

積算基準及び歩掛表

(その1)
【土木工事編】

令和 5 年 10 月 改訂

愛知県 建設局

総目次

(その1) 掲載
(その2) 掲載

※文書内の青色文字はリンクを設定。

第I編 総則

第1章 総則

- ① 適用範囲等…………… I-1-①-1
- ② 請負工事の工事費構成…………… I-1-②-1

第2章 工事費の積算

- ① 直接工事費…………… I-2-①-1
- ② 間接工事費…………… I-2-②-1
- ③ 現場発生品及び支給品運搬…………… I-2-③-1

第3章 一般管理費等及び消費税相当額

- ① 一般管理費等…………… I-3-①-1
- ② 消費税相当額…………… I-3-②-1

第4章 設計積算上の注意

- ① 潮待作業における仮締切方法別による歩増…………… I-4-①-1
- ② 設計変更の取り扱い…………… I-4-②-1
- ③ 資材単価にかかわる愛知県ブロック細分図…………… I-4-③-1
- ④ 積算基準出典根拠及び担当課室…………… I-4-④-1

第5章 随意契約方式により工事を発注する場合等の共通仮設費、現場管理費、及び一般管理費等の調整について

- ① 随意契約方式により工事を発注する場合等の共通仮設費、現場管理費、及び一般管理費等の調整について…………… I-5-①-1
- ② 旧基準で積算した工事に改正基準で積算した工事を追加する場合等の共通仮設費、現場管理費及び一般管理費等の調整について…………… I-5-②-1

第6章 数値基準等

- ① 数値基準…………… I-6-①-1

第7章 建設機械運転労務等

- ① 建設機械運転労務…………… I-7-①-1
- ② 原動機燃料消費量…………… I-7-②-1
- ③ 機械運転単価表…………… I-7-③-1
- ④ 一般事項…………… I-7-④-1

第8章 土木請負工事の特許使用料の積算

- ① 土木請負工事の特許使用料の積算について…………… I-8-①-1

第9章 時間的制約を受ける公共土木工事の積算

- ① 時間的制約を受ける公共土木工事の積算について…………… I-9-①-1

第10章 土木請負工事における現場環境改善費の積算

- ① 土木請負工事における現場環境改善費の積算…………… I-10-①-1

第11章 工事における工期の延長等に伴う増加費用等の積算

- ① 工事における工期の延長等に伴う増加費用等の積算について…………… I-11-①-1

第12章 施工箇所が点在する工事の積算

- ① 施工箇所が点在する工事の積算について…………… I-12-①-1

第13章 1日未満で完了する作業の積算

- ① 1日未満で完了する作業の積算…………… I-13-①-1

第14章 その他

- ① 作業日当り標準作業量…………… I-14-①-1
- ② 市場単価の1日当り標準施工量…………… I-14-②-1

第II編 共通工

第1章 土工

- ① 土量変化率等…………… II-1-①-1
- ② 土工…………… II-1-②-1
 - ②-1 土工…………… II-1-②-1
 - ②-2 土工 (ICT) …… II-1-②-32
- ③ 作業土工…………… II-1-③-1
 - ③-1 床掘工…………… II-1-③-1
 - ③-2 床掘工 (ICT) …… II-1-③-8
 - ③-3 埋戻工…………… II-1-③-11
- ④ 人力運搬工…………… II-1-④-1
- ⑤ 安定処理工…………… II-1-⑤-1
 - ⑤-1 安定処理工…………… II-1-⑤-1
 - ⑤-2 安定処理工 (自走式土質改良工)…………… II-1-⑤-4
- ⑥ 土砂運搬工 (不整地運搬車による運搬)…………… II-1-⑥-1
- ⑦ (参考歩掛) 伐採工…………… II-1-⑦-1

第2章 共通工

- ① 法面工…………… II-2-①-1
 - ①-1 法面整形工…………… II-2-①-1
 - ①-2 法面整形工 (ICT) …… II-2-①-6
 - ①-3 芝付工…………… II-2-①-9
 - ①-4 コンクリート法枠工…………… II-2-①-11
 - ①-5 吹付法面とりこわし工…………… II-2-①-21
 - ①-6 プレキャストコンクリート板設置工
…………… II-2-①-24
 - ①-7 人工張芝工…………… II-2-①-27
- ② 基礎・裏込砕石工…………… II-2-②-1
- ③ コンクリートブロック積 (張) 工
…………… II-2-③-1
- ④ 場所打擁壁工…………… II-2-④-1
 - ④-1 場所打擁壁工 (1) …… II-2-④-1
 - ④-2 場所打擁壁工 (2) …… II-2-④-16
- ⑤ 石積 (張) 工…………… II-2-⑤-1
 - ⑤-1 石積 (張) 工…………… II-2-⑤-1
- ⑥ プレキャスト擁壁工…………… II-2-⑥-1
- ⑦ 補強土壁工 (帯鋼補強土壁、
アンカー補強土壁、ジオテキスタイル補強土壁)
…………… II-2-⑦-1
- ⑧ 補強盛土工 …… II-2-⑧-1
- ⑨ 構造物補修工…………… II-2-⑨-1
 - ⑨-1 構造物補修工 (ひび割れ補修工
(充てん工法)) …… II-2-⑨-1
 - ⑨-2 構造物補修工 (ひび割れ補修工
(低圧注入工法)) …… II-2-⑨-4
 - ⑨-3 構造物補修工 (断面修復工 (左官工法))
…………… II-2-⑨-7
- ⑩ 排水構造物工…………… II-2-⑩-1
 - ⑩-1 排水構造物工…………… II-2-⑩-1
 - ⑩-2 排水構造物工 (現場打ち水路 (本体))
…………… II-2-⑩-29
 - ⑩-3 排水構造物工 (現場打ち集水桝・街渠桝
(本体)) …… II-2-⑩-33
- ⑪ 軟弱地盤処理工…………… II-2-⑪-1
 - ⑪-1 サンドマット工…………… II-2-⑪-1
 - ⑪-2 粉体噴射攪拌工 (DJM工法)
…………… II-2-⑪-3
 - ⑪-3 スラリー攪拌工…………… II-2-⑪-8
 - ⑪-4 高圧噴射攪拌工…………… II-2-⑪-18
 - ⑪-5 中層混合処理工…………… II-2-⑪-32
- ⑫ 薬液注入工…………… II-2-⑫-1

- ⑬ アンカー工 (ロータリーパーカッション式)
…………… II-2-⑬-1
- ⑭ 構造物とりこわし工…………… II-2-⑭-1
- ⑮ コンクリート削孔工…………… II-2-⑮-1
- ⑯ ガス切断工…………… II-2-⑯-1
- ⑰ 吸出し防止材設置工…………… II-2-⑰-1
- ⑱ 目地・止水板設置工…………… II-2-⑱-1
- ⑲ 旧橋撤去工…………… II-2-⑲-1
- ⑳ かご工…………… II-2-⑳-1
- ㉑ 発泡スチロールを用いた超軽量盛土工
…………… II-2-㉑-1
- ㉒ 骨材再生工 (自走式) …… II-2-㉒-1
- ㉓ 函渠工…………… II-2-㉓-1
 - ㉓-1 函渠工 (1) …… II-2-㉓-1
 - ㉓-2 函渠工 (2) …… II-2-㉓-6
 - ㉓-3 函渠工 (3) 大型プレキャスト
ボックスカルバート工…………… II-2-㉓-8
- ㉔ 現場取卸費…………… II-2-㉔-1
- ㉕ 殻運搬…………… II-2-㉕-1

第3章 基礎工

- ① 鋼管・既製コンクリート杭打工
…………… II-3-①-1
 - ①-1 パイルハンマ工…………… II-3-①-1
 - ①-2 中掘工…………… II-3-①-8
 - ①-3 鋼管ソイルセメント杭工…………… II-3-①-16
 - ①-4 回転杭工…………… II-3-①-25
 - ①-5 杭頭処理工…………… II-3-①-30
- ② 場所打杭工…………… II-3-②-1
 - ②-1 全回転式オールケーシング工
…………… II-3-②-1
 - ②-2 リバースサーキュレーション工
…………… II-3-②-8
 - ②-3 アースオーガ工・硬質地盤用アースオーガ工
…………… II-3-②-15
 - ②-4 大口径ボーリングマシン工
…………… II-3-②-21
 - ②-5 ダウンザホールハンマ工…………… II-3-②-30
- ③ 深礎工…………… II-3-③-1
 - ③-1 深礎工…………… II-3-③-1
 - ③-2 コンクリート工 (深礎工)…………… II-3-③-9
- ④ ニューマチックケーソン工…………… II-3-④-1
- ⑤ 基礎工 (鋼管矢板基礎工) …… II-3-⑤-1
 - ⑤-1 打撃工法…………… II-3-⑤-1
 - ⑤-2 中掘工法…………… II-3-⑤-17

⑥泥水運搬工……………Ⅱ-3-⑥-1

第4章 コンクリート工

- ① コンクリート工……………Ⅱ-4-①-1
- ② 型枠工……………Ⅱ-4-②-1
 - ②-1 型枠工……………Ⅱ-4-②-1
 - ②-2 型枠工 (省力化構造) ……Ⅱ-4-②-5
- ③張りコンクリート……………Ⅱ-4-③-1

第5章 仮設工

- ① 仮設工……………Ⅱ-5-①-1
- ② 鋼矢板 (H形鋼) 工……………Ⅱ-5-②-1
 - ②-1 バイプロハンマ工……………Ⅱ-5-②-1
 - ②-2 バイプロハンマ工 (軽量鋼矢板打込引抜工) ……Ⅱ-5-②-24
 - ②-3 油圧圧入引抜工……………Ⅱ-5-②-28
 - ②-4 プレボーリング……………Ⅱ-5-②-45
- ③ 鋼矢板工 (アースオーガ併用圧入工) ……Ⅱ-5-③-1
- ④ 鋼矢板工 (H形鋼) 工 (クレーン引抜工) ……Ⅱ-5-④-1
- ⑤ 鋼矢板施工法選定表 (参考) ……Ⅱ-5-⑤-1
 - ⑤-1 鋼矢板打込み施工法選定表 (参考) ……Ⅱ-5-⑤-1
 - ⑤-2 鋼矢板引抜き施工法選定フロー (参考) ……Ⅱ-5-⑤-5
- ⑥ 仮設材設置撤去工……………Ⅱ-5-⑥-1
- ⑦ 足場支保工……………Ⅱ-5-⑦-1
 - ⑦-1 足場工……………Ⅱ-5-⑦-1
 - ⑦-2 支保工……………Ⅱ-5-⑦-4
- ⑧ 締切排水工……………Ⅱ-5-⑧-1
- ⑨ ウェルポイント工……………Ⅱ-5-⑨-1
- ⑩ 土のう工……………Ⅱ-5-⑩-1
 - ⑩-1 土のう工……………Ⅱ-5-⑩-1
 - ⑩-2 大型土のう工……………Ⅱ-5-⑩-2
- ⑪ 仮橋・仮栈橋工……………Ⅱ-5-⑪-1
- ⑫ 汚濁防止フェンス工……………Ⅱ-5-⑫-1
- ⑬ 仮囲い設置・撤去工……………Ⅱ-5-⑬-1
- ⑭ 仮設防護柵工 (切土及び発破防護柵工) ……Ⅱ-5-⑭-1
- ⑮ 濁水処理工 (一般土木工事) ……Ⅱ-5-⑮-1
- ⑯ 敷鉄板設置・撤去工……………Ⅱ-5-⑯-1
- ⑰ 防塵処理工……………Ⅱ-5-⑰-1
- ⑱ 法面工 (仮設モルタル吹付工) ……Ⅱ-5-⑱-1
- ⑲ 交通誘導警備員……………Ⅱ-5-⑲-1

第Ⅲ編 河川

第1章 河川海岸

- ① 消波根固めブロック工……………Ⅲ-1-①-1
 - ①-1 消波根固めブロック工……………Ⅲ-1-①-1
 - ①-2 消波根固めブロック工 (ブロック撤去工) ……Ⅲ-1-①-14
- ② 捨石工……………Ⅲ-1-②-1
- ③ 消波工……………Ⅲ-1-③-1
- ④ 浚渫工……………Ⅲ-1-④-1
 - ④-1 ポンプ式浚渫船……………Ⅲ-1-④-1
 - ④-2 バックホウ浚渫船……………Ⅲ-1-④-18
 - ④-3 バックホウ浚渫船 (ICT) ……Ⅲ-1-④-24
- ⑤ 軟弱地盤上における柔構造樋門・樋管工 ……Ⅲ-1-⑤-1

第2章 河川維持工

- ① 堤防除草工……………Ⅲ-2-①-1
- ② 堤防芝養生工……………Ⅲ-2-②-1
- ③ 伐木除根工……………Ⅲ-2-③-1
- ④ 塵芥処理工……………Ⅲ-2-④-1
- ⑤ ボーリンググラウト工……………Ⅲ-2-⑤-1
- ⑥ 機械土工 (河床等掘削) ……Ⅲ-2-⑥-1
 - ⑥-1 機械土工 (河床等掘削) ……Ⅲ-2-⑥-1
 - ⑥-2 機械土工 (河床等掘削) (ICT) ……Ⅲ-2-⑥-4
- ⑦ 多自然護岸工……………Ⅲ-2-⑦-1
 - ⑦-1 巨石積 (張) 工……………Ⅲ-2-⑦-1
 - ⑦-2 木杭打工……………Ⅲ-2-⑦-9
 - ⑦-3 巨石据付工……………Ⅲ-2-⑦-10
- ⑧ 護岸基礎ブロック工……………Ⅲ-2-⑧-1
- ⑨ かごマット工……………Ⅲ-2-⑨-1
 - ⑨-1 かごマット工 (スロープ型) ……Ⅲ-2-⑨-1
 - ⑨-2 かごマット工 (多段積型) ……Ⅲ-2-⑨-3
- ⑩ ブロックマット工……………Ⅲ-2-⑩-1
- ⑪ 袋詰玉石工……………Ⅲ-2-⑪-1
- ⑫ 笠コンクリートブロック据付工 ……Ⅲ-2-⑫-1
- ⑬ グラウトホール工……………Ⅲ-2-⑬-1
- ⑭ 連節ブロックの水中吊落し工…Ⅲ-2-⑭-1
- ⑮ 光ケーブル配管工……………Ⅲ-2-⑮-1

第3章 砂防工

- ① 土工……………Ⅲ-3-①- 1
 - ①-1 土工……………Ⅲ-3-①- 1
 - ①-2 土工 (ICT) ……Ⅲ-3-①-10
- ② コンクリート工……………Ⅲ-3-②- 1
 - ②-1 コンクリート工……………Ⅲ-3-②- 1
 - ②-2 コンクリート工 (ケーブルクレーン打設)
……………Ⅲ-3-②- 9
 - ②-3 残存型枠工……………Ⅲ-3-②-14
- ③ 養生工 (練炭) ……Ⅲ-3-③- 1
- ④ 仮締切工……………Ⅲ-3-④- 1
- ⑤ 鋼製砂防工……………Ⅲ-3-⑤- 1
- ⑥ 砂防ソイルセメント工……………Ⅲ-3-⑥- 1

第4章 地すべり防止工

- ① 地すべり防止工……………Ⅲ-4-①- 1
 - ①-1 集水井工 (ライナープレート土留工法)
……………Ⅲ-4-①- 1
 - ①-2 地すべり防止工 (集排水ボーリング工)
……………Ⅲ-4-①- 8
 - ①-3 地すべり防止工 (山腹水路工)
……………Ⅲ-4-①-14
 - ①-4 地すべり防止工 (ふとんかご工)
……………Ⅲ-4-①-25
 - ①-5 地すべり防止工 (じゃかご)
……………Ⅲ-4-①-28
 - ①-6 集排水ボーリング孔洗浄工
……………Ⅲ-4-①-31

第IV編 道路

第1章 舗装工

- ① 路盤工……………Ⅳ-1-①- 1
 - ①-1 路盤工……………Ⅳ-1-①- 1
 - ①-2 路盤工 (ICT) ……Ⅳ-1-①-10
- ② アスファルト舗装工……………Ⅳ-1-②- 1
 - ②-1 アスファルト舗装工……………Ⅳ-1-②- 1
 - ②-2 半たわみ性 (コンポジット) 舗装工
……………Ⅳ-1-②-13
- ③ 排水性舗装工……………Ⅳ-1-③- 1
 - ③-1 排水性アスファルト舗装工
……………Ⅳ-1-③- 1
 - ③-2 透水性アスファルト舗装工
……………Ⅳ-1-③- 4
- ④ グースアスファルト舗装工……………Ⅳ-1-④- 1

- ⑤ コンクリート舗装工……………Ⅳ-1-⑤- 1
 - ⑤-1 コンクリート舗装工……………Ⅳ-1-⑤- 1
 - ⑤-2 連続鉄筋コンクリート舗装工
……………Ⅳ-1-⑤- 6
- ⑥ 特殊ブロック設置工……………Ⅳ-1-⑥- 1
- ⑦ 夜間施工……………Ⅳ-1-⑦- 1
- ⑧ 踏掛版……………Ⅳ-1-⑧- 1

第2章 付属施設

- ① 防護柵設置工……………Ⅳ-2-①- 1
 - ①-1 ガードケーブル設置工……………Ⅳ-2-①- 1
 - ①-2 ワイヤロープ設置工……………Ⅳ-2-①- 6
 - ①-3 立入り防止柵工……………Ⅳ-2-①-13
 - ①-4 車止めポスト設置工……………Ⅳ-2-①-21
 - ①-5 落下物等防止柵設置工……………Ⅳ-2-①-22
- ② しゃ音壁設置工……………Ⅳ-2-②- 1
- ③ 路側工……………Ⅳ-2-③- 1
 - ③-1 路側工 (据付け) ……Ⅳ-2-③- 1
 - ③-2 路側工 (取外し) ……Ⅳ-2-③- 6
- ④ 組立歩道工……………Ⅳ-2-④- 1
- ⑤ 道路植栽工……………Ⅳ-2-⑤- 1
 - ⑤-1 道路植栽工……………Ⅳ-2-⑤- 1
- ⑥ 橋梁付属施設設置工……………Ⅳ-2-⑥- 1
- ⑦ 道路付属物設置工……………Ⅳ-2-⑦- 1
- ⑧ 道路照明設備設置工……………Ⅳ-2-⑧- 1

第3章 道路維持修繕工

- ① 路面切削工……………Ⅳ-3-①- 1
 - ①-1 路面切削工……………Ⅳ-3-①- 1
 - ①-2 切削オーバーレイ工……………Ⅳ-3-①- 6
- ② 舗装版破砕工……………Ⅳ-3-②- 1
- ③ 舗装版切断工……………Ⅳ-3-③- 1
- ④ 道路打換え工……………Ⅳ-3-④- 1
 - ④-1 道路打換え工……………Ⅳ-3-④- 1
 - ④-2 舗装面の亀裂充填工……………Ⅳ-3-④- 9
- ⑤ 路面補修工……………Ⅳ-3-⑤- 1
- ⑥ 路上路盤再生工……………Ⅳ-3-⑥- 1
- ⑦ アスファルト注入工……………Ⅳ-3-⑦- 1
- ⑧ 舗装板クラック補修工……………Ⅳ-3-⑧- 1
- ⑨ 道路付属構造物塗替工……………Ⅳ-3-⑨- 1
- ⑩ 張紙防止塗装工……………Ⅳ-3-⑩- 1
- ⑪ 床版補強工……………Ⅳ-3-⑪- 1
- ⑫ 橋梁補強工……………Ⅳ-3-⑫- 1
 - ⑫-1 橋梁補強工 (鋼板巻立て) (1)
……………Ⅳ-3-⑫- 1

⑫-2 橋梁補強工 (鋼板巻立て) (2)IV-3-⑫-10	⑮-5 集水桝清掃工 (人力清掃工)IV-3-⑮-16
⑫-3 橋梁補強工 (コンクリート巻立て) (1)IV-3-⑫-13	⑲ トンネル清掃工.....IV-3-⑲-1
⑫-4 橋梁補強工 (コンクリート巻立て) (2)IV-3-⑫-20	⑳ トンネル照明器具清掃工.....IV-3-⑳-1
⑬ 橋梁補修工.....IV-3-⑬-1	㉑ トンネル漏水対策工.....IV-3-㉑-1
⑬-1 橋梁地覆補修工.....IV-3-⑬-1	㉒ トンネル補修工 (ひび割れ補修工 (低圧注入工法))IV-3-㉒-1
⑬-2 橋梁補修工 (支承取替工)IV-3-⑬-7	㉓ 沓座拡幅工.....IV-3-㉓-1
⑬-3 橋梁補修工 (現場溶接鋼桁補強工)IV-3-⑬-16	㉔ 欠損部補修工.....IV-3-㉔-1
⑬-4 橋梁補修工 (表面被覆工 (塗装工法))IV-3-⑬-18	㉕ 電線共同溝工 (C・C・BOX)IV-3-㉕-1
⑭ 落橋防止装置工.....IV-3-⑭-1	㉖ アスファルト舗装版削孔工.....IV-3-㉖-1
⑮ 道路植栽管理工.....IV-3-⑮-1	㉗ 横断歩道橋補修工.....IV-3-㉗-1
⑮-1 高木植栽剪定工 (建築限界確保)IV-3-⑮-1	第4章 橋梁工
⑮-2 中木植栽剪定工 (建築限界確保)IV-3-⑮-2	① 鋼橋製作工.....IV-4-①-1
⑮-3 高木植栽剪定工 (支障枝除去)IV-3-⑮-3	② 橋梁塗装工 (工場塗装及び塗装前処理)IV-4-②-1
⑮-4 中木植栽剪定工 (支障枝除去)IV-3-⑮-4	③ 鋼橋架設工.....IV-4-③-1
⑮-5 植栽剪定工 (強剪定)IV-3-⑮-5	④ プレビーム桁架設工.....IV-4-④-1
⑮-6 植栽撤去工.....IV-3-⑮-6	⑤ 鋼橋床版工.....IV-4-⑤-1
⑮-7 病虫害防除工 (樹幹打設式)IV-3-⑮-7	⑥ グレーチング床版架設工及び足場工IV-4-⑥-1
⑮-8 緑地内清掃工.....IV-3-⑮-8	⑦ ポストテンション桁製作工.....IV-4-⑦-1
⑮-9 植栽管理.....IV-3-⑮-9	⑧ プレキャストセグメント主桁組立工IV-4-⑧-1
⑯ 道路除草工.....IV-3-⑯-1	⑨ P C 橋架設工.....IV-4-⑨-1
⑰ 道路清掃工.....IV-3-⑰-1	⑩ ポストテンション場所打ホロースラブ橋工IV-4-⑩-1
⑰-1 路面清掃工 (機械清掃)IV-3-⑰-1	⑪ ポストテンション場所打箱桁橋工IV-4-⑪-1
⑰-2 路面清掃工 (人力清掃工)IV-3-⑰-7	⑫ R C 場所打ホロースラブ橋工.....IV-4-⑫-1
⑱ 排水構造物清掃工.....IV-3-⑱-1	⑬ 架設支保工.....IV-4-⑬-1
⑱-1 管渠清掃工、側溝清掃工及び集水桝清掃工 (組合せ作業)IV-3-⑱-1	⑭ 伸縮装置工 (鋼製)IV-4-⑭-1
⑱-2 側溝清掃 (単独作業)IV-3-⑱-7	⑮ 橋梁排水管設置工.....IV-4-⑮-1
⑱-3 側溝清掃工 (人力清掃工)IV-3-⑱-10	⑯ 歩道橋 (側道橋) 架設工.....IV-4-⑯-1
⑱-4 集水桝清掃工 (単独作業)IV-3-⑱-12	⑰ 鋼製橋脚設置工.....IV-4-⑰-1
	⑱ プレテンション桁.....IV-4-⑱-1
	⑲ 橋台・橋脚工.....IV-4-⑲-1
	⑲-1 橋台・橋脚工 (1)IV-4-⑲-1
	⑲-2 橋台・橋脚工 (2)IV-4-⑲-13
	⑳ 橋梁検査路架設工.....IV-4-⑳-1
	㉑ 照明工.....IV-4-㉑-1

第V編 都市計画

第1章 公園緑地

- ① 機械土工……………V-1-①- 1
- ② 基礎工……………V-1-②- 1
- ③ 左官工……………V-1-③- 1
- ④ 石工……………V-1-④- 1
 - ④-1 石仕上げ工(平石張)……………V-1-④- 1
 - ④-2 コンクリート表面はつり、つつき仕上げ工……………V-1-④- 4
- ⑤ 園路広場整備工……………V-1-⑤- 1
- ⑥ 擁壁工……………V-1-⑥- 1
- ⑦ 縁石工……………V-1-⑦- 1
- ⑧ 給排水構造物工……………V-1-⑧- 1
- ⑨ 公園植栽工……………V-1-⑨- 1
- ⑩ サービス施設整備工……………V-1-⑩- 1
- ⑪ フェンス工……………V-1-⑪- 1
- ⑫ 修景施設設備工……………V-1-⑫- 1

第VI編 市場単価及び土木工事標準単価

第1章 市場単価

- ① 鉄筋工……………VI-1-①- 1
 - ①-1 鉄筋工 (太径鉄筋含む) ……VI-1-①- 1
 - ①-2 鉄筋工 (ガス圧接工) ……VI-1-①- 8
- ② インターロッキングブロック工……………VI-1-②- 1
- ③ 防護柵設置工……………VI-1-③- 1
 - ③-1 防護柵設置工 (ガードレール)……………VI-1-③- 1
 - ③-2 防護柵設置工 (ガードパイプ)……………VI-1-③- 6
 - ③-3 防護柵設置工 (横断・転落防止柵)……………VI-1-③-11
 - ③-4 防護柵設置工 (落石防護柵)……………VI-1-③-17
 - ③-5 防護柵設置工 (落石防止網)……………VI-1-③-23
- ④ 法面工……………VI-1-④- 1
 - ④-1 法面工……………VI-1-④- 1
 - ④-2 吹付砕工……………VI-1-④-11
- ⑤ 道路植栽工……………VI-1-⑤- 1

- ⑥ 橋梁付属物工……………VI-1-⑥- 1
 - ⑥-1 橋梁用伸縮継手装置設置工……………VI-1-⑥- 1
 - ⑥-2 橋梁用埋設型伸縮継手装置設置工……………VI-1-⑥-12
 - ⑦ 薄層カラー舗装工……………VI-1-⑦- 1
 - ⑧ 道路標識設置工……………VI-1-⑧- 1
 - ⑨ 道路付属物設置工……………VI-1-⑨- 1
 - ⑩ 公園植栽工……………VI-1-⑩- 1
 - ⑪ 軟弱地盤処理工……………VI-1-⑪- 1
 - ⑫ 橋面防水工……………VI-1-⑫- 1
 - ⑬ グルーピング工……………VI-1-⑬- 1
 - ⑭ 鉄筋挿入工 (ロックボルト工)……………VI-1-⑭- 1
 - ⑮ コンクリート表面処理工 (ウォータージェット工) ……VI-1-⑮- 1
- ### 第2章 土木工事標準単価
- ① 区画線工……………VI-2-①- 1
 - ② 高視認性区画線工……………VI-2-②- 1
 - ③ 橋梁塗装工……………VI-2-③- 1
 - ④ 構造物とりこわし工……………VI-2-④- 1
 - ⑤ コンクリートブロック積工……………VI-2-⑤- 1
 - ⑥ 排水構造物工……………VI-2-⑥- 1

第I編 総 則

第1章	総 則	I - 1-①-1
第2章	工事費の積算	I - 2-①-1
第3章	一般管理費等及び消費税相当額	I - 3-①-1
第4章	設計積算上の注意	I - 4-①-1
第5章	随意契約方式により工事を発注する場合等の 共通仮設費、現場管理費、及び一般管理費等の 調整について	I - 5-①-1
第6章	数値基準等	I - 6-①-1
第7章	建設機械運転労務等	I - 7-①-1
第8章	土木請負工事の特許使用料の積算	I - 8-①-1
第9章	時間的制約を受ける公共土木工事の積算	I - 9-①-1
第10章	土木請負工事における現場環境改善費の積算	I -10-①-1
第11章	工事における工期の延長等に伴う増加費用等の 積算	I -11-①-1
第12章	施工箇所が点在する工事の積算	I -12-①-1
第13章	1日未満で完了する作業の積算	I -13-①-1
第14章	その他	I -14-①-1

第 1 章 総 則

① 適用範囲等……………	I-1-①- 1	② 請負工事の工事費構成……………	I-1-②- 1
1 適用範囲……………	I-1-①- 1	1 工事費の基本構成……………	I-1-②- 1
2 基準の適用……………	I-1-①- 1		
3 設計書の作成……………	I-1-①- 1		

第1章 総 則（建地－I）

① 適用範囲等

1. 適用範囲

この基準書は、愛知県建設局及び都市・交通局の土木工事を請負施工に付する場合における工事費の積算に適用する。

ただし、この基準書によることが著しく不相当又は困難であると認められるものについては、適用除外とすることができる。

電気通信工事及び機械工事については、国土交通省の「土木工事標準積算基準書（電気通信編）（機械編）」によることとする。

2. 基準の適用

工事費の積算における基準は、原則として、単価適用日における最新の基準を適用する。

3. 設計書の作成

設計書の作成にあたっては、目的とする工事を最も合理的に施工及び監督できるよう施工条件、施工管理、安全施工等に十分留意し、工法歩掛及び単価等について調査研究をおこない、明確に作成しなければならない。

② 請負工事の工事費構成

1. 工事費の基本構成

1-1 請負工事費の構成は、次のとおりとする。

(1) 一般土木

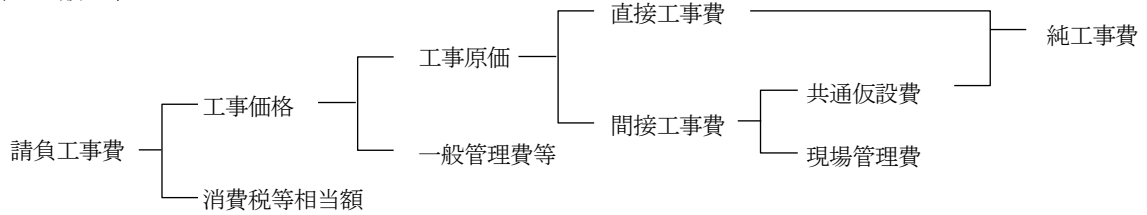

(2) 鋼橋製作

(イ) 工場製作

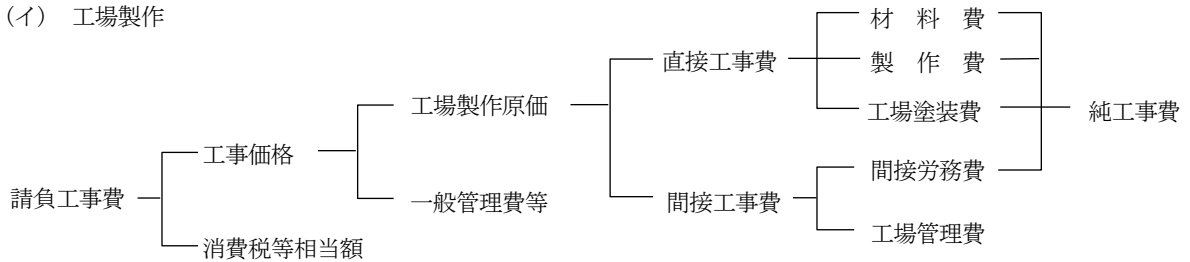

(ロ) 架設工事

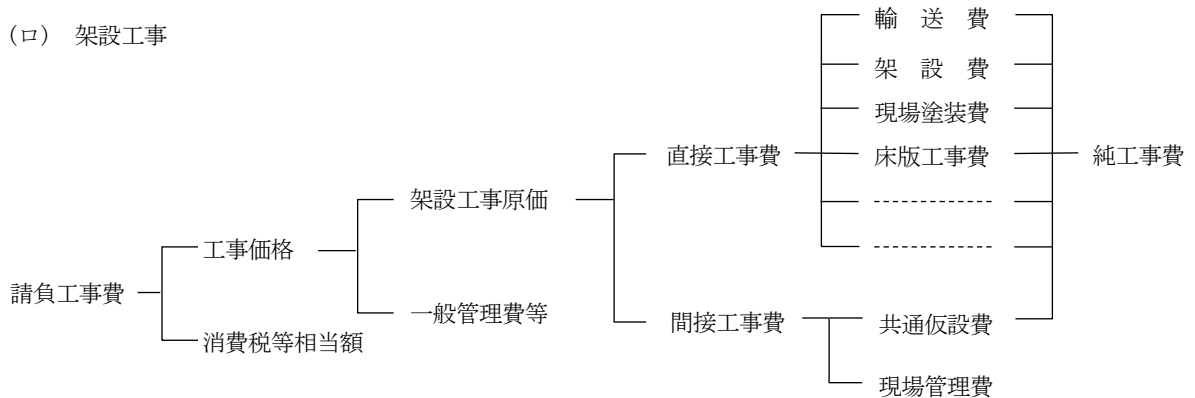

(ハ) 一括請負の場合

工場製作から現場架設まで、一括請負とする場合には次のとおりとする。

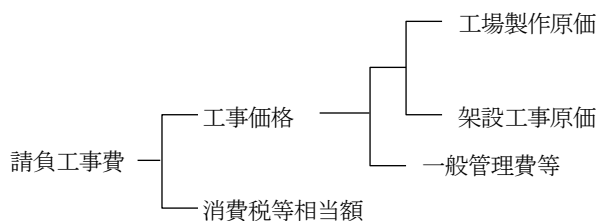

工種別工事費内訳分類表

基準価格算定等に用いる、各工種毎の工事費内訳（機器単体費、直接工事費、共通仮設費、現場管理費、一般管理費）は下表のとおりとする。

工事費内訳	①土木工事 積算基準		②鋼橋積算基準		③機械設備 工事積算基準		④電気通信 工事積算基準	⑤公共建築 工事費積算基準	⑥下水道用 機械・電気設備 工事積算基準
	一般土木	架設工事	工場製作	架設工事	製作	据付工事	機器単体費・工事費	一般建築・設備	機器費・工事費
機器 単体費					機器単体費		機器単体費		機器費
直接 工事費	直接工事費	輸送費 架設費 現場塗装費 床版工事費	材料費 製作費 工場塗装費	輸送費 架設費 現場塗装費 床版工事費	材料費 労務費 塗装費 直接経費	輸送費 材料費 労務費 塗装費 直接経費 仮設費	直接工事費	直接工事費	直接工事費
共通 仮設費	共通仮設費	共通仮設費	間接労務費	共通仮設費	間接労務費	共通仮設費	共通仮設費	共通仮設費	共通仮設費
現場 管理費	現場管理費	現場管理費	工場管理費	現場管理費	工場管理費 設計技術費	現場管理費 据付間接費	現場管理費 【機器間接費】 技術者間接費 機器管理費	現場管理費	現場管理費 据付間接費 設計技術費
一般管理費	一般管理費等	一般管理費等	一般管理費等	一般管理費等	一般管理費等	一般管理費等	一般管理費等	一般管理費等	一般管理費等

1-2 請負工事費の費目は、次の各号に掲げるものとする。

(1) 直接工事費

直接工事費は、箇所又は工事種類により各工事部門を工種、種別、細別及び名称に区分し、それぞれの区分毎に材料費、労務費及び直接経費の3要素について積算するものとし、「第2章 工事費の積算」の「① 直接工事費」による。

(2) 間接工事費

1) 間接工事費は、各工事部門共通の前号以外の工事費及び経費とし、共通仮設費及び現場管理費に分類し、それぞれの構成する費目について積算するものとする。

2) 共通仮設費は、工事施工にあたって、工事目的物の施工に間接的に係る費用とし、「第2章 工事費の積算」の「② 間接工事費」の「2. 共通仮設費」による。

(イ) 運搬費

(ロ) 準備費

(ハ) 事業損失防止施設費

(ニ) 安全費

(ホ) 役務費

(ヘ) 技術管理費

(ト) 営繕費

3) 現場管理費は、工事施工にあたって、工事を管理するために必要な共通仮設費以外の経費とし、「第2章 工事費の積算」の「② 間接工事費」の「3. 現場管理費」による。

$$\text{現場管理費率} = \frac{\text{現場管理費}}{\text{純工事費}}$$

ただし、純工事費＝直接工事費＋共通仮設費

(3) 一般管理費等

一般管理費等は、工事施工にあたる企業の継続運営に必要な費用をいい、一般管理費及び付加利益からなり、次の一般管理費等率を用いて積算するものとし、「第3章 一般管理費等及び消費税等相当額」の「①一般管理費等」による。

$$\text{一般管理費等率} = \frac{\text{一般管理費等}}{\text{工事原価}}$$

(4) 消費税等相当額

消費税等相当額は、消費税及び地方消費税相当分を積算するものとし、「第3章 一般管理費等及び消費税等相当額」の「② 消費税等相当額」による。

第2章 工事費の積算

① 直接工事費	I-2-①- 1	③ 現場発生品及び支給品運搬	I-2-③- 1
1 材料費	I-2-①- 1	1 適用範囲	I-2-③- 1
2 歩掛	I-2-①- 1	2 施工概要	I-2-③- 1
3 労務費	I-2-①- 2	3 施工パッケージ	I-2-③- 2
4 直接経費	I-2-①- 3		
5 諸雑費	I-2-①- 3		
6 注意事項	I-2-①- 3		
7 端数処理	I-2-①- 3		
② 間接工事費	I-2-②- 1		
1 総則	I-2-②- 1		
2 共通仮設費	I-2-②- 1		
2-1 共通仮設費の率分	I-2-②- 6		
2-2 運搬費	I-2-②- 9		
2-3 準備費	I-2-②-18		
2-4 事業損失防止施設費	I-2-②-18		
2-5 安全費	I-2-②-19		
2-6 役務費	I-2-②-20		
2-7 技術管理費	I-2-②-21		
2-8 営繕費	I-2-②-22		
3 現場管理費	I-2-②-24		

第2章 工事費の積算

① 直接工事費（建地－I）

1. 材料費

材料費は、工事を施工するために必要な材料の費用とし、その算定は次の(1)及び(2)によるものとする。

(1) 数量

数量は、標準使用量に運搬、貯蔵及び施工中の損失量を実状に即して加算するものとする。

(2) 価格

価格は、原則として、単価適用日における市場価格とし、消費税等相当額は含まないものとする。設計書に計上する材料の単位あたりの価格を設計単価といい、設計単価は、物価資料等を参考とし、買入価格、買入に要する費用及び購入場所から現場までの運賃の合計額とするものとする。

当初の支給品の価格決定については、官側において購入した資材を支給する場合、現場発生資材を官側において保管し再使用品として支給する場合とも、単価適用日における市場価格または類似品価格とする。

なお、設計単価は、物価資料（「Web 建設物価」、「積算資料電子版」をいう）、個別特別調査又は見積等をもとに、原則として下記により決定するものとする。

1) 「設計単価表」による。

設計単価表に単価が設定されている場合は、これを積算に用いる単価とする。

2) 1) の方法により難しい場合、「物価資料」による。

(イ) 単価の決定は、物価資料（「Web 建設物価」、「積算資料電子版」）に掲載されている実勢価格を平均し、単価の有効桁の多い方の桁を決定額の有効桁とする。ただし、多い方の有効桁が3桁未満のときは、決定額の有効桁は3桁とする。また、一方の資料にしか掲載のないものについては、その価格とする。

〈例〉1) 単価の有効桁数の大きい方を有効桁とする場合

建設物価 33,500円（有効桁3桁） 積算資料 34,000円（有効桁2桁）

平均額 33,750円

決定額 33,700円（有効桁3桁、4桁以降切り捨て）

〈例〉2) 単価の有効桁数が3桁未満のために3桁を有効桁とする場合

建設物価 560円（有効桁2桁） 積算資料 570円（有効桁2桁）

平均額 565円

決定額 565円（最小有効桁3桁、4桁以降切り捨て）

(ロ) 公表価格として掲載されている資材価格は、メーカー等が一般に公表している販売希望価格であり、実勢価格と異なるため、積算に用いる単価としない。

ただし、公表価格で、割引率（額）の表示がある資材は、その割引率（額）を乗じた（減じた）価格を積算に用いる単価とする。

3) 1) 及び2) の方法により難しい場合は、個別特別調査によって決定することを原則とする。

4) 1)、2) 及び3) の方法により難しい場合は、見積りによって決定するものとする。

(イ) 見積りを徴収する場合は、形状寸法、品質、規格、数量及び納入場所、見積り有効期限等の条件を必ず提示し、見積り依頼を行う。

なお、見積価格は実勢取引価格であることを確認する。

(ロ) 見積りは、原則として3社以上から徴収する。

(ハ) 積算に用いる材料単価の決定方法は、異常値を除いた価格の平均価格とする。

ただし、見積書の数が多い場合は、最頻度価格を採用する。

2. 歩掛

歩掛は、工事を施工するために必要な機械・労務・材料に係る費用とし、その算定は積算基準及び歩掛表及び物価資料によるものとする。

積算基準及び歩掛表にない歩掛や物価資料にない単価については、特別調査又は見積りの取得により歩掛の構成を決定する。

見積りの場合は、原則として3社以上から徴収し、歩掛の決定方法は、最頻度又は平均直下位の歩掛を採用する。

ただし、変更積算時は施工者より見積りを徴収し、妥当性を確認した上で採用する。

なお、単価等については、「1. 材料費」、「3. 労務費」及び「4. 直接経費」によるものとする。

3. 労務費

労務費は、工事を施工するのに必要な労務の費用とし、その算定は次の(1)から(4)によるものとする。

(1) 所要人員

所要人員は、原則として、現場条件及び工事規模を考慮して工事ごとに査定するが、一般に過去の実績及び検討により得られた標準的な歩掛りを使用するものとする。

(2) 労務賃金

労務賃金は、労働者に支払われる賃金であって、直接作業に従事した時間の労務費の基本給をいい、基本給は、「設計単価表」の労務単価等を使用するものとする。

基準作業時間外の作業及び特殊条件により作業に従事して支払われる賃金を割増賃金といい、割増賃金は、従事した時間及び条件によって加算するものとする。

(3) 夜間工事の労務単価

次に掲げる場合は、以下の通り労務単価の割増しを行うものとする。

1) 通常勤務すべき時間帯 (8時～17時) を越えて、作業を計画する場合は以下とする。

(イ) 深夜時間 (22時～5時) については、深夜時間外割増し (基準額×割増対象賃金比×1.50) とする。

(ロ) 上記(イ)以外の通常勤務すべき時間帯 (8時～17時) を超えた時間帯は時間外割増し (基準額×割増対象賃金比×1.25) とする。

なお、休憩は超過勤務4時間を超えるごとに30分の休憩を与えるものとする。

2) 2交替、3交替を計画する場合、所定労働時間 (8時間) + 休息时间 (1時間) 内は、基準額とする。その内、深夜部分 (22時～5時) にかかる時間帯は、深夜割増し (基準額×割増対象賃金比×0.25) を加算するものとする。

ただし、2交替の場合にあつて、所定労働時間を越える場合は、時間外割増し (基準額×割増対象賃金比×1.25)、及び深夜時間外割増し (基準額×割増対象賃金比×1.50) を加算する。〔例-1〕、〔例-2〕

3) 現場条件により、やむを得ず、通常勤務すべき時間帯 (8時～17時) をはずして作業を計画する場合は、次による。〔例-3〕

(イ) 所定労働時間内で17時～20時及び、6時～8時にかかる時間帯は、基準額とする。

(ロ) 所定労働時間内で20時～6時にかかる時間帯は基準額に1.5を乗ずる。

ただし、作業開始から所定労働時間内までとし、所定労働時間を越えた時間帯については、前の1)項による。

(4) 休日作業の労働単価

緊急時等、やむを得ず法定休日に作業を行う場合には、休日割増し (基準額×割増対象賃金比×1.35) を計上するものとする。その内、深夜部分 (22時～5時) にかかる時間帯は、深夜割増し (基準額×割増対象賃金比×0.25) を加算するものとする。

法定休日とは、使用者の定める週1回、もしくは4週間のうち4日の休日とする。

〔例-1〕



〔例-2〕



〔例-3〕



※構成比 (職種別割増対象賃金比) は「設計単価表」を参照。

4. 直接経費

直接経費は、工事を施工するために直接必要とするに経費とし、その算定は次の(1)～(3)までによるものとする。

(1) 特許使用料

特許使用料は、契約に基づき使用する特許の使用料及び派出する技術者等に要する費用の合計額とするものとする。

(2) 水道光熱電力料

水道光熱電力料は、工事を施工するために必要な電力、電灯使用料、用水使用料及び投棄料等とするものとする。

(3) 機械経費

機械経費は、工事を施工するために必要な機械の使用に要する経費（材料費、労務費を除く。）で、その算定は請負工事機械経費積算要領に基づいて積算するものとする。

5. 諸雑費

(1) 諸雑費

1) 諸雑費の定義

当該作業に必要な労務、機械損料及び材料等でその金額が全体の費用に比べて著しく小さい場合に、積算の合理化及び端数処理を兼ねて一括計上する。

2) 単価表（代価表）

(イ) 単価表（歩掛表に諸雑費率があるもの）

単位数量当りの単価表の合計金額が、有効数字4桁になるように原則として所定の諸雑費率以内で端数を計上する。

(ロ) 単価表（歩掛表に諸雑費率がなく、端数処理のみの場合）

単位数量当りの単価表の合計金額が、有効数字4桁になるように原則として端数を計上する。

(ハ) 金額は「諸雑費」の名称で計上する。

3) 内訳書（明細表）

諸雑費は計上しない。

6. 注意事項

(1) 歩掛の中で率計上となっている諸雑費について

諸雑費は、雑材料、小器材の費用等について、積算の繁雑さを避けるため率計上するとともに、単価表作成にあたっての端数処理を兼ねたものである。

計上にあたっては、所定の諸雑費率を乗じた額を上限とし、当該金額を越えない範囲で端数処理を行うものである。

(2) 常設作業帯の設置が困難な地域での路上工事において、現場条件により資機材等の日々回送が発生することで作業時間に影響を及ぼす恐れがある場合の積算については、別途考慮すること。

7. 端数処理

1) 直接工事費

(イ) 単価表の各構成要素の数量×単価＝金額は1円までとし、1円未満は切り捨てる。

(ロ) 代価表の各構成要素の数量×単価＝金額は1円までとし、1円未満は切り捨てる。

(ハ) 明細表の各構成要素の数量×単価＝金額は1円までとし、1円未満は切り捨てる。

2) 間接工事費

(イ) 共通仮設費の率計上の金額は1,000円単位（1,000円未満切り捨て）とする。

(ロ) 現場管理費の金額は1,000円単位（1,000円未満切り捨て）とする。

3) 一般管理費等及び工事価格

(イ) 工事価格の金額は1,000円単位とする。

(ロ) 工事価格の1,000円単位での調整は、一般管理費等で行うものとし、「第3章 一般管理費及び消費税等額」で算出された一般管理費等の計算額より、端数処理前の工事価格の1,000円未満の金額を除いた額を計上する。

② 間接工事費（建地－I）、（運I）、（県）

1. 総則

この算定基準は、間接工事費の算定に係る必要な事項を定めたものである。間接工事費の構成は、下記のとおりとする。

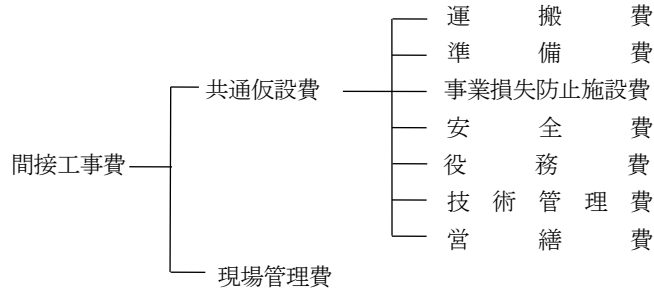

2. 共通仮設費

(1) 工種区分

共通仮設費は、表-1に掲げる区分ごとに算定するものとする。

- 1) 工種区分は、工事名にとらわれることなく、工種内容によって適切に選定するものとする。
- 2) 2種以上の工種内容からなる工事については、その主たる工種区分を適用するものとする。
ただし、判断しがたい場合は直接工事費で判断してよい。
- 3) 変更設計時に数量の増減等により主たる工種が変わっても当初設計の工種とする。

(2) 算定方法

共通仮設費の算定は、別表第1の工種区分にしたがって所定の率計算による額と積上げ計算による額とを加算しておこなうものとする。

1) 率計算による部分

下記に定める対象額ごとに求めた率に、当該対象額を乗じて得た額の範囲内とする。

対象額(P) = 直接工事費 + (支給品費 + 無償貸付機械等評価額) + 事業損失防止施設費 + 準備費に含まれる処分費

(イ) 下記に掲げる費用は対象額に含めない。

- a. 簡易組立式橋梁、プレキャストPC桁、プレキャストPC床版、グレーチング床版、合成床版製品費、ポンプ、大型遊具、光ケーブルの購入費
- b. 上記aを支給する場合の支給品費
- c. 鋼桁、門扉等の工場製作に係る費用のうちの工場原価（工場製作品を含む）
- d. 大型標識柱〔オーバーハング式（F型、T型、逆L型、WF型）、オーバーヘッド式〕、しゃ音壁支柱、別途製作する鋼製砂防堰堤の鋼製部材、鋼橋製作工の支承や排水装置等の材料費（製作費を含む。）

(ロ) 支給品費及び無償貸付機械等評価額は「直接工事費 + 事業損失防止施設費」に含まれるものに限るものとする。

ただし、コンクリートダム工事・フィルダム工事については、支給電力料を対象額に含めないものとする。

また、別途製作工事等で製作し、架設及び据付工事等を分離して発注する場合は、当該製作費は対象額に含めない。

(ハ) 無償貸付機械等評価額の算定は次式によりおこなうものとする。

$$\left[\begin{array}{c} \text{無償貸付機械} \\ \text{等評価額} \end{array} \right] = \left[\begin{array}{c} \text{無償貸付機械と同機種、} \\ \text{同型式の建設機械等損料額} \end{array} \right] - \left[\begin{array}{c} \text{当該建設機械等の設計書に} \\ \text{計上された経費} \end{array} \right]$$

(貸付にかかる損料額) (業者持込の損料額) (無償貸付機械等損料額)

(二) 鋼橋桁等の輸送に係る間接費（対象額に対する率計算の場合）の積算は、発注形態別に次表によるものとする。

形態 \ 工種	共通仮設費	現場管理費	一般管理費等
製作+輸送+架設等	○	○	○
製作+輸送	×	○	○
輸送+架設等	○	○	○
輸送	×	○	○
架設等	○	○	○

○対象とする ×対象としない

(注) 購入桁については、製作を購入と読み替える。

2) 積上げ計算による部分

現場条件等を適確に把握することにより必要額を適正に積上げるものとする。

3) 条件明示

安全対策上、重要な仮設物等については設計図書に条件明示し、極力指定仮設とするものとする。

4) 適用除外

この算定基準によることが困難又は不相当であると認められるものについては、適用除外とすることができる。

5) 間接工事費等の項目別対象表

間接工事費等		共通仮設費	現場管理費	一般管理費等
対象額		対象額	直接工事費+共通仮設費=純工事費	純工事費+現場管理費=工事原価
項目				
桁等購入費		×	○	○
処分費等		処分費等（投棄料・上下水道料金・有料道路利用料の取扱いは、(注)(ト)参照)		
支給品費等	桁等購入費	×	○	×
	一般材料費	○	○	×
	別途製作の製作費	×	×	×
	電力	○	○	×
無償貸付機械等評価額		○	○	×
鋼橋門扉等工場原価		×	×	○
現場発生品		×	×	×
ダム工事	支給電力料（基本料金含む）	×	×	×
	無償貸付機械等評価額	○	×	×

○対象とする ×対象としない

(注) スクラップの間接工事費は、現場発生品と同等とする。

- (注) (イ) 共通仮設費対象額とは、直接工事費＋支給品費＋無償貸付機械等評価額＋事業損失防止施設費＋準備費に含まれる処分費である。
- (ロ) 桁等購入費とは、簡易組立式橋梁、プレキャストPC桁、プレキャストPC床版、グレーチング床版、合成床版製品費、ポンプ、大型遊具（※a, b）、光ケーブルの購入費をいう。
- a. 大型遊具の定義は、「施工現場の状況に合わせて工事製作される大型遊具（実施設計等でコンサルタント等に設計させた①オリジナル製品、及び②カタログ製品を複数直接組み合わせたもの）」とし、カタログ製品単体のものは含まない。
- b. 大型遊具の現場での加工・組立・設置等の工事費用については、共通仮設費の対象とする。
- (ハ) 無償貸付機械評価額とは、無償貸付機械と同機種同型式の建設機械等損料額から当該建設機械等の設計書に計上された額を控除した額をいう。
- (ニ) 別途製作する標識柱（オーバーハング式（F型、T型、逆L型、WF型）、オーバーヘッド式）、しゃ音壁支柱、別途製作する鋼製砂防堰堤の鋼製部材、鋼橋製作工の支承や排水装置等、工場製作品単価の場合の扱いは、鋼橋・門扉等工場原価の取扱いに準ずるものとする。（t 当り製作単価として取扱う場合）
- (ホ) 現場発生品とは、同一現場で発生した資材を物品管理法で規定する処理を行わず再使用する場合をいう。
- (ヘ) 別途製作したものを一度現場に設置した後に発生品となり再度支給する場合の扱いは、別途製作の製作費（材料費含む）と同じ扱いとする。
- (ト) 「処分費等」の取扱い
 「処分費等」とは、下記のものとし、「処分費等」を含む工事の積算は、当該処分費等を直接工事費に計上し、間接工事費等の積算は、次表のとおりとする。
- a. 処分費（再資源化施設の受入費を含む）
- b. 上下水道料金
- c. 有料道路利用料

区 分	処分費等が「共通仮設費対象額(P)」の3%以下でかつ処分費等が3千万円以下の場合	処分費等が「共通仮設費対象額(P)」の3%を超える場合又は処分費等が3千万円を超える場合
共 通 仮 設 費	処分費等は率計算の対象とする。	処分費等は「共通仮設費対象額(P)」の3%の金額を率計算の対象とし、3%を超える金額は率計算の対象としない。ただし、対象とする金額は3千万円を上限とする。
現 場 管 理 費	処分費等は率計算の対象とする。	処分費等は「共通仮設費対象額(P)」の3%の金額を率計算の対象とし、3%を超える金額は率計算の対象としない。ただし、対象とする金額は3千万円を上限とする。
一 般 管 理 費 等	処分費等は率計算の対象とする。	処分費等は「共通仮設費対象額(P)」の3%の金額を率計算の対象とし、3%を超える金額は率計算の対象としない。ただし、対象とする金額は3千万円を上限とする。

- (注) 1. 上表の処分費等は、準備費に含まれる処分費を含む。
 なお、準備費に含まれる処分費は伐開、除根等に伴うものである。
2. 処分費を計上する場合は、「第I編第2章②間接工事費 2. 共通仮設費 2-3 準備費」により単価登録すること。
3. 上表により難しい場合は別途考慮するものとする。

表-1 工種区分

工種区分	工種内容
河川工事	河川工事にあつて、次に掲げる工事 築堤工、掘削工、浚渫工、護岸工、特殊堤工、根固工、水制工、水路工、河床高水敷整正工、堤防地盤処理工、河川構造物グラウト工、光ケーブル配管工等の補修及びこれらに類する工事 ただし、河川高潮対策区間の河川工事については「海岸工事」とする
河川・道路構造物工事	河川における構造物工事及び道路における構造物工事にあつて、次に掲げる工事 1. 樋門(管)工、水(閘)門工、サイフォン工、床止(固)工、堰、揚排水機場、ロックシェッド(RC構造)、スノーシェッド(RC構造)、防音(吸音・遮音)壁工、コンクリート橋、簡易組立橋梁、仮橋・仮栈橋、PC橋(プレキャストセグメントを除く工場製作桁の場合)等の工事及びこれらの下部・基礎のみの工事 ただし、河川高潮対策区間における樋門(管)工、水(閘)門工については「海岸工事」とする 2. 橋梁下部工(RC構造)、床版工(RC構造及びプレキャストPC構造) 3. ゴム伸縮継手、落橋防止工(RC構造)、コンクリート橋の支承、高欄設置工(コンクリート、石材等)、旧橋撤去工(コンクリート橋上下部)、トンネル内装工(新設トンネル) 4. 1・2及び3に類する工事 ただし、工種区分の橋梁保全工事に該当するものは除く。また、門扉等の工場製作及び揚排水機場の上屋は除く
海岸工事	海岸工事にあつて、次に掲げる工事 堤防工、突堤工、離岸堤工、消波根固工、海岸護壁工、護岸工、樋門(管)工、河口浚渫、水(閘)門工、養浜工、堤防地盤処理工及びこれらに類する工事 河川高潮対策区間の河川工事にあつて、次に掲げる工事 築堤工、掘削工、浚渫工、護岸工、特殊堤工、根固工、水制工、水路工、河床高水敷整正工、堤防地盤処理工、河川構造物グラウト工、樋門(管)工、水(閘)門工、光ケーブル配管工、護岸工等の補修及びこれらに類する工事
道路改良工事	道路改良工事にあつて、次に掲げる工事 土工、擁壁工、函(管)渠工、側溝工、山止工、法面工、落石防止柵工、雪崩防止柵工、道路地盤処理工、標識工、防護柵工及びこれらに類する工事
鋼橋架設工事	鋼橋等の運搬架設に関する工事にあつて、次に掲げる工事 1. 鋼橋架設工、鋼橋塗装工、鋼橋塗替工、橋梁検査路設置工、高欄設置工(鋼製・アルミ等)、スノーシェッド(鋼構造)、ロックシェッド(鋼構造)、道路付属物を除く鋼構造物塗替工(水門、樋門、樋管、排水機場等)、床版工(RC構造及びプレキャストPC構造を除く)、橋梁下部工(鋼製) 2. 簡易組立橋の塗装工事及びこれらに類する工事 3. 鋼橋撤去工(鋼橋に伴う床版撤去含む) ただし、工種区分の橋梁保全工事に該当するものは除く。
PC橋工事	PC橋に関する工事にあつて、次に掲げる工事 1. 工事現場におけるPC桁の製作(工場製作桁は除く)、架設及び製作架設に関する工事 2. プレキャストセグメント構造のPC橋工事
舗装工事	舗装の新設、修繕工事にあつて、次に掲げる工事 セメントコンクリート舗装工、アルファルト舗装工、セメント安定処理路盤工、アスファルト安定処理路盤工、碎石路盤工、凍上抑制層工、コンクリートブロック舗装工、路上再生処理工、切削オーバーレイ工及びこれらに類する工事、 ただし、小規模(パッチング等)な工事で施工箇所が点在する工事は除く
橋梁保全工事	橋梁(上部工、下部工)に関するすべての保全、補修、補強工事及び既設橋梁の橋梁付属物工の修繕工事(塗装、舗装打換え等は除く)

工種区分		工 種 内 容
共同溝等 工 事	(1)	共同溝及び地下立体交差工事（地下駐車場、地下横断歩道等）にあつて、次に掲げる工事 施工方法がシールド工法又は作業員が内部で作業する推進工法による工事
	(2)	共同溝及び地下立体交差工事（地下駐車場、地下横断歩道等）にあつて、次に掲げる工事 施工方法が開削工法による工事
トンネル工事		トンネルに関する工事にあつて、次に掲げる工事 1. トンネル工事 2. 施工方法がシールド工法又は作業員が内部で作業する推進工法による工事 ただし、本体工を完成後別件で照明設備、舗装、側溝等を発注する場合、又は供用開始後の照明設備、吹付け、舗装、修繕工事等は除く
砂防・地すべり等 工事		砂防、地すべり工事及び急傾斜地崩壊防止施設工事にあつて、次に掲げる工事 堰堤工、流路工、山腹工、抑制工、抑止工、床固工、落石雪崩防止工、集水井工、集排水井ボーリング工、排水トンネル工及びこれらに類する工事
道路維持工事		道路にあつて、次に掲げる工事 1. 管理を目的とした維持的工事 2. 道路附属物塗替工、防雪柵設置撤去工 ^{※1} 、トンネル漏水防止工、トンネル内装工（供用トンネル）、路面切削工、路面工、法面工等の維持・補修 ^{※2} に関する工事 3. 道路標識 ^{※1} 、道路情報施設、電気通信設備、防護柵 ^{※1} 、樹木等及び区画線等の設置 4. 除草、除雪、清掃及び植栽等の緑地管理に関する作業 5. 1、2、3及び4に類する工事 ※1：局部的新設、復旧・更新を主とする場合に適用 ※2：法面工の補修については局部的な場合に適用
河川維持工事		河川維持工事（河川高潮対策区間の工事を含む）にあつて、次に掲げる工事 1. 管理を目的とした維持的工事 2. 堤防天端・法面等の補修工事 3. 標識、境界杭、防護柵及び駒止め等の設置 4. 道路における電気通信設備以外の当該設備工事 5. 河川の伐開、除草、清掃、芝養生、水面清掃等の作業 6. 1、2、3、4及び5に類する工事
下水道工事	(1)	下水道に関する工事にあつて、次に掲げる工事 施工方法がシールド工法又は作業員が内部で作業する推進工法による管渠工事
	(2)	下水道に関する工事にあつて、次に掲げる工事 施工工方法が開削工法又は小口径の推進工法による管渠工事
	(3)	下水道に関する工事にあつて、次に掲げる工事 ポンプ場工事、処理工事及びこれらに類する工事
	(4)	下水道に関する工事にあつて、次に掲げる工事 下水道の更生工法工事
公園工事		公園及び緑地の造成整備に関する工事にあつて、次に掲げる工事 敷地造成工、園路広場工、植樹工、除草工、芝付工、花壇工、日陰棚工、ベンチ工、池工、遊戯施設工、運動施設工、標識工及びこれらに類する工事
コンクリートダム工事		コンクリートダム本体を主体とする工事
フィルダム工事		フィルタイプでダム本体を主体とする工事
電線共同溝工事		電線共同溝に関する工事
情報ボックス工事		情報ボックスに関する工事（耐火防護も含む）

2-1 共通仮設費の率分

(1) 共通仮設費の率分の積算

- 1) 共通仮設費の率分の算定は、別表第1(第1表～第5表)の工種区分に従って対象額毎に求めた共通仮設費率を、当該対象額に乗じて得た額の範囲内とする。
- 2) 対象額の算定にあたっては、「2. 共通仮設費(2)算定方法 1)率計算による部分」及び「2. 共通仮設費(2)算定方法 5)間接工事費等の項目別対象表」を参照のこと。

(2) 共通仮設費率の補正

1) 施工地域を考慮した共通仮設費率の補正及び計算

- イ)表-2の適用条件に該当する場合、別表第1(第1表～第5表)の共通仮設費率に次表の補正係数を乗じるものとする。

表-2 地域補正の適用

適用条件			補正係数	適用優先
施工地域区分	工種区分	対象		
大都市	鋼橋架設工事	名古屋市の市街地部が施工箇所に含まれる場合。	1.5	1
	舗装工事			
	電線共同溝工事			
	道路維持工事			
	下水道工事 (1)、(2)、(4)			
市街地 (DID 補正)	電線共同溝工事	市街地部が施工場所に含まれる場合。		
	道路維持工事			
	舗装工事			
	橋梁保全工事			
一般交通影響有り (1)	電線共同溝工事	2車線以上(片側1車線以上)かつ交通量(上下合計)が5,000台/日以上(車道)において、車線変更を促す規制を行う場合。ただし、常時全面通行止めの場合は対象外とする。	1.4	2
	道路維持工事			
	舗装工事			
	橋梁保全工事			
一般交通影響有り (2)	電線共同溝工事	一般交通影響有り(1)以外の車道において、車線変更を促す規制を伴う場合。(常時全面通行止めの場合を含む。)		
	道路維持工事			
	舗装工事			
	橋梁保全工事			
市街地 (DID 補正)	鋼橋架設工事	市街地部が施工箇所に含まれる場合。	1.3	3
一般交通影響有り (1)	電線共同溝工事、道路維持工事、舗装工事、橋梁保全工事以外の工種(※)	2車線以上(片側1車線以上)かつ交通量(上下合計)が5,000台/日以上(車道)において、車線変更を促す規制を行う場合。ただし、常時全面通行止めの場合は対象外とする。	1.3	4
一般交通影響有り (2)	電線共同溝工事、道路維持工事、舗装工事、橋梁保全工事以外の工種(※)	一般交通影響有り(1)以外の車道において、車線変更を促す規制を行う場合。(常時全面通行止めの場合を含む。)	1.2	5
市街地 (DID 補正)	鋼橋架設工事、電線共同溝工事、道路維持工事、舗装工事、橋梁保全工事以外の工種(※)	市街地部が施工箇所に含まれる場合。	1.2	6
山間僻地及び離島	全ての工種(※)	人事院規則における特地勤務手当を支給するために指定した地区、及びこれに準ずる地区の場合。	1.3	7

※コンクリートダム及びフィルダム工事は適用しない。

1. 市街地とは、施工地域が人口集中地区（DID地区）及びこれに準ずる地区をいう。
 なお、DID地区とは、総務省統計局国勢調査による地域別人口密度が4,000人/km²以上でその全体が5,000人以上となっている地域をいう。
2. 山間僻地及び離島：施工地域が人事委員会規則における特地勤務手当・へき地手当を支給するために指定した地区、及びこれに準ずる地区をいう。（県）
 <山間僻地該当地区>
 - ・西三河建設事務所管内：岡崎市のうち旧額田町
 - ・豊田加茂建設事務所管内：豊田市のうち 旧旭町、旧足助町、旧稲武町、旧小原村、旧下山村
 - ・新城設楽建設事務所管内：設楽町、東栄町、豊根村、新城市のうち旧鳳来町、旧作手村
3. 適用条件の複数に該当する場合は、適用優先順に従い決定するものとする。
 - ロ) 共通仮設費（率分）の計算
 共通仮設費（率分）＝対象額（P）×共通仮設費率（K_r）×施工地域を考慮した補正係数
 ただし、共通仮設費率は別表第1（第1表～第5表）による。
 なお、補正係数を乗じる場合は、共通仮設費率（K_r）の端数処理後に係数を乗じて、小数第3位を四捨五入して第2位とする。
 - 2) その他
 - イ) 災害の発生等により、本基準において想定している状況と実態が乖離している場合などについては、上記1)の他、必要に応じて実態等を踏まえた補正係数を設定することができるものとする。
 - ロ) 設計変更時における共通仮設費率の補正については、工事区間の延長等により当初計上した補正值に増減が生じた場合、あるいは当初計上していなかったが、上記条件の変更により補正できることとなった場合は設計変更の対象として処理するものとする。

別表第1

共通仮設費率

第1表

工種区分	対象額	600万円を超え10億円以下		10億円を超えるもの
	適用区分	600万円以下	3)の算定式により算出された率とする。ただし、変数値は下記による	
	下記の率とする	A	b	下記の率とする
河川工事	12.53	238.6	-0.1888	4.77
河川・道路構造物工事	20.77	1,228.3	-0.2614	5.45
海岸工事	13.08	407.9	-0.2204	4.24
道路改良工事	12.78	57.0	-0.0958	7.83
鋼橋架設工事	38.36	10,668.4	-0.3606	6.06
P・C橋工事	27.04	1,636.8	-0.2629	7.05
舗装工事	17.09	435.1	-0.2074	5.92
砂防・地すべり等工事	15.19	624.5	-0.2381	4.49
公園工事	10.80	48.0	-0.0956	6.62
電線共同溝工事	9.96	40.0	-0.0891	6.31
情報ボックス工事	18.93	494.9	-0.2091	6.50
下水道(4)工事	10.24	330.0	-0.2225	3.28

第2表

工種区分	対象額	600万円以下	600万円を超え3億円以下		3億円を超えるもの
	適用区分	下記の率とする	3)の算定式により算出された率とする。ただし、変数値は下記による		下記の率とする
			A	b	
橋梁保全工事		27.32	7,050.2	-0.3558	6.79

第3表

工種区分	対象額	200万円以下	200万円を超え1億円以下		1億円を超えるもの
	適用区分	下記の率とする	3)の算定式により算出された率とする。ただし、変数値は下記による		下記の率とする
			A	b	
道路維持工事		23.94	4,118.1	-0.3548	5.97
河川維持工事		9.05	26.8	-0.0748	6.76

第4表

工種区分	対象額	1,000万円以下	1,000万円を超え20億円以下		20億円を超えるもの
	適用区分	下記の率とする	3)の算定式により算出された率とする。ただし、変数値は下記による		下記の率とする
			A	b	
共同溝等工事	(1)	8.86	68.3	-0.1267	4.53
	(2)	13.79	92.5	-0.1181	7.37
トンネル工事		28.71	4,164.9	-0.3088	5.59
下水道工事	(1)	12.85	422.4	-0.2167	4.08
	(2)	13.32	485.4	-0.2231	4.08
	(3)	7.64	13.5	-0.0353	6.34

第5表

工種区分	対象額	3億円以下	3億円を超え50億円以下		50億円を超えるもの
	適用区分	下記の率とする	3)の算定式により算出された率とする。ただし、変数値は下記による		下記の率とする
			A	b	
コンクリートダム		13.77	3,064.8	-0.2769	6.32
フィルダム		7.57	43.7	-0.0898	5.88

3) 算定式

$$K_r = A \cdot P^b$$

ただし K_r : 共通仮設費率 (%)

P : 対象額 (円)

A・b : 変数値

注) 1. K_r の値は、小数第3位を四捨五入して第2位とする。

2. 対象額の算定にあたっては、「2. 共通仮設費 (2) 算定方法 1) 率計算による部分」及び「2. 共通仮設費 (2) 算定方法 5) 間接工事費等の項目別対象表」を参照のこと。

2-2 運搬費（(1)、(2)は港湾浚渫工事・港湾構造物工事を除く）

(1) 運搬費の積算

運搬費として積算する内容は次のとおりとする。

- 1) 建設機械器具の運搬等に要する費用
 - (イ) 質量 20t 以上の建設機械の貨物自動車等による運搬
 - (ロ) 仮設材等（鋼矢板、H形鋼、覆工板、敷鉄板等）の運搬
 - (ハ) 重建設機械の分解・組立及び輸送に要する費用
 - (ニ) 質量 20t 未満の建設機械の搬入、搬出及び現場内小運搬
 - (ホ) 器材等の搬入、搬出及び現場内小運搬
ただし、支給品及び現場発生品については、積上げ積算し、直接工事費に計上するものとする。
 - (ヘ) 建設機械の自走による運搬
 - (ト) 建設機械等の日々回送（分解・組立、輸送）に要する費用
 - (チ) 質量 20t 以上の建設機械の現場内小運搬
- 2) 鋼桁、門扉等工場製作品の運搬（直接工事費に計上）
- 3) 1)～2) に掲げるもののほか、工事施工上必要な建設機械器具の運搬等に要する費用
- 4) 建設機械等の運搬基地
運搬基地は、建設機械等の所在場所等を勘案のうえ決定するものとする。（表 2.2 参照）

(2) 積算方法

1) 共通仮設費に計上される運搬費

(イ) 共通仮設費率に含まれる運搬費

- a. 質量 20t 未満の建設機械の搬入、搬出及び現場内小運搬（分解・組立を含む）
- b. 器材等（型枠材、支保材、足場材、仮囲い、敷鉄板、敷鉄板設置撤去工で積上げた分は除く）、作業車（P C 橋片持ち架設工）、橋梁ベント、橋梁架設用タワー、橋梁用架設桁設備、排砂管、トレミー管、トンネル用スライドセントル等）の搬入、搬出並びに現場内小運搬
- c. 建設機械の自走による運搬（トラッククレーン油圧伸縮ジブ型 80t 吊以上は、積上げるものとする。）
- d. 建設機械等（重建設機械を含む）の日々回送（分解・組立・輸送）に要する費用
- e. 質量 20t 以上の建設機械の現場内小運搬
ただし、特殊な現場条件等により分解・組立を必要とする場合は別途加算できるものとする。
- f. 上記(1)、(1)、(ハ)の中で、トラッククレーン（油圧伸縮ジブ型 20～50t 吊）・ラフテレーンクレーン（油圧伸縮ジブ型 20～70t 吊）の分解・組立及び輸送に要する費用

(ロ) 積上げ項目による運搬費

- a. 質量 20t 以上の建設機械の貨物自動車等による運搬
なお、運搬される建設機械の運搬中の賃料又は損料についても積上げるものとする。
建設機械の日々回送の場合は、共通仮設費率に含む。
- b. 仮設材等（鋼矢板、H形鋼、覆工板、敷鉄板等）の運搬
ただし、敷鉄板については敷鉄板設置・撤去工で積上げた敷鉄板を対象とする。
- c. 重建設機械の分解・組立及び輸送に要する費用
（運搬中の本体賃料・損料および分解・組立時の本体賃料を含む。）
- d. 上記(イ)及び(ロ) a～c における自動車航送船使用料に要する費用
（運搬中の本体賃料・損料を含む）

2) 直接工事費に計上される運搬費

- a. 鋼桁、門扉等工場製作品の運搬
- b. 支給品及び現場発生品の運搬

(3) 質量 20t 以上の建設機械の貨物自動車等による運搬

1) 質量 20t 以上の建設機械の貨物自動車等の運搬費用

質量 20t 以上の建設機械の貨物自動車等の運搬は次式により行うものとする。

$$U_k = A + M + K \quad (\text{又は } K')$$

ただし、 U_k ：質量 20t 以上の建設機械の貨物自動車等の運搬費

A 1：基本運賃料金（円）

表 2.1 によるものとする。

なお、運搬距離は運搬基地より現場までの距離とする。

また、運賃は下表に掲げてある基本運賃は、運搬割増（特大品、悪路、冬期、深夜早朝、地区等）の有無にかかわらず適用できる。

ただし、陸上輸送以外が必要な場合は、これに要する費用を別途計上すること。

M：その他の諸料金（円）

1) 組立、解体に要する費用

重建設機械の組立、解体に要する費用は別途加算する。

2) その他下記事項の料金を必要により計上する。

- a 荷役機械使用料
- b 自動車航送船使用料
- c 有料道路利用料
- d その他

K：運搬される建設機械の運搬中の賃料（円）

K'：運搬される建設機械の運搬中の損料（円）

運搬される建設機械（被運搬建設機械）の運搬中の賃料又は損料を計上する。

積算方法は、「2）運搬される建設機械の運搬中の賃料および損料」による。

※建設機械運搬方法等は表 2.3 による。

2) 運搬される建設機械の運搬中の賃料（K）及び損料（K'）

運搬される建設機械の片道分の運搬中の賃料及び損料は次式により計上する。

運搬中の賃料＝運搬される機械の供用1日当り賃料（円）×運搬に要する日数（日）

$K = \text{運搬される建設機械の運搬中の供用1日当り賃料（円）} \times L / (\text{輸送速度} \times 8)$

運搬中の損料＝運搬される機械の供用1日当り損料（円）×運搬に要する日数（日）

$K' = \text{運搬される建設機械の運搬中の供用1日当り損料（円）} \times L / (\text{輸送速度} \times 8)$

L：運搬距離（km）基地から現場までの片道距離とする。

輸送速度：（30km/h）

(注) 1. 運搬に要する日数の端数処理は小数第2位を四捨五入し、小数第1位止めとする。

2. 運搬に要する日数は運搬状況を勘案して決定する。なお、トラックによる輸送は、時速 30km/h を標準とする。

3. 分解・組立を要する重建設機械の積算にあたっては、重建設機械分解組立により積算すること。

なお、重建設機械分解組立輸送については、運搬中の賃料（K）が考慮されている。

4. 油圧式杭圧入引抜機（鋼矢板ⅤL・ⅤIL・Ⅱ_w・Ⅲ_w・Ⅳ_w型用）の運搬が必要な場合は、別途考慮すること。

5. 輸送費の算定において、機械の所在場所は表 2.2 を標準とする。（県）

表 2.1 基本運賃表

貨物自動車規格	機械名	規格	20km まで (円)	50km まで (円)	100km まで (円)	150km まで (円)	200km まで (円)	200km を超え 20km までを増す 毎に (円)
20t 車以上 30t 車まで	路面切削機	2.0m	62,500	76,000	98,000	120,500	142,500	8,900
	スタビライザ	深0.6m 幅2.0m						
	スタビライザ	深1.2m 幅2.0m						
	自走式破砕機	クラッシュ ヤー寸法 開450mm 幅925mm						
	油圧式杭圧入引抜機	鋼矢板Ⅱ・ Ⅲ・Ⅳ型用						
	バックホウ(超ロングアーム型)	山積0.4m ³ /平積0.3m ³						
	各種	—						

(注) 1. 450km を超える場合は別途考慮する。

2. 誘導車、誘導員の費用は含んでいる。

表 2.2 建設機械の所在地 (県)

機 械		所 在 場 所
大型建設機械 パワーショベル (1.2m ³ 以上)、杭打機 (4t以上 45kw以上)、 場所打杭施工機械、トラッククレーン及びクローラークレーン (55t吊以上)、ダンプトラック (13.5t以上)、コンクリートブ ラント (0.75m ³ 「28切」以上)		名古屋市、豊橋市、一宮市、豊田市、岡崎市、 津島市、安城市
橋梁エレクション機械	鋼 橋	県庁、知多建設事務所、東三河建設事務所
	P C 橋	岐阜市、掛川市
その他機械		工事現場のある市町村役場

表 2.3 建設機械運搬方法

機 械 名	規 格	車 載		備 考
		車 種	機 械 質 量 (t)	
路 面 切 削 機 (ホイール式・廃材積込装置付)	2.0m	R	28.50	
ス タ ビ ラ イ ザ (路 床 改 良 用)	深0.6m 幅2.0m	R	23.00	
ス タ ビ ラ イ ザ (路 床 改 良 用)	深1.2m 幅2.0m	R	24.70	
自 走 式 破 碎 機	クラッシャー寸法 開 450mm 幅 925mm	R	30.00	
油 圧 式 杭 圧 入 引 抜 機 (硬 質 地 専 用)	鋼矢板Ⅱ・Ⅲ・Ⅳ型用	R	29.70	
バ ッ ク ホ ウ (超 ロ ン グ ア ー ム 型)	山積0.4m ³ /平積0.3m ³	R	22.00	

- (注) 1. 貨物自動車による運搬は、別途計上する。
2. 車載のRはトレーラである。
3. 本表に掲載のある建設機械については、分解組立の必要はない。

(4) 仮設材等の運搬

1) 仮設材等（鋼矢板、H形鋼、覆工板、敷鉄板等）の運搬費用

仮設材の運搬は次式によりおこなうものとする。

$$U = [E \cdot (1 + F)] \cdot G + H$$

ただし U：仮設材の運搬費

E：基本運賃（円/t）

下表によるものとする。

なお、運搬距離は運搬基地より現場までの距離とする。

また、運賃は下表に揚げてある基本運賃に、必要に応じ深夜早朝割増を行うものとし、車両留置料、長大品割増、休日割増、特別割引は適用しない。

基本運賃表

(単位：円/t)

距離	製品長		12m以内		12m超～ 15m以内		15m超	
10kmまで			4,350	(3,410)	4,800	(4,030)	7,010	(5,180)
20 "			4,660	(3,570)	5,170	(4,240)	7,470	(5,510)
30 "			5,000	(3,850)	5,480	(4,510)	7,990	(5,860)
40 "			5,380	(4,070)	5,900	(4,760)	8,490	(6,190)
50 "			5,750	(4,420)	6,310	(5,140)	9,040	(6,630)
60 "			6,120	(4,700)	6,760	(5,490)	9,590	(7,060)
70 "			6,540	(5,070)	7,180	(5,890)	10,100	(7,520)
80 "			6,900	(5,330)	7,570	(6,190)	10,600	(7,900)
90 "			7,220	(5,610)	7,940	(6,520)	11,100	(8,310)
100 "			7,620	(5,900)	8,380	(6,840)	11,700	(8,750)
110 "			7,960	(6,250)	8,730	(7,200)	12,200	(9,180)
120 "			8,300	(6,490)	9,080	(7,470)	12,700	(9,550)
130 "			8,700	(6,780)	9,510	(7,790)	13,300	(9,940)
140 "			9,040	(7,020)	9,850	(8,060)	13,800	(10,300)
150 "			9,370	(7,290)	10,200	(8,360)	14,400	(10,700)
160 "			9,820	(7,530)	10,600	(8,630)	14,900	(11,000)
170 "			10,000	(7,790)	10,900	(8,910)	15,400	(11,400)
180 "			10,300	(8,020)	11,200	(9,180)	15,800	(11,700)
190 "			10,700	(8,290)	11,800	(9,470)	16,800	(12,100)
200 "			11,100	(8,560)	12,100	(9,780)	17,300	(12,500)
200kmを超え 20kmまでを増すごとに			677	(447)	802	(558)	1080	(738)

(注)1. 北海道・東北・北陸・中国・四国・九州・沖縄の7地方整備局等は（ ）内の運賃を適用する。

ただし、沖縄については100km以下のみ適用とし、100kmを超える場合は別途考慮する。

2. 発地・着地で地方整備局が異なる場合は、発注機関の存在する整備局を適用する。

3. 敷鉄板については敷鉄板設置撤去工で積上げた敷鉄板を対象とする。

4. 誘導車、誘導員が必要な場合については別途計上する。

F：深夜・早朝割増

運搬時間を「22時～5時」に指定する場合	3割増
----------------------	-----

G：運搬質量（t）

H：その他の諸料金（円）

その他、下記事項の料金を必要により計上する。

- a. 有料道路利用料
- b. 自動車航送船利用料
- c. その他

* 端数の処理

運賃及びその他の諸料金は当該輸送トン数ごとに計算し、円未満の金額については切り捨てる。

- 2) 仮設材等（鋼矢板、H形鋼、覆工板、敷鉄板等）の積込み、取卸しに要する費用
仮設材等（鋼矢板、H形鋼、覆工板、敷鉄板等）の積込み・取卸し費

場 所	作 業	費 用 (円/t)		
基 地	積 込 み	750	1,500	3,000
現 場	取 卸 し	750		
	積 込 み	750	1,500	
基 地	取 卸 し	750		

- (注) 1. 橋梁ベント、橋梁架設用タワーは率に含まれるため適用しない。
2. 敷鉄板については敷鉄板設置撤去工で積上げた敷鉄板を対象とする。

(5) 重建設機械分解・組立

1) 適用範囲

本資料は、工事現場に搬入搬出する標準的な重建設機械の分解・組立及び輸送に適用し、適用する建設機械は次表を標準とする。

表2.4 適用建設機械

機械区分	適用建設機械
ブルドーザ	ブルドーザ（リッパ装置付を含む） 普通 21t級以上～44t級以下 湿地 20t級以上～28t級以下
バックホウ系	バックホウ（超ロングアーム型は除く） 山積1.0m ³ 以上～2.1m ³ 以下 （平積0.7m ³ 以上～1.5m ³ 以下） 油圧クラムシェル・テレスコピック 平積0.4m ³ 以上～0.6m ³ 以下
クローラクレーン系	クローラクレーン 〔油圧駆動式ウインチ・ラチスジブ型・ 機械駆動式ウインチ・ラチスジブ型〕 吊能力 16t以上～300t以下 クラムシェル〔油圧ロープ式〕 平積0.6m ³ 以上～3.0m ³ 以下 バイプロハンマ 〔クローラクレーン・油圧駆動式ウインチ・ ラチスジブ型・50～55t吊〕
トラッククレーン系	トラッククレーン〔油圧伸縮ジブ型〕 オールテレーンクレーン〔油圧伸縮ジブ型〕 吊能力 100t以上～550t以下
クローラ式杭打機	ディーゼルハンマ 油圧ハンマ アースオーガ（二軸同軸式を含む） ディーゼルハンマ・アースオーガ併用 モンケン・アースオーガ併用 鋼管ソイルセメント杭打機 アースオーガ併用圧入杭打機 アースオーガ中掘式 機械質量 20t以上～150t以下
オールケーシング掘削機	オールケーシング掘削機〔クローラ式〕 掘削径 2,000mm以下 オールケーシング掘削機〔スキッド式〕 掘削径 2,000mm以下
地盤改良機械	中層混合処理機 機械質量20t以上～120t以下
	サンドパイル打機 粉体噴射攪拌機（付属機器除く） 深層混合処理機 プレファブリケイティッドバーチカルドレーン打機 機械質量 20t以上～180t以下
トンネル用機械	自由断面トンネル掘削機 ドリルジャンボ コンクリート吹付機 機械質量 20t以上～60t以下

2) 施工歩掛

(イ) 使用機械の規格選定

分解・組立に使用するクレーンは、次表を標準とする。

表2.5 クレーンの規格選定

機械区分		規格	分解組立用クレーン	
			機械名	規格
バックホウ系 オールケーシング掘削機 〔クローラ式〕 トンネル用機械		表2.4 参照	ラフテレーンクレーン 〔油圧伸縮ジブ型 排出ガス対策型 (第2次基準値)〕	25t吊
ブルドーザ		21t級以下	ラフテレーンクレーン 〔油圧伸縮ジブ型 排出ガス対策型 (第2次基準値)〕	25t吊
		44t級以下		
地盤改良機械	中層混合処理機	質量60t以下	ラフテレーンクレーン 〔油圧伸縮ジブ型 排出ガス対策型 (第2次基準値)〕	25t吊
		質量120t以下		
	サンドパイル打機 粉体噴射攪拌機 深層混合処理機 プレファブリケート バッチカントリー打機	質量60t以下		60t吊
		質量120t以下		
		質量180t以下		
クローラクレーン系		35t吊以下 (クラムシエル平積0.6m ³ 含む)	ラフテレーンクレーン 〔油圧伸縮ジブ型 排出ガス対策型 (第2次基準値)〕	25t吊
		80t吊以下 (クラムシエル平積2.0m ³ 以下含む)		
		150t吊以下 (クラムシエル平積3.0m ³ 以下含む)		60t吊
		300t吊以下		
トラッククレーン系		表2.4 参照	ラフテレーンクレーン 〔油圧伸縮ジブ型 排出ガス対策型 (第2次基準値)〕	70t吊
		200t吊以上 360t吊以下		
		550t吊以下		リフター〔せり上げ能力〕
クローラ式杭打機		質量60t以下	ラフテレーンクレーン 〔油圧伸縮ジブ型 排出ガス対策型 (第2次基準値)〕	60t吊
		質量100t以下		
		質量150t以下		
オールケーシング掘削機 〔スキッド式〕		表2.4 参照	クローラクレーン 〔油圧駆動式ウインチ・ ラチスジブ型 排出ガス対策型 (第1次基準値)〕	60～65t吊
		表2.4 参照 〔本体工事でクローラクレーン〔油圧駆動式ウインチ・ラチスジブ型・排出ガス対策型(第3次基準値)〕70t吊を使用する場合〕	クローラクレーン 〔油圧駆動式ウインチ・ ラチスジブ型・ 排出ガス対策型 (第3次基準値)〕	70t吊
		表2.4 参照 〔本体工事でクローラクレーン〔油圧駆動式ウインチ・ラチスジブ型・排出ガス対策型(第3次基準値)〕100t吊を使用する場合〕	クローラクレーン 〔油圧駆動式ウインチ・ ラチスジブ型・ 排出ガス対策型 (第3次基準値)〕	100t吊
		表2.4 参照 〔本体工事でクローラクレーン〔油圧駆動式ウインチ・ラチスジブ型・排出ガス対策型(2011年規制)〕100t吊を使用する場合〕	クローラクレーン 〔油圧駆動式ウインチ・ ラチスジブ型・ 排出ガス対策型 (2011年規制)〕	

- (注) 1. ラフテレーンクレーン、リフターは、賃料とし、クローラクレーンは損料とする。
 なお、リフター（せり上げ能力50t）の併用1日あたり賃料は224,000円を標準とする。
 （オペレーター、燃料油脂費を含み、回送、運搬費は含まない。）
2. 現道上および高架下等のラフテレーンクレーンによる分解組立作業が困難な場合は、リフターを使用する事ができる。
3. 現場条件により上表により難しい場合は、別途考慮する。

(ロ) 歩掛

分解・組立1台1回当り歩掛は、次表を標準とする。

表2.6 分解・組立1台1回当り歩掛

機 械 区 分	規 格	労務歩掛 特殊作業員 (人) 〔分解+組立〕	クレーン 運転歩掛 (日) 〔分解+組立〕	運搬費 等 率 (%)	諸 雑 費 率 (%)
ブルドーザ	21t級以下	2.8	2.1	155	21
	44t級以下	4.6	3.4	153	21
バックホウ系	山積1.4m ³ 以下 (油圧クラムシエル ・テレスコピック 0.4m ³ 以上 0.6m ³ 以下含む)	2.7	1.4	250	24
	山積2.1m ³ 以下	4.5	2.3	256	25
クローラクレーン系	35t吊以下 (クラムシエル 平積0.6m ³ 含む)	3.0	0.8	444	22
	80t吊以下 (クラムシエル 平積2.0m ³ 以下含む)	5.5	1.5	434	21
	150t吊以下 (クラムシエル 平積3.0m ³ 以下含む)	11.3	3.1	315	15
	300t吊以下	20.5	5.7	313	15
トラッククレーン系	120t吊以下	4.3	1.5	394	75
	160t吊以下	5.7	1.9	409	78
	360t吊以下	11.7	4.0	399	75
	550t吊以下	20.9	7.1	401	76
	200t吊以上 360t吊以下 (リフターを 使用する場合)	11.0	2.7	392	83
	550t吊以下 (リフターを 使用する場合)	19.4	4.9	390	83
クローラ式杭打機	60t以下	8.6	2.1	163	2
	100t以下	15.5	3.7	164	2
	150t以下	23.5	5.6	163	2
オールケーシング掘削機 〔クローラ式〕	—	3.9	3.4	595	5

機械区分	規格	労務歩掛 特殊作業員 (人) 〔分解+組立〕	クレーン 運転歩掛 (日) 〔分解+組立〕	運搬費 等率 (%)	諸 費 率 (%)	
	—	4.9	11.9 (h)	558	4	
オールケーシング掘削機 〔スキッド式〕	本体工事でクローラクレーン 〔油圧駆動式ウインチ・ラチスジブ型排出ガス対策型 (第3次基準値)〕 70t吊を使用する場合	4.9	11.9 (h)	490	4	
オールケーシング掘削機 〔スキッド式〕	本体工事でクローラクレーン 〔油圧駆動式ウインチ・ラチスジブ型排出ガス対策型 (第3次基準値)〕 100t吊を使用する場合	4.9	11.9 (h)	370	3	
	本体工事でクローラクレーン 〔油圧駆動式ウインチ・ラチスジブ型排出ガス対策型 (2011年規制)〕 100t吊を使用する場合	4.9	11.9 (h)	361	3	
地盤改良機械	中層混合処理機	60t以下	16.0	2.4	265	4
		120t以下	41.2	6.3	211	3
	サンドパイル打機	60t以下	16.0	2.4	213	3
	粉体噴射攪拌機	120t以下	41.2	6.3	211	3
	深層混合処理機 プレファブリケート バーカルクレーン打機	180t以下	64.6	9.9	210	3
トンネル用機械	—	5.4	2.0	582	8	

- (注) 1. 分解・組立の合計であり、内訳は分解50%、組立50%である。
2. 標準的作業に必要な装備品・専用部品が含まれている。
3. 運搬費等には下記①～⑤の費用が含まれており、労務費・クレーン運転費の合計額に上表の率を乗じて計上する。
①トラック及びトレーラによる運搬費〔往復〕(誘導車、誘導員含む)
②自走による本体賃料・損料
③運搬中の本体賃料・損料
④分解・組立時の本体賃料
⑤ウエス、洗浄油、グリス、油圧作動油等の費用
4. 諸雑費は分解・組立のみを計上する際に適用し、下記①～②の費用が含まれており、労務費・クレーン運転費の合計額に上表の率を乗じた金額を上限として計上する。
①分解・組立時の本体賃料
②ウエス、洗浄油、グリス、油圧作動油等の費用

3) その他

- (1) 深層混合処理機 (二軸式90kW×2) は、地盤改良機械 (機械質量180t以下) を適用する。
(2) 粉体噴射攪拌機 (単軸式19.6kN・m×1) は、地盤改良機械 (機械質量60t以下) を適用する。
(3) 粉体噴射攪拌機 (二軸式55kW×2) は、地盤改良機械 (機械質量120t以下) を適用する。
(4) 粉体噴射攪拌機 (二軸式90kW×2) は、地盤改良機械 (機械質量120t以下) を適用する。

4) 単価表

(1) 重建設機械分解組立輸送1回当り単価表

名 称	規 格	単 位	数 量	摘 要
特殊作業員		人		表2.6
分解組立用クレーン		日 (h)		表2.5, 2.6
運搬費等		式	1	表2.6
諸雑費		〃	1	
計				

(2) 重建設機械分解組立1回当り単価表

名 称	規 格	単 位	数 量	摘 要
特殊作業員		人		表2.6
分解組立用クレーン		日 (h)		表2.5, 2.6
諸雑費		式	1	表2.6
計				

2-3 準備費

(1) 準備費の積算

準備費として積算する内容は次のとおりとする。

1) 準備及び後片付けに要する費用

- (イ) 着手時の準備費用
- (ロ) 施工期間中における準備、後片付け費用
- (ハ) 完成時の後片付け費用

2) 調査・測量、丁張等に要する費用

- (イ) 工事着手前の基準測量等の費用
- (ロ) 縦、横断面図の照査等の費用
- (ハ) 用地幅杭等の仮移設等の費用
- (ニ) 丁張の設置等の費用

3) 準備として行う以下に要する費用

- (イ) ブルドーザ、レーキドーザ、バックホウ等による雑木や小さな樹木、竹などを除去する費用（樹木をチェーンソー等により切り倒す伐採作業は含まない。）
- (ロ) 除根、除草、整地、段切り、すりつけ等に要する費用
なお、伐開、除根及び除草は、現場内の集積・積込み作業を含む。（伐採作業に伴う現場内の集積・積込作業は含まない。）

4) 1)から3)に掲げるもののほか、伐開、除根、除草等に伴い発生する建設副産物等を工事現場外に搬出する費用、及び当該建設副産物等の処理費用等、工事の施工上必要な準備に要する費用。

5) 準備に伴い発生する交通誘導員の費用については、直接工事費に積上げ計上する。

(2) 積算方法

準備費として積算する内容で共通仮設費率に含まれる部分は、前記(1)の1)、2)、3)とし、積上げ計上する項目は前記(1)の4)に要する費用とし、現場条件を適確に把握することにより必要額を適正に積上げるものとする。

2-4 事業損失防止施設費

(1) 事業損失防止施設費の積算

事業損失防止施設費として積算する内容は次のとおりとする。

- 1) 工事施工に伴って発生する騒音、振動、地盤沈下、地下水の断絶等に起因する事業損失を未然に防止するための仮施設の設置費、撤去費、及び当該仮施設の維持管理等に要する費用
- 2) 事業損失を未然に防止するために必要な調査等に要する費用

(2) 積算方法（県）

事業損失防止施設費の積算は、平成22年9月28日付22用地第170号「事業損失の防止対策について（通知）」によるものとする。

(3) 施工箇所（県）

工事施工にあたって事業損失の発生の恐れがあると判断した箇所とする。

2-5 安全費

(1) 安全費の積算

安全費として積算する内容は次のとおりとする。

- 1) 安全施設等に要する費用
- 2) 安全管理等に要する費用
- 3) 1) 及び2) に掲げるものの他、工事施工上必要な安全対策等に要する費用

(2) 積算方法

1) 安全費として積算する内容で共通仮設費率に含まれる部分は、下記の項目とする。

- ① 工事地域内全般の安全管理上の監視、あるいは連絡等に要する費用
- ② 不稼働日の保安要員等の費用
- ③ 標示板、標識、保安燈、防護柵、バリケード、架空線等事故防止対策簡易ゲート、照明等の安全施設類の設置、撤去、補修に要する費用及び使用期間中の損料
- ④ 夜間工事その他、照明が必要な作業を行う場合における照明に要する費用（大規模な照明設備を必要とする広範な工事（ダム・トンネル本体工事、トンネル内舗装等工事）は除く）
- ⑤ 河川、海岸工事における救命艇に要する費用
- ⑥ 長大トンネルにおける防火安全対策に要する費用（工事用連絡設備含む）
- ⑦ 酸素欠乏症の予防に要する費用
- ⑧ 粉塵作業の予防に要する費用（但し、「ずい道等建設工事における粉塵対策に関するガイドライン」によるトンネル工事の粉塵発生源に係る措置の各設備、「鉛等有害物を含有する塗料の剥離やかき落とし作業における労働者の健康障害防止について」に伴う各ばく露防止対策は、仮設工に計上する）
- ⑨ 安全用品等の費用（墜落制止用器具（フルハーネス型）を含む）
- ⑩ 安全委員会等に要する費用
- ⑪ 「山岳トンネル工事の切羽における肌落ち災害防止対策に係るガイドライン」における設備的防護対策に要する費用

2) 上記以外で積上げ計上する項目は、次の各項に要する費用とする。

- ① 鉄道、空港関係施設等に近接した工事現場における出入口等に配置する安全管理員等に要する費用
- ② バリケード、転落防止柵、工事標識、照明等の現場環境改善費の積算（積算方法は、第10章「土木請負工事における現場環境改善費の積算」による）
- ③ 高圧作業の予防に要する費用
- ④ 河川及び海岸の工事区域に隣接して、航路がある場合の安全標識・警戒船運転に要する費用
- ⑤ ダム工事における岩石掘削時に必要な発破・監視のための費用
- ⑥ トンネル工事における呼吸用保護具（電動ファン付粉塵用呼吸用保護具等）に要する費用
- ⑦ 鉛等有害物を含有する塗料の剥離やかき落とし作業における呼吸用防護具（電動ファン付粉塵用呼吸用防護具等）に要する費用
- ⑧ 「山岳トンネル工事の切羽における肌落ち災害防止対策に係るガイドライン」における切羽変位計測に要する費用（トンネル（NATM）の計測Aに要する費用については除く）
- ⑨ その他現場条件等により積上げを要する費用

3) トンネル工事における呼吸用保護具の積算

トンネル工事における掘削及び支保工に使用する呼吸用保護具（電動ファン付粉塵用呼吸用保護具等）の費用として、1工事当り次式により「呼吸用保護具等費用」を計上するものとする。

$$\text{呼吸用保護具等費用} = 1,660,000 + \text{総労務費} \times 0.5\% \text{ (円)}$$

なお、上記計算式は呼吸用保護具の規格がB級（半面形面体）の場合に適用する。

上記以外の規格を適用する場合は別途考慮するものとする。

なお、総労務費とは、1工事当りのトンネル世話役、トンネル特殊工、トンネル作業員の労務費（鏡吹付施工労務費を含む）合計額とする。

（注）B級とは濡れ率の性能等級を示す。

2-6 役務費（建地・県）

(1) 役務費の積算

役務費として積算する内容は次のとおりとする。

- 1) 土地の借り上げ等に要する費用
- 2) 電力、用水等の基本料
- 3) 電力設備用工事負担金

(2) 積算方法

役務費の積算は、現場条件を的確に把握し、必要額を適正に積上げるものとする。

1) 電力基本料金

料金は、負荷設備、使用条件に応じて異なるため、個々に電力会社の「電気供給規程」により積算する。

2) 電力設備用工事負担金

電力設備用工事負担金とは、臨時電力（1年未満の契約の契約期間の場合に適用）の臨時工事費及び高圧電力甲等（1年以上の契約期間で1年間までは負荷を増減しない場合に適用）の、工事負担金を総称するものである。

工事負担金は、使用する設備容量、電気供給契約種別、電力会社が施設する配電線路の延長等によって異なるので設備容量、使用期間、使用場所等を定めて負担金を計上する。

(3) 借地料及び立木補償費の積算

- 1) 請工事に必要な借地料は民有地に設置するコンクリートプラント、アスファルトプラント定置式コンプレッサー、ケーブルクレーン設備、仮運搬路、給水設備等である。
- 2) コンプレッサー、ケーブルクレーン、仮運搬路、給水設備、その他工事設備として必要な敷地はその都度求積して積算すること。ただし労務者宿舎、現場事務所、倉庫及び材料保管場は営繕費にて計上されているので役務費の借地料には計上しないこと。

3) 借地料

請負工事に必要な土地の借上料は次のとおりとする。但し計上は役務費又は補償費とするがその扱いについては必要に応じて主管課と協議する。

イ 近傍類地に借り上げの事例がある場合

事例の契約条件等の上妥当額に $\frac{100}{110}$ を乗じて決定する。

ロ 近傍類地に借り上げの事例がない場合

$$1\text{m}^2\text{当り借地料} = \frac{A \cdot a}{12} \times B \times \frac{100}{110}$$

A = 借地の正常な取引価格（ m^2 当り）

a = 年間の地代又は賃借相当額 + 公租公課等相当額

（イ）宅地・宅地見込地および農地 6%

（ロ）山林およびその他の土地 5%

B = 工期（月数）

30日未満は借上返還日数を勘案して切上げとする。

上記算出額を参考の上、決定する。

ハ 工期延長の場合は設計変更において処理する。

但し、業者の責任に属する期間延長は除く。

ニ 立木、物件等の補償を要するものは借上料のほかに計上する。

4) 工事中敷地の借上げ及び補償

営繕損料に属せず工事施工上特に必要な用地の借上げ及び補償に要する費用は計上することができる。但し計上は役務費又は補償費とするが、その扱いについては必要に応じて主管課と協議する。

イ 埋戻土砂の仮置場に適当な場所がなく附近地の借上げを必要とする場合

ロ 含水が大きく特に軟弱で直接盛土又は搬入作業ができず脱水のため一時仮置場敷地の必要な場合

ハ 仮設道路用敷地、機械搬入用敷地の必要な場合

ニ 多量の土砂をブルドーザー掘削仮置して他に搬出する場合

ホ 支給土の適当な荷渡し場所がなく、かつ、工程上止むなく集積場を必要とする場合

ヘ その他工事施工上特に必要と認められる場合

※ 用地補償費については工事費の構成外である。

(4) 買収用地内のみで工事を遂行することが困難と判断される工事にあつては踏荒し料を計上することができる。

平地部（田、畑等） 工事延長×1.0m

山地部（山林） 工事延長×2.0m

上記により難しい場合は別途積算すること。

(5) 踏荒し料単価は上記(3)と同じとする。

2-7 技術管理費（建地・県）

(1) 技術管理費の積算

技術管理費として積算する内容は次のとおりとする。

- 1) 品質管理のための試験等に要する費用
- 2) 出来形管理のための測量等に要する費用
- 3) 工程管理のための資料の作成等に要する費用
- 4) 1)～3)に掲げるもののほか、技術管理上必要な資料の作成に要する費用

(2) 積算方法

技術管理費として積算する内容で共通仮設費率に含まれる部分は、前記(1)の1)、2)、3)のうち下記項目とする。

- ①品質管理基準に記載されている試験項目（必須・その他）に要する費用
- ②出来形管理のための測量、図面作成、写真管理に要する費用
- ③工程管理のための資料の作成等に要する費用
- ④完成図、マイクロフィルムの作成及び電子納品等（道路工事完成図等作成要領に基づく電子納品を除く）に要する費用
- ⑤建設材料の品質記録保存に要する費用
- ⑥コンクリート中の塩化物総量規制に伴う試験に要する費用
- ⑦コンクリートの単位水量測定、ひび割れ調査、テストハンマーによる強度推定調査に要する費用
- ⑧非破壊試験によるコンクリート構造物中の配筋状態及びかぶり測定に要する費用
- ⑨微破壊、非破壊試験によるコンクリート構造物の強度測定に要する費用
- ⑩PC上部工、アンカー工等の緊張管理、グラウト配合試験等に要する費用
- ⑪トンネル工(NATM)の計測Aに要する費用
- ⑫塗装膜厚施工管理に要する費用
- ⑬溶接工の品質管理のための試験等に要する費用（現場溶接部の検査費用を含む）
- ⑭施工管理で使用するOA機器の費用（情報共有システムに係る費用（登録料及び利用料）を含む）
- ⑮品質証明に係る費用（品質証明費）
- ⑯建設発生土情報交換システム及び建設副産物情報交換システムの操作に要する費用

上記以外で積上げする項目は、次の各項に要する費用とする。

(イ) 特殊な品質管理に要する費用

- ・土質等試験：品質管理基準に記載されている項目以外の試験
- ・地質調査：平板載荷試験、ボーリング、サウンディング、その他原位置試験

(ロ) 現場条件等により積上げを要する費用

- ・軟弱地盤等における計器の設置・撤去及び測定・とりまとめに要する費用
- ・試験盛土等の工事に要する費用、トンネル(NATM)の計測Bに要する費用
- ・下水道工事において目視による出来形の確認が困難な場合に用いる特別な機器に要する費用
- ・施工前に既設構造物の配筋状況の確認を目的とした特別な機器（鉄筋探査器等）を用いた調査に要する費用
- ・防護柵の出来形管理のための非破壊試験に要する費用

(ハ) 施工合理化調査、施工形態動向調査及び諸経費動向調査に要する費用

- ・調査に要する費用とし、その費用については、間接工事費、一般管理費等の対象とする。

(ニ) ICT建設機械に要する以下の費用

- ・保守点検
(施工箇所が点在する工事においては、施工箇所毎の施工数量によるものとするため、箇所毎に必要額を計上するものとする。)
- ・システム初期費
(1 工事当り使用機種毎に一式計上とする。施工箇所が点在する工事の場合は、箇所毎に計上するのではなく、1 工事当り使用機種毎に一式計上とする。)
- ・3次元起工測量・3次元設計データの作成費用
- ・3次元出来形管理・3次元データ納品の費用、外注経費等の費用（積上げ計上とする場合）

(ホ) その他、前記イ、ロ、ハ、ニに含まれない項目で、特に技術的判断に必要な資料の作成に要する費用

2-8 営繕費

(1) 営繕費として積算する内容は次のとおりとする。

- 1) 現場事務所、試験室等の営繕（設置・撤去、維持・修繕）に要する費用
- 2) 労働者宿舍の営繕（設置・撤去、維持・修繕）に要する費用
- 3) 倉庫及び材料保管場の営繕（設置・撤去、維持・修繕）に要する費用
- 4) 労働者の輸送に要する費用
- 5) 上記1)、2)、3)に係る土地・建物の借上げに要する費用
- 6) 監督員詰所及び火薬庫の営繕（設置・撤去、維持・補修）に要する費用
- 7) 1)～6)に掲げるもののほか工事施工上必要な営繕等に要する費用

(2) 積算方法

営繕費として積算する内容で共通仮設費率に含まれる部分は、前記(1)の1)、2)、3)、4)、5)及び6)の内以下の項目とする。

・コンクリートダム、フィルダム工事では、監督員詰所及び火薬庫等の設置・撤去、維持・補修に要する費用を含む。

上記以外で積上げする項目は、次の各項に要する費用とする。

1) 監督員詰所及び火薬庫等の営繕に要する費用

監督員詰所及び火薬庫等の設置は工事期間、工事場所、施工時期、工事規模、監督体制等を考慮して必要な費用を積上げるものとする。

イ. 監督員詰所

- ・設置撤去する場合 $E_k = A(500 \cdot M + 14,150) + t \cdot M$
- ・設置のみの場合 $E_k = A(500 \cdot M + 10,600) + t \cdot M$
- ・撤去のみの場合 $E_k = A(500 \cdot M + 3,550) + t \cdot M$
- ・損料のみの場合 $E_k = A(500 \cdot M) + t \cdot M$

但し、 E_k ：監督員詰所に係る営繕費

(E_k には、建物の設置・撤去・損料に要する費用、電気・水道・ガス設備の設置・撤去に要する費用、下記 t の費用が含まれる。)

A：建物面積 (m²)

(建物面積は人員2名までは25m²を標準とする。ただし、現場条件及び夜間作業を伴い宿泊施設を要する場合等により、詰所の規模は別途考慮することができる。)

M：月数(必要日数を30日で除し、小数第2位を四捨五入し、第1位とする。)

t：次の項目に要する費用

a. 備品(机、いす、黒板、温度計、書籍、時計、エアコン、消火器、湯沸器、ロッカー、応接セット)に要する費用

備品は損料として13,800円/月を計上する。

b. その他、現場条件等により積上げを要する費用。

(注) 1. 備品及び車庫を計上する場合は、特約事項又は特記仕様書に明示するものとする。

2. 上記の E_k については、電気、水道、ガスに係る基本料及び使用料は含まれていない。

3. 電気、水道、ガスに係る既設の供給管(線)と監督員詰所が離れている場合は、別途考慮することができる。

4. 監督員詰所の設置にあたり土地等の借上げが必要な場合は、別途考慮することができる。

ロ. 火薬庫類

(イ) 火薬庫類の計上区分

(a) 大規模工事（1 工事の火薬使用料が、20t 以上の工事）

表 2.1 火薬庫類等の計上区分及び規格

火薬庫類等	規 格
火 薬 庫	2 級火薬庫 鋼製移動式 2t 庫 5.0m ²
火 工 品 庫	鋼製移動式 1t 3.2m ²
取 扱 所	鋼製移動式 3.2m ²
火 工 所	組立テント式 1.9m ²

(注) 各都道府県等の条例、現場条件等により現場に火薬庫を設置することが不適当と判断される場合は小規模工事に準ずる。

(b) 小規模工事（大規模以外の工事）

表 2.2 火薬庫類等の計上区分及び規格

火薬庫類等	規 格	適 用
取 扱 所	鋼製移動式 3.2m ²	1 日の使用料が 25kg 以下の場合には計上しない。
火 工 所	組立テント式 1.9m ²	

(注) 交通不便な箇所において火薬庫を設置して火薬類を保管する必要があると判断される場合、又は各都道府県等で条例、その他別途定められている場合においては必要に応じて火薬庫を計上するものとする。

(ロ) 火薬庫類の営繕損料

表 2.3 1 現場当り火薬庫類損料

火薬庫類等	規 格	損料（2 年以下一律）（円）
火 薬 庫	2 級火薬庫 鋼製移動式 2t 庫 5.0m ²	620,000
火 工 品 庫	鋼製移動式 1t 3.2m ²	523,000
取 扱 所	鋼製移動式 3.2m ²	459,000
火 工 所	組立テント式 1.9m ²	54,000

(注) 1. 1 現場当りの使用期間が 2 年を超える場合は下記のとおりとする。

a. 2 年を超え 4 年以下の場合は、上表損料の 40%増とする。

b. 4 年を超える場合は、火薬庫類の耐用年数を考慮して別途積算する。

2. 火薬庫類損料には、火薬庫類の設置・撤去、立入防止柵、警報装置等の費用を含む。

(ハ) 保安全管理費

火薬庫、火工品庫を設置する工事にあたっては、火薬類盗難防止の万全を期するため、必要に応じて夜間巡回等の見張人を安全費に計上するものとする。ただし、上記の場合は特記仕様書にその旨を記載するものとし、次式により算定する。

保安全管理費＝火薬庫類設置期間（月）×30 日/月×普通作業員単価（昼間単価）

(注) 火薬庫類設置期間は火薬を使用する工種の設計工程から求めるものとし、

0.5 ヶ月単位（2 捨 3 入）とする。

(ニ) 火薬庫類の設置にあたり土地の借上げが必要な場合は別途計上することができる。

2) 現場事務所、監督員詰所等の美装化、シャワーの設置、トイレの水洗化等に要する費用とし、積算方法は [第 10 章 \[土木請負工事における現場環境改善費の積算\]](#) による。

3) その他、現場条件等により積上げを要する費用

3. 現場管理費

(1) 現場管理費の項目及び内容

1) 労務管理費

現場労働者に係る次の費用とする。

イ. 募集及び解散に要する費用（赴任旅費及び解散手当を含む。）

ロ. 慰安、娯楽及び厚生に要する費用

ハ. 直接工事費及び共通仮設費に含まれない作業用具及び作業用被服の費用

ニ. 賃金以外の食事、通勤等に要する費用

ホ. 労災保険法等による給付以外に災害時には事業主が負担する費用

2) 安全訓練等に要する費用

現場労働者の安全・衛生に要する費用及び研修訓練等に要する費用

3) 租税公課

固定資産税、自動車税、軽自動車税等の租税公課。ただし、機械経費の機械器具等損料に計上された租税公課は除く。

4) 保険料

自動車保険（機械器具等損料に計上された保険料は除く。）工事保険、組立保険、法定外の労災保険、火災保険、その他の損害保険の保険料

5) 従業員給料手当

現場従業員の給料、諸手当（危険手当、通勤手当、火薬手当等）及び賞与

ただし、本店及び支店で経理される派遣会社役員等の報酬及び運転者、世話役等で純工事費に含まれる現場従業員の給料等は除く。

6) 退職金

現場従業員に係る退職金及び退職給与引当金繰入額

7) 法定福利費

現場従業員及び現場労働者に関する労災保険料、雇用保険料、健康保険料及び厚生年金保険料の法定の事業主負担額並びに建設業退職金共済制度に基づく事業主負担額

8) 福利厚生費

現場従業員に係る慰安娯楽、貸与被服、医療、慶弔見舞等福利厚生、文化活動等に要する費用

9) 事務用品費

事務用消耗品、新聞、参考図書等の購入費

10) 通信交通費

通信費、交通費及び旅費

11) 交際費

現場への来客等の応対に要する費用

12) 補償費

工事施工に伴って通常発生する物件等の毀損の補修費及び騒音、振動、濁水、交通騒音等による事業損失に係る補償費

ただし、臨時にして巨額なものは除く。

13) 外注経費

工事施工を専門工事業者等に外注する場合に必要な経費

14) 工事登録等に要する費用

工事实績等の登録に要する費用

15) 動力・用水光熱費

現場事務所、試験室、労働者宿舎、倉庫及び材料保管庫で使用する電力、用水、ガス等の費用（基本料金を含む。）

16) 公共事業労務費調査に要する費用

17) 雑費

1)から16)までに属さない諸費用

(2) 現場管理費の算定

- 1) 現場管理費は別表第2（第1表～第5表）の工種区分に従って純工事費ごとに求めた現場管理費率を、当該純工事費に乗じて得た額の範囲内とする。

なお、現場管理費の算定上、対象とする純工事費については、「2. 共通仮設費（2）算定方法1）率計算による部分の（二）」及び「2. 共通仮設費（2）算定方法5）間接工事費等の項目別対象表」を参照のこと。

- 2) 2種以上の工種からなる工事については、その主たる工種の現場管理費率を適用するものとし、また、工事条件によっては、工事名にとられることなく工種を選定するものとする。
- 3) 設計変更で数量の増減等により主たる工種が変わっても当初設計の工種とする。

(3) 現場管理費率の補正

- 1) 緊急工事は2.0%の補正值を加算するものとする。緊急工事とは、昼夜間連続作業が前提となる工事で直轄河川災害復旧事業等事務取扱要綱第9条に示す緊急復旧事業及び直轄道路災害復旧事業事務取扱要綱第10条に示す緊急復旧事業並びにこれと同等の緊急を要する事業とする。

- 2) 施工地域を考慮した現場管理費率の補正及び計算

イ) 表-3の適用条件に該当する場合、別表第2（第1表～第4表）の現場管理費率に次表の補正係数を乗じるものとする。

表-3 地域補正の適用

施工地域区分	適用条件		補正係数	適用優先
	工種区分	対象		
大都市	鋼橋架設工事	名古屋市の市街地部が施工箇所に含まれる場合。	1.2	1
	舗装工事			
	電線共同溝工事			
	道路維持工事			
	下水道工事 (1)、(2)、(4)			
市街地 (DID 補正)	電線共同溝工事	市街地部が施工箇所に含まれる場合。		
	道路維持工事			
	舗装工事			
	橋梁保全工事			
一般交通影響有り (1)	電線共同溝工事	2車線以上（片側1車線以上）かつ交通量（上下合計）が5,000台/日以上以上の車道において、車線変更を促す規制を行う場合。ただし、常時全面通行止めの場合は対象外とする。	1.2	2
	道路維持工事			
	舗装工事			
	橋梁保全工事			
一般交通影響有り (2)	電線共同溝工事	一般交通影響有り(1)以外の車道において、車線変更を促す規制を伴う場合。(常時全面通行止めの場合を含む。)		
	道路維持工事			
	舗装工事			
	橋梁保全工事			
市街地 (DID 補正)	鋼橋架設工事	市街地部が施工箇所に含まれる場合。	1.1	3
一般交通影響有り (1)	電線共同溝工事、 道路維持工事、舗装工事、 橋梁保全工事以外の工種 (※)	2車線以上（片側1車線以上）かつ交通量（上下合計）が5,000台/日以上以上の車道において、車線変更を促す規制を行う場合。ただし、常時全面通行止めの場合は対象外とする。	1.1	4
一般交通影響有り (2)	電線共同溝工事、 道路維持工事、舗装工事、 橋梁保全工事以外の工種 (※)	一般交通影響有り(1)以外の車道において、車線変更を促す規制を行う場合。(常時全面通行止めの場合を含む。)	1.1	5
市街地 (DID 補正)	鋼橋架設工事、 電線共同溝工事、 道路維持工事、舗装工事、 橋梁保全工事以外の工種 (※)	市街地部が施工箇所に含まれる場合。	1.1	6
山間僻地及び離島	全ての工種 (※)	人事院規則における特地勤務手当を支給するために指定した地区、及びこれに準ずる地区の場合。	1.0	7

※コンクリートダム及びフィルダム工事は適用しない

- (注) 1. 市街地とは、施工地域が人口集中地区（DID地区）及びこれに準ずる地区をいう。
 なお、DID地区とは、総務省統計局国勢調査による地域別人口密度が4,000人/km²以上でその全体が5,000人以上となっている地域をいう。
2. 山間僻地及び離島とは、施工地域が人事委員会規則における特勤手当・へき地手当を支給するために指定した地区、及びこれに準ずる地区をいう。（県）
 <山間僻地該当地区>
- ・西三河建設事務所管内：岡崎市のうち旧額田町
 - ・豊田加茂建設事務所管内：豊田市のうち 旧旭町、旧足助町、旧稲武町、旧小原村、旧下山村
 - ・新城設楽建設事務所管内：設楽町、東栄町、豊根村、新城市のうち旧鳳来町、旧作手村
3. 適用条件の複数に該当する場合は、適用優先によるが、共通仮設費で決定した施工地域区分と同じものを適用すること。

3) その他

- イ) 災害の発生等により、本基準において想定している状況と実態が乖離している場合などについては、上記1)及び2)のほか、必要に応じて実態等を踏まえた補正係数を設定することができるものとする。
- ロ) 設計変更時における現場管理費率の補正については、工事区間の延長、工期の延長短縮等により当初計上した補正值に増減が生じた場合、あるいは当初計上していなかったが、上記条件の変更により補正できることとなった場合は設計変更の対象として処理するものとする。

(4) 支給品の取扱い

- 1) 資材等を支給するときは、当該支給品費を純工事費に加算した額を現場管理費算定の対象となる純工事費とする。
- (5) 現場管理費の積算において支給品、貸付機械がある場合は、次により積算する。

- 1) 別途製作工事で製作し、架設（据付）のみを分離して発注する場合は、当該製作費は積算の対象とする純工事費には含めない。
- 2) 当初の支給品の価格決定については、官側において購入した資材を支給する場合、現場発生資材を官側において保管し再使用品として支給する場合とも、入札時における市場価格又は類似品価格とする。
- 3) コンクリートダム工事、フィルダム工事については、無償貸付機械等評価額及び支給電力料（基本料金含む）は、積算の対象となる純工事費には含めない。

(6) 「処分費等」の取扱い

「処分費等」とは、下記のものとし、「処分費等」を含む工事の積算は、当該処分費等を直接工事費に計上し、間接工事費等の積算は、次表のとおりとする。

- 1) 処分費（再資源化施設の受入費を含む）
 2) 上下水道料金
 3) 有料道路利用料

区 分	処分費等が「共通仮設費対象額(P)」の3%以下でかつ処分費等が3千万円以下の場合	処分費等が「共通仮設費対象額(P)」の3%を超える場合又は処分費等が3千万円を超える場合
共 通 仮 設 費	処分費等は全額を率計算の対象とする。	処分費等は「共通仮設費対象額(P)」の3%の金額を率計算の対象とし、3%を超える金額は率計算の対象としない。 ただし、対象とする金額は3千万円を上限とする。
現 場 管 理 費	処分費等は全額を率計算の対象とする。	処分費等は「共通仮設費対象額(P)」の3%の金額を率計算の対象とし、3%を超える金額は率計算の対象としない。 ただし、対象とする金額は3千万円を上限とする。
一 般 管 理 費 等	処分費等は全額を率計算の対象とする。	処分費等は「共通仮設費対象額(P)」の3%の金額を率計算の対象とし、3%を超える金額は率計算の対象としない。 ただし、対象とする金額は3千万円を上限とする。

- (注) 1. 上表の処分費等は、準備費に含まれる処分費を含む。
 なお、準備費に含まれる処分費は伐開、除根等に伴うものである。
2. 処分費を計上する場合は、「第I編第2章②間接工事費 2. 共通仮設費 2-3 準備費」により計上すること。
3. 上表により難しい場合は別途考慮するものとする。

(7) 現場管理費の計算

1) 施工時期, 工事期間, 施工地域を考慮した計算

現場管理費=対象純工事費×{(現場管理費率×補正係数)+補正值}

対象純工事費: 純工事費+支給品費+無償貸付機械等評価額

ただし, 現場管理費率は, 別表第2(第1表~第5表)による。

補正係数は, (3)2) 施工地域を考慮した現場管理費率の補正による。

補正值は, (3)1) 施工時期, 工事期間等を考慮した現場管理費率の補正による。

なお, 補正係数を乗じる場合は, 現場管理費率(Jo)の端数処理後に係数を乗じて, 小数第3位を四捨五入して第2位とする。

別表第2 現場管理費率

第1表

工種区分	対象額	700万円以下	700万円を超え10億円以下		10億円を超えるもの
	適用区分	下記の率とする	2)の算定式により算出された率とする。 ただし, 変数値は下記による。		下記の率とする
			A	b	
河川工事		43.43	1,276.7	-0.2145	14.98
河川・道路構造物工事		42.54	458.2	-0.1508	20.13
海岸工事		27.79	113.9	-0.0895	17.82
道路改良工事		33.69	87.0	-0.0602	24.99
鋼橋架設工事		48.24	303.1	-0.1166	27.05
PC橋工事		30.78	120.9	-0.0868	20.01
舗装工事		40.38	668.7	-0.1781	16.69
砂防・地すべり等工事		45.75	1,370.6	-0.2157	15.69
公園工事		42.63	387.3	-0.1400	21.28
電線共同溝工事		60.36	2,408.8	-0.2339	18.91
情報ボックス工事		54.04	1,692.0	-0.2185	18.28
下水道(4)工事		35.05	204.8	-0.1120	20.11

(注) 基礎地盤から堤頂までの高さが20m以上の砂防堰堤は, 砂防・地すべり等工事に2%加算する。

第2表

工種区分	対象額	700万円以下	700万円を超え3億円以下		3億円を超えるもの
	適用区分	下記の率とする	2)の算定式により算出された率とする。 ただし, 変数値は下記による。		下記の率とする
			A	b	
橋梁保全工事		64.97	1,623.7	-0.2042	30.16

第3表

工種区分	対象額	200万円以下	200万円を超え1億円以下		1億円を超えるもの
	適用区分	下記の率とする	2)の算定式により算出された率とする。 ただし、変数値は下記による。		下記の率とする
			A	b	
道路維持工事		60.00	631.2	-0.1622	31.81
河川維持工事		42.12	172.3	-0.0971	28.81

第4表

工種区分	対象額	1,000万円以下	1,000万円を超え20億円以下		20億円を超えるもの
	適用区分	下記の率とする	2)の算定式により算出された率とする。 ただし、変数値は下記による。		下記の率とする
			A	b	
共同溝等工事	(1)	50.01	397.4	-0.1286	25.30
	(2)	38.33	119.6	-0.0706	26.37
トンネル工事		44.97	220.0	-0.0985	26.69
下水道工事	(1)	34.56	56.6	-0.0306	29.39
	(2)	37.79	229.8	-0.1120	20.88
	(3)	32.44	52.7	-0.0301	27.66

第5表

工種区分	対象額	3億円以下	3億円を超え50億円以下		50億円を超えるもの
	適用区分	下記の率とする	2)の算定式により算出された率とする。 ただし、変数値は下記による。		下記の率とする
			A	b	
コンクリートダム		30.41	41.0	-0.0153	29.13
フィルダム		33.56	184.8	-0.0874	26.24

2) 算定式

$$J_o = A \cdot N p^b$$

ただし、 J_o : 現場管理費率 (%)
 $N p$: 純工事費 (円)
 A, b : 変数値

(注) 1. J_o の値は、小数第3位を四捨五入して第2位とする。

2. 対象とする純工事費については、「2. 共通仮設費 (2) 算定方法 1) 率計算による部分 (二)」及び「2. 共通仮設費 (2) 算定方法 5) 間接工事費等の項目別対象表」を参照のこと。

③ 現場発生品及び支給品運搬

1. 適用範囲

本資料は、現場発生品・支給品運搬に適用する。

1-1 適用できる範囲

- (1) 防護柵、コンクリート二次製品、鋼材等の現場発生品又は支給品の積込み、荷卸し及び指定箇所までの運搬
- (2) 一般道及び自動車専用道を利用する場合

1-2 適用できない範囲は、以下のいずれかの条件に該当する場合

- (1) 4～4.5t 級車を超える車種を使用する場合
- (2) 現場発生品又は支給品以外の積込み、運搬
- (3) 構造物等の撤去歩掛及び施工パッケージに運搬車両への積込みまで含まれる場合

2. 施工概要

施工フローは、下記を標準とする。

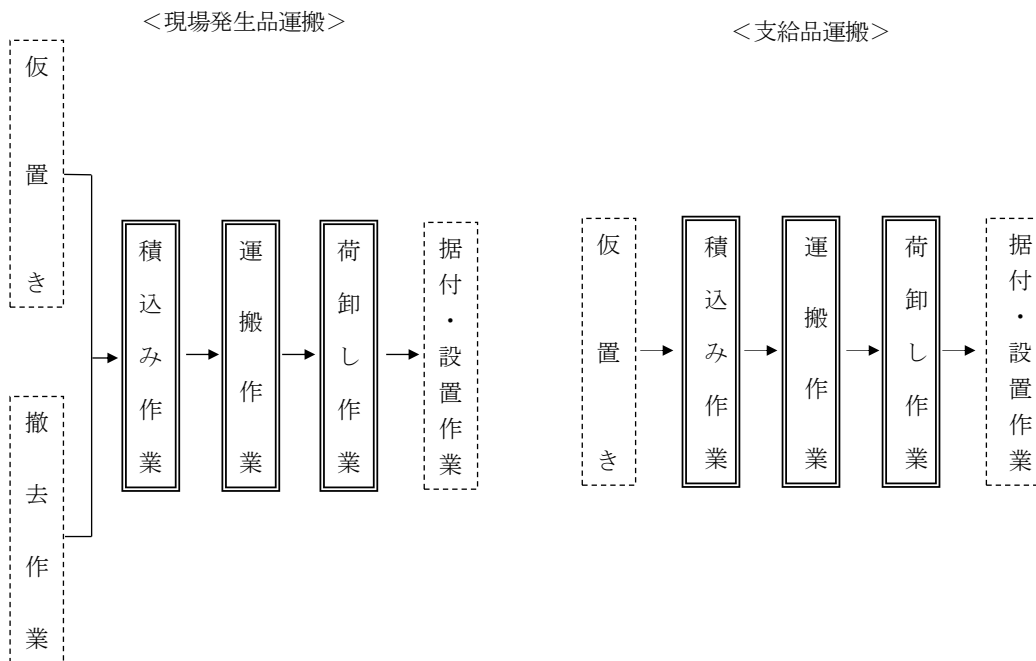

- (注) 1. 本施工パッケージに対応しているのは、二重実線部分のみである。
2. 自動車専用道の利用の有無にかかわらず適用できる。

3. 施工パッケージ

3-1 現場発生産品及び支給品積込み・荷卸し（SCB010410）

(1) 条件区分

条件区分は、次表を標準とする。

表 3. 1 現場発生産品及び支給品積込み・荷卸し 積算条件区分一覧

(積算単位：t)

トラック機種
トラック [クレーン装置付] ベーストラック 2t 級, 吊能力 2.9t
トラック [クレーン装置付] ベーストラック 4~4.5t 級, 吊能力 2.9t

- (注) 1. 上表は、構造物等撤去に伴う現場発生産材や防護柵、コンクリート二次製品、鋼材等の現場発生産品又は支給品の積込み、荷卸し等、その施工に必要な全ての機械・労務・材料費（損料等を含む）を含む。
2. 現場発生産品及び支給品積込み・荷卸しは発生（又は支給）する工種毎に直接工事費として計上する。

(2) 代表機労材規格

下表機労材は、当該施工パッケージで使用されている機労材の代表的な規格である。

表 3. 2 現場発生産品及び支給品積込み・荷卸し 代表機労材規格一覧

項目	代表機労材規格		備考
機械	K1	トラック [クレーン装置付] ベーストラック 2t 級 吊能力 2.9t	
		トラック [クレーン装置付] ベーストラック 4~4.5t 級 吊能力 2.9t	
	K2	-	
	K3	-	
労務	R1	運転手（特殊）	
	R2	特殊作業員	
	R3	-	
	R4	-	
材料	Z1	軽油 パトロール給油	
	Z2	-	
	Z3	-	
	Z4	-	
市場単価	S	-	

3-2 現場発生品及び支給品運搬

(1) 条件区分

条件区分は、次表を標準とする。

表 3. 3 現場発生品及び支給品運搬 積算条件区分一覧

トラック機種	DID区間の有無	片道運搬距離
トラック [クレーン装置付] ベーストラック 2t 級, 吊能力 2.9t	無し	(表 3. 4)
	有り	(表 3. 5)
トラック [クレーン装置付] ベーストラック 4~4.5t 級, 吊能力 2.9t	無し	(表 3. 4)
	有り	(表 3. 5)

- (注) 1. 運搬距離が 65 kmを超える場合は別途考慮する。
2. 有料道路を利用する場合は利用料金を別途計上すること。

表 3.4 運搬距離 (1)

積算条件	区分
運搬距離	2.0km以下
	4.0km以下
	6.0km以下
	8.5km以下
	11.0km以下
	14.0km以下
	17.0km以下
	20.5km以下
	24.0km以下
	28.0km以下
	32.5km以下
	37.5km以下
	43.0km以下
	49.0km以下
	55.5km以下
62.5km以下	
65.0km以下	

表 3.5 運搬距離 (2)

積算条件	区分
運搬距離	1.5km以下
	3.0km以下
	5.0km以下
	7.0km以下
	9.0km以下
	11.5km以下
	14.0km以下
	17.0km以下
	20.0km以下
	23.5km以下
	27.5km以下
	31.5km以下
	36.0km以下
	41.0km以下
	46.5km以下
52.5km以下	
59.0km以下	
65.0km以下	

(2) 代表機労材規格

下表機労材は、当該施工パッケージで使用されている機労材の代表的な規格である。

表 3. 6 現場発生品及び支給品運搬 代表機労材規格一覧

項目	代表機労材規格		備考
機械	K 1	トラック [クレーン装置付] ベーストラック 2t 級 吊能力 2.9t	
		トラック [クレーン装置付] ベーストラック 4~4.5t 級 吊能力 2.9t	
	K 2	-	
	K 3	-	
労務	R 1	運転手 (特殊)	
	R 2	特殊作業員	
	R 3	-	
	R 4	-	
材料	Z 1	軽油 パトロール給油	
	Z 2	-	
	Z 3	-	
	Z 4	-	
市場単価	S	-	

第3章 一般管理費等及び消費税相当額

① 一般管理費等……………	I-3-①- 1	② 消費税相当額……………	I-3-②- 1
1 一般管理費の項目及び内容……………	I-3-①- 1		
2 付加利益……………	I-3-①- 2		
3 一般管理費等の算定……………	I-3-①- 2		
4 一般管理費等率の補正……………	I-3-①- 2		

第3章 一般管理費等及び消費税相当額（建地－I）

① 一般管理費等

1. 一般管理費の項目及び内容

- (1) 役員報酬
取締役及び監査役に対する報酬及び役員賞与（損金算入分）
- (2) 従業員給料手当
本店及び支店の従業員に対する給料、諸手当及び賞与
- (3) 退職金
退職給与引当金繰入額並びに退職給与引当金の対象とならない役員及び従業員に対する退職金
- (4) 法定福利費
本店及び支店の従業員に関する労災保険料、雇用保険料、健康保険料及び厚生年金保険料の法定の事業主負担額
- (5) 福利厚生費
本店及び支店の従業員に係る慰安娯楽、貸与被服、医療、慶弔見舞等、福利厚生等、文化活動等に要する費用
- (6) 修繕維持費
建物、機械、装置等の修繕維持費、倉庫物品の管理費等
- (7) 事務用品費
事務用消耗品費、固定資産に計上しない事務用備品費、新聞、参考図書等の購入費
- (8) 通信交通費
通信費、交通費及び旅費
- (9) 動力、用水光熱費
電力、水道、ガスの費用
- (10) 調査研究費
技術研究、開発等の費用
- (11) 広告宣伝費
広告、公告、宣伝に要する費用
- (12) 交際費
本店及び支店などへの来客等の応対に要する費用
- (13) 寄付金
- (14) 地代家賃
事務所、寮、社宅等の借地借家料
- (15) 減価償却費
建物、車両、機械装置、事務用備品等の減価償却額
- (16) 試験研究費償却
新製品又は新技術の研究のため特別に支出した費用の償却額
- (17) 開発費償却
新技術又は新経営組織の採用、資源の開発、市場の開拓のため特別に支出した費用の償却額
- (18) 租税公課
不動産取得税、固定資産税等の租税及び道路占用料、その他の公課
- (19) 保険料
火災保険及びその他の損害保険料
- (20) 契約保証費
契約の保証に必要な費用
- (21) 雑費
電算等経費、社内打ち合せ等の費用、学会及び協会活動等諸団体会費等の費用

2. 付加利益

- (1) 法人税、都道府県民税、市町村民税等
- (2) 株主配当金
- (3) 役員賞与（損金算入分を除く）
- (4) 内部留保金
- (5) 支払利息及び割引料、支払保証料その他の営業外費用

3. 一般管理費等の算定

一般管理費等は、1及び2の額の合計額とし、別表第1の工事原価ごとに求めた一般管理費等率を当該工事原価に乗じて得た額の範囲内とする。

一般管理費等＝工事原価×一般管理費等率（Gp）

なお、一般管理費等の算定上、対象とする工事原価については、「第2章 ②間接工事費 2. 共通仮設費（2）算定方法 1）率計算による部分の（二）」及び「第2章 ②間接工事費 2. 共通仮設費（2）算定方法 5）間接工事費等の項目別対象表」を参照のこと。

4. 一般管理費等率の補正

- (1) 前払金の保証がある工事において、以下の事項に該当する場合に補正を行う。なお、前払金の保証がない工事は、一般管理費等の補正の対象外である。
 - 1) 前払金支出割合の相違による取扱い
前払金支出割合が35%以下の場合の一般管理費等率は、別表第2の前払金支出割合区分ごとに定める補正係数を別表第1で算定した一般管理費等率に乗じて得た率とする。
 - 2) 契約の保証に必要な費用の取扱い
前払金支出割合の相違による補正までを行った値に、別表第3の補正值を加算したものを一般管理費等とする。
- (2) 支給品等の取扱い
資材等を支給するときは、当該支給品費は一般管理費等算定の基礎となる工事原価に含めないものとする。
- (3) 自社製品の取扱い（プレテン桁、組立式橋梁、規格ゲート、標識等を製作専門メーカーに発注する場合）
について自社製品であっても、他社製品と同様に一般管理費等の対象とする。

別表第1

一般管理費等率

(1) 前払金支出割合が35%を超え40%以下の場合

工 事 原 価	500万円以下	500万円を超え30億円以下	30億円を超えるもの
一般管理費等率	23.57%	一般管理費等率算定式により算出された率	9.74%

(2) 算定式

[一般管理費等率算定式]

$$G_p = -4.97802 \times \text{LOG}(C_p) + 56.92101 (\%)$$

ただし、Gp：一般管理費等率(%)

Cp：工事原価(円)

(注)1. Gpの値は、小数第3位を四捨五入して第2位とする。

2. 対象とする工事原価については、「第2章 ②間接工事費 2. 共通仮設費（2）算定方法 1）率計算による部分の（二）」及び「第2章 ②間接工事費 2. 共通仮設費（2）算定方法 5）間接工事費等の項目別対象表」を参照のこと。

別表第2 一般管理費等率の補正

前払金支出割合区分	0%から5%以下	5%を超え15%以下	15%を超え25%以下	25%を超え35%以下
補正係数	1.05	1.04	1.03	1.01

- (注) 1. 別表第1で求めた一般管理費等率に当該補正係数を乗じて得た率は、小数第3位を四捨五入して第2位とする。
2. 愛知県出納事務局長通知平成22年9月21日付け22出納第133号「公共工事の前払金について（通知）」抜すい（県-I）
- 1 前払金のできる経費
公共工事に要する経費で1件の契約金額が200万円以上のもの。
 - 2 前払金のできる額
前項の経費のうち、土木建築に関する工事（土木建築に関する工事の設計及び調査並びに土木建築に関する工事の用に供することを目的とする機械類の製造を除く。）の経費については、当該経費については、10分の4の割合を乗じて得た額。中間前払い金については、10分の2の割合を乗じた額。その他の経費については、当該経費に10分の3を乗じて得た額。

別表第3 契約保証に係る一般管理費等率の補正

保証の方法	補正率(%)
ケース1：発注者が金銭的保証を必要とする場合。（工事請負契約約款第4条を採用する場合）	0.04
ケース2：発注者が役務的保証を必要とする場合。	0.09
ケース3：ケース1及び2以外の場合。	補正しない

- (注) 1. 契約の保障についての積算は、平成8年8月22日付8土管第350号「契約の保障について（通知）」によるものとする。（予定価格が500万円以上の工事は計上する。）
2. 契約保証費を計上する場合は、原則として当初契約の積算に見込むものとする。
3. 愛知県では役務的保証は原則行っていない。（県）

② 消費税相当額

消費税相当額の積算は次のとおりとする。

消費税相当額は、工事価格に消費税及び地方消費税の税率を乗じて得た額とする。

第4章 設計積算上の注意

- ① 潮待作業における仮締切方法別による歩増
..... I-4-①- 1
- ② 設計変更の取り扱い..... I-4-②- 1
 - 1 変更理由..... I-4-②- 1
 - 2 変更請負額の算定..... I-4-②- 1
 - 3 変更設計書（実施設計）の作成..... I-4-②- 1
 - 4 変更図面..... I-4-②- 1
 - 5 設計変更のできる範囲..... I-4-②- 1
 - 6 設計変更による契約変更の範囲..... I-4-②- 2
 - 7 直接工事費の変更..... I-4-②- 2
 - 8 共通仮設費の変更..... I-4-②- 2
 - 9 現場管理費及び一般管理費の変更..... I-4-②- 2
 - 10 設計変更..... I-4-②- 3
 - 1. 一般事項..... I-4-②- 3
 - 2. 設計変更の計算例..... I-4-②- 3
- ③ 資材単価にかかわる愛知県ブロック細分図
..... I-4-③- 1
- ④ 積算基準出典根拠及び担当課室..... I-4-④- 1
 - 1 出典根拠..... I-4-④- 1
 - 2 担当課..... I-4-④- 1

第4章 設計積算上の注意

① 潮待作業における仮締切方法別による歩増（建災要-I）

海岸又は感潮河川において、人力土工及びコンクリート打設、石積工等で潮待作業を考慮する必要がある場合は下記の基準による。

表 1.1 潮待作業における仮締切方法別による歩増表

仮締切方法	仮締切なし	完全仮締切		
仮締切高さ	—	H. W. L. 以上	H. W. L. ～M. S. L	M. S. L. 以下
H. W. L. 以下について行う。 切取・床掘等の潮待の歩増率	施工基面が ① M. L. W. L. 以下…30%以内 ② M. L. W. L. ～M. S. L. …20%以内 ③ M. S. L. 以上…10%以内	0	10%以内	20%以内
床掘の範囲	M. L. W. L. 以下を床掘	M. L. W. L. 以下床掘	仮締切高さ以下床掘	仮締切高さ以下床掘
概略図	<p style="text-align: right;">※建設省所管事業に適用。</p>			
注意	<ol style="list-style-type: none"> 締切方法は潮位差、波高、波力、地形、土質及び工事の形態等を充分検討の上決めること。 波ごろし等は必要に応じて計上してよい。締切を行ない、かつ波ごろしを設ける場合は両方の組合せをよく検討の上、不経済とならないようにすること。 各潮面は次のとおり、 H. W. L. …… 朔望平均満潮面 M. S. L. …… 平均水面 M. L. W. L. …… 平均干潮面 L. W. L. …… 朔望平均干潮面 平均干潮面（M. L. W. L.）の設定されていないものについては、平均干潮面は平均水面（M. S. L.）と朔望平均干潮面（L. W. L.）との1/2の水面とする。 			

② 設計変更の取り扱い（県－I）

1. 変更理由

設計変更の理由は次の順序に箇条書にて記載するものとする。

- (1) 大きい構造の変更理由及び処置
- (2) 大きい数量の変更理由及び処置
- (3) 工事延期等の理由
- (4) さ細な構造、数量の変更理由

2. 変更請負額の算定

工事の請負契約で設計変更に基づき契約金額を変更するときは、変更設計額に当初の契約金額と原設計額との比率を乗じて加算しなければならない。

この場合における計算は前乗後除の方法によるものとする。（愛知県財務規則第134条）

前乗後除の計算式

$$\text{変更設計額} \times \frac{\text{当初契約額}}{\text{原設計額}} = \text{変更契約金額}$$

3. 変更設計書（実施設計）の作成

本工事内訳書、明細書、代価表、単価表の記載は下記のとおり（ ）書で表示するものとする。

- 元……………（〇〇〇〇）として上段に書く。
 変 更…………… 〇〇〇〇 として下段に書く。
 新 規…………… $\left(\frac{\quad}{\text{〇〇〇〇}}\right)$ として下段に書く。
 廃 工…………… $\left(\frac{\quad}{\text{〇〇〇〇}}\right)$ として下段に書く。
 変更なし…………… 〇〇〇〇 として上段に書く。

但し、電算による設計書は所定の様式によるものとする。

4. 変更図面

- (1) 元設計と変更設計の対象図面は元設計と変更設計がわかり易いよう数字については、元設計を〔 〕で表示し、変更を下段に記入する。

又、廃止される部分（数字は除く）を黄色、追加或は変更される部分（数字は除く）については赤色で表示する。

例 $\varnothing = \begin{array}{l} [55.0\text{m}] \cdots\cdots\text{元} \\ 58.0\text{m} \cdots\cdots\text{変更} \end{array}$

- (2) 変更設計を別図とした場合は元設計図を添付する。
- (3) 図面が変更のない場合添付を要しない。

5. 設計変更のできる範囲

愛知県建設局・都市・交通局・建築局設計変更事務取扱要領による。

6. 設計変更による契約変更の範囲

愛知県建設局・都市・交通局・建築局設計変更事務取扱要領による。

7. 直接工事費の変更

- (1) 機械施工の場合、現場において業者が設計と異なる機種を使用した場合、又は機械の規格が異なる場合、原則として任意施工として取扱い、変更しないものとする。但し、現場条件等で基準による機械を使用するのが著しく不経済か、適用が不相当と認められるものは別途積算することができるものとし、又発注時確認困難な要因、あるいは外的条件により現場条件が変わったため設計機種が不相当となる場合は適正なものに変更できる。
- (2) 輸送費運搬工等は特に目的地を指定する必要がある場合（建設副産物等）を除いては原則として任意施工で取扱い変更しないものとする。
- (3) 設計変更における材料単価の取扱いは、下記によるものとする。
 - 1) 当初設計で設計計上されている材料（工種）の増減分又は規格・寸法のみの変更については、当初設計単価で設計計上する。
 - 2) 設計変更により、新材料（新工種）を設計計上する場合においては、設計変更の通知を行った時点の物価資料等の単価で積算する。
 - 3) 新単価（設計変更通知時点単価）とした場合には、材料単価、労務単価、機械損料及び歩掛の全てを新単価により積算するものとする。

8. 共通仮設費の変更

- (1) 運搬費、準備費、安全費、技術管理費、営繕費の変更
共通仮設費一括率分の変更は、変更対象金額に対応する率により算出する。また、それぞれ積上げ計上分については、本工事の内容変更に伴う工事量の増減及び特記仕様書に変更の対象を明記した場合は変更できる。
- (2) 仮設費の変更
 - 1) 仮設費のうち指定仮設は設計変更の対象とするが、請負者の都合により内容的に上まわった工事を認めても変更の対象としない。
 - 2) 任意仮設は原則として変更しない。そのため設計積算に当っては現場に適合しているか経済的であるか、慎重に設計を行うこと。但し、本工事の内容変更に伴う工事量の増減及び想定した施工条件の変化等により、特に変更を要すると認めた場合は設計変更の対象とする。
 - 3) 指定仮設のうち工事施工中に状況変化等のため、指定仮設にする必要がなくなった場合又は任意仮設のうち工事施工中に状況変化等のため指定仮設にする必要を生じた場合、その取扱いを変更することができ設計変更をする。
 - 4) 発注者の責任により工事を一時中止する場合の増加費用は「[第I編第11章工事における工事の延長等に伴う増加費用等の積算](#)」による。
 - 5) 水替工は、変更後の工事量の増減に応じて積算し変更する。ポンプ台数は現地の状況により必要と認められる場合は機種規格等を勘案して必要な台数に変更できる。
- (3) 役務費の変更
県の責任により工事延期、中止命令をしたために要する仮設工事材料置場等の借地料、電力、用水等の基本料金は、積算して変更できる。

9. 現場管理費及び一般管理費の変更

変更純工事費及び変更工事原価等により算出率に基づいて変更する。但し純工事費及び工事原価の増減により率が変わる場合は変更対応率により算出する。

10. 設計変更(建地-I)

1. 一般事項

- (1) 変更設計で数量の増減等により主たる工種が変わっても当初設計の工種とする。
- (2) 設計変更時における共通仮設費率及び現場管理費率の補正については、工事区間の延長、工期の延長短縮等により当初計上した補正值に増減が生じた場合、あるいは当初計上していなかったが、上記条件の変更により補正できることとなった場合は設計変更の対象として処理するものとする。

2. 設計変更の計算例

請負工事の設計変更は、官積算により、次の方法で行なうものとする。

・設計額

設計変更の際、元設計及び変更設計の種別、細別等の金額は全て官積算額とする。

・設計変更の要領

設計変更の積算は、次の方法により行なう。

第1回変更請負額

$$\begin{array}{l} \text{工事価格} \\ \text{(落札率を乗じた額)} \end{array} = \frac{\text{当初請負額}}{\text{当初官積算額}} \times \text{第1回変更官積算工事価格}$$

$$\text{第1回変更請負額} = \begin{array}{l} \text{工事価格} \\ \text{(落札率を乗じた額)} \end{array} \times (1 + \text{消費税率})$$

第2回変更請負額

$$\begin{array}{l} \text{工事価格} \\ \text{(落札率を乗じた額)} \end{array} = \frac{\text{当初請負額}}{\text{当初官積算額}} \times \text{第2回変更官積算工事価格}$$

$$\text{第2回変更請負額} = \begin{array}{l} \text{工事価格} \\ \text{(落札率を乗じた額)} \end{array} \times (1 + \text{消費税率})$$

第3回変更請負額

$$\begin{array}{l} \text{工事価格} \\ \text{(落札率を乗じた額)} \end{array} = \frac{\text{当初請負額}}{\text{当初官積算額}} \times \text{第3回変更官積算工事価格}$$

$$\text{第3回変更請負額} = \begin{array}{l} \text{工事価格} \\ \text{(落札率を乗じた額)} \end{array} \times (1 + \text{消費税率})$$

(例) 当初官積算額 105,000 千円 当初請負額 102,900 千円

第1回変更官積算工事価格 115,000 千円

$$\begin{array}{l} \text{工事価格} \\ \text{(落札率を乗じた額)} \end{array} = \frac{102,900}{105,000} \times 115,000 = 112,700 \text{ 千円}$$

$$\text{第1回変更請負額} = 112,700 \times (1 + 0.10) = 123,970 \text{ 千円}$$

第2回変更官積算工事価格 105,000 千円

$$\begin{array}{l} \text{工事価格} \\ \text{(落札率を乗じた額)} \end{array} = \frac{102,900}{105,000} \times 105,000 = 102,900 \text{ 千円}$$

$$\text{第2回変更請負額} = 102,900 \times (1 + 0.10) = 113,190 \text{ 千円}$$

第3回変更官積算工事価格 110,000 千円

$$\begin{array}{l} \text{工事価格} \\ \text{(落札率を乗じた額)} \end{array} = \frac{102,900}{105,000} \times 110,000 = 107,800 \text{ 千円}$$

$$\text{第3回変更請負額} = 107,800 \times (1 + 0.10) = 118,580 \text{ 千円}$$

(注) 1) 変更官積算とは、官単価、官経費をもとに当初官積算と同一方法により積算する。

2) 請負額、官積算額は消費税相当額を含んだ額。

3) 消費税率=消費税率+地方消費税率

③ 資材単価にかかわる愛知県ブロック細分図(県-I)

ブロック別単価は下図の「愛知県ブロック細分図」による
愛知県ブロック細分図
陸域
海域
ブロック

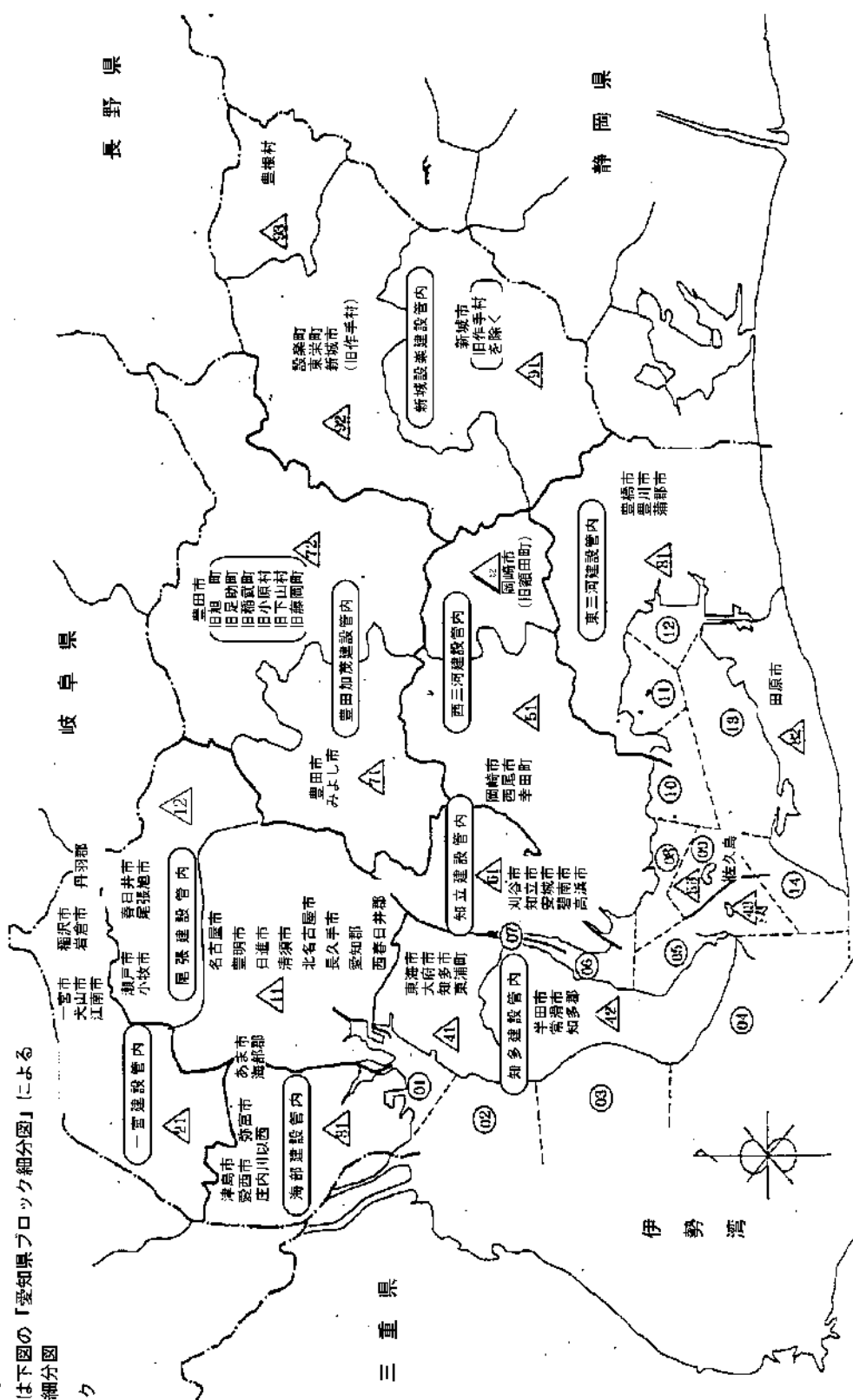

平成28年10月1日現在

④ 積算基準出典根拠及び担当課室（I）

この「積算基準及び歩掛表」の基準の出典根拠等は下記のとおりである。

1. 出典根拠

建地	国土交通省地方整備局共通の「土木工事標準積算基準書」で「建官」「建機」を含む。
建官	国土交通省大臣官房
建機	国土交通省建設経済局建設機械課
建災	国土交通省河川局防災課「災害査定設計標準歩掛表」
建災要	国土交通省防災研究会「災害復旧工事の設計要領」
建都	国土交通省都市局公園緑地・景観課
運工	国土交通省港湾局・航空局「港湾・空港請負工事積算基準（赤本）」
運災	国土交通省「災害査定用積算参考資料（白本）」
県	愛知県建設局及び都市・交通局

2. 担当課

K	公園緑地課
B	都市整備課
D	道路維持課
C	下水道課
E	道路建設課
F	河川課
G	港湾課
H	砂防課
I	建設企画課

第5章 随意契約方式により工事を発注する場合等の 共通仮設費、現場管理費、及び一般管理 費等の調整について

- | | |
|--|---|
| <p>① 随意契約方式により工事を発注する場合等の
共通仮設費、現場管理費、及び一般管理費等の
調整について…………… I-5-①- 1</p> <p>1 適用範囲…………… I-5-①- 1</p> <p>2 随意契約方式により工事を発注する場合等の
調整等について…………… I-5-①- 1</p> <p>3 共通仮設費の調整計算の方法…………… I-5-①- 2</p> <p>4 現場管理費の調整計算の方法…………… I-5-①- 2</p> <p>5 一般管理費等の調整計算の方法…………… I-5-①- 4</p> <p>6 設計変更について…………… I-5-①- 4</p> | <p>② 旧基準で積算した工事に改正基準で積算した工事を
追加する場合等の共通仮設費、現場管理費及び
一般管理費等の調整について…………… I-5-②- 1</p> <p>1 共通仮設費の調整計算の一般式…………… I-5-②- 1</p> <p>2 現場管理費の調整計算の一般式…………… I-5-②- 1</p> <p>3 一般管理費等の調整計算の一般式…………… I-5-②- 1</p> <p>4 設計変更について…………… I-5-②- 1</p> |
|--|---|

第5章 随意契約方式により工事を発注する場合等の 共通仮設費、現場管理費、及び一般管理費等 の調整について

① 随意契約方式により工事を発注する場合等の共通仮設費、現場管理費、及び一般管理費等の調整について

1. 適用範囲

本基準は、随意契約方式における諸経費調整積算に適用する。（平成29年3月1日付28建企第486号「諸経費調整積算等の取扱いについて（通知）」）

2. 随意契約方式により工事を発注する場合等の調整等について

(1) 調整対象となる工事

- 1) 現工事の施工業者と随意契約方式にて発注する工事とする。
- 2) 繰越、国債工事の取扱い

現工事が繰越又は国債で調整対象となる場合は全体工事を対象として調整する。

(2) 追加工事は、現工事の落札率（合意率）を考慮するものとする。

(3) 調整対象となる現工事の設計金額は当該追加工事が契約された時点のものとし、その後現工事の設計金額に設計変更が生じた場合でも調整対象現工事の設計金額の変更は行わない額で調整するものとする。

(4) 前記(1)に該当する工事のうち次に示す異種の工事の取扱いは下記のとおりとする。

- 1) 異種の工事とは下表のA～Iに区分される工事種別の異なる工事をいう。

工事種別	工事請負有資格業者名簿による種別
A	一般土木工事、法面処理工事、グラウト工事、河川しゅんせつ工事、杭打工事、アスファルト舗装工事、セメント・コンクリート舗装工事
B	鋼橋上部工事、機械設備工事
C	プレストレスト・コンクリート工事
D	電気設備工事、通信設備工事、受変電設備工事
E	建築工事、木造建築工事、プレハブ工事
F	維持修繕工事、塗装工事、橋梁補修工事
G	造園工事
H	さく井工事
I	暖冷房衛生設備工事

- 2) 積算体系が同一（一般管理費等率の算出区分が同じもの）の異種の工事は次により調整する。

(イ) 共通仮設費・現場管理費については調整しない。

(ロ) 一般管理費等については調整する。

- 3) 積算体系が異なる（一般管理費等率の算出区分が異なる）異種の工事は調整しない。

3. 共通仮設費の調整計算の方法

(1) 積上げ計算部分

実態に合わせ調整する。

(2) 率計算部分

現工事と当該追加工事で工種が異なる場合は現工事と追加工事の共通仮設費対象額の合計額に対するその主たる工種の共通仮設費率を適用する。

(3) 調整計算の方法（率計算部分）

現工事と当該追加工事の共通仮設費対象額を合算したもので率を算出し、各々の共通仮設費を求め、現工事の共通仮設費を控除したものの範囲内とする。

1) 調整の一般式は次のとおりとする。

$$A = (D \times \gamma 1) - B \times \gamma 2$$

A：当該追加工事の共通仮設費（調整計算額）

B：現工事の共通仮設費対象額

D：合算工事の共通仮設費対象額

$\gamma 1$ ：Dに相当する主たる工種の共通仮設費率

$\gamma 2$ ：Bに相当する現工事の工種の共通仮設費率

ただし、前記計算の場合にあってAが負数になる場合は零額とみなし、追加工事に関する共通仮設費は計上しない。

また、Aと当該追加工事単独で積算された所要額とを比較し、安価な方を採用する。

(4) 現場環境改善費

1) 積上げ計算部分

実態に合わせ調整する。

2) 調整計算の方法（率計算部分）

(イ) 現工事及び追加工事も現場環境改善費の対象工事の場合

$$A = D \times \gamma 1 - B \times \gamma 2$$

A：当該追加工事の現場環境改善費（調整計算額）

B：現工事の現場環境改善費対象額

D：合算工事の現場環境改善費対象額

$\gamma 1$ ：Dに相当する現場環境改善等費率

$\gamma 2$ ：Bに相当する現工事の現場環境改善等費率

ただし、前記計算の場合にあって、Aが負数になる場合は零額とみなし、追加工事に関する現場環境改善等費は計上しない。

また、Aと当該追加工事単独で積算された所要額とを比較し、安価な方を採用する。

(ロ) 追加工事のみが現場環境改善等費の対象工事の場合

追加工事の単独計算

4. 現場管理費の調整計算の方法

(1) 率計算部分

現工事と当該追加工事で工種が異なる場合は、現工事と当該追加工事の純工事費の合計額に対するその主たる工種（それぞれ純工事費の大きい方の工種）の現場管理費率を適用する。

(2) 調整計算の方法（率計算部分）

現工事と当該追加工事の純工事費を合算したもので率を算出し、各々の現場管理費を求め、現工事の現場管理費を控除したものの範囲内とする。

1) 調整の一般式は次のとおりとする。

$$A = (D \times \beta 1) - B \times \beta 2$$

A : 当該追加工事の現場管理費 (調整計算額)

B : 現工事の純工事費

D : 合算工事の対象額

$\beta 1$: Dに相当する「主たる工種」の現場管理費率

$\beta 2$: Bに相当する現工事の工種の現場管理費率

ただし、前記計算の場合にあつて、Aが負数になる場合は零額とみなし、当該追加工事に関する現場管理費は計上しない。

また、Aと当該追加工事単独で積算された所要額とを比較し、安価な方を採用する。

2) 補正率が適用されている場合の一般式は次のとおりとする。

(イ) 現工事に補正があり、追加工事に補正がない場合

$$A = (D \times \beta 1 + B \times \gamma 1) - B \times (\beta 2 + \gamma 1)$$

$\gamma 1$: 現工事の現場管理費補正率

(ロ) 現工事に補正がなく、追加工事に補正がある場合

$$A = (D \times \beta 1 + C \times \gamma 2) - B \times \beta 2$$

C : 当該追加工事の調整後の純工事費

$\gamma 2$: 当該追加工事の現場管理費補正率

(ハ) 現工事及び当該追加工事に補正がある場合

$$A = \{D \times (\beta 1 + \gamma 3)\} - B \times (\beta 2 + \gamma 1)$$

$\gamma 3$: Dに相当する現場管理費補正率

B、Cに対する $\gamma 1$ 、 $\gamma 2$ が各々異なる場合は純工事費による加重平均補正率を $\gamma 3$ とする。

ただし、前記計算の場合にあつて、Aが負数になる場合は零額とみなし、当該追加工事に関する現場管理費は計上しない。

また、Aと当該追加工事単独で積算された所要額とを比較し、安価な方を採用する。

3) 施工地域を考慮した補正係数が適用されている場合の一般式は次のとおりとする。

$$A = (D \times \beta 1 + C \times \delta 1) - B \times \beta 2$$

A : 当該追加工事の現場管理費 (調整計算額)

B : 現工事の純工事費

C : 当該追加工事の調整後の純工事費

D : 合算工事の対象額

$\beta 1 = \beta \textcircled{1} \cdot S r \textcircled{1}$: Dに相当する主たる工種の補正後の現場管理費率 (%)

なお、補正後の現場管理費率の値は小数点以下第3位を四捨五入して2位止めとする。

$\beta \textcircled{1}$: Dに相当する主たる工種の補正前の現場管理費率

ただし、現工事と追加工事の補正係数が異なる場合はBとCの加重平均による補正係数とする。

$$S r \textcircled{1} = (B \times S r \textcircled{2} + C \times S r \textcircled{3}) / (B + C)$$

$S r \textcircled{1}$: (B+C)に相当する主たる工種の補正係数

$S r \textcircled{2}$: Bに相当する現工事の工種の補正係数

$S r \textcircled{3}$: Cに相当する当該追加工事の工種の補正係数

なお、加重平均した補正係数値は小数点以下第3位を四捨五入して2位止めとする。

$\beta 2 = \beta \textcircled{2} \cdot S r \textcircled{2}$: Bに相当する現工事の工種の補正後の現場管理費率 (%)

なお、補正後の現場管理費率の値は小数点以下第3位を四捨五入して2位止めとする。

$\beta \textcircled{2}$: Bに相当する現工事の工種の補正前の現場管理費率

$\delta 1$: 当該追加工事の現場管理費補正率 (補正率が無い場合は0%とする。)

ただし、前記計算の場合にあつてAが負数になる場合は零額とみなし、追加工事に関する現場管理費は計上しない。

また、Aと当該追加工事単独で積算された所要額とを比較し、安価な方を採用する。

5. 一般管理費等の調整計算の方法

(1) 調整計算の方法

現工事と当該追加工事の工事原価を合算したもので率を算出し、各々の一般管理費を求め、現工事の一般管理費等を控除したものの範囲内とする。

$$A = (D \times \alpha 1 \times \delta 1) - B \times \alpha 2 \times \delta 2 + C \times \beta$$

A：当該追加工事の一般管理費等（調整計算額）

B：現工事の工事原価（中止期間中の現場維持等の費用を含む）

C：当該追加工事の調整後の工事原価

D：合算工事の工事原価

$\alpha 1$ ：Dに相当する一般管理費等率

$\alpha 2$ ：Bに相当する現工事の一般管理費等率

β ：当該追加工事の契約保証に係る一般管理費等の補正值

$\delta 1$ ：前払金支出割合による補正係数

現工事と当該追加工事の前払金支出割合が異なる場合は、BとCの加重平均による前払金支出割合から求めた補正係数

$\delta 2$ ：現工事の前払金支出割合による補正係数

一般管理費等率に当該補正係数を乗じて得た率は、小数点以下第3位を四捨五入して2位止めとする。

6. 設計変更について

随意契約方式により契約した追加工事において設計変更を行う場合には、当該随意契約の当初積算で用いた共通仮設費、現場管理費の算出方法を使用する。（調整計算額と単独計算額の比較は行わない。）

② 旧基準で積算した工事に改正基準で積算した工事を追加する場合等の共通仮設費、現場管理費及び一般管理費等の調整について

1. 共通仮設費の調整計算の一般式

$$A = (D \times \gamma 1) - B \times \gamma 2$$

A：当該追加工事の共通仮設費

B：現工事の共通仮設費対象額

D：合算工事の共通仮設費対象額

$\gamma 1$ ：Dに相当する「主たる工種」の改正基準による共通仮設費率

$\gamma 2$ ：Bに相当する現工事の工種の改正基準による共通仮設費率

なお、共通仮設費率の補正率もしくは補正係数が適用されている工事においては、「①随意契約方式により工事を発注する場合の共通仮設費、現場管理費及び一般管理費等の調整について 3. 共通仮設費の調整計算の方法」に準拠して計算するものとする。

2. 現場管理費の調整計算の一般式

$$A = (D \times \beta 1) - B \times \beta 2$$

A：当該追加工事の現場管理費

B：現工事の純工事費

D：合算工事の純工事費

$\beta 1$ ：Dに相当する「主たる工種」の改正基準による現場管理費率

$\beta 2$ ：Bに相当する現工事の工種の改正基準による現場管理費率

なお、現場管理費率の補正率もしくは補正係数が適用されている工事においては、「①随意契約方式により工事を発注する場合の共通仮設費、現場管理費及び一般管理費等の調整について 4. 現場仮設費の調整計算の方法」に準拠して計算するものとする。

3. 一般管理費等の調整計算の一般式

$$A = (D \times \alpha 1 \times \delta 1) - B \times \alpha 2 \times \delta 2 + C \times \beta$$

A：当該追加工事の一般管理費等

B：現工事の工事原価（中止期間中の現場維持等の費用を含む）

C：当該追加工事の調整後の工事原価

D：合算工事の工事原価

$\alpha 1$ ：Dに相当する改正基準による一般管理費等率

$\alpha 2$ ：Bに相当する改正基準による一般管理費等率

β ：追加工事の契約保証に係る一般管理費等の補正值

$\delta 1$ ：当該追加工事の前払金支出割合による補正係数

$\delta 2$ ：現工事の前払金支出割合による補正係数

一般管理費等率に当該補正係数を乗じて得た率は、小数点以下第3位を四捨五入して2位止めとする。

(注) 契約保証については、平成22年3月3日付21建総第1636号「契約保証の取扱いについて（通知）」および平成8年8月22日付8土管第350号「契約保証について（通知）」別紙「工事請負契約における契約の保証に関する取扱いについて」に留意すること。

4. 設計変更について

旧基準により積算した工事の設計変更は、旧基準により積算するものとする。

第6章 数値基準等

① 数値基準	I-6-①- 1
--------	----------

第6章 数値基準等（建地－I）

① 数値基準

設計書の表示単位及び数値は原則として次のとおりとする。

- (1) 設計表示単位及び数値は、別表に示すとおりとする。
- (2) 設計数量が設計表示数値に満たない場合及び、工事規模、工事内容等により、設計表示数値が不相当と判断される場合は（小規模工事等）有効数値第1位の数量を設計表示数値とする。
- (3) 数値基準以外の項目について、設計表示単位及び数値を定める必要が生じたときは工事規模、工事内容及び数値基準等を勘案して適正に定めるものとする。
- (4) 設計計上数量は、設計表示数値に四捨五入して求めるものとする。
- (5) 設計表示単位及び数値の適用は各細別毎を原則とし、工種・種別は1式を原則とする。
- (6) 契約数量は設計計上数量とする。但し工事目的物以外で、指定仮設等数量明示が必要な種目以外は1式計上とする。
- (7) 設計表示単位及び数値は設計図書に添付するものとする。（土質調査、測量業務関係等は除く）
- (8) 設計表示数値に満たない設計変更は契約変更の対象としないものとする。
- (9) 単価契約には設計表示単位及び数値は適用しない。

	種 別	細 別	設計表示 単位	数値	備 考
土工	掘削工	掘削	m ³	100	ただし1,000m ³ 未満及び岩の場合は10m ³
土工		掘削(砂防)	m ³	100	ただし1,000m ³ 未満及び岩の場合は10m ³
土工		河床等掘削	m ³	100	ただし1,000m ³ 未満の場合は10m ³
土工		掘削(光ケーブル配管)	m ³	100	ただし1,000m ³ 未満の場合は10m ³
土工		整地	m ³	100	ただし1,000m ³ 未満の場合は10m ³
土工		押土(ルーズ)	m ³	100	ただし1,000m ³ 未満の場合は10m ³
土工		積込(ルーズ)	m ³	100	ただし1,000m ³ 未満の場合は10m ³
土工		積込(ルーズ)砂防	m ³	100	ただし1,000m ³ 未満の場合は10m ³
土工		土砂等運搬	m ³	10	
土工		土砂等運搬(砂防)	m ³	10	
土工	掘削工(ICT)	掘削(ICT)	m ³	100	ただし1,000m ³ 未満の場合は10m ³
土工		掘削(砂防)(ICT)	m ³	100	ただし1,000m ³ 未満の場合は10m ³
土工		河床等掘削(ICT)	m ³	100	ただし1,000m ³ 未満の場合は10m ³
土工	(路体・路床)盛土工	路体(築堤)盛土	m ³	100	ただし1,000m ³ 未満の場合は10m ³
土工		路床盛土	m ³	100	ただし1,000m ³ 未満の場合は10m ³
土工		整地	m ³	100	ただし1,000m ³ 未満の場合は10m ³
土工		押土(ルーズ)	m ³	100	ただし1,000m ³ 未満の場合は10m ³
土工		積込(ルーズ)	m ³	100	ただし1,000m ³ 未満の場合は10m ³
土工		積込(ルーズ)砂防	m ³	100	ただし1,000m ³ 未満の場合は10m ³
土工		土砂等運搬	m ³	10	
土工		土砂等運搬(砂防)	m ³	10	
土工	(路体・路床)盛土工(ICT)	路体(築堤)盛土(ICT)	m ³	100	ただし1,000m ³ 未満の場合は10m ³
土工		路床盛土(ICT)	m ³	100	ただし1,000m ³ 未満の場合は10m ³
土工		土材料	m ³	100	ただし1,000m ³ 未満の場合は10m ³
土工	法面整形工	法面整形	m ²	10	
土工	法面整形工(ICT)	法面整形(ICT)	m ²	10	
土工	盛土補強工	安定シート・ネット	m ²	1	
土工		ジオテキスタイル補強土壁	m ²	1	
土工	残土処理工	整地	m ³	100	ただし1,000m ³ 未満の場合は10m ³
土工		土砂等運搬	m ³	10	
土工		残土等処分	m ³	10	
土工	作業土工	床掘り	m ³	100	ただし1,000m ³ 未満及び岩の場合は10m ³
土工		埋戻し	m ³	100	ただし1,000m ³ 未満の場合は10m ³ ,岩類は10m ³
土工	作業土工(ICT)	床掘り(ICT)	m ³	100	ただし1,000m ³ 未満の場合は10m ³ ,岩類は10m ³
土工	堤防天端工	天端敷砂利	m ²	10	
共通の工種	矢板工	鋼矢板	枚	1	
共通の工種		可とう鋼矢板	枚	1	
共通の工種		軽量鋼矢板	枚	1	
共通の工種		広幅鋼矢板	枚	1	
共通の工種		タイロッド	組	1	
共通の工種		腹起し	t	0.1	
共通の工種		控え版	m	1	
共通の工種		中詰砂	m ³	10	ただし100m ³ 未満の場合は1m ³
共通の工種	法枠工	法枠(現場打、プレキャスト、吹付)	m ²	1	
共通の工種	吹付工	吹付(モルタル、コンクリート)	m ²	1	

	種 別	細 別	設計表示 単位	数値	備 考
共通の工種	植生工	種子散布	m ²	10	
共通の工種		芝(各種)	m ²	10	
共通の工種		客土吹付	m ²	10	
共通の工種		植生基材吹付	m ²	10	
共通の工種		植生マット	m ²	10	
共通の工種		植生シート	m ²	10	
共通の工種		植生筋	m ²	10	
共通の工種		植生穴	m ²	10	
共通の工種		養生(散水養生)	m ²	10	
共通の工種	かご工	じゃかご・ふとんかご・かご枠	m	1	
共通の工種		止杭	本	1	
共通の工種		かごマット(スロープ型)	m ²	1	
共通の工種		かごマット(多段積型)	m ²	1	
共通の工種	補強土壁工	補強土壁基礎	m	1	
共通の工種		帯鋼補強土壁・アンカー補強土壁 ・ジオテキスタイル補強土壁	m ²	1	
共通の工種		補強盛土	m ²	1	
共通の工種	軽量盛土工	軽量盛土	m ³	1	
共通の工種		コンクリート床版	m ²	1	
共通の工種		基礎コンクリート	m	1	
共通の工種		壁体工	m ²	1	
共通の工種		裏込砕石	m ³	1	
共通の工種	吸出し防止工	吸出し防止材	m ²	10	ただし100m ² 未満の場合は1m ²
共通の工種	泥水処理工	泥水処理	m ³	10	
共通の工種	仮水路工	フィルター材敷設	m ³	1	
共通の工種	場所打擁壁工	処分費	m ³	1	
共通の工種	仮橋・仮栈橋工	積込(コンクリート殻)	m ³	1	
共通の工種	骨材再生工	骨材再生	m ³	1	
共通の工種	土留・仮締切工	ボーリングマシン移設(アンカー)	回	1	
共通の工種		アンカー工材料費	式	1	
共通の工種		削孔(アンカー)	m	1	
共通の工種		グラウト注入(アンカー)	m ³	1	
共通の工種	アンカー工(プレキャストコンクリート板)	PCコンクリート板据付	枚	1	
共通の工種		ジョイント処理	箇所	1	
基礎工	既製杭工	既製コンクリート杭	本	1	ただし1本当りの場合は1m
基礎工		鋼管杭	本	1	ただし1本当りの場合は0.5m
基礎工		H鋼杭	本	1	ただし1本当りの場合は0.5m
基礎工		掘削土処理	m ³	10	
基礎工	場所打杭工	場所打杭	本	1	ただし1本当りの場合は0.1m
基礎工		掘削土処理	m ³	10	
基礎工	合成杭工	合成杭	本	1	ただし1本当りの場合は0.1m
基礎工		掘削土処理	m ³	10	
基礎工	ニューマチックケーソン基礎工	ニューマチックケーソン設備	式	1	
基礎工		刃口金物据付	基	1	
基礎工		沈下掘削	m ³	10	
基礎工		沈下促進	t	0.1	
基礎工		ケーソン本体コンクリート	m ³	1	

	種 別	細 別	設計表示 単位	数値	備 考
基礎工		底スラブコンクリート	m ³	1	
基礎工		中埋コンクリート	m ³	1	
基礎工		ブローパイプバルブ調整	基	1	
基礎工		中詰充填	m ³	100	ただし1,000m ³ 未満の場合は10m ³
基礎工		砂セントル	m ³	10	ただし100m ³ 未満の場合は1m ³
基礎工		天端コンクリート用型枠・支保	m ²	10	
基礎工		足場材設置・撤去	式	1	
基礎工		止水壁取壊し	m ³	1	
基礎工	深礎工・シャフト工	巻立コンクリート	m ²	1	
基礎工		掘削土留	本	1	
基礎工		グラウト注入	m ³	1	
基礎工	鋼管井筒基礎工	鋼管矢板	本	1	
基礎工		井筒内掘削	m ³	10	
基礎工		継手処理	本	1	
基礎工		鋼管内掘削	m ³	10	
基礎工		中詰コンクリート	m ³	1	
基礎工		敷砂	m ³	10	ただし100m ³ 未満の場合は1m ³
基礎工		底版コンクリート	m ³	1	
基礎工		杭切断	本	1	
基礎工		鋼管矢板支保	t	0.1	
基礎工		間詰コンクリート	m ³	1	
基礎工		間詰コンクリート撤去	m ³	1	
基礎工		頂版結合 (プレートブラケット)	t	0.1	
基礎工		頂版結合 (鉄筋スタッド)	段	1	
基礎工		詰杭	m	1	
石・ブロック積 (張)	石・ブロック積(張)工	石積(張)・コンクリートブロック基礎	m	1	
石・ブロック積 (張)		間知ブロック張	m ²	1	
石・ブロック積 (張)		目地板	m ²	1	
石・ブロック積 (張)		ブロック植栽	本	1	
石・ブロック積 (張)		天端コンクリート	m ³	1	
石・ブロック積 (張)		基礎碎石 (基礎材)	m ²	10	ただし100m ² 未満の場合は1m ²
石・ブロック積 (張)		現場打小口止コンクリート	m ³	1	
石・ブロック積 (張)		プレキャスト小口止ブロック	m	0.1	
石・ブロック積 (張)		現場打横帯 (隔壁) コンクリート	m ³	1	
石・ブロック積 (張)		プレキャスト横帯 (隔壁) ブロック	m	0.1	
石・ブロック積 (張)		プレキャスト巻止ブロック	m	0.1	
石・ブロック積 (張)		養生費	m ³	1	
舗装工	舗装準備工	不陸整正	m ²	10	ただし1,000m ² 未満の場合は1m ²
舗装工		調整コンクリート	m ²	10	ただし1,000m ² 未満の場合は1m ²
舗装工	舗装準備工 (ICT)	不陸整正 (ICT)	m ²	10	ただし1,000m ² 未満の場合は1m ²
舗装工	橋面防水工	橋面防水	m ²	10	ただし1,000m ² 未満の場合は1m ²
舗装工	舗装工	下層路盤 (車道・路肩部)	m ²	10	ただし1,000m ² 未満の場合は1m ²
舗装工		下層路盤 (歩道部)	m ²	10	ただし1,000m ² 未満の場合は1m ²
舗装工		上層路盤 (車道・路肩部)	m ²	10	ただし1,000m ² 未満の場合は1m ²

	種 別	細 別	設計表示 単位	数値	備 考
	舗装工	上層路盤 (歩道部)	m ²	10	ただし1,000m ² 未満の場合は1m ²
	舗装工	路盤	m ²	10	ただし1,000m ² 未満の場合は1m ²
	舗装工	フィルター層	m ²	10	ただし1,000m ² 未満の場合は1m ²
	舗装工	基層 (車道・路肩部)	m ²	10	ただし1,000m ² 未満の場合は1m ²
	舗装工	基層 (歩道部)	m ²	10	ただし1,000m ² 未満の場合は1m ²
	舗装工	中間層 (車道・路肩部)	m ²	10	ただし1,000m ² 未満の場合は1m ²
	舗装工	中間層 (車道・路肩部)	m ²	10	ただし1,000m ² 未満の場合は1m ²
	舗装工	中間層 (歩道部)	m ²	10	ただし1,000m ² 未満の場合は1m ²
	舗装工	表層 (車道・路肩部)	m ²	10	ただし1,000m ² 未満の場合は1m ²
	舗装工	表層 (歩道部)	m ²	10	ただし1,000m ² 未満の場合は1m ²
	舗装工	排水性舗装・表層 (車道・路肩部)	m ²	10	ただし1,000m ² 未満の場合は1m ²
	舗装工	セメントミルク浸透	m ²	10	ただし1,000m ² 未満の場合は1m ²
	舗装工	アスファルト中間層	m ²	10	ただし1,000m ² 未満の場合は1m ²
	舗装工	コンクリート舗装	m ²	10	ただし1,000m ² 未満の場合は1m ²
	舗装工	連続鉄筋コンクリート、舗装	m ²	10	ただし1,000m ² 未満の場合は1m ²
	舗装工	縦目地	m	1	
	舗装工	横目地	m	1	
	舗装工	目地切り・清掃	m	1	
	舗装工	薄層カラー舗装	m ²	10	ただし1,000m ² 未満の場合は1m ²
	舗装工	インターロッキングブロック舗装	m ²	10	ただし1,000m ² 未満の場合は1m ²
	舗装工	特殊ブロック舗装	m ²	10	ただし1,000m ² 未満の場合は1m ²
	舗装工	舗装工 (ICT)			
		下層路盤 (車道・路肩部) (ICT)	m ²	10	ただし1,000m ² 未満の場合は1m ²
		上層路盤 (車道・路肩部) (ICT)	m ²	10	ただし1,000m ² 未満の場合は1m ²
	舗装工	踏掛版工			
		踏掛版	m ³	1	
	舗装工	区画線工			
		区画線	m	10	ただし100m 未満の場合は1m
	舗装工				
		区画線消去	m	1	
	地盤改良工	路床安定処理工			
		安定処理	m ²	10	ただし1,000m ² 未満の場合は1m ²
	地盤改良工	自走式土質改良工			
		土質改良	m ³	100	ただし1,000m ³ 未満の場合は10m ³
	地盤改良工	表層安定処理			
		サンドマット	m ³	10	
	地盤改良工				
		安定シート・ネット	m ²	10	
	地盤改良工				
		表層混合処理	m ²	10	
	地盤改良工				
		置換	m ³	100	ただし1,000m ³ 未満の場合は10m ³
	地盤改良工	置換工			
		置換	m ³	100	ただし1,000m ³ 未満の場合は10m ³
	地盤改良工	サンドマット工			
		サンドマット	m ³	10	
	地盤改良工	バイルネット工			
		既製コンクリート杭	本	1	
	地盤改良工				
		木杭	本	1	
	地盤改良工				
		連結鉄筋	t	0.1	ただし1t 未満の場合は0.01t
	地盤改良工				
		安定シート	m ²	10	
	地盤改良工	バーチカルドレーン工			
		サンドドレーン	本	1	
	地盤改良工	締固め改良工			
		サンドコンパクションパイル	本	1	
	地盤改良工	固結工			
		粉体噴射攪拌	本	1	
	地盤改良工				
		粉体噴射攪拌 (先掘・移設・軸間変更)	式	1	
	地盤改良工				
		高圧噴射攪拌	本	1	
	地盤改良工				
		スラリー攪拌	本	1	
	地盤改良工				
		中層混合処理	m ³	1	
	地盤改良工				
		薬液注入	本	1	
	地盤改良工 (ICT)	表層安定処理工			
		安定処理 (ICT)	m ³	1	

	種 別	細 別	設計表示 単位	数値	備 考
地盤改良工 (ICT)	固結工	スラリー攪拌 (ICT)	本	1	
地盤改良工 (ICT)		中層混合処理 (ICT)	m ³	1	
構造物撤去工	構造物取壊し工	コンクリート構造物取壊し	m ³	1	
構造物撤去工		舗装版切断	m	10	ただし100m未満の場合は1m
構造物撤去工		舗装版破碎	m ²	10	ただし100m ² 未満の場合は1m ²
構造物撤去工		コンクリートはつり	m ²	1	ただし10m ² 未満の場合は0.1m ²
構造物撤去工		吹付法面取壊し	m ²	10	ただし100m ² 未満の場合は1m ²
構造物撤去工		鋼材切断	箇所	1	
構造物撤去工		鋼材切断	m	1	
構造物撤去工		鋼矢板引抜	枚	1	
構造物撤去工		H鋼杭引抜	本	1	
構造物撤去工		広幅鋼矢板引抜き	枚	1	
構造物撤去工		コンクリートブロック撤去	m ²	10	ただし100m ² 未満の場合は1m ²
構造物撤去工		覆工板設置・撤去	m ²	10	ただし100m ² 未満の場合は1m ²
構造物撤去工		根固めブロック撤去	個	1	
構造物撤去工		殻運搬	m ³	1	
構造物撤去工		殻処分	m ³	1	
構造物撤去工		現場発生品運搬	t	0.01	
構造物撤去工	道路施設撤去工	側溝・街渠撤去	m	1	
構造物撤去工		集水柵・マンホール撤去	基	1	
構造物撤去工		蓋版撤去	枚	1	
構造物撤去工		防護・防止柵撤去	m	1	
構造物撤去工		視線誘導標撤去	本	1	
構造物撤去工		境界杭撤去	本	1	
構造物撤去工		道路標撤去	個	1	
構造物撤去工		車線分離標撤去	本	1	
構造物撤去工		境界標撤去	枚	1	
構造物撤去工		距離標撤去	本	1	
構造物撤去工		横断歩道橋側板(裾隠・目隠)撤去	m ²	1	
構造物撤去工		遮光フェンス撤去	m	1	
構造物撤去工		標識撤去	基	1	
構造物撤去工		境界ブロック撤去	m	1	
構造物撤去工		ケーブル配管撤去	m	1	
構造物撤去工		照明柱撤去	基	1	
構造物撤去工	かご撤去工	じゃかご撤去	m	1	
構造物撤去工		ふとんかご撤去	m	1	
構造物撤去工	落石雪害防止撤去工	落石防護柵撤去	m	1	
構造物撤去工		落石防止網(繊維網)撤去	m ²	1	
構造物撤去工		コンクリート平板ブロック撤去	m ²	1	
構造物撤去工		ノンスリップ撤去	m	1	
構造物撤去工	旧橋撤去工	鋼製高欄撤去	m	1	
構造物撤去工		舗装版・床版破碎及び撤去	m ³	1	
構造物撤去工		桁材撤去	t	1	
構造物撤去工	構造物取壊し工	コンクリート表面処理	m ²	1	
仮設工	仮設工	覆工板・敷鉄板	m ²	1	
仮設工		覆工板受桁	t	1	
仮設工		鋼矢板	枚	1	

	種 別	細 別	設計表示 単位	数値	備 考
仮設工		H鋼杭	本	1	
仮設工		アンカー	本	1	
仮設工		タイロッド・腹起し	t	0.1	数量契約の場合は0.1t
仮設工		切梁・腹起し	t	0.1	数量契約の場合は0.1t
仮設工		横矢板	m ²	1	
仮設工	水替工	ポンプ排水	日	1	
仮設工		水替とい	m	1	
仮設工	地下水低下工	ウエルポイント	日	1	
仮設工		ディープウエル	日	1	
仮設工	汚濁防止工	汚濁防止フェンス	m	1	
仮設工		濁水処理設備	箇所	1	
仮設工	防護施設工	発破防護柵	m ²	10	
仮設工		基礎ブロック (立入防止柵)	個	1	
仮設工		金網 (フェンス)・支柱 (立入防止柵)	m	1	
仮設工	防護施設工	仮囲い	m	1	
仮設工	土のう工	大型土のう	袋	1	
仮設工	足場工	手摺先行型枠組足場	掛 m ²	10	
仮設工	土留・仮締切工	盛替梁	箇所	1	
仮設工		アンカー工材加工・組立・挿入・緊張・定着・頭部処理	本	1	
仮設工		軽量鋼矢板 (電線共同溝)	式	1	
仮設工		溝掘り	m ³	1	
仮設工		泥土処理	m ³	1	
仮設工	砂防仮締切工	土砂締切	m ³	100	ただし1,000m ³ 未満の場合は10m ³
仮設工		大型土のう締切	袋	1	
仮設工		コンクリート締切	m ³	1	
仮設工	仮橋・仮栈橋工	橋脚	t	1	
仮設工		仮設高欄	m	1	
仮設工		仮橋上部	t	0.1	数量契約の場合は0.1t
仮設工		仮橋コンクリート基礎	箇所	1	
仮設工		高力ボルト	kg	1	
仮設工		防舷材	基	1	
仮設工	掘削工	転石破碎	m ³	1	
仮設工	作業土工	掘削補助機械搬入搬出	回	1	
仮設工		人力運搬	m ³	1	
仮設工	作業ヤード整備工	ヤード造成	m ²	1	
仮設工	工事用道路工	工事用道路補修	式	1	
仮設工		仮設舗装	m ²	1	
仮設工		仮設アスカーブ	m	1	
仮設工		土のう積	m ²	1	
仮設工	法面吹付工	仮設用モルタル吹付	m ²	1	
仮設工	仮水路工	暗渠排水管	m	1	
仮設工	防塵対策工	散水	式	1	
仮設工		タイヤ洗浄装置	式	1	
仮設工		路面清掃	式	1	
仮設工	電力設備工	配電設備	m	1	
仮設工		受電設備	箇所	1	
仮設工	コンクリート製造設備工	コンクリートプラント設備	基	1	

	種 別	細 別	設計表示 単位	数値	備 考
	仮設工	ケーブルレーン設備	対	1	
	構造物補修工	充てん工法	構造物	1	
	構造物補修工	低圧注入工法	構造物	1	
	構造物補修工	左官工法	構造物	1	
	コンクリート 構造物	基礎材	m ²	10	ただし100m ² 未満の場合は1m ²
	コンクリート 構造物	均しコンクリート	m ²	10	ただし100m ² 未満の場合は1m ²
	コンクリート 構造物	コンクリート	m ³	1	
	コンクリート 構造物	二次コンクリート	m ³	1	
	コンクリート 構造物	鉄筋	t	0.01	
	コンクリート 構造物	目地材	m ²	1	
	コンクリート 構造物	止水板	m	1	
	コンクリート 構造物	型枠	m ²	10	ただし100m ² 未満の場合は1m ²
	コンクリート 構造物	足場	掛m ²	10	
	コンクリート 構造物	支保	空m ³	10	
	コンクリート 構造物	植石張り	m ²	1	
	コンクリート 構造物	水抜パイプ	m	1	
	コンクリート 構造物	スリップバー	箇所	1	
	コンクリート 構造物	スリップバー	組	1	
	コンクリート 構造物	防水モルタル	m ³	1	
	コンクリート 構造物	アンカーボルト	本	1	
	コンクリート 構造物	有孔管	m	1	
	コンクリート 構造物	可撓継手	箇所	1	
	コンクリート 構造物	橋台躯体工(構造物単位)	逆T式橋台	m ³	1
	コンクリート 構造物	橋脚躯体工(構造物単位)	T型橋脚	m ³	1
	コンクリート 構造物		壁式橋脚	m ³	1
	コンクリート 構造物	場所打擁壁工(構造物単位)	逆T型擁壁	m ³	1
	コンクリート 構造物		L型擁壁	m ³	1
	コンクリート 構造物		もたれ式擁壁	m ³	1
	コンクリート 構造物		重力式擁壁	m ³	1
	コンクリート 構造物		小型擁壁	m ³	1
	コンクリート 構造物	羽口工	連節ブロック張(コンクリート)	m ³	1
	コンクリート 構造物	暗渠工	プレキャストボックス	m	1
	構造物	帯状構造物(小規模)	m	1	各種ブロック(既製品共)H=2.0m 未満の擁壁類
	構造物	帯状構造物(大規模)	m	1	H=2.0m 以上の擁壁類
	構造物	排水構造物工	m	1	ただし径1m以上の管渠類の場合は0.1m
	構造物		現場打水路	m	1
	構造物		縦排水・小段排水	m	1
	構造物	場所打函渠工(構造物単位)	函渠	m ³	1
	構造物	函渠工(大型カルバート工)	プレキャストボックス	m	0.1

	種 別	細 別	設計表示 単位	数値	備 考
構造物		止水シート	m	1	
構造物	排水性舗装用路肩排水工	透水性樹脂コンクリート	m ³	1	
構造物	橋脚架設工	橋脚架設	t	0.1	
工場製作工	製作工	製作加工	t	0.1	ただし1t未満の場合は0.01t
工場製作工		ボルト・ナット	組	1	
工場製作工		スタッドジベル	本	1	
工場製作工		バックアップ	m ³	0.1	
工場製作工		充填シール	m ³	0.1	
工場製作工		アンカーボルト	組	1	
工場製作工	鋳造費	金属支承	個	1	
工場製作工		大型ゴム支承	個	1	
工場製作工		排水柵	個	1	
工場製作工		橋名板	枚	1	
工場製作工		橋歴板	枚	1	
工場製作工	工場塗装工	前処理	m ²	10	ただし100m ² 未満の場合は1m ²
工場製作工		塗装(下・中・上塗)	m ²	10	ただし100m ² 未満の場合は1m ²
工場製作工		メッキ	t	0.1	
工場製品輸送工	輸送工	輸送	t	0.1	ただし1t未満の場合は0.01t
工場製品輸送工		現場取卸 (PC桁)	本	1	
工場製品輸送工		工場取卸 (鋼桁・鋼管杭)	t	0.1	
工場製品輸送工		小運搬	t	0.1	ただし1t未満の場合は0.01t
付属施設	緑石工	歩車道境界ブロック	m	1	
付属施設		地先境界ブロック	m	1	
付属施設		植樹ブロック	m	1	
付属施設	緑化ブロック工	養生費	m ²	1	
付属施設		アスカーブ	m	10	
付属施設	集水柵・街渠柵・マンホール工	集水柵	箇所	1	(プレキャスト含む)
付属施設		街渠柵	箇所	1	(プレキャスト含む)
付属施設		マンホール	箇所	1	
付属施設		蓋	枚	1	
付属施設	路側防護柵工	ガードレール	m	1	
付属施設		ガードパイプ	m	1	
付属施設		ガードケーブル	m	1	
付属施設		基礎ブロック (立入防止柵)	個	1	
付属施設		金網 (フェンス)・支柱 (立入防止柵)	m	1	
付属施設		転落(横断)防止柵	m	1	
付属施設		車止めポスト	本	1	
付属施設	ワイヤロープ防護柵工	端末基礎・端末金具	箇所	1	
付属施設		支柱	本	1	
付属施設		ワイヤロープ	m	1	
付属施設		ターンバックル	箇所	1	
付属施設		橋梁部基礎・支柱	箇所	1	
付属施設	階段工	現場打階段	m ²	1	
付属施設		プレキャスト階段	m ²	1	
付属施設	境界工	境界杭	本	1	

	種 別	細 別	設計表示 単位	数値	備 考
付属施設		境界紙	枚	1	
付属施設		境界(法留)壁	m	1	
付属施設	落石防護柵工	ロープ・金網	m	1	
付属施設		支柱	本	1	
付属施設		ステーロープ	本	1	
付属施設	落石防止網工	ロックネット	m ²	10	ただし100m ² 未満の場合は1m ²
付属施設	遮音壁基礎工	支柱アンカーボルト	本	1	
付属施設	遮音壁本体工	遮音壁	m	1	
付属施設		外装板	m ²	1	
付属施設	ケーブル配管工	ケーブル配管	m	1	
付属施設		ハンドホール	箇所	1	
付属施設	道路付属物工	視線誘導標	本	1	
付属施設		車線分離標	本	1	
付属施設		距離標	本	1	
付属施設		道路紙	個	1	
付属施設		アンカーボルト	本	1	
付属施設	照明工	照明柱基礎	基	1	
付属施設		照明柱	基	1	
付属施設	銘板工	銘板	枚	1	
付属施設		表示板	枚	1	
付属施設	小型標識工	標識柱	基	1	
付属施設		標識板	枚	1	
付属施設	大型標識工	標識基礎	基	1	
付属施設		片持標識柱	基	1	
付属施設		門型標識柱	基	1	
付属施設		標識板	枚	1	
付属施設		着雪防止板	枚	1	
付属施設	道路植栽工	植樹帯盛土	m ³	100	ただし1,000m ³ 未満の場合は10m ³
付属施設		植樹	本	1	
付属施設		地被類植付	m ²	1	
付属施設		樹名板	枚	1	
付属施設	アンカー工	アンカー	本	1	
付属施設		アンカー (プレキャストコンクリート板)	本	1	
付属施設		アンカー足場	空m ³	10	
付属施設		鉄筋挿入	m	1	
付属施設	点検施設工	梯子	本	1	
付属施設		ステップ	本	1	
付属施設		蓋	枚	1	
付属施設	グラウトホール工	グラウトホール	組	1	
付属施設	観測施設工	量水標	箇所	1	
付属施設		水位計	箇所	1	
付属施設		流量計	箇所	1	
付属施設	燃料貯油槽工	充填砂	m ³	10	
付属施設	情報案内施設工	スクリーン	個	1	
付属施設		案内板	箇所	1	
河川構造物	土台基礎工	土台	m	1	
河川構造物	笠コンクリート工	笠コンクリート	m	1	

	種 別	細 別	設計表示 単位	数値	備 考
河川構造物		笠コンクリートブロック	m	1	
河川構造物	護岸付属物工	横帯 (隔壁) コンクリート	m	0.1	
河川構造物		小口止	m	0.1	
河川構造物		小口止矢板	枚	1	
河川構造物		縦帯コンクリート	m	0.1	
河川構造物		巻止コンクリート	m	0.1	
河川構造物		平張コンクリート	m ²	1	
河川構造物	多自然護岸工	木杭	本	1	
河川構造物		巨石張 (積)	m ²	1	
河川構造物		巨石据付	m ²	1	
河川構造物		巨石採取	個	1	
河川構造物		巨石運搬	式	1	
河川構造物		雑割石張	m ²	1	
河川構造物		かごマット	m ²	1	
河川構造物		ブロックマット	m ²	1	
河川構造物		杭柵	m	1	
河川構造物		連柴柵	m	1	
河川構造物		粗朶法覆	m ²	1	
河川構造物		玉石柳枝	m ²	1	
河川構造物		栗石粗朶	m ²	1	
河川構造物	覆土工	覆土	m ³	100	ただし1,000m ³ 未満の場合は10m ³
河川構造物	間詰工	間詰コンクリート	m ³	1	
河川構造物		間詰石	m ³	1	
河川構造物	沈床工	沈床	m ²	1	
河川構造物		粗朶単床	m ²	1	
河川構造物		粗朶柵	m	1	
河川構造物	捨石工	捨石	m ³	1	
河川構造物		表面均し	m ²	10	
河川構造物	元付工	元付	箇所	1	
河川構造物	牛・枠工	牛	組	1	
河川構造物		枠	組	1	
河川構造物	杭出し水制工	杭出し水制	基	1	
河川構造物	基礎工	現場打基礎	m	1	
河川構造物		プレキャスト基礎	m	1	
河川構造物		コンクリート生産・運搬・クレーン打設	m ³	1	
河川構造物	根固めブロック工	根固めブロック製作	個	1	
河川構造物		根固めブロック据付	個	1	
河川構造物		消波根固めブロック仮置	個	1	
河川構造物		消波根固めブロック運搬	個	1	
河川構造物		袋詰め玉石	袋	1	
河川構造物	ブロック床版工	場所打ブロック	m ²	1	
河川構造物	函渠工	PC函渠	m	0.1	
河川構造物		可撓継手	箇所	1	
河川構造物		取替式止水板	箇所	1	
河川構造物		函渠接続	箇所	1	
河川構造物	側壁工	裏込石	m ³	1	
河川構造物	コンクリートブロック工 (コンクリートブロック積)	遮水シート	m ²	1	

	種 別	細 別	設計表示 単位	数値	備 考
河川構造物	羽口工	連節ブロック水中吊落し	m ²	1	
河川構造物	植生工	被覆シート張	m ²	1	
砂防	コンクリート・鋼製堰 堤 本体・副堤工	堤冠コンクリート	m ³	1	
砂防		水抜暗渠	m	0.1	
砂防		鋼製枠	t	0.1	
砂防		枠内中詰	m ³	1	
砂防		足場	m	1	
砂防		チップング (岩盤面・打継面)	m ²	1	
砂防		チップング (既設堰堤腹付け面)	m ²	10	ただし100 m ² 未満の場合は1 m ²
砂防		岩盤清掃	m ²	1	
砂防		隔壁コンクリート基礎	m ³	1	
砂防		均しコンクリート	m ²	10	ただし100m ² 未満の場合は1m ²
砂防		残存型枠	m ²	10	ただし100m ² 未満の場合は1m ²
砂防	鋼製砂防工	組立・据付け工	t	0.1	
砂防		本締め工	本	1	
砂防		アンカー工	本	1	
砂防		現場塗装工 (はけ塗り)	m ²	1	
砂防	コンクリート側壁工	均しコンクリート	m ²	10	ただし100m ² 未満の場合は1m ²
砂防		水抜暗渠	m	0.1	
砂防	集排水ボーリング工	ボーリング	m	0.1	
砂防		ボーリング洗浄	m	0.1	
砂防		保孔管	m	1	
砂防		ボーリング仮設機材	回	1	
砂防	集水井工	集水井掘削	m	1	
砂防		井戸中詰	m ³	1	
砂防		プレキャスト井筒	m	1	
砂防		固定基礎コンクリート	m	1	
砂防		底張コンクリート	m ³	1	
砂防		井戸蓋	枚	1	
砂防	山腹水路工	山腹暗渠	m	1	
砂防		現場打水路	m	1	
砂防	砂防ソイルセメント工	砂防ソイルセメント	m ³	1	
海岸	海岸コンクリート(根固・ 消波)ブロック工	海岸コンクリート(根固・消波)ブロック 製作	個	1	
海岸		海岸コンクリート(根固・消波)ブロック 据付	個	1	
海岸	護岸工	裏込(砕)石	m ³	1	
海岸		石材	m ³	1	
海岸	コンクリート被覆工	コンクリート	m ²	10	ただし1,000m ² 未満の場合は1m ²
海岸	捨石工	中詰石	m ³	1	
海岸		捨石	m ³	1	
海岸		捨石均し	m ²	10	
海岸		表面均し	m ²	10	
海岸	被覆石工	被覆石据付	m ³	1	
海岸		被覆石均し	m ²	10	
海岸	被覆ブロック工	被覆ブロック据付	個	1	
海岸	矢板工	鋼矢板防食	m ²	1	
海岸	詰杭工	既製コンクリート杭	本	1	

	種 別	細 別	設計表示 単位	数値	備 考
海岸		コンクリートパネル	枚	1	
海岸		中詰石	m ³	1	
海岸		表面均し	m ²	10	
海岸	石枠工	コンクリート枠製作	個	1	
海岸		コンクリート枠据付	個	1	
海岸		中詰石	m ³	1	
海岸		捨石均し	m ²	10	
海岸	ケーソン・セルラー工	ケーソン等運搬・据付	個	1	
海岸		中詰砂・石	m ³	1	
海岸		表面均し	m ²	10	
浚渫工	浚渫船運転工 (ポンプ浚渫船)	浚渫船運転	m ³	100	ただし1,000m ³ 未満の場合は10m ³
浚渫工		排砂管(設備)	本	1	
浚渫工		浚渫船機械管理費(官船)	日	1	
浚渫工		排砂管保守	日	1	
浚渫工	作業船及び機械運転工 (ポンプ浚渫船)	中継ポンプ運転	台	1	
浚渫工		揚錨船運転	日	1	
浚渫工		交通船運転	日	1	
浚渫工		警戒船運転	日	1	
浚渫工	浚渫船運転工 (グラフ浚渫船)	浚渫船運転	m ³	100	ただし1,000m ³ 未満の場合は10m ³
浚渫工		浚渫船等機械管理費	日	1	
浚渫工	作業船及び機械運転工 (グラフ浚渫船)	揚錨船運転	日	1	
浚渫工		交通船運転	日	1	
浚渫工		土運搬船運転	日	1	
浚渫工		曳船運転	日	1	
浚渫工		警戒船運転	日	1	
浚渫工	バックホウ浚渫船	バックホウ浚渫船運転	m ³	100	ただし1,000m ³ 未満の場合は10m ³
浚渫工		繋船運転	日	1	
浚渫工		土運船運転	日	1	
浚渫工		浚渫土揚土	日	1	
浚渫工	配土工	配土	日	1	
浚渫工	浚渫土処理工	浚渫土処理	m ³	10	
浚渫工	バックホウ浚渫船 (ICT)	バックホウ浚渫船運転	m ³	100	ただし1,000m ³ 未満の場合は10m ³
鋼橋上部工	地組工	地組	t	0.1	ただし1t未満の場合は0.01t
鋼橋上部工	床版工	床版架設	m ²	1	
鋼橋上部工	架設工	各種設備	式	1	
鋼橋上部工		桁架設	t	0.1	ただし1t未満の場合は0.01t
鋼橋上部工	現場継手工	本締めボルト	本	1	
鋼橋上部工		鋼床板現場溶接	m	1	
鋼橋上部工	支承工	金属支承設置	個	1	
鋼橋上部工		大型ゴム支承設置	個	1	
鋼橋上部工	伸縮装置工	鋼・ゴム製伸縮装置	m	0.1	
鋼橋上部工		鋼製伸縮装置	t	0.1	
鋼橋上部工		埋設ジョイント	m	1	
鋼橋上部工	落橋防止装置工	落橋防止装置	箇所	1	
鋼橋上部工	排水装置工	排水樹	箇所	1	
鋼橋上部工		排水管	m	1	

	種 別	細 別	設計表示 単位	数値	備 考
鋼橋上部工	地覆工	場所打地覆	m	1	
鋼橋上部工		プレキャスト地覆	m	1	
鋼橋上部工	橋梁用防護柵工	橋梁用防護柵	m	1	
鋼橋上部工	橋梁用高欄工	橋梁用高欄	m	1	
鋼橋上部工	検査路工	検査路	m	1	
鋼橋上部工	銘板工	橋名板	枚	1	
鋼橋上部工		橋歴板	枚	1	
鋼橋上部工	架設工	シエツト架設	t	0.1	
鋼橋上部工	屋根コンクリート工	溶接金網	m ²	1	
歩道橋本体工	橋脚フーチング工	アンカーフレーム架設	基	1	
歩道橋本体工		アンカーフレーム注入モルタル	基	1	
歩道橋本体工	歩道橋架設工	歩道橋架設	t	0.1	
歩道橋本体工		側道橋架設	t	0.1	
歩道橋本体工		橋面舗装	m ²	10	ただし1,000m ² 未満の場合は1m ²
歩道橋本体工		手摺	m	1	
歩道橋本体工		高欄	m	1	
歩道橋本体工		足場	箇所	1	
歩道橋本体工		防護	m ²	10	
鋼橋足場等 設置工	橋梁足場工	架設足場	m ²	10	
鋼橋足場等 設置工		床版足場	m ²	10	
鋼橋足場等 設置工		塗装足場	m ²	10	
鋼橋足場等 設置工		側面塗装足場	m ²	10	
鋼橋足場等 設置工		支承設置用足場	m	1	
鋼橋足場等 設置工	橋梁防護工	板張防護	m ²	10	
鋼橋足場等 設置工		シート張防護	m ²	10	
鋼橋足場等 設置工		ワイヤーブリッジ防護	m ²	10	
鋼橋足場等 設置工	昇降用設備工	登り栈橋	箇所	1	
鋼橋足場等 設置工		工事用エレベーター	基	1	
コンクリート橋 上部工	桁製作工・床版・横組工	プレテンション桁製作	本	1	
コンクリート橋 上部工		ポストテンション桁製作	本	1	
コンクリート橋 上部工		プレキャストセグメント製作	本	1	
コンクリート橋 上部工		プレキャストセグメント主桁組立	本	1	
コンクリート橋 上部工		プレビューム桁製作	本	1	
コンクリート橋 上部工		機械器具損料	式	1	
コンクリート橋 上部工		PCケーブル	m	1	
コンクリート橋 上部工		PCケーブル	t	0.1	ただし1t未満の場合は0.01t
コンクリート橋 上部工		PCケーブル・緊張	ケーブル	1	
コンクリート橋 上部工		緊張	ケーブル	1	
コンクリート橋 上部工		PC鋼棒	m	1	
コンクリート橋 上部工		PC緊張	箇所	1	

	種 別	細 別	設計表示 単位	数値	備 考
コンクリート橋 上部工		PC固定	箇所	1	
コンクリート橋 上部工		PC継手	箇所	1	
コンクリート橋 上部工		横締めケーブル	m	1	
コンクリート橋 上部工		鉛直締めケーブル	m	1	
コンクリート橋 上部工		横締め緊張	箇所	1	
コンクリート橋 上部工		鉛直締め緊張	箇所	1	
コンクリート橋 上部工		取付桁結合解放	回	1	
コンクリート橋 上部工	架設工(押出し架設)	仮支柱	基	1	
コンクリート橋 上部工		プレフレクション	回	1	
コンクリート橋 上部工		リリース	回	1	
コンクリート橋 上部工		主桁解体	主桁本	1	
コンクリート橋 上部工		桁組立	主桁本	1	
コンクリート橋 上部工		横桁取付	箇所	1	
コンクリート橋 上部工		部分プレストレス	径間	1	
コンクリート橋 上部工		移動型枠	m ²	1	
コンクリート橋 上部工		円筒型枠	m	1	
コンクリート橋 上部工		主桁製作設備	式	1	
コンクリート橋 上部工	架設工	桁小運搬	本	1	
コンクリート橋 上部工		桁架設	本	1	
コンクリート橋 上部工		柱頭部仮支承	m ²	1	
コンクリート橋 上部工		桁架設(片持架設)	基	1	
コンクリート橋 上部工		ベント・鉄塔基礎	式	1	
コンクリート橋 上部工		押出装置	基	1	
コンクリート橋 上部工		滑り装置	基	1	
コンクリート橋 上部工		手延べ桁	基	1	
コンクリート橋 上部工		桁架設(押出架設)	回	1	
コンクリート橋 上部工	落橋防止装置工	落橋防止装置	組	1	
コンクリート橋 上部工	架設支保工	支保工基礎	m ²	1	
コンクリート橋 上部工		支保	空m ³	10	
コンクリート橋 上部工	支承工	ゴム支承	個	1	
コンクリート橋 上部工		金属支承設置	個	1	
コンクリート橋 上部工		変位制限装置	組	1	
コンクリート橋 上部工		ジョイントプロテクター	組	1	
コンクリート橋 上部工	橋梁付属物工	鋼・ゴム製伸縮装置	m	0.1	
コンクリート橋 上部工		鋼製伸縮装置	t	0.1	
コンクリート橋 上部工		埋設ジョイント	m	1	
コンクリート橋 上部工		排水柵	箇所	1	
コンクリート橋 上部工		排水管	m	1	

	種 別	細 別	設計表示 単位	数値	備 考
コンクリート橋 上部工		場所打地覆	m	1	
コンクリート橋 上部工		プレキャスト地覆	m	1	
コンクリート橋 上部工		橋梁用防護柵	m	1	
コンクリート橋 上部工		橋梁用高欄	m	1	
コンクリート橋 上部工		検査路	m	1	
コンクリート橋 上部工		銘板	枚	1	
コンクリート橋 上部工	橋梁防護工	PC防護	m ²	1	
コンクリート橋 上部工	輸送工	現場取卸(鋼桁)	t	0.1	
コンクリート橋 上部工	シエツト購入工	シエツト部材材料費	本	1	
コンクリート橋 上部工	躯体工	排水マット	m	1	
電線共同溝	掘削工	開削掘削	m ³	100	ただし1,000m ³ 未満の場合は10m ³
電線共同溝	埋戻し工	埋戻し	m ³	100	ただし1,000m ³ 未満の場合は10m ³
電線共同溝	電線共同溝工	管路	m	1	
電線共同溝		プレキャストボックス	個	1	
電線共同溝		蓋	組	1	
電線共同溝	付帯設備工	ハンドホール	箇所	1	
電線共同溝	管路工(管路部)	埋設表示シート	m	1	
電線共同溝		スリーブ	個	1	
電線共同溝		伸縮継手	個	1	
植栽維持工	樹木・芝生管理工	樹木せん定	本	1	
植栽維持工		寄植せん定	m ²	10	
植栽維持工		補植	本	1	
植栽維持工		移植	本	1	
植栽維持工		支柱	本	1	
植栽維持工		抜根除草	m ²	10	
植栽維持工		樹木施肥	本	1	
植栽維持工		寄植・芝施肥	m ²	10	
植栽維持工		灌水	m ²	10	
植栽維持工		防除	本	1	
植栽維持工		寄植・芝薬剤散布	m ²	10	
植栽維持工		芝刈	m ²	1,000	ただし100,000m ² 未満の場合は100m ²
河川維持	河川巡視工	緊急巡視	回	1	
河川維持	堤防除草工	除草	m ²	1,000	ただし100,000m ² 未満の場合は100m ²
河川維持	芝養生工	施肥	m ²	1,000	ただし100,000m ² 未満の場合は100m ²
河川維持		抜根	m ²	1,000	ただし100,000m ² 未満の場合は100m ²
河川維持	伐木除根工	伐木除根	m ²	1,000	ただし100,000m ² 未満の場合は100m ²
河川維持	塵芥処理工	散在塵芥収集	m ²	1,000	ただし100,000m ² 未満の場合は100m ²
河川維持		堆積塵芥収集	m ³	10	ただし100m ³ 未満の場合は1m ³
河川維持	水面清掃工	水面清掃	日	1	
河川維持	応急処理作業	応急作業	日	1	
河川維持	ボ-リンク*ク*ラウト工	注入	m ³	1	
河川維持		注入設備据付解体	回	1	
河川維持	欠損部補修工	欠損部取壊し	m ³	1	
河川維持		欠損部補修	m ³	1	
河川維持	不陸整正工	不陸整正・締固め	m ²	1	

	種 別	細 別	設計表示 単位	数値	備 考
河川維持	付属物復旧工	調整ポスト	個	1	
河川維持	付属物設置工	標識	基	1	
河川維持	塵芥処理工	処分費	t	1	
河川維持	樹木・芝生管理工	補植	本	1	
道路修繕	路面切削工	路面切削	m ²	10	ただし1,000m ² 未満の場合は1m ²
道路修繕	舗装打換え工	舗装版切断	m	10	ただし100m 未満の場合は1m
道路修繕		舗装版破砕	m ²	10	ただし1,000m ² 未満の場合は1m ²
道路修繕	切削オーバーレイ工	切削オーバーレイ	m ²	10	ただし1,000m ² 未満の場合は1m ²
道路修繕	舗装打換え工・オーバーレイ工	中間層	m ²	10	ただし1,000m ² 未満の場合は1m ²
道路修繕	路上路盤再生工	路上路盤再生	m ²	10	ただし1,000m ² 未満の場合は1m ²
道路修繕	床版補強工(鋼板接着・増桁架設工法)	鋼板接着	m ²	1	
道路修繕		クラック処理	m	1	
道路修繕		足場	m ²	10	
道路修繕		防護	m ²	10	
道路修繕		増桁架設	t	0.1	ただし1t 未満の場合は0.01t
道路修繕	床版増厚補強工	表面荒らし	m ²	1	
道路修繕	床版取替工	鋼製高欄取替	m	1	
道路修繕		床版運搬処理	m ³	1	
道路修繕	鋼桁補強工	現場溶接鋼桁補強	m	1	
道路修繕	伸縮継手工	鋼製伸縮継手補修	m	0.1	
道路修繕		埋設ジョイント補修	m	0.1	
道路修繕	鋼橋・PC支承工	支承取替	基	1	
道路修繕	トンネル補修工	低圧注入工法	トンネル	1	
道路修繕	検査路工	検査路	t	0.1	
道路修繕	杓座拡幅工	チップング	m ²	1	ただし10m ² 未満の場合は0.1m ²
道路修繕		削孔	孔	1	
道路修繕		アンカーボルト挿入	本	1	
道路修繕		鋼製杓座設置	箇所	1	
道路修繕	排水施設工	排水樹	箇所	1	
道路修繕		排水管	m	1	
道路修繕	横断歩道橋工	高欄・手摺	t	0.1	
道路修繕		側板	t	0.1	
道路修繕		ノンスリップ	m	1	
道路修繕	RC橋脚鋼板巻立て工	鋼板取付	m ²	1	
道路修繕		現場溶接	m	1	
道路修繕		定着用アンカー	箇所	1	
道路修繕		円形基部補強版	段	1	
道路修繕		根巻きコンクリート	m ³	1	
道路修繕	橋脚コンクリート巻立て	コンクリート削孔	箇所	1	
道路修繕		コンクリート巻立て	m ³	1	
道路修繕		下地処理	m ²	1	
道路修繕	現場塗装工	素地調整	m ²	10	ただし100m ² 未満の場合は1m ²
道路修繕		塗装(下・中・上塗)	m ²	10	ただし100m ² 未満の場合は1m ²
道路修繕		張紙防止塗装	m ²	10	ただし100m ² 未満の場合は1m ²
道路修繕		コンクリート面・岩盤清掃	m ²	1	
道路修繕	トンネル工	内装板	m ²	1	
道路修繕		裏込注入	m ³	1	

	種 別	細 別	設計表示 単位	数値	備 考
道路修繕		面導水	m ²	1	
道路修繕		線導水	m	1	
道路修繕		鋼板巻立て	m ²	1	
道路修繕		グルーピング	m ²	1	
道路修繕		グルーピング (路面排水用)	m	1	
道路修繕		鋼・ゴム製伸縮装置補修	m	1	
道路修繕	橋梁補修工	橋梁地覆補修	m	1	
道路修繕		充てん工法	橋	1	
道路修繕		低圧注入工法	m	1	
道路修繕		左官工法	m	1	
道路維持	巡視・巡回工	通常巡回	回	1	
道路維持		緊急巡回	回	1	
道路維持	コンクリート舗装補修工	アスファルト注入	t	0.1	ただし1t未満の場合は0.01t
道路維持		舗装版目地補修	m	1	
道路維持		クラック処理	m	1	
道路維持	アスファルト舗装維持工	わだち掘れ補修	m ²	1	
道路維持		パッチング	t	0.1	
道路維持	付属物復旧工	ガードケーブル復旧	m	1	
道路維持		転落(横断)防止柵復旧	m	1	
道路維持		路側標識復旧	基	1	
道路維持		標識板復旧	枚	1	
道路維持		視線誘導標復旧	本	1	
道路維持		距離標復旧	本	1	
道路維持		張紙防止シート復旧	m ²	1	
道路維持	路面清掃工	路面清掃(機械)	km	0.1	
道路維持		路面清掃(路肩部・人力)	km	0.1	
道路維持		路面清掃(歩道・人力)	m ²	1	
道路維持		路面清掃(歩道橋・地下道・人力)	m ²	1	
道路維持		路面清掃(中央分離帯・人力)	m ²	1	
道路維持	排水施設清掃工	側溝清掃(人力)	m	10	
道路維持		側溝清掃(機械)	km	0.01	
道路維持		管渠清掃	m	10	
道路維持		樹清掃	箇所	1	
道路維持	橋梁清掃工	伸縮継手清掃	m	1	
道路維持		排水管清掃	m	10	
道路維持		トンネル照明器具清掃(機械)	km	0.1	
道路維持		トンネル照明器具清掃(人力)	灯	1	
道路維持	道路除草工	除草	m ²	1,000	ただし100,000m ² 未満の場合は100m ²
道路維持	応急処理工	応急作業	日	1	
電気通信		ケーブル	m	10	ただし1,000m未満の場合は1m
電気通信		電線	m	10	ただし1,000m未満の場合は1m
電気通信		電線管	m	10	ただし1,000m未満の場合は1m
機械		鋼材類	t	0.01	ただし1t未満の場合は0.001t

第7章 建設機械運転労務等

- | | |
|--------------------------|--|
| ① 建設機械運転労務…………… I-7-①- 1 | ④ 一般事項…………… I-7-④- 1 |
| 1 適用職種…………… I-7-①- 1 | 1 建設機械運転労務…………… I-7-④- 1 |
| 2 労務歩掛…………… I-7-①- 1 | 2 指定事項における運転労務数量について
…………… I-7-④- 1 |
| ② 原動機燃料消費量…………… I-7-②- 1 | 3 運転日当り運転時間（T）…………… I-7-④- 1 |
| 1 適用範囲…………… I-7-②- 1 | 4 運転手を計上する機械…………… I-7-④- 1 |
| 2 燃料消費量…………… I-7-②- 1 | 5 ダム工事及び大型造成工事について… I-7-④- 2 |
| ③ 機械運転単価表…………… I-7-③- 1 | 6 労務単価について…………… I-7-④- 2 |
| | 7 歩掛について…………… I-7-④- 2 |
| | 8 運転手職種別の対象機械…………… I-7-④- 2 |

第7章 建設機械運転労務等（建地－I）

① 建設機械運転労務

1. 適用職種

建設機械の運転・操作にかかわる職種区分は、次表のとおりとする。

表1.1 適用職種

職 種	適 用 建 設 機 械
運転手（特殊）	特殊免許、資格等を必要とする建設機械
運転手（一般）	上記以外で、公道を走行する建設機械
特殊作業員	上記以外で、公道を走行できない建設機械

2. 労務歩掛

2-1 運転手の労務歩掛

機械運転1時間当り労務歩掛は、次式による。

$$\text{歩掛} = \frac{1}{T} \text{ (人/h)} \cdots \cdots \text{式2.1}$$

(注) 1. Tは運転日当り運転時間で請負工事機械経費積算要領第4第4項及び同第6項の定めによる。

なお、Tは4～7時間について適用するものとし、Tが4時間未満の場合は4を、7時間を越える場合は7を使用する。

2. 運転日当り運転時間（T）は、小数第2位を四捨五入して小数第1位止めとし、機械運転1時間当り労務歩掛は、小数第3位を四捨五入して小数第2位止めとする。

② 原動機燃料消費量

1. 適用範囲

本資料は、建設工事に使用する建設機械等の燃料消費量の算出に適用する。

2. 燃料消費量

2-1 燃料消費量の算定

燃料消費量の算定は、請負工事機械経費積算要領による建設機械等損料算定表の種類、規格の機関出力と次に示す時間当り燃料消費率を乗じて求める。

$$\text{時間当り燃料消費量} = \text{機関出力} \times \text{時間当り燃料消費率}$$

- (注) 1. 時間当り燃料消費量の数値は、有効数字の第3位を四捨五入し、有効数字2桁とする。
2. 走行用エンジン及び作業用エンジンの双方を有する機械は、双方のエンジン出力を合計した機関出力とする。
3. ディーゼルパイルハンマの燃料消費率は、単位が (ℓ/h-t) (t:ラム質量) なので、機関出力に替えてラム質量を乗ずる。

2-2 時間当り燃料消費率

時間当り燃料消費率（日常保守点検等に必要な油脂類及び消耗品等を含む）は、次表を標準とする。

表2.1 運転1時間当り燃料消費率

No.	機 械 名	規 格	燃料消費率 (ℓ/kW-h)	摘 要	
1	ブルドーザ		0.144		
2	リッパ装置付ブルドーザ				
3	小型バックホウ				
4	バックホウ				
5	クラムシエル				
6	クローラローダ (トラクタショベル)				
7	ホイールローダ (トラクタショベル)				
8	バックホウ (クローラ型)	ディーゼル/電気ハイリット型	0.124		
9	ダンプトラック	オフロード (建設用)	0.088	15t以上	
10		オンロード	0.040	クレーン装置付を含む	
11	トラック				
12	トレーラ		0.075		
13	不整地運搬車	クローラ型	0.114		
14	クローラクレーン		0.076		
15	トラッククレーン	ラチスジブ型・油圧伸縮ジブ型	0.045	オールテレーンクレーン含む	
16	ラフテレーンクレーン		0.075		
17	ディーゼルパイルハンマ		7.648 ℓ/h-t	tはラム質量	
18	パイプロハンマ	電動式	E 0.305 kWh/kW		
		油圧式・可変式	0.262		
19	杭打機 (ベースマシン)		0.088		
20	杭打ち用ウォータージェット		0.192		
21	油圧ハンマ		0.181		
22	油圧式杭圧入引抜機		0.123		
23	アースオーガ中掘式		0.088	ベースマシン	
24	クローラ式アースオーガ		E 0.436 kWh/kW	装置	
25	粉体噴射攪拌機	二軸式			
		単軸式			E 0.305 kWh/kW
		改良材供給機	E 0.533 kWh/kW		
26	オールケーシング掘削機	1エンジン (クローラ式)	0.181		
		2エンジン (クローラ式)	0.093		
		スキッド式	0.088		
27	泥排水処理装置	フィルタプレス式	E 0.560 kWh/kW		
28	グラウトポンプ		0.207		
29	グラウトミキサ		E 0.613 kWh/kW		
30	ボーリングマシン		0.151		
			E 0.429 kWh/kW		
31	ドリルジャンボ	レール式	E 0.415 kWh/kW		
		クローラ式			
		ホイール式			
32	自由断面トンネル掘削機		E 0.429 kWh/kW		
33	NATM機器集じん器		E 0.700 kWh/kW		
34	コンクリート吹付機	トンネル工所用	E 0.466 kWh/kW		
35	吹付ロボット				
36	モータグレータ		0.112	ヒータブレーナ装置型を含む	
37	スタビライザ		0.115		
38	ロードローラ		0.128		
39	タイヤローラ		0.098		
40	振動ローラ (舗装用)	ハンドガイド	0.266		
		搭乗式	0.184		
41	タンバ及びランマ		G 0.398		
42	振動コンパクタ				

No.	機 械 名	規 格	燃料消費率 (ℓ/kW-h)	摘 要
43	コンクリートプラント		E 0.495 kWh/kW	
44	ベントナイトミキサ			
45	トラックミキサ		0.059	
46	コンクリートポンプ車		0.066	
47	アスファルトフィニッシャ		0.152	加熱用燃料は含まない
48	ディストリビュータ		0.090	
49	コンクリートスプレッダ		0.122	
50	アグリゲートスプレッダ			
51	コンクリートフィニッシャ			
52	コンクリートレベラ			
53	フィニッシングスクリード			
54	コンクリートカッタ		G 0.227	
55	アスファルトエンジンプレーヤ			
56	アスファルトカーバ			
57	路面切削機		0.166	
58	廢材積込機		0.218	
59	路上表層再生機		0.142	
60	路面安全溝切削機(グルーピング機械)			
61	路面ヒータ(路上表層再生用)		0.160	
62	路面清掃車		0.065	
63	ガードレール清掃車			
64	トンネル清掃車			
65	側溝清掃車		0.054	
66	排水管清掃車		0.037	
67	散水車			
68	高所作業車		0.037	
69	ガードレール支柱打込機		0.051	
70	草刈車	路肩カッタ付	0.073	
71	空気圧縮機	定置式 可般式	0.159 E 0.595 kWh/kW	トンネル工事は別途
72	プロア送風機(ファン)		0.156 E 0.681 kWh/kW	軸流ファン「反転軸流式・ 可変風量型」は除く
73	軸流ファン	反転軸流式・可変風量型	E 0.571 kWh/kW	
74	ポンプ		0.323	
75	小型渦巻ポンプ		G 0.495 E 0.900 kWh/kW	
76	工事用水中モータポンプ(潜水ポンプ)		E 0.584 kWh/kW	
77	サンドポンプ			
78	発動発電機		0.123 G 0.431	
79	ウインチ		0.108 E 0.305 kWh/kW	
80	電気溶接機		0.226 G 0.403	電気使用量は それぞれの資料による
81	ベルトコンベヤ		0.293 G 0.512 E 0.560 kWh/kW	
82	モルタル吹付機		0.191	
83	作業車		0.039	
84	ライトバン	二輪駆動 四輪駆動	G 0.049	
85	中小型トラック			
86	マイクロバス		0.064 G 0.071	
87	草刈機	肩掛式	G 0.500	
		遠隔操縦式	0.209	
		ハンドガイド式	0.184 G 0.354	
88	集草機	ハンドガイド式	0.178 G 0.354	
89	動力噴霧機		0.261	
			G 0.266	

No.	機 械 名	規 格	燃料消費率 (ℓ /kW-h)	摘 要
90	コンクリートパイプレータ		G 0.295 E 0.540 kWh/kW	
91	照明機	可搬式	0.638	
92	トラクタ	ホイール式	0.120	
93	ポンプ式浚渫船		重油0.381	
94	引船		重油0.252	
95	除雪ドーザ	ホイール	0.150	
96	除雪グレーダ			
97	除雪トラック			0.073
98	小型除雪機	ハンドガイド	0.193 G 0.356	
99	ロータリー除雪車	30~180kW 級 220~440kW 級	0.142 0.118	
100	一車線積込除雪車	ロータリ式	0.092	
101	凍結防止剤散布装置		0.090	
102	凍結防止剤散布車		0.060	
103	レーキドーザ		0.175	
104	トラクタ	クローラ式		
105	スクレープドーザ			
106	タイヤドーザ			
107	モータスクレーバ		0.163	
108	泥上掘削機		0.175	
109	トレンチャ		0.152	
110	ダンプトラック	ガソリン	G 0.071	
111	不整地運搬車	ホイール型	0.165	
112	タワークレーン		E 0.101 0.305 kWh/kW	
113	ジブクレーン		E 0.305 kWh/kW	
114	工事用エレベータ			
115	簡易ケーブルクレーン		0.108	
116	フォークリフト		0.037	
117	クローラ式サンドパイル打機		0.085	ベースマシン
118	トラック式アースオーガ		0.053	
119	ラフテレーンクレーン装着式アースオーガ		0.103	
120	アースドリル掘削機		0.093	
121	汚泥吸排車		0.055	
122	ニューマチックケーソン施工機器 (潜函用ショベル)		E 0.600 kWh/kW	
123	クーリングタワー		E 0.700 kWh/kW	
124	インナーパイプレータ	自走式	0.122	
125	コンクリートミキサ		E 0.495 kWh/kW	
126	法面締固め機		0.167	
127	チップスプレッダ		0.127	
128	アスファルトクッカ		0.164	
129	コンクリート横取り機		0.293	
130	振動目地切機		G 0.233	
131	区画線消去機	ハンドガイド式		
132	ラインマーカ	ペイント・ハンドガイド式 溶融・自走式ペイント・車載式		0.068
133	溶解槽		0.063	
134	排水性舗装機能回復車		0.063	
135	透光性しゃ音壁清掃車		0.040	
136	歩道清掃車			
137	配水管清掃車	CNG	C 0.043 m^3 /kW-h	
138	小型多段遠心ポンプ		E 0.900 kWh/kW	
139	真空ポンプ		E 0.827 kWh/kW	
140	両端固定式ケーブルクレーン		0.108	
141	油圧ジャッキ		E 0.533 kWh/kW	
142	コンクリート吹付機		E 0.410 kWh/kW	

No.	機 械 名	規 格	燃料消費率 (ℓ/kW-h)	摘 要
143	種子吹付機		0.191	
144	エンジン付ミキサ		G 0.162	
145	工事用高圧洗浄機		E 0.900 Wh/kW G 0.255	
146	薬剤散布機		G 0.103	
147	切断機		E 0.305 Wh/kW	
148	草結束機		G 0.515	
149	木材破砕機		0.191	
150	自走式破砕機			
151	チェーンソー		G 0.38 ℓ/h	左記は時間当り燃料消費量である。
152	ポンプ浚渫船		E 1.217 kWh/kW	
153	除雪ドーザ	クローラ	0.166	
154	ロータリ除雪装置		0.141	ロータリ式88kw型 ペースマシ(除雪ドーザ)

(注) G : ガソリン E : 電力 C : 圧縮天然ガス
印のないものは軽油である。

運転日当り電力消費量

表2. 2 運転日当り電力消費量

工 種 名	機 械 名	電 力 消 費 量
トンネル (N A T M) 及び 小断面トンネル (N A T M)	セメントサイロ 【鋼製溶接構造】容量 30t 排出能力 20t/h	E 8.0kWh

③ 機械運転単価表

本資料は、各工種に使用する機械のうち、標準的な機種について単価表を示したものであり、各工種の単価表欄の指定に基づき作成する。

1. 各工種の中で特に指定しない場合は、次による。

- (1) 労務歩掛は「第7章①建設機械運転労務」による。
- (2) 主燃料の種類及び数量、油脂類は「第7章②原動機燃料消費量」による。

2. 各機種、規格ごとに次の事項を記入する。

- (1) 表題には、機械名を記入する。
- (2) 燃料費の規格欄には、燃料の種類を記入する。
- (3) 機械損料の規格欄には、機械の規格を記入する。

機-1 運転1時間当り単価表

名 称	規 格	単 位	数 量	摘 要
運 転 手 (特 殊)		人		第7章①建設機械運転労務による
燃 料 費		ℓ		第7章②原動機燃料消費量による
機 械 損 料		h	1	
諸 雑 費		式	1	
計				

機-2 運転1時間当り単価表

名 称	規 格	単 位	数 量	摘 要
運 転 手 (特 殊)		人		第7章①建設機械運転労務による
燃 料 費		ℓ		第7章②原動機燃料消費量による
機 械 損 料		h	1	
損 耗 費		〃	1	
諸 雑 費		式	1	
計				

機-3 運転1時間当り単価表

名 称	規 格	単 位	数 量	摘 要
運 転 手 (特 殊)		人		第7章①建設機械運転労務による
燃 料 費		ℓ		第7章②原動機燃料消費量による
機 械 損 料 1 ()		h	1	
機 械 損 料 2 ()		〃	1	
諸 雑 費		式	1	
計				

(注) 機械損料の () には、機械名を記入する。

機-4 運転1時間当り単価表

名 称	規 格	単 位	数 量	摘 要
運 転 手 (特 殊)		人		第7章①建設機械運転労務による
(電 力)		kWh		
燃 料 費		ℓ		第7章②原動機燃料消費量による
機 械 損 料		h	1	
諸 雑 費		式	1	
計				

(注) 発動発電機を電源とする場合は、電力の積算はしない。

機-5 運転1時間当り単価表

名 称	規 格	単 位	数 量	摘 要
運 転 手 (特 殊)		人		第7章①建設機械運転労務による
(電 力)		kWh		
燃 料 費		ℓ		第7章②原動機燃料消費量による
機 械 損 料 1 ()		h	1	
機 械 損 料 2 ()		〃	1	
諸 雑 費		式	1	
計				

(注) 1. 機械損料の () には、機械名を記入する。

2. 発動発電機を電源とする場合は、電力の積算はしない。

機-6 運転1時間当り単価表

名 称	規 格	単 位	数 量	摘 要
運 転 手 (一 般)		人		第7章①建設機械運転労務による
燃 料 費		ℓ		第7章②原動機燃料消費量による
機 械 損 料		h	1	
諸 雑 費		式	1	
計				

機-7 運転1時間当り単価表

名 称	規 格	単 位	数 量	摘 要
運 転 手 (一 般)		人		第7章①建設機械運転労務による
燃 料 費		ℓ		第7章②原動機燃料消費量による
機 械 損 料		h	1	
損 耗 費		〃	1	
諸 雑 費		式	1	
計				

機-8 運転1日当り単価表

名 称	規 格	単 位	数 量	摘 要
特 殊 作 業 員		人	1	
燃 料 費		ℓ		第7章②原動機燃料消費量による
機 械 損 料		日	1	
諸 雑 費		式	1	
計				

機-9 運転1時間当り単価表

名 称	規 格	単 位	数 量	摘 要
特 殊 作 業 員		人	1/T	
燃 料 費		ℓ		第7章②原動機燃料消費量による
機 械 損 料		h	1	
諸 雑 費		式	1	
計				

(注) T：運転日当り運転時間

機-10 運転1日当り単価表

名 称	規 格	単 位	数 量	摘 要
高 級 船 員		人		
普 通 船 員		〃		
燃 料 費		ℓ		第7章②原動機燃料消費量による
機 械 損 料		日	1	
諸 雑 費		式	1	
計				

機-11 運転1時間又は1日当り単価表

名 称	規 格	単 位	数 量	摘 要
() 船員		人		
燃 料 費		ℓ		第7章②原動機燃料消費量による
機 械 損 料				
諸 雑 費		式	1	
計				

(注) () は、船員の種別を記入する。

機-12 運転1日当り単価表

名 称	規 格	単 位	数 量	摘 要
燃 料 費		ℓ		第7章②原動機燃料消費量による
機 械 損 料		日	1	
諸 雑 費		式	1	
計				

(注) 運転歩掛は、施工歩掛に含まれている。

機-13 運転1時間当り単価表

名 称	規 格	単 位	数 量	摘 要
燃 料 費		ℓ		第7章②原動機燃料消費量による
機 械 損 料		h	1	
諸 雑 費		式	1	
計				

(注) 運転歩掛は、施工歩掛に含まれている。

機-14 運転1日当り単価表

名 称	規 格	単 位	数 量	摘 要
(電 力)		kWh		
機 械 損 料		日	1	
諸 雑 費		式	1	
計				

(注) 1. 発動発電機を電源とする場合は、電力の積算はしない。
2. 運転歩掛は、施工歩掛に含まれている。

機-15 運転1時間当り単価表

名 称	規 格	単 位	数 量	摘 要
(電 力)		kWh		
機 械 損 料		h	1	
諸 雑 費		式	1	
計				

(注) 1. 発動発電機を電源とする場合は、電力の積算はしない。
2. 運転歩掛は、施工歩掛に含まれている。

機-16 運転1日当り単価表

名 称	規 格	単 位	数 量	摘 要
燃 料 費		ℓ		
賃 料		供用日		
諸 雑 費		式	1	
計				

(注) 運転歩掛は、施工歩掛に含まれている。

機-17 運転1時間当り単価表

名 称	規 格	単 位	数 量	摘 要
燃 料 費		ℓ		施工歩掛による
機 械 損 料		h	1	
諸 雑 費		式	1	
計				

(注) 運転歩掛は、施工歩掛に含まれている。

機-18 運転1日当り単価表

名 称	規 格	単 位	数 量	摘 要
運 転 手 (特 殊)		人		
燃 料 費		ℓ		
機 械 損 料		供用日		
諸 雑 費		式	1	
計				

機-19 運転1日当り単価表

名 称	規 格	単 位	数 量	摘 要
運 転 手 (一 般)		人		
燃 料 費		ℓ		
機 械 損 料		供用日		
諸 雑 費		式	1	
計				

機-20 運転1日当り単価表

名 称	規 格	単 位	数 量	摘 要
運 転 手 (特 殊)		人		
(電 力)		kWh		
燃 料 費		ℓ		
機 械 損 料 1 ()		供用日		
機 械 損 料 2 ()		〃		
諸 雑 費		式	1	
計				

- (注) 1. 機械損料の () 内には、機械名を記入する。
2. 発動発電機を電源とする場合は、電力の積算はしない。

機-21 運転1日当り単価表

名 称	規 格	単 位	数 量	摘 要
運 転 手 (特 殊)		人		
(電 力)		kWh		
燃 料 費		ℓ		
機 械 損 料		供用日		
諸 雑 費		式	1	
計				

- (注) 発動発電機を電源とする場合は、電力の積算はしない。

機-22 運転1日当り単価表

名 称	規 格	単 位	数 量	摘 要
運 転 手 (一 般)		人		
燃 料 費		ℓ		
機 械 損 料		供用日		
損 耗 費		〃		
諸 雑 費		式	1	
計				

機-23 運転1日当り単価表

名 称	規 格	単 位	数 量	摘 要
特 殊 作 業 員		人	1	
燃 料 費		ℓ		
機 械 損 料		供用日		
諸 雑 費		式	1	
計				

機-24 運転1日当り単価表

名 称	規 格	単 位	数 量	摘 要
燃 料 費		ℓ		
機 械 損 料		供用日		
諸 雑 費		式	1	
計				

(注) 運転歩掛は施工歩掛に含まれている。

機-25 運転1日当り単価表

名 称	規 格	単 位	数 量	摘 要
(電 力)		kWh		
機 械 損 料		供用日		
諸 雑 費		式	1	
計				

(注) 1. 発動発電機を電源とする場合は、電力の積算はしない。
2. 運転歩掛は施工歩掛に含まれている。

機-26 運転1日当り単価表

名 称	規 格	単 位	数 量	摘 要
高 級 船 員		人		
普 通 船 員		〃		
燃 料 費		ℓ		
機 械 損 料		供用日		
諸 雑 費		式	1	
計				

機-27 運転1日当り単価表

名 称	規 格	単 位	数 量	摘 要
燃 料 費		ℓ		
賃 料		日	1	
諸 雑 費		式	1	
計				

(注) 運転歩掛は賃料に含まれている。

機-28 運転1日当り単価表

名 称	規 格	単 位	数 量	摘 要
運 転 手 (特 殊)		人		
燃 料 費		ℓ		
賃 料		供用日		
諸 雑 費		式	1	
計				

機-29 運転1日当り単価表

名 称	規 格	単 位	数 量	摘 要
運 転 手 (一般)		人		
燃 料 費		ℓ		
賃 料		供用日		
諸 雑 費		式	1	
計				

機-30 運転1日当り単価表

名 称	規 格	単 位	数 量	摘 要
(電 力)		kWh		
賃 料		供用日		
諸 雑 費		式	1	
計				

- (注) 1. 発動発電機を電源とする場合は、電力の積算はしない。
2. 運転歩掛は施工歩掛に含まれている。

機-31 運転1日当り単価表

名 称	規 格	単 位	数 量	摘 要
特 殊 作 業 員		人		
燃 料 費		ℓ		
賃 料		供用日		
諸 雑 費		式	1	
計				

機-32 運転1日当り単価表

名 称	規 格	単 位	数 量	摘 要
燃 料 費		ℓ		
機 械 損 料		供用日	1.4	
損 耗 費		〃	1.4	
諸 雑 費		式	1	
計				

機-33 運転1日当り単価表

名 称	規 格	単 位	数 量	摘 要
運 転 手 (特殊)		人		
燃 料 費		ℓ		
機 械 損 料		供用日		
ICT 建設機械経費 損 料 加 算 額		〃		
諸 雑 費		式	1	
計				

機-34 運転1日当り単価表

名 称	規 格	単 位	数 量	摘 要
運 転 手 (特殊)		人		
燃 料 費		ℓ		
機 械 賃 料		供用日		
ICT 建設機械経費 賃 料 加 算 額		〃		
諸 雑 費		式	1	
計				

機-35

運転1日当り単価表

名 称	規 格	単 位	数 量	摘 要
燃 料 費		ℓ		
機 械 損 料		供用日		
ICT 建設機械経費 賃 料 加 算 額		〃		
諸 雑 費		式	1	
計				

(注) 運転歩掛は、施工歩掛に含まれている。

④ 一般事項

1. 建設機械運転労務

運転手の労務歩掛の考え方

- (1) 運転手は通年雇用的な常用とみなす。
- (2) 1人工は実働8時間とする。

2. 指定事項における運転労務数量について

各工種における当該機械毎の機械運転単価表において、指定事項に運転労務数量が指定されている場合は、これによるものとする。

指定事項において運転労務数量が指定されていない場合は、[第1編第7章①建設機械運転労務](#)によるものとする。

3. 運転日当り運転時間（T）

- (1) 作業が標準状態である場合、運転日当り運転時間（T）は建設機械等損料算定表に示す年間標準運転時間、年間標準運転日数等より算出した値を使用する。
ただし、各工種における当該機械毎に運転労務数量が指定されている場合は、これによる。
- (2) 工事の施工に特別な条件がない場合、作業は標準状態と見なす。
- (3) 積上げで求めた運転日当り運転（T）と標準時間（T₀）の差がT₀に対し±20%未満の場合には、標準状態とみなし、標準T₀を使用することができる。
- (4) 設計変更その他不可抗力等により、当初の契約条件を変更するため運転日当り運転時間（T）がいちじるしく変更する場合（±20%以上の場合）は、運転日当り運転時間（T）を変更する。
- (5) 運転日当り運転時間（T）が4時間未満の場合、歩掛はすべてT＝4時間で積算し同一運転手による他の機械の運転等を考慮する。又運転日当り運転時間（T）が7時間を越える場合も歩掛はすべてT＝7時間で積算し、場合によっては2シフト制を考慮する。
- (6) 運転日当り運転時間（T）は、小数第2位を四捨五入して小数第1位止めとし、機械運転1時間当り労務歩掛は、小数第3位を四捨五入して小数第2位止めとする。

4. 運転手を計上する機械

道路交通法に定める運転免許が必要な建設機械並びにこれと同等の機械（フィニッシャ、アスファルトプラント等）とする。

運転手を計上する条件を運転手（特殊）及び運転手（一般）と分類してその各々の内容を次のとおりとする。

(1) 運転手（特殊）

重機械（道路交通法第84条に規程する大型特殊免許または労働安全衛生法第61条第1項に規程する免許、資格もしくは技能講習の修了を必要とし、運転及び操作に熟練を要するもの。）の運転及び操作について相当程度の技能を有し、主として重機械を運転または操作及び整備点検、給油脂、清掃等の作業。

(2) 運転手（一般）

道路交通法第84条に規程する運転免許（大型免許、普通免許等）を有し、主として機械を運転または操作及び整備点検、給油脂、清掃等の作業。

(3) 特殊作業員としての取扱い

軽機械（道路交通法第84条に規程する運転免許または労働安全衛生法第61条第1項に規程する免許、資格もしくは技能講習の修了を必要とせず、運転及び操作に比較的熟練を要しないもの。）を運転または操作して行う作業。

5. ダム工事及び大型造成工事について

ダム工事及び大型造成工事については、機械付世話役及び助手を別途考慮する。

6. 労務単価について

単価は公共工事設計労務単価（二省単価）による。

- ・世話役の単価について
機械付世話役単価は一般土木世話役の労務単価とする。
- ・助手の単価
助手の単価は普通作業員の単価とする。
- ・機械工の単価
機械工の単価は溶接工の単価とする。

7. 歩掛について

(1) 損料との関係

- 1) 機械の供用日数、運転時間の定義等についてはすべて「請負工事機械経費積算要領」によるものとする。
- 2) 時間当り損料 労務歩掛積算要領表（表-1）

表-1 時間当り損料 労務歩掛積算要領表

施工条件	時間当り損料(円/h)	労務歩掛(人/h)	摘要
(1) 稼動状態が標準の場合	損料＝損料表(13)欄	$4 \leq T \leq 7$ ではT $T < 4$ の場合は $T=4$ $7 < T$ の場合は $T=7$ として、標準歩掛の式2.1による。	Tは機種により一定 $T = \frac{\text{損料表(3)欄}}{\text{損料表(4)欄}}$
(2) 稼動状態が標準と異なる場合	損料＝損料表(9)欄 ＋損料表(11)欄/t t：供用日当り運転時間 (積上げにて積算)、小数第2位を四捨五入して小数第1位止め	(1)に同じ	$4 \leq T \leq 7$ では損料Tと歩掛Tは一致する。 $T < 4$, $7 < T$ では損料Tと歩掛は一致しない。
(3) 特に作業条件が標準と異なる場合 (ハードワーク等)	損料＝損料表(9)欄 $\times (1 \pm \alpha)$ 損料表 ＋(11)欄/t	(1)に同じ	算定表の割増率を使用
(4) 積雪寒冷地で使用する場合	損料＝損料表(9)欄 ＋損料表(11)欄 $\times \beta / t$	(1)に同じ	算定表の割増率を使用

8. 運転手職種別の対象機械

運転手職種別の対象機械は、表-2のとおりとする。

表-2 運転労務適用職種一覧

機 械 名	規 格	機械質量	運転手 (特殊)	運転手 (一般)	特 殊 作業員	摘 要
ブ ル ド ー ザ	1t	—			○	
	3t以上	—	○			
	リッパ装置付	—	○			
レ ー キ ド ー ザ タ イ ヤ ド ー ザ	3t級未満	—			○	
	3t級以上	—	○			
ト ラ ク タ	クローラ	3t級未満	—		○	
		3t級以上	—	○		
	ホイール	—	3t未満		○	
		—	3t以上	○		
スクレーブドーザ スクレーパ モータスクレーパ	各 種	—	○			
パ ワ ー シ ョ ベ ル	機 械 式	3t以上	○			
ハ ッ ク ホウ、ク ラ ム シ ェ ル ド ラ グ ラ イ ン ローディングショベル	クローラ	山積0.08m ³ 以下 (平積0.06m ³ 級)	—		○	
		山積0.11m ³ 級以上 (平積0.08m ³ 級)	—	○		
	ホイール	山積0.28m ³ 級以上 (平積0.2m ³ 級)	—	○		
ク ロ ー ラ ロ ー ダ	0.25m ³ 級以下	—			○	
	0.4 m ³ 級以上	—	○			
ホ イ ール ロ ー ダ	0.4 m ³ 級以下	—		○		
	0.5 m ³ 級以上	—	○			

機 械 名	規 格	機械質量	運転手 (特殊)	運転手 (一般)	特 殊 作業員	摘 要
ク ロ ー ラ ク レ ーン	1t吊未満	—			○	
	1t吊以上	—	○			
ト ラ ッ ク ク レ ーン ラ フ テ レ ーン ク レ ーン	1t吊未満	—		○		
	1t吊以上	—	○			
モ ー タ グ レ ー ダ	各 種	—	○			
サ ン ド パ イ ル 打 機	パイプロ式	—	○			
ク ロ ー ラ 杭 打 機	ブ ー ム 式	—	○			
	直 結 式	—	○			
路 面 清 掃 車	ブラシ式フロントリフトダンプ	—	○			
	上記以外	—		○		
ト ラ ッ ク 式 ア ー ス オ ー ガ	各 種	—	○			
大 型 ブ レ ー カ	〃	—	○			バックホウ架装
散 水 車	〃	—		○		
側 溝 清 掃 車	〃	—		○		
排 水 管 清 掃 車	〃	—		○		
カ ー ト ー レ ール 清 掃 車	ブ ラ シ 式	—		○		
ト ン ネ ル 清 掃 車	〃	—		○		
ト ラ ッ ク	国産・普通 クレーン装置付1t吊未満	—		○		
	クレーン装置付1t吊以上	—	○			

機 械 名	規 格	機械質量	運転手 (特殊)	運転手 (一般)	特 殊 作業員	摘 要
ダンプトラック	各 種	—		○		
専用重ダンプトラック	各 種	—		○		
不 整 地 運 搬 車	積載質量1t未満	—			○	
	積載質量1t以上	—	○			
水陸両用運搬車(泥上車)	各 種	—	○			
作 業 車	各 種 (クレーン装置付1t吊以上を除く)	—		○		クレーン装置付1t吊 以上の機種であって、 クレーンを使用しな い場合は、運転手(一 般)のみ計上
	各 種 (クレーン装置付1t吊以上)	—	○			
高 所 作 業 車	作業床高10m未満	—		○		
	作業床高10m以上	—	○			
コンクリートポンプ車	配 管 式	—	○			
	ブ ー ム 式	—	○			
ラ イ ン マ ー カ	自 走 式	—		○		
	車 載 式	—		○		
ロ ー ド ロ ー ラ	マカダム	—	○			
	タンDEM	—	○			
タ イ ヤ ロ ー ラ	各 種	—	○			
振 動 ロ ー ラ	自走式2.5～2.8t以下	—			○	
	〃 3.0～5.0t以上	—	○			

機 械 名	規 格	機械質量	運転手 (特殊)	運転手 (一般)	特 殊 作業員	摘 要
コンクリートフィニッシャ	3.0～4.5m以上	—	○			
コンクリートスプレッダ	ブレード式・ボックス式	—	○			
コンクリートレベラー	3.0～7.5m	—	○			
アスファルトフィニッシャ	各 種	—	○			
アスファルトプラント	〃	—	○			
アスファルトディストリビュータ	〃	—		○		
アスファルトスプレッダ	自走式・各種	—		○		
ス タ ビ ラ イ ザ	路上混合自走式各種	—	○			
ト レ ン チ ャ	自 走 式	3t未満			○	
	〃	3t以上	○			
ト ラ ッ ク ミ キ サ	各 種	—		○		
ヒ ー タ プ レ ー ナ		—	○			
路 面 切 削 機	クローラ式・ホイール式	—	○			
マ イ ク ロ バ ス		—		○		
連 絡 車		—		○		
ウ イ ン チ	5t吊未満	—			○	
	5t吊以上	—	○			
草 刈 車	大型自走式(履帯式)	—			○	
草 刈 機	肩掛式・ハンドガイド式	—			○	

第 8 章 土木請負工事の特許使用料の積算

- ① 土木請負工事の特許使用料の積算について
..... I-8-①-1

第8章 土木請負工事の特許使用料の積算(建地-I)

① 土木請負工事の特許使用料の積算について

1. 土木請負工事費の積算において必要な特許使用料の算定については次のとおりとする。

ただし、これにより難しい場合は別途考慮するものとする。

(1) 特許使用料の適用

特許使用料の適用は、特許権等に係る施工法・試験法・製造法並びに特許権、実用新案権及び意匠権等を用いて施工・製作させた装置等、工業所有権等に係るもの全てを対象とした特許工法等とし、特許法に基づく手続きのうち、設定登録が完了している場合及び出願を完了し、かつ、設定登録が完了していない手続き期間において、当該工法等を使用する積算に適用する。また、特許使用料を計上するのは、共有特許及び民間特許工法等を使用する場合とする。

(2) 特許使用料の積算

特許使用料は、工事を施工するのに直接必要とする経費とし、その算定は契約に基づき使用する特許の使用料及び派出する技術者等に要する費用の合計額とする。

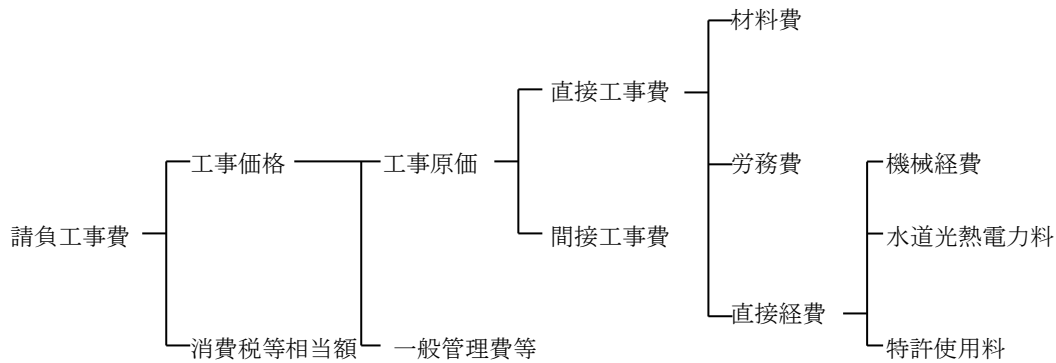

1) 特許使用料の算出

共有特許工法等を使用する場合は、実施契約に基づく、民間企業等が有する特許権の持分に対応した特許使用料を計上し、民間特許工法等を使用する場合は、当該特許工法にかかわる全ての特許使用料を計上する。

なお、特許権、実用新案権及び意匠権等を用いて施工・製作させた装置等については、特許使用料が含まれている場合があるので留意されたい。

第 9 章 時間的制約を受ける公共土木工事の積算

- ① 時間的制約を受ける公共土木工事の積算について
..... I-9-①- 1

第9章 時間的制約を受ける公共土木工事の積算 (建地-I)

① 時間的制約を受ける公共土木工事の積算について

1. 公共土木工事において、下記に示す項目により継続的に時間的制約を受け、通常の作業時間を確保することができない場合における当該作業の積算に係る労務費の算定は次のとおりとする。

(1) 時間的制約条件

- 1) 現道の交通量の多い時間帯
 - 2) 通勤・通学の時間帯
 - 3) 公的な輸送機関（バス・鉄道等）のピークとなる時間帯
 - 4) 工事場所周辺地域の生活、各種営業活動等の時間帯等
 - 5) 山間部など現場条件によって作業時間に制約を受ける場合等
- 1)～4)の時間帯を避けた施工を必要とする場合又は5)の制約を受ける場合とする。
ただし、ある特定の日のみの制約（例：毎週〇曜日のみ）を受ける場合は適用しない。

(2) 制約を受ける作業時間の適用範囲

制約を受ける作業時間については、4時間/日以上 7.5時間/日以下とする。
なお、制約を受ける作業時間が4時間/日未満の場合は、別途施工条件等を考慮し適正に積算するものとする。

(3) 労務費の算定方法

時間的に制約を受ける工事の設計労務単価の補正割増しは、以下の方法により行うものとする。

1) 作業時間の算出

拘束時間＝作業終了時間－作業開始時間 （なお、標準拘束時間は9時間とする）
作業時間＝拘束時間－1時間（休憩時間帯） （なお、標準作業時間は8時間とする）

2) 補正割増し係数

時間的制約状況の程度	補正割増し係数
時間的制約を受ける場合	1.06
時間的制約を著しく受ける場合	1.14

注) 「時間的制約を受ける場合」とは、作業時間が7時間/日を超えて7.5時間/日以下をいう。
「時間的制約を著しく受ける場合」とは、作業時間が4時間/日以上 7時間/日以下をいう。

3) 設計労務単価の補正割増し

設計労務単価は、次式により補正割増しを行うものとする。

イ) 通常勤務すべき時間帯（8時～17時）内において作業時間に制約を受ける場合の設計労務単価

設計労務単価＝公共工事設計労務単価×補正割増し係数

ロ) 施工条件により、やむを得ず通常勤務すべき時間帯（8時～17時）を外して作業を行う場合の設計労務単価
(例-1, 例-2)

設計労務単価＝〔公共工事設計労務単価＋割増し賃金〕×補正割増し係数

(例-1) 20時～6時の時間帯の中で21時～5時までの時間的制約を受けた場合

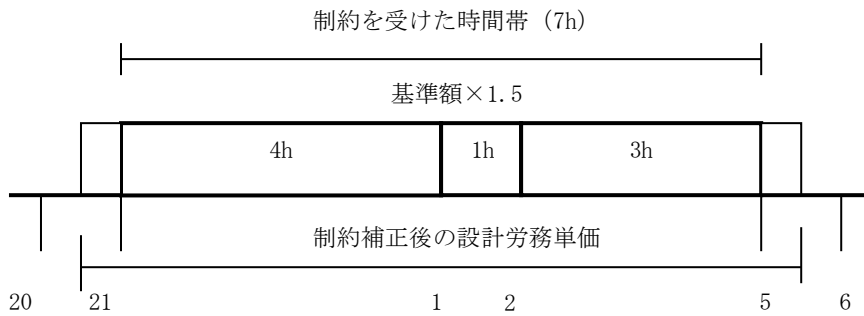

$$\begin{aligned} \text{設計労務単価} &= [\text{基準額} + \text{割増し賃金}] \times \text{補正割増し係数} \\ &= \text{基準額} \times 1.5 \times 1.14 \\ &= \text{基準額} \times 1.71 \end{aligned}$$

ただし、割増し賃金 = 基準額 \times 0.5

(例-2) 18時～4時の時間帯の中で19時～3時までの時間的制約を受けた場合

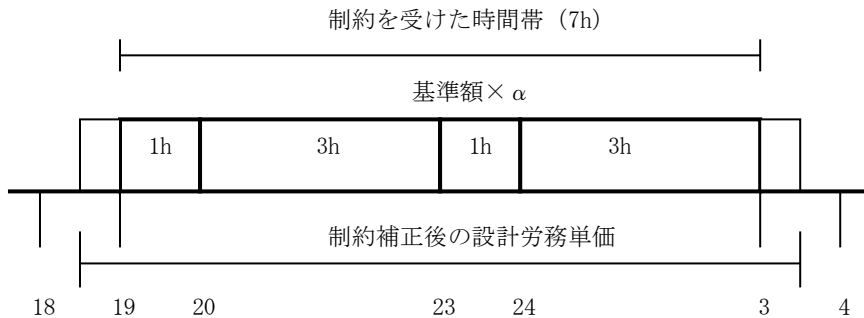

$$\begin{aligned} \text{設計労務単価} &= [\text{基準額} + \text{割増し賃金}] \times \text{補正割増し係数} \\ &= \text{基準額} \times 1.428 \times 1.14 \\ &= \text{基準額} \times 1.628 \end{aligned}$$

ただし、 α = 割増し率

$$\begin{aligned} &= (1\text{h} \times 1.0 + 6\text{h} \times 1.5) / 7\text{h} \\ &= 1.428 \end{aligned}$$

割増し賃金 = 基準額 \times 0.428

ハ) 設計労務単価に他の特殊割増し(積雪寒冷地域での冬期割増し等)を合わせて考慮する場合は、割増し部分が重複しないように注意するものとする。

ニ) 機械付労務の労務費についても補正割増しの対象とする。

(4) 機械損料の補正

時間的制約を受ける工事の積算にあたって、機械損料を補正する場合には「建設機械損料の算定について」(建設省機発第65号)〔昭和55年2月22日付〕により、行うものとする。

(5) 工期の設定

時間的制約を受ける工事の工期設定にあたっては、制約された作業時間により適正な工期の設定を行うものとする。

第10章 土木請負工事における 現場環境改善費の積算

- ① 土木請負工事における現場環境改善費の積算
..... I-10-①- 1

第10章 土木請負工事における現場環境改善費の積算 (建地-I)

① 土木請負工事における現場環境改善費の積算

1. 対象となる内容は次のとおりとする。

工事に伴い実施する現場環境改善（仮設備関係、営繕関係、安全関係）及び地域連携に関するものを対象とする。

2. 適用の範囲

周辺住民の生活環境への配慮及び一般住民への建設事業の広報活動、現場労働者の作業環境の改善を行うために実施するもので、原則、設計金額が150,000千円以上の全ての工事とする。（但し、現場事務所を設置しない工事については除外する。）

3. 積算方法

(1) 現場環境改善費の積算は、以下の方法により行うものとする。ただし、標準的な現場環境改善を行う場合は率計上とし、特別な内容を実施する場合は積上げ計上とする。

イ. 積算方法は以下のとおりとし、現場環境改善費に計上するものとする。

$$K = i \cdot P_i + \alpha$$

ただし、K：現場環境改善費（単位：円、1,000円未満切り捨て）

i：現場環境改善费率（単位：%、小数第3位四捨五入2位止め）

P_i：対象額（直接工事費（処分費等を除く共通仮設費対象分）＋支給品費（共通仮設費対象分）＋無償貸付機械等評価額）

なお、対象額が5億円を超える場合は5億円とする。

α：積上げ計上分（単位 円 1,000円未満切り捨て）

対象額：P _i		現場環境改善费率：i（%）	
		大都市、市街地	左記以外
直接工事費（処分費等を除く） ＋ 支給品費 ＋ 無償貸付機械等評価額	5億円以下 の場合	$i = 56.6 \cdot P_i^{-0.174}$	$i = 39.9 \cdot P_i^{-0.201}$
	5億円を超 える場合	1.73	0.71

ロ. 率に計上されるものは、別表-1の内容のうち原則として各計上費目（現場環境改善のうち仮設備関係、営繕関係、安全関係及び地域連携）ごとに1内容ずつ（ただし、いずれか1費目のみ2内容）の合計5つの内容を基本とした費用である。

また、選択にあたっては地域の状況・工事内容により組み合わせ、実施費目数及び実施内容を変更しても良い。

ハ. 積上げ計上分（α）に計上するものは、費用が巨額となるため現場環境改善费率分で行うことが適当でない
と判断されるものとする。

ニ. なお、経费率は現場環境改善費の各費目を1本化した全体での率である。

ホ. 現場環境改善及び地域連携に関する費用の対象額は5億円を限度とする。

(2) 設計変更について

率に計上されるものについては、設計変更を行わないものとする。ただし、対象金額 (Pi) の変動に伴う現場環境改善費率 i は変更される。また、積上げ計上分 (α) については、内容に変更が生じた場合は設計変更の対象とする。

別表-1

計上費目	実施する内容 (率計上分)
現場環境改善 (仮設備関係)	<ol style="list-style-type: none"> 1. 用水・電力等の供給設備 2. 緑化・花壇 3. ライトアップ施設 4. 見学路及び椅子の設置 5. 昇降設備の充実 6. 環境負荷の低減
現場環境改善 (営繕関係)	<ol style="list-style-type: none"> 1. 現場事務所の快適化 (女性用更衣室の設置を含む) 2. 労働宿舍の快適化 3. デザインボックス (交通誘導警備員待機室) 4. 現場休憩所の快適化 5. 健康関連設備及び厚生施設の充実等
現場環境改善 (安全関係)	<ol style="list-style-type: none"> 1. 工事標識・照明等安全施設のイメージアップ (電光式標識等) 2. 盗難防止対策 (警報器等) 3. 避暑 (熱中症予防)・防寒対策
地域連携	<ol style="list-style-type: none"> 1. 完成予想図 2. 工法説明図 3. 工事工程表 4. デザイン工事看板 (各工事PR 看板含む) 5. 見学会等の開催 (イベント等の実施含む) 6. 見学所 (インフォメーションセンター) の設置及び管理運営 7. パンフレット・工法説明ビデオ 8. 地域対策費 (地域行事等の経費を含む) 9. 社会貢献

第11章 工事における工期の延長等に伴う 増加費用等の積算

- ① 工事における工期の延長等に伴う増加費用等の積算について
..... I-11-①- 1
- 1 増加費用等の考え方..... I-11-①- 1
- 2 増加費用等の算定..... I-11-①- 1

第11章 工事における工期の延長等に伴う増加費用等の積算（建地-I）

① 工事における工期の延長等に伴う増加費用等の積算について

受注者の責めに帰すことができないものにより請負工事の設計図書の変更に伴う工期の延長や一時中止（以下「工期延長等」という。）をした場合の増加費用の負担については、下記により積算するものとする。

1. 増加費用等の考え方

1-1 増加費用等の適用

増加費用等の適用は、工期延長等に伴う増加費用等について受注者から請求があった場合に適用する。

1-2 増加費用等の範囲

増加費用として積算する範囲は、工事現場の維持に要する費用、工事体制の縮小に要する費用、工事の再開準備に要する費用、中止により工期延長となる場合の費用、工期短縮を行った場合の費用とする。

(1) 工事現場の維持に要する費用

工事現場の維持に要する費用とは、工期延長等に伴い工事現場を維持し又は工事の続行に備えて機械器具、労務者又は現場常駐の従業員（専門職種を含む。以下同じ。）を保持するために必要とされる費用等とする。

(2) 工事体制の縮小に要する費用

工事体制の縮小に要する費用とは、中止時点における工事体制から中止した工事現場の維持体制にまで体制を縮小するため、不要となった機械器具、労務者又は現場常駐の従業員の配置転換に要する費用等とする。

(3) 工事の再開準備に要する費用

工事の再開準備に要する費用とは、工事の再開予告後、工事を再開できる体制にするため、工事現場に再投入される機械器具、労務者、現場常駐の従業員の転入に要する費用等とする。

(4) 工期延長等となる場合の費用

工期延長等となる場合の費用とは、工期延長等となることにより追加で生じる社員等給与、現場事務所費用、材料の保管費用、仮設諸機材の損料等に要する費用等とする。

(5) 工期短縮を行った場合の費用

工期短縮を行った場合の費用とは、工期短縮の要因が発注者に起因する場合、自然条件（災害等含む）に起因する場合の工期短縮に要する費用等とする。なお、工期短縮の要因が受注者に起因する場合は増加費用を見込まないものとする。

2. 増加費用等の算定

2-1 増加費用等の構成

中止期間中の現場維持等に要する費用は、工事原価内の間接工事費の中で計上し、一般管理費等の対象とする。

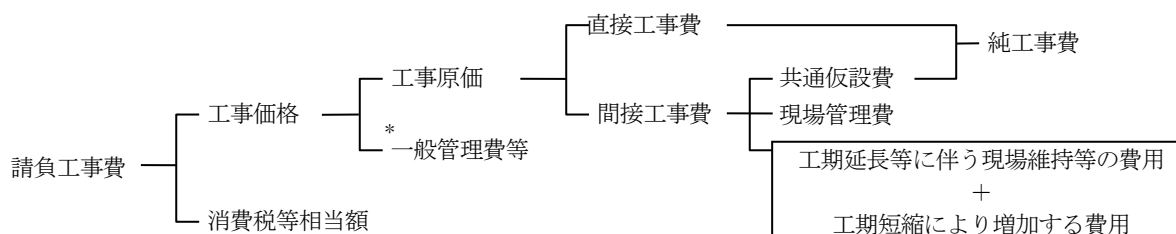

*工期延長等に伴う本支店における増加費用を含む

(注) 工期延長等に伴い発注者が新たに受取り対象とした材料、直接労務及び直接経費に係る費用は、該当する工種に追加計上し、設計変更により処理するものとする。

増加費用は、原則、工事目的物又は仮設に係る工事の施工着手を対象に算定することとし、工期延長等の期間3ヶ月以内の算定方法は以下のとおりとする。ただし、工期延長等の期間が3ヶ月を超える場合や道路維持工事又は河川維持工事のうち経常的な工事である場合等は、別途考慮すること。

2-2 工期延長等に伴う現場維持等に要する費用

(1) 標準積算により算定する場合、工事延長等に伴う現場維持等に要する費用として積算する内容は以下の積上げ項目及び率項目とする。

1) 増加費用の構成費目は、次のとおりとする。

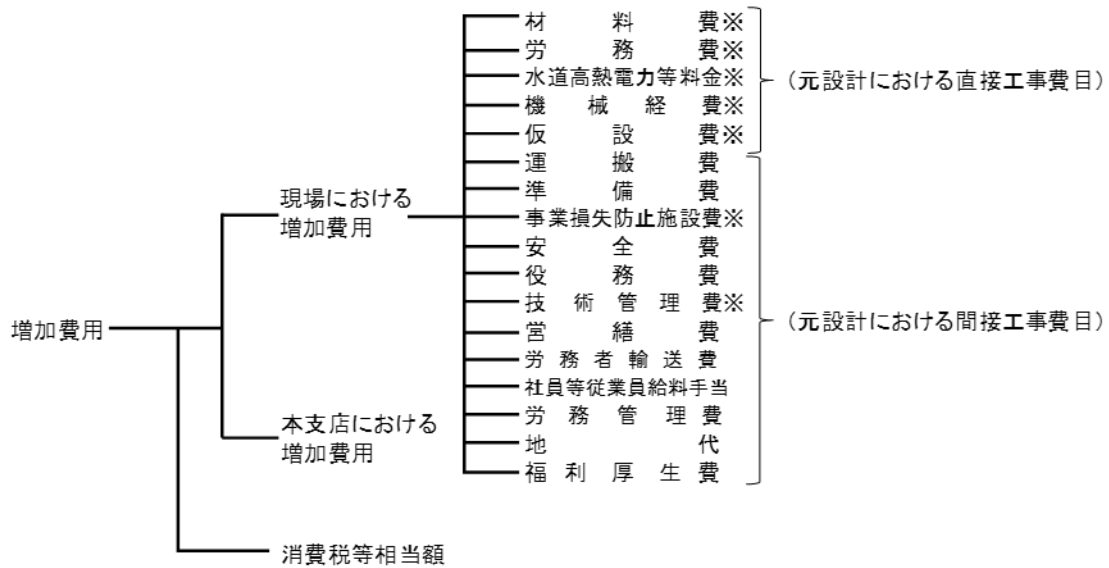

※積上げ項目

2) 増加費用の費目に係る積算の内容は次のとおりとする。

i) 現場における増加費用

イ 材料費

① 材料の保管費用

工事を工期延長等したために、元設計の直接工事費に計上されている現場搬入済の材料を、発注者が倉庫等（受注者が工事現場に設置したものを除く。）へ保管する必要があると認めた場合の倉庫保管料及び出入庫手数料

② 他の工事現場へ転用する材料の運搬費

工事を工期延長等したために、元設計の直接工事費に計上されている現場搬入済の材料を、発注者が他の工事現場等に転用する必要があると認めた場合の当該材料の運搬費

③ 直接工事費に計上された材料の損料等

元設計において期間要素を考慮して計上されている材料等の工期延長等に伴う損料額及び補修費用

ロ 労務費

① 工事現場の維持等に必要の労務費

作業を伴わない作業員の労務費は、原則として計上しない。

ただし、必要な作業員を確保しておくべき特別な事情があり、受発注者協議により工事現場に労務者を常駐させた場合にはその費用

② 他職種に転用した場合の労務費差額

工事現場の保安等のために、受発注者協議により工事現場に常駐させた、トンネル・潜函工などの特殊技能労働者が職種外の普通作業等に従事した場合における本来の職種と、従事した職種の発注者の設計上の単価差額の費用

ハ 水道光熱電力等料金

工事現場に設置済の施設を工事現場の維持のため、発注者が指示し、あるいは受発注者協議により工期延長等の要因発生後、再開までの間に稼動（維持）させるために要する水道光熱電力等に要する費用

ニ 機械経費

① 工事現場に存置する機械の費用

現場搬入済の機械のうち元設計に個別計上されている機械と同等と認められるものに関する次の費用

② 工事現場の維持のため存置することが必要であること、又は搬出費及び再搬入費（組立て、解体費を含む。）が存置する費用を上回る等により、発注者が工事現場に存置することを認めた機械等の現場存置費用（組立て、解体費、賃料・損料、管理費を含む。）

③ 発注者が工事現場の維持等のため必要があると認めて指示した機械の運搬費用

ホ 仮設費

① 仮設諸機材の損料

現場搬入済の仮設材料、設備等のうち、元設計において期間要素を考慮して計上されているものと同等と認められる仮設諸機材の工期延長等に係る損料及び維持補修の増加費用

② 新たに必要となった工事現場の維持等に要する費用

元設計には計上されていないが、工期延長等に伴う工事現場の維持等の必要上、発注者が新たに指示しあるいは受発注者の協議により発注者が必要と認めた仮設等に要する費用（補助労力を含む。）

③ 工期延長等となることにより追加で生じる仮設諸機材の損料等に要する費用

ヘ 運搬費

① 工事現場外への搬出又は工事現場への再搬入に要する費用

工期延長等の要因発生時点で現場搬入済の機械器具類及び仮設材等のうち発注者が元設計に計上されたものと同等と認めたものを一定の範囲の工事現場外に搬出し又は一定の範囲から工事現場に再搬入する費用

② 大型機械類等の現場内運搬

元設計に計上した機械類、資材等のうち、工期延長等されたために、新たに工事現場内を移動させることを発注者が指示しあるいは受発注者協議により発注者が必要と認めた大型の機械、材料、仮設物等の運搬費用

ト 準備費

別費目で積算している現場常駐の従業員又は労務者をもって充てる通常の準備作業を超える工事現場の跡かたづけ、再開準備のための諸準備・測量等で、発注者が指示しあるいは受発注者協議により発注者が必要と認めたものに係る準備費用

チ 事業損失防止施設費

仮設費に準じて積算した費用

リ 安全費

① 既存の安全設備に係る費用

工期延長等の要因発生以前に工事現場に設置済の安全設備等のうち、原則として元設計において期間要素を考慮して計上されているものと同等と認められる、安全設備等の工期延長等に伴う損料及び維持補修の費用

② 新たな工事現場の維持等に要する安全費

元設計には計上されていないが、工期延長等に伴い、工事現場の安全を確保するため、発注者が新たに指示しあるいは受発注者協議により発注者が必要と認めた安全管理に要する費用（保安要員費を含む。）

ヌ 役務費

① プラント敷地、材料置場等の敷地の借上げ料

元設計において期間要素を考慮して計上されているものと同等と認められるプラント敷地及び材料置場等の敷地の工期延長等期間に係る借上げ、解約などに要した増加費用

② 電力水道等の基本料

元設計において期間要素を考慮して計上されているものと同等と認められる電力・用水設備等に係る工期延長等期間中の基本料

ル 技術管理費

原則として増加費用は計上しないものとする。

ただし、現場搬入済の調査・試験用の機器、技術者等で元設計において期間要素を考慮して計上されているものと同等と認められるものがある場合には、仮設費に準じて積算した費用

ヲ 営繕費

工期延長等の要因発生以前に工事現場に設置済みの営繕施設のうち元設計において期間要素を考慮して計上されたものと同等と認められる営繕施設の工期延長等期間に係る維持費、補修費及び損料額又は営繕費、労務者輸送費を一体化して直接工事費等に対する割掛率で計上している工事における工期延長等期間中の維持費、補修費、損料額及び労務者輸送に要する費用

ワ 労務者輸送費

元設計が、営繕費、労務者輸送費を区分して積算している場合において受発注者協議により工事現場に常駐する労務者及び近傍の工事現場等に転用させると認められた労務者を一括通勤させる場合の通勤費用

カ 社員等従業員給料手当

工期延長等期間中等の工事現場の維持等のために、受発注者協議により定めた次の費用

- ① 元請・下請会社の現場常駐の従業員（機械、電気設備の保安に係るものを含む。）に支給する給料手当の費用
- ② 工期延長等の要因発生時点で現場に常駐していた従業員を工事現場の維持体制に縮小するまでの間に従業員に支給する給料手当の費用
- ③ 工事現場の維持体制から再開する体制に移行するまでの間、現場常駐の従業員に支給する給料手当の費用
- ④ 工期延長等となることにより追加で生じる現場常駐の従業員に支給する給料手当の費用

コ 労務管理費

- ① 他の工事現場へ転出入する労務者の転出入に要する費用
工期延長等によって遊休となった労務者のうち、当該工事現場に専従的に雇用された労務者（通勤者も含む。）を一定の範囲に転出又は一定の範囲から復帰のため転入するのに必要な旅費及び日当等の費用。なお、専従的に雇用されていた者とは元請会社直庸又は専属下請会社が直接賃金を支給しており、かつ当該工事現場に相当長期間の契約で常駐的に雇用されていることが賃金台帳等で確認できるような者（以下「専従的労務者」という。）（通勤者も含む。）とする。
- ② 解雇・休業手当を払う場合の費用
受発注者協議により適当な転入工事現場を確保することができないと認めた専従的労務者を解雇・休業するために必要な費用

タ 地代

現場管理費の内、営繕費に係る敷地の借上げに要する費用等として現場管理費率の中に計上されている地代の工期延長等期間の費用

レ 福利厚生費等

現場管理費の内、現場常駐の従業員に係る退職金・法定福利費・福利厚生費・通信交通費として現場管理費率の中に計上されている費用の工期延長等期間中の費用

ii) 本支店における増加費用

中止に係る工事現場の維持等のために必要な受注者の本支店における費用

iii) 消費税相当額

現場及び本支店における増加費用に係る消費税に相当する費用

(2) 算定方法

工期延長等に伴う現場維持等に要する費用の算定は、下記の式により算出する。

$$G = dg \times J + \alpha$$

ただし、

G：工期延長等に伴う現場維持等の費用（単位 円 1,000円未満切り捨て）

dg：工期延長等に係る現場経費率（% 小数第4位四捨五入3位止め）

J：対象額（工期延長等時点の契約上の現場管理費対象純工事費）（単位 円 1,000円未満切り捨て）

α ：積上げ費用（単位 円 1,000円未満切り捨て）

（前記2-2(1)1) に示す積上げ項目）

1) 工期延長等に伴い増加する現場経費率

$$dg = \left[A \left\{ \left(\frac{J}{a \times J^b + N} \right)^B - \left(\frac{J}{a \times J^b} \right)^B \right\} + \frac{(N \times R \times 100)}{J} \right]$$

ただし、

dg：工期延長等に伴い増加する現場経費率（% 小数第4位四捨五入3位止め）

（前記2-2(1)2) に示す率項目）

J：対象額（工期延長等時点の契約上の現場管理費対象純工事費）（単位 円 1,000円未満切り捨て）

N：工期延長等日数（受注者の責めに帰す場合は除く）（日）

ただし、部分中止の場合は、部分中止に伴う工期延長等日数。

R：公共工事設計労務単価（土木一般世話役）

A：

B：

a：

b：

各工種毎に決まる係数（別表-1）

別表-1

工種区分	係数A					係数B					係数a	係数b		
	一般交通 影響無し	大都市	一般交通影 響有り(1)	一般交通影 響有り(2)	市街地(DID 補正)	山間僻地及 び離島	一般交通 影響無し	大都市	一般交通影 響有り(1)	一般交通影 響有り(2)			市街地(DID 補正)	山間僻地及 び離島
河川工事	1901.4	-	2116.7	2104.1	2104.1	1939.0	-0.3284	-	-0.3275	-0.3280	-0.3280	-0.3269	13.3999	0.1615
河川・道路構造物 工事	410.4	-	453.5	452.4	452.4	413.5	-0.2019	-	-0.2004	-0.2012	-0.2012	-0.1994	1.0955	0.3057
海岸工事	521.4	-	550.7	561.8	561.8	488.2	-0.2306	-	-0.2255	-0.2280	-0.2280	-0.2224	4.2009	0.2226
道路改良工事	78.9	-	87.2	87.0	87.0	79.4	-0.0714	-	-0.0698	-0.0706	-0.0706	-0.0688	2.4722	0.2611
鋼橋架設工事	4760.3	5819.2	5307.1	5271.4	5307.1	4867.7	-0.3805	-0.3793	-0.3796	-0.3801	-0.3796	-0.3791	8.9850	0.2036
P・C橋工事	1238.0	-	1436.8	1399.1	1399.1	1351.0	-0.2884	-	-0.2907	-0.2895	-0.2895	-0.2921	0.5348	0.3394
橋梁保全工事	3393.5	-	3979.5	3855.9	3855.9	3764.5	-0.3455	-	-0.3485	-0.3470	-0.3470	-0.3504	1.6260	0.2838
舗装工事	923.0	1331.5	1162.5	1087.6	1254.4	1149.1	-0.2725	-0.2837	-0.2807	-0.2767	-0.2801	-0.2858	0.7817	0.3147
共同溝等工事 (1)	213.2	-	247.5	241.0	241.0	232.8	-0.1455	-	-0.1480	-0.1468	-0.1468	-0.1496	0.4678	0.3598
共同溝等工事 (2)	314.1	-	363.9	354.7	354.7	341.7	-0.1833	-	-0.1852	-0.1843	-0.1843	-0.1865	0.0142	0.5399
トンネル工事	1070.6	-	1331.2	1253.2	1253.2	1306.0	-0.2619	-	-0.2685	-0.2652	-0.2652	-0.2726	0.1118	0.4194
砂防・地すべり等 工事	275.1	-	288.4	295.3	295.3	254.5	-0.1797	-	-0.1738	-0.1767	-0.1767	-0.1700	0.1422	0.4132
道路維持工事	303.5	363.4	333.4	333.6	363.7	302.7	-0.1653	-0.1628	-0.1634	-0.1643	-0.1636	-0.1623	1.6840	0.2898
河川維持工事	635.1	-	697.2	697.9	697.9	633.0	-0.2406	-	-0.2391	-0.2399	-0.2399	-0.2381	8.0310	0.2114
下水道工事(1)	103.2	133.3	119.9	116.7	116.7	112.6	-0.0941	-0.0975	-0.0966	-0.0954	-0.0954	-0.0981	0.5192	0.3472
下水道工事(2)	282.4	333.1	306.7	308.7	308.7	276.7	-0.1811	-0.1770	-0.1781	-0.1796	-0.1796	-0.1763	1.1316	0.3060
下水道工事(3)	366.6	-	422.5	412.8	412.8	395.6	-0.1891	-	-0.1916	-0.1904	-0.1904	-0.1932	2.7078	0.2589
下水道工事(4)	186.2	225.2	206.0	205.4	205.4	188.0	-0.1419	-0.1404	-0.1408	-0.1414	-0.1414	-0.1401	0.6805	0.3202
公園工事	643.6	-	715.1	711.5	711.5	654.3	-0.2235	-	-0.2229	-0.2232	-0.2232	-0.2225	13.5714	0.1739
コンクリートダム 工事	115.6	-	-	-	-	-	-0.0824	-	-	-	-	-	0.3392	0.3621
フィルダム工事	91.3	-	-	-	-	-	-0.0673	-	-	-	-	-	0.1633	0.3963
電線共同溝工事	266.2	320.4	293.4	293.1	320.0	267.2	-0.1540	-0.1510	-0.1518	-0.1529	-0.1520	-0.1504	0.0035	0.6165
情報ボックス工事	1338.5	-	1523.7	1498.7	1498.7	1413.4	-0.2880	-	-0.2881	-0.2881	-0.2881	-0.2881	3.6607	0.2249

(注) 係数A・Bの区分の施工地域区分は、「第1編第2章②間接工事費3現場管理費」によるものとする。

第12章 施工箇所が点在する工事の積算

- ① 施工箇所が点在する工事の積算について
..... I-12-①- 1
- 1 対象工事..... I-12-①- 1
- 2 工事箇所の設定方法及び積算方法..... I-12-①- 1
- 3 設計変更について..... I-12-①- 2

第12章 施工箇所が点在する工事の積算

（建地－I）

① 施工箇所が点在する工事の積算について

施工箇所が点在する工事については、建設機械を複数箇所に運搬する費用や複数箇所の交通規制等がそれぞれの箇所が発生するなど、積算額と実際かかる費用に乖離があるため、共通仮設費、現場管理費を箇所ごとに算出する積算とする。

1. 対象工事

施工箇所が複数あり、施工箇所が1km程度を超えて点在する工事を対象とする。

なお、通年維持工事等、当初契約において工事場所を範囲で指定する工事は除く。

ただし、これにより難い場合は個別に考慮できる。

2. 工事箇所の設定方法及び積算方法

(1) 施工規模の大きい箇所を「親設計書」とし、その他の施工箇所を「子設計書」と分類する。

(2) 主たる工種区分は、工事全体で判断する（施工箇所毎に主たる工種区分を設定しない）。

(3) 直接工事費の施工規模等の入力条件は、施工箇所毎の数量から選択する。

(4) 労務費、材料費等単価の地区設定は、施工箇所毎に設定する。

(5) 共通仮設費及び現場管理費については、施工箇所毎に算出した合計額とする。

(6) 共通仮設費率及び現場環境改善費率、現場管理費率の補正については、施工箇所毎に設定する。積上げ項目のうち、施工箇所毎に分割できない場合は、直接工事費の最も大きい施工箇所に計上する。

(7) 一般管理費等については、施工箇所毎に分けない積算（以下、「通常の積算」）と同様とする。

なお、一般管理費算出時の、共通仮設費率及び現場管理費率にかかる、施工地域を考慮した補正等は、「親設計書」で設定した係数によるものとする。

(8) 業務委託料は、「親設計書」に計上する。

	<通常の積算>	<施工箇所ごとの積算>			<施工箇所所点在用積算>		
		親	子1	子2	親	子1	子2
直接工事費	①A (②A+③A+④A)	②A	③A	④A	②A	③A	④A
共通仮設費	⑤B	⑥B	⑦B	⑧B	⑥B	⑦B	⑧B
現場管理費	⑨C	⑩C	⑪C	⑫C	⑩C	⑪C	⑫C
一般管理費等	⑬D	⑭D	⑮D	⑯D	⑬D		
共通仮設費 の算定	⑤B：①Aを対象額で算出	⑥B：②Aを対象額で算出 ⑦B：③Aを対象額で算出 ⑧B：④Aを対象額で算出			⑥B+⑦B+⑧Bとする		
現場管理費 の算定	⑨C：(①A+⑤B) を対象額で算出	⑩C：(②A+⑥B)を対象額で算出 ⑪C：(③A+⑦B)を対象額で算出 ⑫C：(④A+⑧B)を対象額で算出			⑩C+⑪C+⑫Cとする		
一般管理費 等の算定	⑬D：(①A+⑤B+⑨C) を対象額で算出	⑭D：(②A+⑥B+⑩C)を対象額で算出 ⑮D：(③A+⑦B+⑪C)を対象額で算出 ⑯D：(④A+⑧B+⑫C)を対象額で算出			⑬D：(①A+⑤B +⑨C)を 対象額で算出		

図2.1 施工箇所が点在する場合の積算イメージ

※積算のイメージ

従 来：(A市直接工事費 + B市直接工事費 + C町直接工事費) × 間接費率

本運用：(A地区(施工箇所a) 直接工事費 × 間接費率) +

(B地区(施工箇所b) 直接工事費 × 間接費率) +

(C地区(施工箇所c) 直接工事費 × 間接費率)

※一般管理費等は通常どおり

3. 設計変更について

- (1) 「親設計書」及び「子設計書」それぞれに対して、変更作業を行う。
- (2) 新規工種の追加は、施工箇所毎に判断する。
- (3) 設計変更において、新たに施工箇所を追加することができる。その場合は、直接工事費、共通仮設費、現場管理費を変更指示時点単価により積算するものとする。
- (4) 一般管理費等については、通常の積算と同様とする。

第13章 1日未満で完了する作業の積算

① 1日未満で完了する作業の積算	
.....	I-13-①- 1
1 適用条件.....	I-13-①- 1
2 適用範囲.....	I-13-①- 1
3 判定方法.....	I-13-①- 6
4 積算方法.....	I-13-①- 6
5 参考資料.....	I-13-①- 7

第13章 1日未満で完了する作業の積算

① 1日未満で完了する作業の積算

1. 適用条件

本基準は、変更積算にのみ適用する。

施工実施にあたり、1日未満で完了する作業量の作業が見込まれ、施工パッケージ型積算基準と乖離が認められる場合に本基準を用いて積算するものとする。

本基準の採用にあたっては、契約期間内に受注者から当該積算の適用についての請求があった場合に、受発注者間の協議において、作業内容が当該積算基準に該当すると認められる場合に適用する。

同一作業員の作業が他工種・細別の作業と組合せて1日作業となる場合には、当該積算は適用しない。

2. 適用範囲

1日未満で完了する作業の積算は、表に記載の施工パッケージを使用して積算する工事に限って適用するものとする。

編・章	工種	施工パッケージ	単位	作業日当り標準作業量	摘要	
第II編 共通工 第1章 土工	床掘工	床掘り	m ³	32	・床掘りは、条件区分で、施工方法が「上記以外（小規模）」の場合に限って適用する。	
		舗装版破砕積込（小規模土工）	m ²	23		
	埋戻工	埋戻し	m ³	40	・埋戻しは、条件区分で、施工方法が「上記以外（小規模）」の場合に限って適用する。 ・埋戻し、タンバ締固めに係る作業を一連の作業として判定する。	
		タンバ締固め	m ³	36		
第2章 共通工	法面整形工	法面整形	m ²	I-14-①による		・基礎砕石、裏込砕石に係る作業を一連の作業として判定する。 ・ヒューム管（B型管）、ボックスカルバート、暗渠排水管、フィルター材、管（函）渠型側溝、プレキャスト集水柵、鉄筋コンクリート台付管、プレキャストL形側溝（製品長0.6m/個）、プレキャストマンホール、PC管、コルゲートパイプ、コルゲートフリーウムに係る作業を一連の作業として判定する。
	基礎・裏込砕石工	基礎砕石	m ²	155		
		裏込砕石	m ³	38		
	排水構造物工	ヒューム管（B形管）	m	I-14-①による		
		ボックスカルバート	m	I-14-①による		
		暗渠排水管	m	I-14-①による		
		フィルター材	m ³	36		
		管（函）渠型側溝	m	I-14-①による		
		プレキャスト集水柵	基	I-14-①による		
		プレキャスト集水柵（材料費）	基	-		
		鉄筋コンクリート台付管	m	I-14-①による		
		プレキャストL形側溝（製品長0.6m/個）	m	L形側溝単体：33 L形側溝＋ 基礎砕石：29		
		プレキャストマンホール	基	2,000kg/基以下：4 2,000kg/基を超え 4,000kg/基以下：3		
	PC管	m	I-14-①による			
	PC管（材料費）	m	-			
	コルゲートパイプ	m	I-14-①による			
	コルゲートフリーウム	m	I-14-①による			
構造物とりこわし工	コンクリートはつり	m ²	3cm以下：21 3cmを超え 6cm以下：13	・コンクリートはつり、積込（コンクリート殻）に係る作業を一連の作業として判定する。		
	積込（コンクリート殻）	m ³	260			
殻運搬	殻運搬	m ³	I-14-①による			

編・章	工種	施工パッケージ	単位	作業日当り標準作業量	摘要	
第3章 基礎工	コンクリート工 (深礎工)	コンクリート打設 (深礎工)	m ³	I-14-①による		
第4章 コンクリート工	コンクリート工	コンクリート	m ³	I-14-①による	・コンクリート, モルタル練に係る作業を一連の作業として判定する。	
		モルタル練	m ³	I-14-①による		
	型枠工	型枠	m ²	I-14-①による	・型枠, 化粧型枠に係る作業を一連の作業として判定する。	
		化粧型枠	m ²	-		
		化粧型枠 (材料費)	m ²	-		
撤去しない埋設型枠 (材料費)	m ²	-				
第Ⅲ編 河川 第2章 河川維持工	堤防除草工	除草	m ²	I-14-①による	・除草, 集草, 梱包, 積込・荷卸, 運搬 (堤防除草), 除草, 集草 (人力), 梱包, 積込・荷卸 (総合), 除草, 集草 (機械), 梱包, 積込・荷卸 (総合) に係る作業を一連の作業として判定する。	
		集草	m ²	I-14-①による		
		梱包	m ²	12,500		
		積込・荷卸	m ²	I-14-①による		
		運搬 (堤防除草)	m ²	I-14-①による		
		除草, 集草 (人力), 梱包, 積込・荷卸 (総合)	m ²	I-14-①による		
		除草, 集草 (機械), 梱包, 積込・荷卸 (総合)	m ²	I-14-①による		
	堤防芝養生工	抜根	m ²	I-14-①による	・抜根, 施肥に係る作業を一連の作業として判定する。	
		施肥	m ²	13,600		
	伐木除根工	伐木・伐竹 (伐木除根)	m ²	I-14-①による	・伐木・伐竹 (伐木除根), 除根 (伐木除根), 整地 (伐木除根), 集積 (人力施工) (伐木除根), 積込 (人力施工) (伐木除根), 運搬 (伐木除根), 伐木・伐竹 (複合) に係る作業を一連の作業として判定する。	
		除根 (伐木除根)	m ²	1,160		
		整地 (伐木除根)	m ²	880		
		集積積込み (機械施工) (伐木除根)	m ²	除根有: 720 除根無: 940		
		集積 (人力施工) (伐木除根)	m ²	1,180		
		積込 (人力施工) (伐木除根)	m ²	21,300		
		運搬 (伐木除根)	m ²	I-14-①による		
	塵芥処理工	散在塵芥収集	m ²	I-14-①による	・散在塵芥収集, 堆積塵芥収集 (機械処理), 堆積塵芥収集 (人力処理) に係る作業を一連の作業として判定する。	
		堆積塵芥収集 (機械処理)	m ³	I-14-①による		
		堆積塵芥収集 (人力処理)	m ³	I-14-①による		
	機械土工 (河床等掘削)	河床等掘削	m ³	147		
		軟弱土等運搬	m ³	I-14-①による		
	巨石積 (張) 工	巨石張 (練)	m ²	25	・巨石張 (練), 巨石張 (空), 巨石積 (練) に係る作業を一連の作業として判定する。	
		巨石張 (空)	m ²	27		
		巨石積 (練)	m ²	30		
		巨石 (材料費)	m ²	-		
		巨石採取	個	38		
	木杭打工	木杭打	本	58		
		護岸基礎 ブロック工	プレキャスト基礎	m	I-14-①による	・プレキャスト基礎, 中詰コンクリート打設に係る作業を一連の作業として判定する。
			プレキャスト基礎 (材料費)	m	-	
			中詰コンクリート (材料費)	m	-	
	中詰コンクリート打設		m ³	17		

編・章	工種	施工パッケージ	単位	作業日当り 標準作業量	摘要	
第2章 河川維持工	かごマット工 (スロープ型)	かごマット設置 (スロープ型)	m ²	I-14-①による		
		袋詰玉石工	袋詰玉石	袋	I-14-①による	
		笠コンクリート ブロック据付工	笠コンクリートブロック	m	I-14-①による	
			笠コンクリートブロック (材料費)	m	-	
		グラウトホール 工	グラウトホール	組	5	
			グラウト管 (材料費)	組	-	
		光ケーブル配 管工	掘削 (光ケーブル配管)	m ³	28	・配管設置 (埋設部), ハンドホールに係る作業を一連の作業として判定する。
			埋戻し・締固め	m ³	13	
			敷砂, 保護砂 (材料費)	m ³	-	
			配管設置 (埋設部)	m	89	
埋設表示シート (材料費)	m		-			
	ハンドホール	個	1.1			
第IV編 道路 第1章 舗装工	路盤工	不陸整正	m ²	1,510	・不陸整正, 下層路盤 (車道・路肩部), 上層路盤 (車道・路肩部) (条件区分で, 材料が「粒度調整砕石」に限る。)に係る作業を一連の作業として判定する。 ※上層路盤 (車道・路肩部) (条件区分で, 材料が「瀝青安定処理」に限る。)については, アスファルト舗装工の適用による。	
		下層路盤 (車道・路肩部)	m ²	940		
		上層路盤 (車道・路肩部)	m ²	I-14-①による		
		下層路盤 (歩道部)	m ²	268		
		上層路盤 (歩道部)	m ²	268		
	アスファルト 舗装工	基層 (車道・路肩部)	m ²	I-14-①による	・上層路盤 (車道・路肩部) (条件区分で, 材料が「瀝青安定処理」に限る。), 基層 (車道・路肩部), 中間層 (車道・路肩部), 表層 (車道・路肩部)に係る作業を一連の作業として判定する。 ・基層 (歩道部), 中間層 (歩道部), 表層 (歩道部)に係る作業を一連の作業として判定する。	
		中間層 (車道・路肩部)	m ²	I-14-①による		
		表層 (車道・路肩部)	m ²	I-14-①による		
		基層 (歩道部)	m ²	I-14-①による		
		中間層 (歩道部)	m ²	I-14-①による		
		表層 (歩道部)	m ²	I-14-①による		
		アスカーブ	m	260		
	第2章 付属 施設	立入り防止柵 工	基礎ブロック, 鋼管基礎	基	I-14-①による	・基礎ブロック, 鋼管基礎, 金網・支柱 (立入り防止柵), 支柱 (立入り防止柵), 門扉に係る作業を一連の作業として判定する。
金網・支柱 (立入り防止柵)			m	I-14-①による		
金網・支柱 (立入り防止柵) (材料費)			m	-		
支柱 (立入り防止柵)			本	I-14-①による		
支柱 (立入り防止柵) (材料費)			本	-		
門扉			基	I-14-①による		
門扉 (材料費)			基	-		
箱抜き			m	I-14-①による		
車止めポスト 設置工		車止めポスト	本	5		
道路付属物 設置工		距離標	枚	I-14-①による		

編・章	工種	施工パッケージ	単位	作業日当り 標準作業量	摘要
第3章 道路 維持 修繕工	路面切削工	路面切削	m ²	I-14-①による	
		殻運搬 (路面切削)	m ³	I-14-①による	
	舗装版破碎工	舗装版破碎	m ²	I-14-①による	
	舗装版切断工	舗装版切断	m	I-14-①による	
	舗装版クラック補修工	クラック補修	m	620	・クラック補修, クラック防止シート張に係る作業を一連の作業として判定する。
		注入材 (材料費)	m	-	
		クラック防止シート張	m	930	
		クラック防止シート (材料費)	m	-	
	道路付属 構造物塗替工	素地調整	m ²	I-14-①による	・素地調整, 付属構造物塗替に係る作業を一連の作業として判定する。
		付属構造物塗替	m ²	ポール類 : 89 防護柵類・ 落石防止柵類 : 121	
	張紙防止塗装工	張紙防止塗装	m ²	ケレン作業 : 14 張紙防止塗装 (1層当り) : 32	
		張紙防止塗装 (材料費)	m ²	-	
	橋梁地覆補修工	とりこわし	m ³	1.4	
		鉄筋	t	0.36	
		コンクリート	m ³	0.76	
	橋梁補修工 (現場溶接鋼桁補強工)	現場溶接鋼桁補強	m	14	
	落橋防止装置工	コンクリート削孔 (電動式コアボーリングマシン)	孔	I-14-①による	・コンクリート削孔 (電動式コアボーリングマシン) 又は (電動ハンマドリル) もしくは (さく岩機 [ハンドドリル空圧式]), アンカー, 充填補修に係る作業を一連の作業として判定する。
		コンクリート削孔 (電動ハンマドリル)	孔	84	
		コンクリート削孔 (さく岩機 [ハンドドリル空圧式])	孔	200 超え 500 以下 : 48 500 超え 800 以下 : 38	
		アンカー	本	I-14-①による	
		アンカー材 (材料費)	本	-	
		注入材 (材料費)	本	-	
		充填補修	孔	92	
		補修材 (材料費)	孔	-	
		現場孔明 (鋼構造物)	本	10 本以上 /箇所 : 80 作業性の悪い 箇所等 : 40	
		道路除草工	除草	m ²	
	集草		m ²	2,760	
積込運搬	m ²		I-14-①による		
機械除草 (肩掛式)・ 集草・積込運搬	m ²		I-14-①による		
機械除草 (肩掛式)・ 集草	m ²		1,240		
機械除草 (ハンドガイド式)・ 集草・積込運搬	m ²		I-14-①による		
機械除草 (ハンドガイド式)・ 集草	m ²		1,902		

編・章	工種	施工パッケージ	単位	作業日当り 標準作業量	摘要
第3章 道路 維持 修繕工	路面清掃工 (人力清掃工)	路面清掃 (路肩部・人力)	km	I-14-①による	・路面清掃(路肩部・人力), 路面 清掃(歩道部・人力)に係る作業 を一連の作業として判定する。
		路面清掃 (歩道部・人力)	m ²	I-14-①による	
	側溝清掃工 (人力清掃工)	側溝清掃 (人力清掃工)	m	I-14-①による	
	集水桝清掃工 (人力清掃工)	桝清掃 (人力清掃工)	箇所	I-14-①による	
	トンネル 漏水対策工	面導水	m ²	34	・面導水, 線導水に係る作業を一 連の作業として判定する。
		面導水(材料費)	m ²	-	
		線導水	m	10	
		線導水(材料費)	m	-	
	沓座拡幅工	チップング (厚2cm以下)	m ²	5.3	・チップング(厚2cm以下), アン カー筋挿入, 及び落橋防止装置 工のうちコンクリート削孔(電動 式コアボーリングマシン), コン クリート削孔(電動ハンマドリ ル), コンクリート削孔(さく岩機 [ハンドドリル空圧式]), 充填補 修, アンカーに係る作業を一連の 作業として判定する。
		アンカー筋挿入	本	97	
		アンカー筋(材料費)	本	-	
		注入材(材料費)	本	-	
		鉄筋(沓座拡幅工)	t	0.73	
		型枠(沓座拡幅工)	m ²	15	
コンクリート (沓座拡幅工)		m ³	7.1		

3. 判定方法

1日未満で完了する作業の判定は、次の方法によるものとする。

(1) 施工パッケージが1つ、かつ条件区分が1つの場合の判定方法

$x/D < 1$ の場合に1日未満で完了する作業とする。

x : 作業量

D : 作業日当り標準作業量

(2) 複数の施工パッケージもしくは条件区分を一連の作業として判定する場合の判定方法

$\Sigma (x_i/D_i) < 1$ の場合に1日未満で完了する作業とする。

x_i : 各施工パッケージにおける各条件区分の作業量

D_i : 各施工パッケージにおける各条件区分の作業日当り標準作業量

(3) 判定に使用する作業量の考え方

- ・判定に使用する作業量は、施工パッケージ毎の作業量とする。ただし、表の摘要欄に、関連する施工パッケージを一連の作業として判定する旨の記載があるものについては、摘要欄の記載によるものとする。
- ・一つの施工パッケージで異なる条件区分の作業量がある場合には、一連の作業として判定する。
- ・判定に使用する作業量は、1箇所当りの作業量とする。
- ・施工箇所の点在範囲が1km程度を超えるなど、同一施工箇所として取り扱えないと判断する場合には、別箇所として扱うものとする。
- ・上記以外は、1工事の全作業量を1箇所当りの作業量とする。
- ・日々の作業量が受注者の責によらず制約される場合、その他の現場条件等により、上記により難しい場合は、別途考慮できるものとする。

4. 積算方法

1日未満で完了する作業の積算は、以下の方法によるものとする。

(1) 施工パッケージが1つ、かつ条件区分が1つの場合の積算方法

1) $x/D < 1/2$ の場合

機械費及び労務費は、作業量にかかわらず、作業日当り標準作業量の1/2の量を実施した場合の金額を計上する。材料費は、作業量分の金額を計上する。

2) $1/2 \leq x/D < 1$ の場合

機械費及び労務費は、作業量にかかわらず、作業日当り標準作業量を実施した場合の金額を計上する。材料費は、作業量分の金額を計上する。

(2) 複数の施工パッケージもしくは条件区分を一連の作業として判定する場合の積算方法

$\alpha \times \Sigma (x_i/D_i) = 1$ となる α を計算し、 $\alpha \times x_i$ をそれぞれの施工パッケージや条件区分の修正作業日当り標準作業量 D'_i とする。

1) $\Sigma (x_i/D_i) < 1/2$ の場合

機械費及び労務費は、作業量にかかわらず、それぞれの施工パッケージや条件区分において、修正作業日当り標準作業量 D'_i の1/2の量を実施した場合の金額を計上する。材料費は、それぞれの施工パッケージや条件区分の作業量分の金額を計上する。

2) $1/2 \leq \Sigma (x_i/D_i) < 1$ の場合

機械費及び労務費は、作業量にかかわらず、それぞれの施工パッケージや条件区分において、修正作業日当り標準作業量 D'_i を実施した場合の金額を計上する。材料費は、それぞれの施工パッケージや条件区分の作業量分の金額を計上する。

(3) 端数処理

- 1) 作業日当り標準作業量 D の1/2の量は、整数とし、小数第1位を四捨五入する。ただし、作業日当り標準作業量 D が小数である場合は、四捨五入により、同じ桁数となるようにする。
- 2) α は、小数第2位までとし、小数第3位を四捨五入する。
- 3) 修正作業日当り標準作業量 D'_i は、整数とし、小数第1位を四捨五入する。ただし、各施工パッケージにおける各条件区分の作業日当り標準作業量 D_i が小数である場合は、四捨五入により、同じ桁数となるようにする。
- 4) D'_i の1/2の量は、 D'_i を計算した上で、1)と同様とする。

5. 参考資料

5-1 機械費・労務費及び材料費の積算金額のイメージ

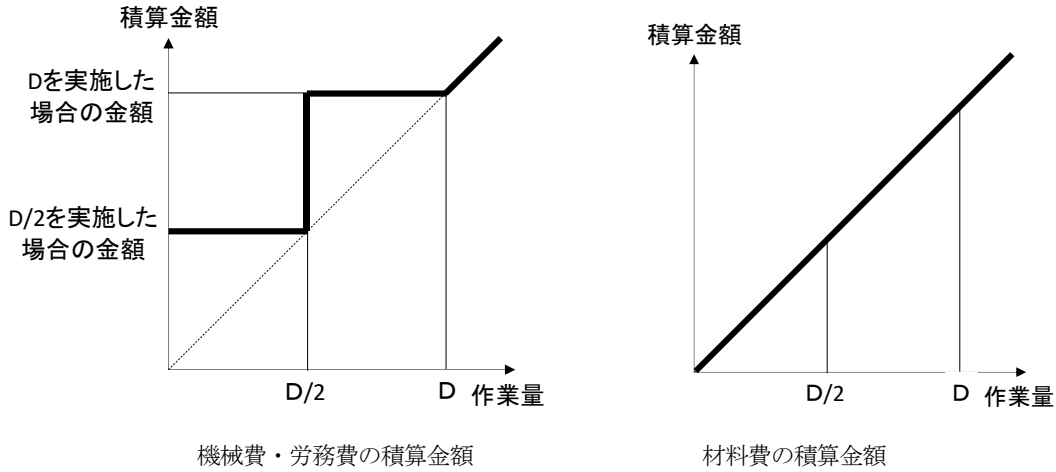

5-2 計算例

(1) 施工パッケージが1つ、かつ条件区分が1つの場合

	単位	設計数量	作業日当り標準作業量
施工パッケージ1	m	x1=200	D1=800

1) 判定

$$x1/D1 = 200/800 = 0.25 < 1$$

従って、この場合は、 $x/D < 1$ なので、作業量が1日未満で完了する数量の作業に該当する。

2) 積算

$$x1/D1 < 1/2 \text{ より}$$

施工パッケージ1：機械費及び労務費は、 $D1/2 = 400$ m分の金額を計上する。

材料費は、 $x1 = 200$ m分の金額を計上する。

(2) 複数の施工パッケージもしくは条件区分を一連の作業として判定する場合

	単位	設計数量	作業日当り標準作業量
施工パッケージ1	m	x1=200	D1=800
施工パッケージ2	m ²	x2=100	D2=300
施工パッケージ3	m ³	x3= 5	D3= 50

1) 判定

$$\Sigma (xi/Di) = x1/D1 + x2/D2 + x3/D3 = 200/800 + 100/300 + 5/50 = 0.68 < 1$$

従って、この場合は、 $\Sigma (xi/Di) < 1$ なので、作業量が1日未満で完了する数量の作業に該当する。

2) 積算

$$\alpha \times \Sigma (xi/Di) = \alpha \times (200/800 + 100/300 + 5/50) = 1 \text{ となる } \alpha \text{ を計算する。}$$

$$\alpha = 1.463 \dots = 1.46$$

修正作業日当り標準作業量

$$\text{施工パッケージ1 } D' 1 = \alpha \times x1 = 1.46 \times 200 = 292$$

$$\text{施工パッケージ2 } D' 2 = \alpha \times x2 = 1.46 \times 100 = 146$$

$$\text{施工パッケージ3 } D' 3 = \alpha \times x3 = 1.46 \times 5 = 7.3 = 7$$

$1/2 \leq \Sigma (xi/Di) = 0.68 < 1$ より

施工パッケージ1：機械費及び労務費は、 $D' 1 = 292$ m分の金額を計上する。

材料費は、 $x1 = 200$ m分の金額を計上する。

施工パッケージ2：機械費及び労務費は、 $D' 2 = 146$ m²分の金額を計上する。

材料費は、 $x2 = 100$ m²分の金額を計上する。

施工パッケージ3：機械費及び労務費は、 $D' 3 = 7$ m³分の金額を計上する。

材料費は、 $x3 = 5$ m³分の金額を計上する。

第14章 その他

① 作業日当り標準作業量…………… I-14-①- 1	10 吹付砕工…………… I-14-②- 9
1 適用…………… I-14-①- 1	11 道路植栽工…………… I-14-②-10
2 作業日当り標準作業量…………… I-14-①- 1	12 橋梁用伸縮継手装置設置工…………… I-14-②-13
② 市場単価の1日当り標準施工量…………… I-14-②- 1	13 橋梁用埋設型伸縮継手装置設置工…………… I-14-②-13
1 鉄筋工…………… I-14-②- 1	14 薄層カラー舗装工…………… I-14-②-13
2 鉄筋工 (ガス圧接工) …… I-14-②- 1	15 道路標識設置工…………… I-14-②-14
3 インターロッキングブロック工…………… I-14-②- 2	16 道路付属物工…………… I-14-②-16
4 ガードレール設置工…………… I-14-②- 2	17 公園植栽工…………… I-14-②-18
5 ガードパイプ設置工…………… I-14-②- 5	18 軟弱地盤処理工…………… I-14-②-18
6 横断・転落防止柵設置工…………… I-14-②- 5	19 橋面防水工…………… I-14-②-19
7 防護柵設置工 (落石防護柵) …… I-14-②- 7	20 グルーピング工…………… I-14-②-19
8 防護柵設置工 (落石防止網) …… I-14-②- 8	21 鉄筋挿入工…………… I-14-②-19
9 法面工…………… I-14-②- 9	22 コンクリート表面処理工…………… I-14-②-19

第14章 その他

① 作業日当り標準作業量

1. 適用

本章に掲載した作業日当り標準作業量は、施工パッケージ型積算基準及び標準歩掛に沿った条件、工法での設定であり、工程、作業日数等の検討のための参考として、とりまとめたものである。

設定した作業量は、あくまでも標準施工の場合であるので、当該工事の施工条件、施工方法、制約条件等十分考慮し、適用の可否を検討の上、使用されたい。

2. 作業日当り標準作業量

1【共通編】

1- 1 現場発成品及び支給品運搬…………… I-14-①- 5	1-27 構造物補修工(ひび割れ補修工(低圧注入工法)) …………… I-14-①-26
1- 2 土工…………… I-14-①- 6	1-28 構造物補修工(断面修復工(左官工法)) …………… I-14-①-26
1- 3 土工(ICT)…………… I-14-①-15	1-29 排水構造物工…………… I-14-①-26
1- 4 床掘工…………… I-14-①-16	1-30 排水構造物工(現場打ち水路(本体)) …………… I-14-①-31
1- 5 床掘工(ICT)…………… I-14-①-17	1-31 排水構造物工(現場打ち集水榭・ 街渠榭(本体))…………… I-14-①-32
1- 6 埋戻工…………… I-14-①-17	1-32 サンドマット工…………… I-14-①-33
1- 7 人力運搬工…………… I-14-①-18	1-33 粉体噴射攪拌工(DJM工法)…………… I-14-①-33
1- 8 安定処理工…………… I-14-①-18	1-34 スラリー攪拌工…………… I-14-①-33
1- 9 安定処理工(自走式土質改良工) …………… I-14-①-18	1-35 高圧噴射攪拌工…………… I-14-①-33
1-10 土砂運搬工(不整地運搬車による運搬) …………… I-14-①-18	1-36 中層混合処理工…………… I-14-①-33
1-11 法面整形工…………… I-14-①-19	1-37 薬液注入工…………… I-14-①-34
1-12 法面整形工(ICT)…………… I-14-①-19	1-38 アンカー工(ロータリーパーカッション式) …………… I-14-①-35
1-13 芝付工…………… I-14-①-19	1-39 構造物とりこわし工…………… I-14-①-38
1-14 コンクリート法枠工…………… I-14-①-20	1-40 コンクリート削孔工…………… I-14-①-38
1-15 吹付法面とりこわし工…………… I-14-①-21	1-41 ガス切断工…………… I-14-①-39
1-16 プレキャストコンクリート板設置工 …………… I-14-①-21	1-42 吸出し防止材設置工…………… I-14-①-39
1-17 人工張芝工…………… I-14-①-21	1-43 目地・止水板設置工…………… I-14-①-39
1-18 基礎・裏込砕石工…………… I-14-①-21	1-44 旧橋撤去工…………… I-14-①-39
1-19 コンクリートブロック積(張)工 …………… I-14-①-22	1-45 かご工…………… I-14-①-41
1-20 石積(張)工…………… I-14-①-23	1-46 発泡スチロールを用いた超軽量盛土工 …………… I-14-①-41
1-21 場所打擁壁工(1)…………… I-14-①-24	1-47 現場取卸費…………… I-14-①-41
1-22 場所打擁壁工(2)…………… I-14-①-24	1-48 骨材再生工(自走式)…………… I-14-①-41
1-23 プレキャスト擁壁工…………… I-14-①-24	1-49 函渠工(1)…………… I-14-①-42
1-24 補強土壁工(帯鋼補強土壁, アンカー補強土壁, ジオテキスタイル補強土壁(二重壁タイプ)) …………… I-14-①-25	1-50 函渠工(2)…………… I-14-①-42
1-25 補強盛土工…………… I-14-①-25	1-51 函渠工(3)大型プレキャストボックス カルバート工…………… I-14-①-42
1-26 構造物補修工(ひび割れ補修工(充てん工法)) …………… I-14-①-26	1-52 殻運搬…………… I-14-①-43

1-53 鋼管・既製コンクリート杭打工 (パイロハンマ工) ……………	I-14-①-48	1-87 仮囲い設置撤去工……………	I-14-①-55
1-54 鋼管・既製コンクリート杭打工 (中掘工) ……………	I-14-①-48	1-88 切土及び発破防護柵工……………	I-14-①-55
1-55 鋼管・既製コンクリート杭打工 (回転杭工) ……………	I-14-①-48	1-89 濁水処理工 (一般土木工事) ……	I-14-①-55
1-56 鋼管ソイルセメント杭工……………	I-14-①-48	1-90 敷鉄板設置・撤去工……………	I-14-①-55
1-57 場所打杭工 (全回転式オールケーシング工) ……………	I-14-①-48	1-91 防塵処理工……………	I-14-①-55
1-58 場所打杭工 (リバースサーキュレーション工) ……………	I-14-①-48	1-92 法面工 (仮設用モルタル吹付工) ……………	I-14-①-55
1-59 場所打杭工 (アースオーガ工, 硬質地盤用アース オーガ工) ……………	I-14-①-48	2 【河川編】	
1-60 場所打杭工 (大口径ボーリングマシン工) ……………	I-14-①-48	2- 1 消波根固めブロック工……………	I-14-①-56
1-61 場所打杭工 (ダウンザホールハンマ工) ……………	I-14-①-48	2- 2 消波根固めブロック工 (ブロック撤去工) ……………	I-14-①-65
1-62 深礎工……………	I-14-①-49	2- 3 捨石工……………	I-14-①-65
1-63 コンクリート工 (深礎工) ……………	I-14-①-49	2- 4 消波工……………	I-14-①-66
1-64 ニューマチックケーソン工……………	I-14-①-49	2- 5 浚渫工 (ポンプ式浚渫船) ……	I-14-①-66
1-65 基礎工 (鋼管矢板基礎工) ……………	I-14-①-50	2- 6 浚渫工 (バックホウ浚渫船) ……	I-14-①-66
1-66 既製コンクリート杭カットオフ工 ……………	I-14-①-50	2- 7 浚渫工 (バックホウ浚渫船 (ICT)) ……………	I-14-①-66
1-67 泥水運搬工……………	I-14-①-50	2- 8 軟弱地盤上における柔構造樋門・樋管工 ……………	I-14-①-66
1-68 コンクリート工……………	I-14-①-51	2- 9 堤防除草工……………	I-14-①-67
1-69 型枠工……………	I-14-①-51	2-10 堤防芝養生工……………	I-14-①-72
1-70 型枠工 (省力化構造) ……………	I-14-①-51	2-11 伐木除根工……………	I-14-①-72
1-71 張りコンクリート工……………	I-14-①-52	2-12 塵芥処理工……………	I-14-①-76
1-72 パイプロハンマ工……………	I-14-①-52	2-13 ボーリンググラウト工……………	I-14-①-82
1-73 パイプロハンマ工 (軽量鋼矢板打込引抜工) ……………	I-14-①-52	2-14 機械土工 (河床等掘削) ……………	I-14-①-84
1-74 油圧圧入引抜工……………	I-14-①-52	2-15 機械土工 (河床等掘削) (ICT) ……………	I-14-①-85
1-75 鋼矢板工 (アースオーガ併用圧入工) ……………	I-14-①-52	2-16 巨石積 (張) 工……………	I-14-①-86
1-76 鋼矢板工 (クレーン引抜工) ……	I-14-①-52	2-17 木杭打工……………	I-14-①-86
1-77 鋼矢板工 (H形鋼) ……………	I-14-①-52	2-18 巨石据付工……………	I-14-①-86
1-78 仮設材設置撤去工……………	I-14-①-53	2-19 護岸基礎ブロック工……………	I-14-①-86
1-79 足場工……………	I-14-①-53	2-20 かごマット工 (スロープ型) ……	I-14-①-88
1-80 支保工……………	I-14-①-53	2-21 かごマット工 (多段積型) ……	I-14-①-88
1-81 締切排水工……………	I-14-①-53	2-22 ブロックマット工……………	I-14-①-88
1-82 ウェルポイント工……………	I-14-①-53	2-23 袋詰玉石工……………	I-14-①-88
1-83 土のう工……………	I-14-①-54	2-24 笠コンクリートブロック据付工…	I-14-①-89
1-84 大型土のう工……………	I-14-①-54	2-25 グラウトホール工……………	I-14-①-89
1-85 仮橋・仮栈橋工……………	I-14-①-54	2-26 連節ブロックの水中吊落し工…	I-14-①-89
1-86 汚濁防止フェンス工……………	I-14-①-55	2-27 光ケーブル配管工……………	I-14-①-90
		2-28 土工 (砂防工) ……………	I-14-①-90
		2-29 土工 (砂防工) (ICT) ……	I-14-①-91
		2-30 コンクリート工 (砂防工) ……	I-14-①-92
		2-31 コンクリート工 (ケーブルクレーン打設) ……………	I-14-①-92
		2-32 残存型枠工……………	I-14-①-92

2-33	養生工 (練炭)	I-14-①-93	3-32	道路付属構造物塗替工	I-14-①-108
2-34	砂防土砂仮締切・砂防大型土のう仮締切	I-14-①-93	3-33	張紙防止塗装工	I-14-①-108
2-35	鋼製砂防工	I-14-①-93	3-34	床版補強工	I-14-①-109
2-36	砂防ソイルセメント工	I-14-①-93	3-35	橋梁補強工 (鋼板巻立て) (1) (2)	I-14-①-110
2-37	集水井工 (ライナープレート土留工法)	I-14-①-93	3-36	橋梁補強工 (コンクリート巻立て) (1) (2)	I-14-①-110
2-38	地すべり防止工 (集排水ボーリング工)	I-14-①-94	3-37	橋梁地覆補修工	I-14-①-111
2-39	地すべり防止工 (山腹水路工) ..	I-14-①-94	3-38	橋梁補修工 (支承取替工)	I-14-①-111
2-40	地すべり防止工 (かご工)	I-14-①-95	3-39	橋梁補修工 (現場溶接鋼桁補強工)	I-14-①-111
2-41	集排水ボーリング孔洗浄工	I-14-①-95	3-40	橋梁補修工 (表面被覆工 (塗装工法))	I-14-①-112
3 【道路編】					
3- 1	路盤工	I-14-①-95	3-41	落橋防止装置工	I-14-①-112
3- 2	路盤工 (ICT)	I-14-①-95	3-42	道路除草工	I-14-①-113
3- 3	アスファルト舗装工	I-14-①-96	3-43	路面清掃工 (機械清掃)	I-14-①-115
3- 4	半たわみ性 (コンポジット) 舗装工	I-14-①-96	3-44	路面清掃工 (人力清掃工)	I-14-①-116
3- 5	排水性アスファルト舗装工	I-14-①-96	3-45	管渠清掃工, 側溝清掃及び集水桝清掃工 (組合せ作業)	I-14-①-117
3- 6	透水性アスファルト舗装工	I-14-①-96	3-46	側溝清掃工 (単独作業)	I-14-①-117
3- 7	グースアスファルト舗装工	I-14-①-96	3-47	側溝清掃工 (人力清掃工)	I-14-①-118
3- 8	コンクリート舗装工	I-14-①-97	3-48	集水桝清掃工 (単独作業)	I-14-①-118
3- 9	連続鉄筋コンクリート舗装工	I-14-①-97	3-49	集水桝清掃工 (人力清掃工) ..	I-14-①-118
3-10	踏掛版	I-14-①-97	3-50	トンネル清掃工	I-14-①-118
3-11	ガードケーブル設置工	I-14-①-97	3-51	トンネル照明器具清掃工	I-14-①-118
3-12	ワイヤロープ設置工	I-14-①-97	3-52	トンネル漏水対策工	I-14-①-118
3-13	立入り防止柵工	I-14-①-98	3-53	沓座拡幅工	I-14-①-118
3-14	車止めポスト設置工	I-14-①-98	3-54	欠損部補修工	I-14-①-119
3-15	落下物等防止柵設置工	I-14-①-99	3-55	アスファルト舗装版削孔工	I-14-①-119
3-16	しゃ音壁設置工	I-14-①-99	3-56	横断歩道橋補修工	I-14-①-119
3-17	路側工 (据付け)	I-14-①-100	3-57	電線共同溝工 (C・C・BOX)	I-14-①-119
3-18	路側工 (取外し)	I-14-①-100	3-58	鋼橋製作工	I-14-①-121
3-19	特殊ブロック設置工	I-14-①-100	3-59	橋梁塗装工 (工場塗装及び塗装前処理)	I-14-①-121
3-20	組立歩道工	I-14-①-101	3-60	鋼橋架設工	I-14-①-122
3-21	橋梁付属施設設置工	I-14-①-101	3-61	プレビーム桁架設工	I-14-①-124
3-22	道路付属物設置工	I-14-①-102	3-62	鋼橋床版工	I-14-①-124
3-23	道路植栽工 (客土工) (上層 30cm)	I-14-①-102	3-63	グレーチング床版架設工及び足場工	I-14-①-124
3-24	路面切削工	I-14-①-102	3-64	ポストテンション桁製作工	I-14-①-124
3-25	切削オーバーレイ工	I-14-①-104	3-65	プレキャストセグメント主桁組立工	I-14-①-124
3-26	舗装版破碎工	I-14-①-105	3-66	PC橋架設工	I-14-①-124
3-27	舗装版切断工	I-14-①-106	3-67	ポストテンション場所打ホロースラブ橋工	I-14-①-126
3-28	道路打換え工	I-14-①-106			
3-29	路上路盤再生工	I-14-①-107			
3-30	アスファルト注入工	I-14-①-107			
3-31	舗装版クラック補修工	I-14-①-108			

3-68	ポストテンション場所打箱桁橋工	I-14-①-126
3-69	RC場所打ホロースラブ橋工...	I-14-①-126
3-70	架設支保工.....	I-14-①-126
3-71	伸縮装置工(鋼製).....	I-14-①-126
3-72	橋梁排水管設置工.....	I-14-①-127
3-73	歩道橋(側道橋)架設工.....	I-14-①-127
3-74	側板工.....	I-14-①-127
3-75	鋼製橋脚設置工.....	I-14-①-127
3-76	橋台・橋脚工(1)(構造物単位)	I-14-①-128
3-77	橋台・橋脚工(2).....	I-14-①-128
3-78	橋梁検査路架設工.....	I-14-①-128
3-79	公園植栽工.....	I-14-①-129
3-80	公園除草工.....	I-14-①-130
3-81	公園工.....	I-14-①-131
3-82	平石張工.....	I-14-①-133

工 種 名	設 定 内 容		
現場発生品 及び支給品 運搬	① 現場発生品及び支給品積込み・荷卸し		
	作業日当り標準作業量	7.2 t/日	
	② 現場発生品及び支給品運搬		
	DID区間の有無	運搬距離	作業日当り 標準作業量
	無し	2.0km 以下	70 t/日
		4.0km 以下	35 t/日
		6.0km 以下	23 t/日
		8.5km 以下	16 t/日
		11.0km 以下	13 t/日
		14.0km 以下	10 t/日
		17.0km 以下	8.2 t/日
		20.5km 以下	6.8 t/日
		24.0km 以下	5.8 t/日
		28.0km 以下	5.0 t/日
		32.5km 以下	4.3 t/日
		37.5km 以下	3.7 t/日
		43.0km 以下	3.2 t/日
		49.0km 以下	2.8 t/日
		55.5km 以下	2.5 t/日
	62.5km 以下	2.2 t/日	
	65.0km 以下	2.1 t/日	
	有り	1.5km 以下	82 t/日
		3.0km 以下	41 t/日
		5.0km 以下	25 t/日
		7.0km 以下	18 t/日
		9.0km 以下	14 t/日
		11.5km 以下	11 t/日
		14.0km 以下	8.8 t/日
		17.0km 以下	7.3 t/日
		20.0km 以下	6.2 t/日
		23.5km 以下	5.3 t/日
		27.5km 以下	4.5 t/日
		31.5km 以下	3.9 t/日
		36.0km 以下	3.4 t/日
		41.0km 以下	3.0 t/日
		46.5km 以下	2.7 t/日
	52.5km 以下	2.4 t/日	
	59.0km 以下	2.1 t/日	
	65.0km 以下	1.9 t/日	

工種名	設 定 内 容										
土工	① 掘削										
	土質	施工方法	押土の有無	障害の有無	施工数量	火薬使用	破砕片除去の有無	集積押土の有無	作業日当り標準作業量 (m ³ /日)		
	土砂	オープンカット	有り	—	普通土30,000m ³ 未満又は湿地軟弱土	—	—	—	320		
					30,000m ³ 以上	—	—	—	710		
			無し	無し	無し	5,000m ³ 未満				230	
						5,000m ³ 以上 10,000m ³ 未満	—	—	—	270	
						10,000m ³ 以上 50,000m ³ 未満	—	—	—	330	
						50,000m ³ 以上	—	—	—	500	
				有り	無し	有り	5,000m ³ 未満				140
							5,000m ³ 以上 10,000m ³ 未満	—	—	—	170
							10,000m ³ 以上 50,000m ³ 未満	—	—	—	210
							50,000m ³ 以上	—	—	—	320
			片切掘削	—	—	—	—	—	—	220	
			水中掘削	—	—	—	—	—	—	260	
			現場制約あり	—	—	—	—	—	—	4	
			上記以外 (小規模)	—	—	—	1箇所100m ³ 以下 (標準)	—	—	—	37
	1箇所100m ³ 以下 (標準以外)	—					—	—	15		
	岩塊・玉石	オープンカット	有り	—	普通土30,000m ³ 未満又は湿地軟弱土	—	—	—	200		
					30,000m ³ 以上	—	—	—	440		
			無し	無し	無し	5,000m ³ 未満				180	
						5,000m ³ 以上 10,000m ³ 未満	—	—	—	210	
						10,000m ³ 以上 50,000m ³ 未満	—	—	—	250	
						50,000m ³ 以上	—	—	—	410	
				有り	無し	有り	5,000m ³ 未満				110
							5,000m ³ 以上 10,000m ³ 未満	—	—	—	130
							10,000m ³ 以上 50,000m ³ 未満	—	—	—	150
							50,000m ³ 以上	—	—	—	260
			水中掘削	—	—	—	—	—	—	180	
			現場制約あり	—	—	—	—	—	—	3	

工種名	設 定 内 容																			
	土質	施工方法	押土の有無	障害の有無	施工数量	火薬使用	破砕片除去の有無	集積押土の有無	作業日当り標準作業量 (m ³ /日)											
土工	軟岩	オープンカット	-	無し	1,000m ³ 未満	-	無し	無し	59											
							有り(5万m ³ 未満)	有り	59											
							有り(5万m ³ 以上)	無し	59											
							無し	-	1,000m ³ 以上 5,000m ³ 未満	-	無し	無し	91							
											有り(5万m ³ 未満)	有り	91							
											有り(5万m ³ 以上)	無し	91							
					5,000m ³ 以上	-	-	-	340											
					有り	-	5,000m ³ 未満	-	無し	無し	32									
									有り(5万m ³ 未満)	有り	32									
									有り(5万m ³ 以上)	無し	32									
									有り(5万m ³ 以上)	無し	32									
									片切掘削	-	-	-	-	-	無し	無し	49			
	有り(5万m ³ 未満)	有り	49																	
	有り(5万m ³ 以上)	無し	49																	
	有り(5万m ³ 以上)	無し	49																	
	硬岩	オープンカット	-	無し	-	-	不可	無し							無し	45				
								有り(5万m ³ 未満)							有り	45				
								有り(5万m ³ 以上)	無し	45										
							可	-	-	-	-	-	-	-	190					
													有り	-	-	-	不可	無し	無し	21
																		有り(5万m ³ 未満)	有り	21
	有り(5万m ³ 以上)	無し	21																	
	片切掘削	-	-	-	-	-	不可	無し	無し	29										
								有り(5万m ³ 未満)	有り	29										
有り(5万m ³ 以上)								無し	29											
可							-	-	-	-	-	無し	無し	55						
												有り(5万m ³ 未満)	有り	55						
												有り(5万m ³ 以上)	無し	55						

工 種 名	設 定 内 容					
土工	② 土砂等運搬					
	土砂等 発生現場	積込機種 ・規格	土 質	DID区間 の有無	運搬距離 (km)	作業日当り 標準作業量 (m ³ /日)
	標準	バックホウ 山積0.8m ³ (平積0.6m ³)	土砂(岩塊・玉石 混り土含む)	無し	0.3 以下	154
					0.5 以下	133
					1.0 以下	118
					1.5 以下	105
					2.0 以下	91
					3.0 以下	77
					4.0 以下	67
					5.5 以下	56
					6.5 以下	48
					7.5 以下	42
					9.5 以下	37
					11.5 以下	32
					15.5 以下	26
					22.5 以下	21
				49.5 以下	16	
				60.0 以下	11	
				0.5 以下	133	
				1.0 以下	118	
				1.5 以下	105	
				2.0 以下	91	
				3.0 以下	77	
				3.5 以下	67	
				5.0 以下	56	
				6.0 以下	48	
				7.0 以下	42	
				8.5 以下	37	
				11.0 以下	32	
				14.0 以下	26	
19.5 以下	21					
31.5 以下	16					
60.0 以下	11					
軟岩	—	—	土砂÷1.22			
硬岩	—	—	土砂÷1.37			

工 種 名	設 定 内 容					
土工	土砂等 発生現場	積込機種 ・規格	土 質	DID区間 の有無	運搬距離 (km)	作業日当り 標準作業量 (m ³ /日)
	標準	バックホウ 山積1.4m ³ (平積1.0m ³)	土砂(岩塊・玉石 混り土含む)	無し	0.3以下	200
					0.5以下	167
					1.0以下	143
					1.5以下	125
					2.0以下	111
					2.5以下	100
					3.0以下	83
					3.5以下	77
					4.5以下	67
					6.0以下	56
					7.0以下	48
					8.5以下	42
					10.0以下	37
					12.5以下	32
					16.5以下	26
					23.5以下	21
					51.5以下	16
					60.0以下	11
				0.5以下	167	
				1.0以下	143	
				1.5以下	125	
				2.0以下	111	
				2.5以下	100	
				3.0以下	83	
				3.5以下	77	
				4.5以下	67	
				5.5以下	56	
				6.5以下	48	
	8.0以下	42				
	9.5以下	37				
	11.5以下	32				
15.0以下	26					
20.5以下	21					
33.0以下	16					
60.0以下	11					
軟岩	—	—	土砂÷1.22			
硬岩	—	—	土砂÷1.37			

工 種 名	設 定 内 容					
土工	土砂等 発生現場	積込機種 ・規格	土 質	DID区間 の有無	運搬距離 (km)	作業日当り 標準作業量 (m ³ /日)
	標準	バックホウ 山積0.45m ³ (平積0.35m ³)	土砂(岩塊玉石 混り土含む)	無し	0.5以下	91
					1.0以下	83
					2.0以下	71
					2.5以下	63
					3.5以下	56
					4.5以下	48
					6.0以下	42
					7.5以下	37
					10.0以下	32
					13.5以下	26
					19.5以下	21
					39.0以下	16
				60.0以下	11	
				1.0以下	83	
				1.5以下	71	
				2.0以下	63	
				3.0以下	56	
				4.0以下	48	
				5.5以下	42	
				7.0以下	37	
				9.0以下	32	
				12.0以下	26	
				17.5以下	21	
				28.5以下	16	
	60.0以下	11				
	軟岩	—	—	土砂÷1.22		
	硬岩	—	—	土砂÷1.37		
	2.0以下	56				
	2.5以下	48				
	4.0以下	42				
	5.5以下	37				
	7.5以下	32				
	10.5以下	26				
	16.0以下	21				
	30.0以下	16				
60.0以下	11					

工種名	設 定 内 容					
土工	土砂等 発生現場	積込機種 ・規格	土 質	DID区間 の有無	運搬距離 (km)	作業日当り 標準作業量 (m ³ /日)
	標準	クラムシエル 平積0.4m ³ または 平積0.8m ³	土砂(岩塊・玉石 混り土含む)	有り	0.5以下	67
					2.0以下	56
					2.5以下	48
					3.5以下	42
					5.0以下	37
					7.0以下	32
					10.0以下	26
					14.5以下	21
					24.5以下	16
					60.0以下	11
	軟岩	—	—	土砂÷1.22		
	硬岩	—	—	土砂÷1.37		
	小規模	バックハウ 山積0.28m ³ (平積0.2m ³)	土砂(岩塊・玉石 混り土含む)	無し	0.2以下	50
					1.0以下	40
					1.5以下	33
					2.5以下	29
					3.5以下	25
					4.0以下	22
					5.0以下	20
					6.0以下	18
					7.5以下	17
					10.0以下	13
					13.0以下	11
					19.0以下	9
					35.0以下	7
				60.0以下	4	
				有り	0.2以下	50
					1.0以下	40
					1.5以下	33
					2.0以下	29
					3.0以下	25
					3.5以下	22
4.5以下					20	
5.5以下					18	
7.0以下					17	
9.0以下	13					
12.0以下	11					
17.0以下	9					
27.0以下	7					
60.0以下	4					

工種名	設定内容					
土工	土砂等発生現場	積込機種・規格	土質	DID区間の有無	運搬距離(km)	作業日当り標準作業量(m ³ /日)
	小規模	バックホウ 山積0.13m ³ (平積0.1m ³)	土砂(岩塊・玉石混土含む)	無し	0.3以下 1.0以下 1.5以下 2.5以下 3.0以下 3.5以下 4.5以下 5.5以下 7.0以下 9.0以下 12.0以下 17.0以下 28.5以下 60.0以下	22 20 17 14 13 11 10 9 8 7 6 4 3 2
				有り	0.3以下 1.0以下 1.5以下 2.5以下 3.0以下 3.5以下 4.5以下 5.0以下 6.5以下 8.0以下 11.0以下 15.0以下 24.0以下 60.0以下	22 20 17 14 13 11 10 9 8 7 6 4 3 2
	現場制約あり	人力	土砂(岩塊・玉石混土含む)	無し	0.3以下 0.5以下 1.5以下 2.0以下 2.5以下 3.0以下 4.0以下 5.0以下 6.5以下 8.5以下 11.0以下 16.0以下 27.5以下 60.0以下	20 18 17 14 13 11 10 9 8 7 6 4 3 2

工 種 名	設 定 内 容					
土工	土砂等 発生現場	積込機種 ・規格	土質	DID区間 の有無	運搬距離 (km)	作業日当り 標準作業量 (m ³ /日)
	現場制約 あり	人力	土砂(岩塊・ 玉石混土含む)	有り	0.3以下	20
					0.5以下	18
					1.0以下	17
					1.5以下	14
					2.0以下	13
					2.5以下	11
					3.5以下	10
					4.5以下	9
					6.0以下	8
					8.0以下	7
					10.5以下	6
					14.5以下	4
					23.0以下	3
60.0以下	2					
③ 整地						
作業区分		敷均し作業内容		障害の有無	作業日当り 標準作業量 (m ³ /日)	
残土受入れ地での処理		—		—	434	
敷均し (ルーズ)		標準		無し	430	
				有り	380	
		標準以外		無し	550	
				有り	480	
④ 路体 (築堤) 盛土						
施工幅員	施工数量	障害の有無		作業日当り 標準作業量 (m ³ /日)		
2.5m未満	—	—		50		
2.5m以上4.0m未満	—	—		86		
4.0m以上	10,000m ³ 未満	無し		370		
		有り		190		
	10,000m ³ 以上	無し		540		
		有り		310		
(注) 1. 上表は、締固め後の土量である。 2. 敷均し・締固め作業の一層の仕上り厚は30cm以下とする。						

工 種 名	設 定 内 容			
土工	⑤ 路床盛土			
	施工幅員	施工数量	障害の有無	作業日当り標準作業量
	2.5m未満	—	—	43 m ³ /日
	2.5m以上4.0m未満	—	—	78 m ³ /日
	4.0m以上	10,000m ³ 未満	無し	280 m ³ /日
			有り	140 m ³ /日
		10,000m ³ 以上	無し	420 m ³ /日
			有り	140 m ³ /日
	(注) 1. 上表は、締固め後の土量である。 2. 敷均し・締固め作業の一層の仕上り厚は20cm以下とする。			
	⑥ 押土 (ルーズ)			
	土 質	作業日当り標準作業量		
	土 砂	540 m ³ /日		
	岩塊・玉石	350 m ³ /日		
	破碎岩	350 m ³ /日		
	⑦ 積込 (ルーズ)			
	土 質	作業内容	作業日当り標準作業量	
	土 砂	土量50,000m ³ 未満	310 m ³ /日	
		土量50,000m ³ 以上	520 m ³ /日	
		平均施工幅1m以上2m未満	160 m ³ /日	
		1箇所100m ³ 以下 (標準)	42 m ³ /日	
		1箇所100m ³ 以下 (標準以外)	22 m ³ /日	
	岩塊・玉石、 破碎岩	土量50,000m ³ 未満	260 m ³ /日	
		土量50,000m ³ 以上	440 m ³ /日	
		平均施工幅1m以上2m未満	130 m ³ /日	
⑧ 人力積込				
土 質	作業日当り標準作業量			
土 砂	7.1 m ³ /日			
岩塊・玉石	5.3 m ³ /日			
軟 岩	5.6 m ³ /日			
中硬岩	5.0 m ³ /日			
硬 岩	4.5 m ³ /日			
アスファルト塊	5.6 m ³ /日			
コンクリート塊	5.0 m ³ /日			
(注) 作業日当り標準作業量は、普通作業員1名の場合。				
⑨ 転石破碎				
火薬使用の有無	作業日当り標準作業量			
有り	33 m ³ /日			
無し	34 m ³ /日			
(注) 上表の火薬使用無しは、大型ブレーカによる転石破碎である。				

工 種 名	設 定 内 容				
土工 (ICT)	① 掘削 (ICT) ※[ICT建機使用割合 100%]				
	土 質	施工方法	障害の有無	作業日当り 標準作業量	
	土 砂	オープンカット	無し	5,000m ³ 未満	250 m ³ /日
				5,000m ³ 以上 10,000m ³ 未満	290 m ³ /日
				10,000m ³ 以上 50,000m ³ 未満	350 m ³ /日
				50,000m ³ 以上	550 m ³ /日
			有り	5,000m ³ 未満	150 m ³ /日
				5,000m ³ 以上 10,000m ³ 未満	180 m ³ /日
				10,000m ³ 以上 50,000m ³ 未満	230 m ³ /日
				50,000m ³ 以上	352 m ³ /日
	片切掘削		—	—	242 m ³ /日
	岩塊・玉石	オープンカット	無し	5,000m ³ 未満	190 m ³ /日
				5,000m ³ 以上 10,000m ³ 未満	220 m ³ /日
				10,000m ³ 以上 50,000m ³ 未満	270 m ³ /日
				50,000m ³ 以上	451 m ³ /日
			有り	5,000m ³ 未満	120 m ³ /日
				5,000m ³ 以上 10,000m ³ 未満	140 m ³ /日
				10,000m ³ 以上 50,000m ³ 未満	170 m ³ /日
				50,000m ³ 以上	286 m ³ /日
	② 路体 (築堤) 盛土 (ICT)				
	作業形態	施工数量	障害の有無	作業日当り 標準作業量	ICT 標準作業量
	敷均し+ 締固め	10,000m ³ 未満	無し	550 m ³ /日	550 m ³ /日
			有り	280 m ³ /日	280 m ³ /日
10,000m ³ 以上		無し	690 m ³ /日	690 m ³ /日	
		有り	400 m ³ /日	430 m ³ /日	
(注) 1. 上表は、締固め後の土量である。 2. 敷均し作業の仕上り厚さは0.2~0.3mとする。 3. 保守点検費を算出する場合に限り、上表の「ICT標準作業量」を適用すること。					
③ 路床盛土 (ICT)					
施工数量	障害の有無	作業日当り標準作業量	ICT標準作業量		
10,000m ³ 未満	無し	430 m ³ /日	430 m ³ /日		
	有り	140 m ³ /日	220 m ³ /日		
10,000m ³ 以上	無し	500 m ³ /日	540 m ³ /日		
	有り	140 m ³ /日	320 m ³ /日		
(注) 1. 上表は、締固め後の土量である。 2. 敷均し作業の仕上り厚さは0.2~0.3mとする。 3. 保守点検費を算出する場合に限り、上表の「ICT標準作業量」を適用すること。					

工種名	設 定 内 容				
床掘工	① 床掘り				
	土質	施工方法	土留方式の種類	障害の有無	作業日当り標準作業量 (m ³ /日)
	土砂	標準	無し	有り	180
				無し	220
			自立式	有り	180
				無し	220
			グラントアンカー式	有り	180
				無し	220
			切梁腹起式	有り	180
				無し	220
		平均施工幅 1m以上2m未満	無し	有り	100
				無し	150
			自立式	有り	100
				無し	150
			グラントアンカー式	有り	100
				無し	150
			切梁腹起式	有り	100
				無し	150
		掘削深さ 5m超え20m以下	グラントアンカー式	有り	130
				無し	200
			切梁腹起式	有り	130
				無し	200
		掘削深さ20m超え	グラントアンカー式	—	120
			切梁腹起式	—	120
		上記以外 (小規模)	—	—	32
		現場制約あり	—	—	2.4
	岩塊・玉石	標準	無し	有り	130
				無し	160
			自立式	有り	130
				無し	160
			グラントアンカー式	有り	130
				無し	160
			切梁腹起式	有り	130
				無し	160
		平均施工幅 1m以上2m未満	無し	有り	70
				無し	110
			自立式	有り	70
				無し	110
			グラントアンカー式	有り	70
				無し	110
			切梁腹起式	有り	70
				無し	110
		掘削深さ 5m超え20m以下	グラントアンカー式	有り	90
				無し	140
			切梁腹起式	有り	90
				無し	140
		掘削深さ20m超え	グラントアンカー式	—	90
			切梁腹起式	—	90
現場制約あり		—	—	1.7	

(注)「現場制約あり」の作業日当り標準作業量は、普通作業員1名の場合。

工 種 名	設 定 内 容																																					
床掘工	<p>② 掘削補助機械搬入搬出作業</p> <table border="1" data-bbox="515 257 1262 309"> <tr> <td>作業日当り標準作業量</td> <td>3.3 回/日</td> </tr> </table> <p>③ 基面整正</p> <table border="1" data-bbox="515 376 1262 427"> <tr> <td>作業日当り標準作業量</td> <td>50 m²/日</td> </tr> </table> <p>(注) 作業日当り標準作業量は、普通作業員1名の場合。</p> <p>④ 舗装版破碎積込 (小規模土工)</p> <table border="1" data-bbox="515 533 1262 584"> <tr> <td>作業日当り標準作業量</td> <td>23 m²/日</td> </tr> </table>	作業日当り標準作業量	3.3 回/日	作業日当り標準作業量	50 m ² /日	作業日当り標準作業量	23 m ² /日																															
作業日当り標準作業量	3.3 回/日																																					
作業日当り標準作業量	50 m ² /日																																					
作業日当り標準作業量	23 m ² /日																																					
床掘工 (ICT)	<p>① 床掘り (ICT)</p> <table border="1" data-bbox="510 660 1369 1025"> <thead> <tr> <th>土質</th> <th>施工方法</th> <th>土留方式の種類</th> <th>障害の有無</th> <th>作業日当り標準作業量</th> </tr> </thead> <tbody> <tr> <td rowspan="8">土砂</td> <td rowspan="8">標準</td> <td rowspan="2">無し</td> <td>有り</td> <td>196 m³/日</td> </tr> <tr> <td>無し</td> <td>240 m³/日</td> </tr> <tr> <td rowspan="2">自立式</td> <td>有り</td> <td>196 m³/日</td> </tr> <tr> <td>無し</td> <td>240 m³/日</td> </tr> <tr> <td rowspan="2">グラウンドアンカー式</td> <td>有り</td> <td>196 m³/日</td> </tr> <tr> <td>無し</td> <td>240 m³/日</td> </tr> <tr> <td rowspan="2">切梁腹起式</td> <td>有り</td> <td>196 m³/日</td> </tr> <tr> <td>無し</td> <td>240 m³/日</td> </tr> </tbody> </table>	土質	施工方法	土留方式の種類	障害の有無	作業日当り標準作業量	土砂	標準	無し	有り	196 m ³ /日	無し	240 m ³ /日	自立式	有り	196 m ³ /日	無し	240 m ³ /日	グラウンドアンカー式	有り	196 m ³ /日	無し	240 m ³ /日	切梁腹起式	有り	196 m ³ /日	無し	240 m ³ /日										
土質	施工方法	土留方式の種類	障害の有無	作業日当り標準作業量																																		
土砂	標準	無し	有り	196 m ³ /日																																		
			無し	240 m ³ /日																																		
		自立式	有り	196 m ³ /日																																		
			無し	240 m ³ /日																																		
		グラウンドアンカー式	有り	196 m ³ /日																																		
			無し	240 m ³ /日																																		
		切梁腹起式	有り	196 m ³ /日																																		
			無し	240 m ³ /日																																		
埋戻工	<p>① 埋戻し</p> <table border="1" data-bbox="510 1131 1369 1534"> <thead> <tr> <th>施工方法</th> <th>土質</th> <th>締固めの有無</th> <th>作業日当り標準作業量</th> </tr> </thead> <tbody> <tr> <td>最小埋戻幅4m以上</td> <td>—</td> <td>—</td> <td>270 m³/日</td> </tr> <tr> <td>最大埋戻幅4m以上</td> <td>—</td> <td>—</td> <td>96 m³/日</td> </tr> <tr> <td>最大埋戻幅1m以上4m未満</td> <td>—</td> <td>—</td> <td>61 m³/日</td> </tr> <tr> <td>最大埋戻幅1m未満</td> <td>—</td> <td>—</td> <td>33 m³/日</td> </tr> <tr> <td>上記以外 (小規模)</td> <td>土砂</td> <td>—</td> <td>40 m³/日</td> </tr> <tr> <td rowspan="4">現場制約あり</td> <td rowspan="2">土砂</td> <td>有り</td> <td>3.7 m³/日</td> </tr> <tr> <td>無し</td> <td>4.2 m³/日</td> </tr> <tr> <td rowspan="2">岩塊・玉石</td> <td>有り</td> <td>3.5 m³/日</td> </tr> <tr> <td>無し</td> <td>3.8 m³/日</td> </tr> </tbody> </table> <p>(注) 「現場制約あり」の作業日当り標準作業量は、普通作業員1名の場合。</p> <p>② タンバ締固め</p> <table border="1" data-bbox="515 1630 1262 1682"> <tr> <td>作業日当り標準作業量</td> <td>36 m³/日</td> </tr> </table>	施工方法	土質	締固めの有無	作業日当り標準作業量	最小埋戻幅4m以上	—	—	270 m ³ /日	最大埋戻幅4m以上	—	—	96 m ³ /日	最大埋戻幅1m以上4m未満	—	—	61 m ³ /日	最大埋戻幅1m未満	—	—	33 m ³ /日	上記以外 (小規模)	土砂	—	40 m ³ /日	現場制約あり	土砂	有り	3.7 m ³ /日	無し	4.2 m ³ /日	岩塊・玉石	有り	3.5 m ³ /日	無し	3.8 m ³ /日	作業日当り標準作業量	36 m ³ /日
施工方法	土質	締固めの有無	作業日当り標準作業量																																			
最小埋戻幅4m以上	—	—	270 m ³ /日																																			
最大埋戻幅4m以上	—	—	96 m ³ /日																																			
最大埋戻幅1m以上4m未満	—	—	61 m ³ /日																																			
最大埋戻幅1m未満	—	—	33 m ³ /日																																			
上記以外 (小規模)	土砂	—	40 m ³ /日																																			
現場制約あり	土砂	有り	3.7 m ³ /日																																			
		無し	4.2 m ³ /日																																			
	岩塊・玉石	有り	3.5 m ³ /日																																			
		無し	3.8 m ³ /日																																			
作業日当り標準作業量	36 m ³ /日																																					

工 種 名	設 定 内 容																																								
人力運搬工	① 人力運搬 <table border="1" data-bbox="529 259 1334 824" style="margin-left: 20px;"> <thead> <tr> <th rowspan="3" style="width: 15%;">換算距離</th> <th colspan="2" style="text-align: center;">作業日当り標準作業量</th> </tr> <tr> <th colspan="2" style="text-align: center;">土砂, 岩塊・玉石</th> </tr> <tr> <th style="width: 30%;">人力運搬 (積み込み～運搬～取卸し)</th> <th style="width: 30%;">人力運搬 (運搬～取卸し)</th> </tr> <tr> <td></td> <th colspan="2" style="text-align: center;">普通作業員</th> </tr> </thead> <tbody> <tr> <td>20m 以下</td> <td style="text-align: center;">5.0 m³/日</td> <td style="text-align: center;">20 m³/日</td> </tr> <tr> <td>40m 以下</td> <td style="text-align: center;">4.3 m³/日</td> <td style="text-align: center;">11 m³/日</td> </tr> <tr> <td>60m 以下</td> <td style="text-align: center;">3.7 m³/日</td> <td style="text-align: center;">7.7 m³/日</td> </tr> <tr> <td>80m 以下</td> <td style="text-align: center;">3.2 m³/日</td> <td style="text-align: center;">6.3 m³/日</td> </tr> <tr> <td>100m 以下</td> <td style="text-align: center;">2.9 m³/日</td> <td style="text-align: center;">5.0 m³/日</td> </tr> <tr> <td>120m 以下</td> <td style="text-align: center;">2.5 m³/日</td> <td style="text-align: center;">4.3 m³/日</td> </tr> <tr> <td>140m 以下</td> <td style="text-align: center;">2.3 m³/日</td> <td style="text-align: center;">3.7 m³/日</td> </tr> <tr> <td>160m 以下</td> <td style="text-align: center;">2.2 m³/日</td> <td style="text-align: center;">3.2 m³/日</td> </tr> <tr> <td>180m 以下</td> <td style="text-align: center;">2.0 m³/日</td> <td style="text-align: center;">2.9 m³/日</td> </tr> <tr> <td>200m 以下</td> <td style="text-align: center;">1.9 m³/日</td> <td style="text-align: center;">2.6 m³/日</td> </tr> </tbody> </table> <p>(注) 作業日当り標準作業量は、普通作業員1名の場合。</p>	換算距離	作業日当り標準作業量		土砂, 岩塊・玉石		人力運搬 (積み込み～運搬～取卸し)	人力運搬 (運搬～取卸し)		普通作業員		20m 以下	5.0 m ³ /日	20 m ³ /日	40m 以下	4.3 m ³ /日	11 m ³ /日	60m 以下	3.7 m ³ /日	7.7 m ³ /日	80m 以下	3.2 m ³ /日	6.3 m ³ /日	100m 以下	2.9 m ³ /日	5.0 m ³ /日	120m 以下	2.5 m ³ /日	4.3 m ³ /日	140m 以下	2.3 m ³ /日	3.7 m ³ /日	160m 以下	2.2 m ³ /日	3.2 m ³ /日	180m 以下	2.0 m ³ /日	2.9 m ³ /日	200m 以下	1.9 m ³ /日	2.6 m ³ /日
換算距離	作業日当り標準作業量																																								
	土砂, 岩塊・玉石																																								
	人力運搬 (積み込み～運搬～取卸し)	人力運搬 (運搬～取卸し)																																							
	普通作業員																																								
20m 以下	5.0 m ³ /日	20 m ³ /日																																							
40m 以下	4.3 m ³ /日	11 m ³ /日																																							
60m 以下	3.7 m ³ /日	7.7 m ³ /日																																							
80m 以下	3.2 m ³ /日	6.3 m ³ /日																																							
100m 以下	2.9 m ³ /日	5.0 m ³ /日																																							
120m 以下	2.5 m ³ /日	4.3 m ³ /日																																							
140m 以下	2.3 m ³ /日	3.7 m ³ /日																																							
160m 以下	2.2 m ³ /日	3.2 m ³ /日																																							
180m 以下	2.0 m ³ /日	2.9 m ³ /日																																							
200m 以下	1.9 m ³ /日	2.6 m ³ /日																																							
安定処理工	① 安定処理 (スタビライザ) <table border="1" data-bbox="517 918 1008 1034" style="margin-left: 20px;"> <thead> <tr> <th style="width: 15%;">混合回数</th> <th>作業日当り標準作業量</th> </tr> </thead> <tbody> <tr> <td>1 回</td> <td style="text-align: center;">736 m²/日</td> </tr> <tr> <td>2 回</td> <td style="text-align: center;">643 m²/日</td> </tr> </tbody> </table> <p>(注) 1. 固化材散布, 混合, 敷均し, 締固めをすべて含んだ標準施工量である。 2. 上表には, 100m 程度の仮置場～現場までの小運搬及び現場内小運搬が含まれている。</p> ② 安定処理 (バックホウ) <table border="1" data-bbox="517 1176 1276 1332" style="margin-left: 20px;"> <thead> <tr> <th style="width: 15%;">施工箇所</th> <th style="width: 20%;">混合深さ</th> <th>作業日当り標準作業量</th> </tr> </thead> <tbody> <tr> <td>路 床</td> <td>1m 以下</td> <td style="text-align: center;">172 m²/日</td> </tr> <tr> <td rowspan="2">構造物基礎</td> <td>1m 以下</td> <td style="text-align: center;">127 m²/日</td> </tr> <tr> <td>1m を超え 2m 以下</td> <td style="text-align: center;">74 m²/日</td> </tr> </tbody> </table> <p>(注) 1. 固化材散布, 混合, 敷均し, 締固めをすべて含んだ標準施工量である。 2. 上表には, 50m 程度の現場内小運搬が含まれている。</p>	混合回数	作業日当り標準作業量	1 回	736 m ² /日	2 回	643 m ² /日	施工箇所	混合深さ	作業日当り標準作業量	路 床	1m 以下	172 m ² /日	構造物基礎	1m 以下	127 m ² /日	1m を超え 2m 以下	74 m ² /日																							
混合回数	作業日当り標準作業量																																								
1 回	736 m ² /日																																								
2 回	643 m ² /日																																								
施工箇所	混合深さ	作業日当り標準作業量																																							
路 床	1m 以下	172 m ² /日																																							
構造物基礎	1m 以下	127 m ² /日																																							
	1m を超え 2m 以下	74 m ² /日																																							
安定処理工 (自走式土質改良工)	① 自走式土質改良機設置・撤去工 <table border="1" data-bbox="517 1462 1072 1579" style="margin-left: 20px;"> <thead> <tr> <th style="width: 15%;">作業区分</th> <th>作業日当り標準作業量</th> </tr> </thead> <tbody> <tr> <td>設 置</td> <td style="text-align: center;">2.6 回/日</td> </tr> <tr> <td>撤 去</td> <td style="text-align: center;">3.7 回/日</td> </tr> </tbody> </table> <p>② 安定処理工 (自走式土質改良工) …… 該当工種の基準内に記載。</p>	作業区分	作業日当り標準作業量	設 置	2.6 回/日	撤 去	3.7 回/日																																		
作業区分	作業日当り標準作業量																																								
設 置	2.6 回/日																																								
撤 去	3.7 回/日																																								
土砂運搬工 (不整地運搬車による運搬)	該当工種の基準内に記載。																																								

工種名	設 定 内 容				
法面整形工	① 法面整形				
	整形箇所	法面締固めの有無	現場制約の有無	土質	作業日当り標準作業量
	盛土部	有り	有り	砂及び砂質土, 粘性土	120 m ² /日
			無し	レキ質土, 砂及び砂質土, 粘性土	140 m ² /日
		無し	無し	レキ質土, 砂及び砂質土, 粘性土	220 m ² /日
	切土部	-	有り	レキ質土, 砂及び砂質土, 粘性土	61 m ² /日
				軟岩Ⅰ, 軟岩Ⅱ, 中硬岩, 硬岩	30 m ² /日
			無し	レキ質土, 砂及び砂質土, 粘性土	140 m ² /日
				軟岩Ⅰ	120 m ² /日
	法面整形工 (ICT)	① 法面整形 (ICT)			
整形箇所		法面締固めの有無	土質	作業日当り標準作業量	
盛土部		有り	レキ質土, 砂及び砂質土, 粘性土	154 m ² /日	
			レキ質土, 砂及び砂質土, 粘性土	242 m ² /日	
切土部		-	レキ質土, 砂及び砂質土, 粘性土	154 m ² /日	
			軟岩Ⅰ	132 m ² /日	
芝付工	① 市松芝				
	芝の規格		作業日当り標準作業量		
	高麗芝・野芝		333 m ² /日		
(注) 散水養生・施肥は含まない。					

工 種 名	設 定 内 容																				
コンクリート法枠工	① プレキャスト法枠工 (1) プレキャストブロック設置 (中詰除く) …… 該当工種の基準内に記載。 (2) 敷砂利 <table border="1" style="margin-left: 20px;"> <tr> <td style="text-align: center;">作業日当り標準作業量</td> <td style="text-align: center;">10 m³/日</td> </tr> </table> (注) 作業日当り標準作業量は、普通作業員1名の場合。 (3) 中詰工 <table border="1" style="margin-left: 20px;"> <thead> <tr> <th style="text-align: center;">中詰区分</th> <th style="text-align: center;">作業日当り標準作業量</th> </tr> </thead> <tbody> <tr> <td style="text-align: center;">中詰ブロック</td> <td style="text-align: center;">83 m²/日</td> </tr> <tr> <td style="text-align: center;">客 土</td> <td style="text-align: center;">16 m³/日</td> </tr> <tr> <td style="text-align: center;">植生土のう</td> <td style="text-align: center;">625 袋/日</td> </tr> <tr> <td style="text-align: center;">割石又は栗石</td> <td style="text-align: center;">10 m³/日</td> </tr> <tr> <td style="text-align: center;">砕 石</td> <td style="text-align: center;">12 m³/日</td> </tr> </tbody> </table> ② 現場打法枠工 (1) コンクリートポンプ車投入打設 <table border="1" style="margin-left: 20px;"> <tr> <td style="text-align: center;">作業日当り標準作業量</td> <td style="text-align: center;">7.2 m³/日</td> </tr> </table> (注) 養生を含む。 (2) アンカー工 <table border="1" style="margin-left: 20px;"> <tr> <td style="text-align: center;">作業日当り標準作業量</td> <td style="text-align: center;">33 本/日</td> </tr> </table> (注) 作業日当り標準作業量は、普通作業員1名の場合。 (3) 吸出し防止材敷設工 <table border="1" style="margin-left: 20px;"> <tr> <td style="text-align: center;">作業日当り標準作業量</td> <td style="text-align: center;">200 m²/日</td> </tr> </table> (注) 作業日当り標準作業量は、普通作業員1名の場合。	作業日当り標準作業量	10 m ³ /日	中詰区分	作業日当り標準作業量	中詰ブロック	83 m ² /日	客 土	16 m ³ /日	植生土のう	625 袋/日	割石又は栗石	10 m ³ /日	砕 石	12 m ³ /日	作業日当り標準作業量	7.2 m ³ /日	作業日当り標準作業量	33 本/日	作業日当り標準作業量	200 m ² /日
作業日当り標準作業量	10 m ³ /日																				
中詰区分	作業日当り標準作業量																				
中詰ブロック	83 m ² /日																				
客 土	16 m ³ /日																				
植生土のう	625 袋/日																				
割石又は栗石	10 m ³ /日																				
砕 石	12 m ³ /日																				
作業日当り標準作業量	7.2 m ³ /日																				
作業日当り標準作業量	33 本/日																				
作業日当り標準作業量	200 m ² /日																				

工 種 名	設 定 内 容																			
吹付法面とりこわし工	① 吹付法面とりこわし工 <table border="1" style="margin-left: 20px;"> <thead> <tr> <th>工法区分</th> <th>作業日当り標準作業量</th> </tr> </thead> <tbody> <tr> <td>人力施工</td> <td>54 m²/日</td> </tr> <tr> <td>機械施工</td> <td>147 m²/日</td> </tr> <tr> <td>集積・積込み</td> <td>234 m²/日</td> </tr> </tbody> </table>	工法区分	作業日当り標準作業量	人力施工	54 m ² /日	機械施工	147 m ² /日	集積・積込み	234 m ² /日											
工法区分	作業日当り標準作業量																			
人力施工	54 m ² /日																			
機械施工	147 m ² /日																			
集積・積込み	234 m ² /日																			
プレキャストコンクリート板設置工	① プレキャストコンクリート板 <table border="1" style="margin-left: 20px;"> <thead> <tr> <th>フレームタイプ</th> <th>1列当り平均据付枚数</th> <th>作業日当り標準作業量</th> </tr> </thead> <tbody> <tr> <td rowspan="3">クロスタイプ</td> <td>20枚未満</td> <td>6.3枚/日</td> </tr> <tr> <td>20枚以上30枚未満</td> <td>7枚/日</td> </tr> <tr> <td>30枚以上</td> <td>7.7枚/日</td> </tr> <tr> <td rowspan="3">セミスクエアタイプ・スクエアタイプ</td> <td>20枚未満</td> <td>4.5枚/日</td> </tr> <tr> <td>20枚以上30枚未満</td> <td>5枚/日</td> </tr> <tr> <td>30枚以上</td> <td>5.5枚/日</td> </tr> </tbody> </table> <p>(注) 1. 1列当り平均据付枚数は、次式により求める。 1列当り平均据付枚数＝総据付枚数÷施工列数 2. 1列当り平均据付枚数は、1工事単位とする。</p> ② ジョイント処理 <table border="1" style="margin-left: 20px;"> <tr> <td>作業日当り標準作業量</td> <td>14箇所/日</td> </tr> </table>	フレームタイプ	1列当り平均据付枚数	作業日当り標準作業量	クロスタイプ	20枚未満	6.3枚/日	20枚以上30枚未満	7枚/日	30枚以上	7.7枚/日	セミスクエアタイプ・スクエアタイプ	20枚未満	4.5枚/日	20枚以上30枚未満	5枚/日	30枚以上	5.5枚/日	作業日当り標準作業量	14箇所/日
フレームタイプ	1列当り平均据付枚数	作業日当り標準作業量																		
クロスタイプ	20枚未満	6.3枚/日																		
	20枚以上30枚未満	7枚/日																		
	30枚以上	7.7枚/日																		
セミスクエアタイプ・スクエアタイプ	20枚未満	4.5枚/日																		
	20枚以上30枚未満	5枚/日																		
	30枚以上	5.5枚/日																		
作業日当り標準作業量	14箇所/日																			
人工張芝工	① 人工張芝 <table border="1" style="margin-left: 20px;"> <tr> <td>作業日当り標準作業量</td> <td>222 m²/日</td> </tr> </table>	作業日当り標準作業量	222 m ² /日																	
作業日当り標準作業量	222 m ² /日																			
基礎・裏込砕石工	① 基礎・裏込砕石工 <table border="1" style="margin-left: 20px;"> <thead> <tr> <th>工 種 名</th> <th>作業日当り標準作業量</th> </tr> </thead> <tbody> <tr> <td>基礎砕石</td> <td>155 m²/日</td> </tr> <tr> <td>裏込砕石</td> <td>38 m²/日</td> </tr> </tbody> </table> <p>(注) 1. 上表には、現場内小運搬を含む。 2. 基礎砕石の敷均し厚は20cmまでを対象とし、それを超える場合は上表に0.7を乗じた数量を計上する。ただし、この場合の敷均し厚は30cmを上限とする。</p>	工 種 名	作業日当り標準作業量	基礎砕石	155 m ² /日	裏込砕石	38 m ² /日													
工 種 名	作業日当り標準作業量																			
基礎砕石	155 m ² /日																			
裏込砕石	38 m ² /日																			

工 種 名	設 定 内 容		
コンクリートブロック積 (張) 工	① コンクリートブロック積 (張) 工		
	工 種 名	ブロック質量 又は種類等	作業日当り 標準作業量
	間知ブロック積	150kg/個以上 730kg/個以下	13 m ² /日
	大型ブロック積	2,000kg/個以下 (バックホウ据付)	43m ² /日
		2,000kg/個を超え 4,600kg/個以下 (クレーン据付)	47m ² /日
	間知ブロック張	150kg/個未満	45 m ² /日
		150kg/個以上 770kg/個以下	96 m ² /日
	平ブロック張	150kg/個未満	37 m ² /日
		150kg/個以上 770kg/個以下	97 m ² /日
	連節ブロック張	150kg/個未満	37 m ² /日
		150kg/個以上 770kg/個以下 (鉄筋・鋼線)	90 m ² /日
		150kg/個以上 770kg/個以下 (連結金具)	121 m ² /日
	緑化ブロック積	150kg/個未満	12 m ² /日
		150kg/個以上 980kg/個以下	22 m ² /日
	胴込・裏込 コンクリート	間知・緑化ブロック	10 m ³ /日
		大型ブロック (バックホウ打設)	18 m ³ /日
		大型ブロック (クレーン車打設)	23 m ³ /日
	胴込・裏込材	間知・平・連節・緑化 ブロック	18 m ³ /日
		大型ブロック	44 m ³ /日
	遮水シート張	—	540 m ² /日
	吸出し防止材 (全面) 設置	—	480 m ² /日
	現場打基礎 コンクリート打設	基礎碎石有り	3.5 m ³ /日
		基礎碎石無し	4.2 m ³ /日
	現場打小口止 コンクリート打設	—	2.4 m ³ /日
	現場打横帯 (隔壁) コンクリート打設	—	2.5 m ³ /日
	現場打天端 コンクリート打設	—	3.5 m ³ /日
	プレキャスト基礎 ブロック設置	—	24 m/日
プレキャスト小口止 ブロック設置	—	15 m/日	
プレキャスト横帯 (隔壁) ブロック設置	—	17 m/日	
プレキャスト巻止 ブロック設置	—	33 m/日	
植 樹	—	310 本/日	
(注) 1. 上表の作業日当り標準作業量には、次の作業を含む。 <ul style="list-style-type: none"> ・間知ブロック積、大型ブロック積、間知ブロック張、平ブロック張、連節ブロック張：ブロック積(張)、裏込・胴込コンクリート、胴込・裏込材までの一連作業 ・緑化ブロック積：緑化ブロック積、胴込・裏込コンクリート、胴込・裏込材、客土までの一連作業 ・植樹：植樹作業のみ 2. ブロック積 (張) は、胴込・裏込コンクリート、胴込・裏込材を施工しない場合も上表による。 3. 緑化ブロック積は、胴込・裏込コンクリート、胴込・裏込材、客土を施工しない場合も上表による。			

石積 (張) 工	① 石積 (張) 工				
		積張の区分	工種の区分	石の種類	作業日当り標準作業量
		積 工	練 石	玉石, 雑割石	19 m ² /日
		張 工	練 石	玉石, 雑割石	31 m ² /日
			空 石	玉石	31 m ² /日
		(注) 石積 (張) 工は, 裏込・胴込CO, 裏込材を施工しない場合も上表による。			
		② 胴込・裏込コンクリート			
			積張の区分	作業日当り標準作業量	
			積 工	8.3 m ³ /日	
			張 工	9.1 m ³ /日	
	③ 裏込材 (クラッシュラン)				
		積張の区分	作業日当り標準作業量		
		積 工	8.3 m ³ /日		
		張 工	11 m ³ /日		

工 種 名	設 定 内 容																							
場所打擁壁工 (1)	<p>① 場所打擁壁</p> <table border="1" style="width: 100%; border-collapse: collapse;"> <thead> <tr> <th style="width: 30%; text-align: center;">区 分</th> <th style="text-align: center;">作業日当り標準作業量</th> </tr> </thead> <tbody> <tr> <td rowspan="3" style="text-align: center;">小型擁壁</td> <td style="text-align: center;">0.5m 以上 0.6m 未満</td> <td style="text-align: center;">1.2 m³/日</td> </tr> <tr> <td style="text-align: center;">0.6m 以上 0.8m 未満</td> <td style="text-align: center;">1.5 m³/日</td> </tr> <tr> <td style="text-align: center;">0.8m 以上 1.0m 以下</td> <td style="text-align: center;">1.6 m³/日</td> </tr> <tr> <td rowspan="2" style="text-align: center;">重力式擁壁</td> <td style="text-align: center;">1m 超え 2m 未満</td> <td style="text-align: center;">5.7 m³/日</td> </tr> <tr> <td style="text-align: center;">2m 以上 5m 以下</td> <td style="text-align: center;">7.8 (7.5) m³/日</td> </tr> <tr> <td style="text-align: center;">もたれ式擁壁</td> <td style="text-align: center;">3m から 8m まで</td> <td style="text-align: center;">6.3 (6.3) m³/日</td> </tr> <tr> <td style="text-align: center;">逆T型擁壁</td> <td style="text-align: center;">3m から 10m まで</td> <td style="text-align: center;">5.2 (5.0) m³/日</td> </tr> <tr> <td style="text-align: center;">L型擁壁</td> <td style="text-align: center;">3m から 7m まで</td> <td style="text-align: center;">4.2 (4.0) m³/日</td> </tr> </tbody> </table> <p>(注) 1. 上表の作業日当り標準作業量には、次の作業が含まれている。 ・基礎材敷均し・転圧 ・均し型枠製作設置・撤去・均しコンクリート打設・養生 ・コンクリート打設・養生 ・型枠製作・設置, 撤去 ・鉄筋加工・組立 ・足場設置・撤去 ・目地材設置 ・水抜きパイプ設置 ・吸出し防止材設置</p> <p>2. 上表の作業日当り標準作業量は、基礎材, 均しコンクリート, 足場の施工の有無, 足場形式 (枠組足場, 単管足場, 手摺先行型枠組足場), 目地材, 水抜きパイプ, 吸出し防止材の施工の有無にかかわらず適用できる。 なお, 手摺先行型枠組足場を使用する場合は, () 書きの数値を適用する。</p> <p>3. コンクリート養生は, 散水, 保温を問わず適用できる。</p> <p>4. 上表の作業日当り標準作業量は, 擁壁本体コンクリート換算値である。</p>	区 分	作業日当り標準作業量	小型擁壁	0.5m 以上 0.6m 未満	1.2 m ³ /日	0.6m 以上 0.8m 未満	1.5 m ³ /日	0.8m 以上 1.0m 以下	1.6 m ³ /日	重力式擁壁	1m 超え 2m 未満	5.7 m ³ /日	2m 以上 5m 以下	7.8 (7.5) m ³ /日	もたれ式擁壁	3m から 8m まで	6.3 (6.3) m ³ /日	逆T型擁壁	3m から 10m まで	5.2 (5.0) m ³ /日	L型擁壁	3m から 7m まで	4.2 (4.0) m ³ /日
区 分	作業日当り標準作業量																							
小型擁壁	0.5m 以上 0.6m 未満	1.2 m ³ /日																						
	0.6m 以上 0.8m 未満	1.5 m ³ /日																						
	0.8m 以上 1.0m 以下	1.6 m ³ /日																						
重力式擁壁	1m 超え 2m 未満	5.7 m ³ /日																						
	2m 以上 5m 以下	7.8 (7.5) m ³ /日																						
もたれ式擁壁	3m から 8m まで	6.3 (6.3) m ³ /日																						
逆T型擁壁	3m から 10m まで	5.2 (5.0) m ³ /日																						
L型擁壁	3m から 7m まで	4.2 (4.0) m ³ /日																						
場所打擁壁工 (2)	<p>① コンクリート (場所打擁壁)</p> <table border="1" style="width: 100%; border-collapse: collapse;"> <thead> <tr> <th style="width: 60%; text-align: center;">作 業 種 別</th> <th style="text-align: center;">作業日当り標準作業量</th> </tr> </thead> <tbody> <tr> <td style="text-align: center;">コンクリートポンプ車打設</td> <td style="text-align: center;">80 m³/日</td> </tr> </tbody> </table>	作 業 種 別	作業日当り標準作業量	コンクリートポンプ車打設	80 m ³ /日																			
作 業 種 別	作業日当り標準作業量																							
コンクリートポンプ車打設	80 m ³ /日																							
プレキャスト擁壁工	<p>① プレキャスト擁壁設置</p> <table border="1" style="width: 100%; border-collapse: collapse;"> <thead> <tr> <th style="width: 15%;">プレキャスト擁壁 高さ</th> <th style="width: 15%;">0.5m 以上 1.0m 以下</th> <th style="width: 15%;">1.0m を超え 2.0m 以下</th> <th style="width: 15%;">2.0m を超え 3.5m 以下</th> <th style="width: 15%;">3.5m を超え 5.0m 以下</th> </tr> </thead> <tbody> <tr> <td style="text-align: center;">作業日当り 標準作業量</td> <td style="text-align: center;">33 m/日</td> <td style="text-align: center;">26 m/日</td> <td style="text-align: center;">22 m/日</td> <td style="text-align: center;">17 m/日</td> </tr> </tbody> </table> <p>(注) 運搬距離 10m 程度までの現場内小運搬を含んでいるが, 床掘り, 埋戻し, 雑工種 (基礎砕石, 均しコンクリート), 残土処理は含まない。</p>	プレキャスト擁壁 高さ	0.5m 以上 1.0m 以下	1.0m を超え 2.0m 以下	2.0m を超え 3.5m 以下	3.5m を超え 5.0m 以下	作業日当り 標準作業量	33 m/日	26 m/日	22 m/日	17 m/日													
プレキャスト擁壁 高さ	0.5m 以上 1.0m 以下	1.0m を超え 2.0m 以下	2.0m を超え 3.5m 以下	3.5m を超え 5.0m 以下																				
作業日当り 標準作業量	33 m/日	26 m/日	22 m/日	17 m/日																				

工 種 名	設 定 内 容								
補強土壁工 (帯鋼補強土壁, アンカー補強土壁, ジオテキスタイル補強土壁 (二重壁タイプ))	① 補強土壁壁面材組立・設置								
	<table border="1" style="width: 100%;"> <thead> <tr> <th style="text-align: center;">作 業 種 別</th> <th style="text-align: center;">作業日当り標準作業量</th> </tr> </thead> <tbody> <tr> <td style="text-align: center;">帯鋼補強土壁</td> <td style="text-align: center;">35 m²/日</td> </tr> <tr> <td style="text-align: center;">アンカー補強土壁</td> <td style="text-align: center;">30 m²/日</td> </tr> <tr> <td style="text-align: center;">ジオテキスタイル補強土壁 (二重壁タイプ)</td> <td style="text-align: center;">50 m²/日</td> </tr> </tbody> </table>	作 業 種 別	作業日当り標準作業量	帯鋼補強土壁	35 m ² /日	アンカー補強土壁	30 m ² /日	ジオテキスタイル補強土壁 (二重壁タイプ)	50 m ² /日
	作 業 種 別	作業日当り標準作業量							
	帯鋼補強土壁	35 m ² /日							
	アンカー補強土壁	30 m ² /日							
	ジオテキスタイル補強土壁 (二重壁タイプ)	50 m ² /日							
	② 補強材取付								
	<table border="1" style="width: 100%;"> <thead> <tr> <th style="text-align: center;">作 業 種 別</th> <th style="text-align: center;">作業日当り標準作業量</th> </tr> </thead> <tbody> <tr> <td style="text-align: center;">帯鋼補強土壁</td> <td style="text-align: center;">227 m/日</td> </tr> <tr> <td style="text-align: center;">アンカー補強土壁</td> <td style="text-align: center;">116 m/日</td> </tr> <tr> <td style="text-align: center;">ジオテキスタイル補強土壁 (二重壁タイプ)</td> <td style="text-align: center;">128 m²/日</td> </tr> </tbody> </table>	作 業 種 別	作業日当り標準作業量	帯鋼補強土壁	227 m/日	アンカー補強土壁	116 m/日	ジオテキスタイル補強土壁 (二重壁タイプ)	128 m ² /日
	作 業 種 別	作業日当り標準作業量							
	帯鋼補強土壁	227 m/日							
	アンカー補強土壁	116 m/日							
	ジオテキスタイル補強土壁 (二重壁タイプ)	128 m ² /日							
	③ まき出し・敷均し, 締固め								
	<table border="1" style="width: 100%;"> <thead> <tr> <th style="text-align: center;">作 業 種 別</th> <th style="text-align: center;">作業日当り標準作業量</th> </tr> </thead> <tbody> <tr> <td style="text-align: center;">帯鋼補強土壁</td> <td style="text-align: center;">95 m³/日</td> </tr> <tr> <td style="text-align: center;">アンカー補強土壁</td> <td style="text-align: center;">95 m³/日</td> </tr> <tr> <td style="text-align: center;">ジオテキスタイル補強土壁 (二重壁タイプ)</td> <td style="text-align: center;">95 m²/日</td> </tr> </tbody> </table>	作 業 種 別	作業日当り標準作業量	帯鋼補強土壁	95 m ³ /日	アンカー補強土壁	95 m ³ /日	ジオテキスタイル補強土壁 (二重壁タイプ)	95 m ² /日
	作 業 種 別	作業日当り標準作業量							
	帯鋼補強土壁	95 m ³ /日							
アンカー補強土壁	95 m ³ /日								
ジオテキスタイル補強土壁 (二重壁タイプ)	95 m ² /日								
④ 碎石投入									
<table border="1" style="width: 100%;"> <thead> <tr> <th style="text-align: center;">作 業 種 別</th> <th style="text-align: center;">作業日当り標準作業量</th> </tr> </thead> <tbody> <tr> <td style="text-align: center;">ジオテキスタイル補強土壁 (二重壁タイプ)</td> <td style="text-align: center;">71 m²/日</td> </tr> </tbody> </table>	作 業 種 別	作業日当り標準作業量	ジオテキスタイル補強土壁 (二重壁タイプ)	71 m ² /日					
作 業 種 別	作業日当り標準作業量								
ジオテキスタイル補強土壁 (二重壁タイプ)	71 m ² /日								
補強盛土工	① 壁面材組立・設置								
	<table border="1" style="width: 100%;"> <thead> <tr> <th style="text-align: center;">壁 面 材 種 類</th> <th style="text-align: center;">作業日当り標準作業量</th> <th style="text-align: center;">算出面積</th> </tr> </thead> <tbody> <tr> <td style="text-align: center;">鋼製枠タイプ</td> <td style="text-align: center;">59 m²/日</td> <td style="text-align: center;">直面積</td> </tr> </tbody> </table>	壁 面 材 種 類	作業日当り標準作業量	算出面積	鋼製枠タイプ	59 m ² /日	直面積		
	壁 面 材 種 類	作業日当り標準作業量	算出面積						
	鋼製枠タイプ	59 m ² /日	直面積						
	② ジオテキスタイル敷設								
	<table border="1" style="width: 100%;"> <tbody> <tr> <td style="text-align: center;">作業日当り標準作業量</td> <td style="text-align: center;">120 m²/日</td> </tr> </tbody> </table>	作業日当り標準作業量	120 m ² /日						
	作業日当り標準作業量	120 m ² /日							
	(注) 1. 敷設面積には, 壁面補強材の面積も含み, 巻込み部の面積は含まないものとする。 2. ジオテキスタイルの敷設面積の算出については, 次式の通りとする。 ジオテキスタイル敷設面積 (m ²) = a1 + a2 + a3 … a1, a2, a3… : 補強盛土工1段当り敷設面積 (m ²) (参考図参照)								
	③ まき出し・敷均し, 締固め								
	<table border="1" style="width: 100%;"> <tbody> <tr> <td style="text-align: center;">作業日当り標準作業量</td> <td style="text-align: center;">95 m³/日</td> </tr> </tbody> </table>	作業日当り標準作業量	95 m ³ /日						
作業日当り標準作業量	95 m ³ /日								
(注) 1. 上表は, 補強盛土工1段当りのまき出し厚さ及び締固め回数に関係なく適用できる。 2. 水平排水材, 層厚管理材の有無にかかわらず適用できる。									
[参考図] 補強盛土工標準断面図									

工 種 名	設 定 内 容		
構造物補修工 (ひび割れ補修工 (充てん工法))	① ひび割れ補修工 (充てん工法)		
	数量	作業日当り標準作業量	
	1 構造物当り補修延べ延長	20m未満の場合 20m以上の場合	
構造物補修工 (ひび割れ補修工 (低圧注入工法))	① ひび割れ補修工 (低圧注入工法)		
	数量	作業日当り標準作業量	
	1 構造物当り補修延べ延長	25m未満の場合 25m以上の場合	
構造物補修工 (断面修復工 (左官工法))	① 鉄筋ケレン・防錆処理を含む		
	数量	作業日当り標準作業量	
	1 構造物当り修復延べ体積	0.1m ³ 未満の場合	0.020 m ³ /日
		0.1m ³ 以上の場合	0.069 m ³ /日
	② 鉄筋ケレン・防錆処理を含まない		
	数量	作業日当り標準作業量	
1 構造物当り修復延べ体積	0.1m ³ 未満の場合	0.024 m ³ /日	
	0.1m ³ 以上の場合	0.081 m ³ /日	
排水構造物工	① ヒューム管		
	(1) ヒューム管単体		
	管 径 (mm)	200 250 400 450 700 800 1,100 1,200 300 350 500 600 900 1,000 1,350	
	作業日当り標準作業量 (m/日)	31 29 24 18	
	(注) 撤去の作業日当り標準作業量は、上表×2とする。		
	(2) ヒューム管+ヒューム管用巻きコンクリート		
	管 径 (mm)	200 250 400 450 700 800 1,100 1,200 300 350 500 600 900 1,000 1,350	
	作業日当り標準作業量 (m/日)	90° 巻き	15 11 8 5
		180° 巻き	11 8 5 3
		360° 巻き	7 4 2 -
(注) 1. 上表 (2) の作業日当り標準作業量には、次の作業が含まれている。 ・基礎材敷均し・転圧 ・ヒューム管設置 ・コンクリート打設・養生 ・型枠製作・設置、撤去 ・鉄筋加工・組立			
2. 上表 (2) の作業日当り標準作業量は、基礎碎石の有無にかかわらず適用できる。			
3. コンクリート養生は、散水、保温を問わず適用する。			
4. 上表 (2) の作業日当り標準作業量は、ヒューム管設置延長換算値である。			

工 種 名	設 定 内 容	
排水構造物工	② ボックスカルバート	
	(1) ボックスカルバート単体	
	区 分	PC 鋼材を使用しない場合
	製品長 (m)	1.0 1.5 2.0
	枠 番 号	④ ⑤ ② ④ ⑤ ⑥ ① ②③ ④
	作業日当り標準作業量 (m/日)	8 5 10 7 7 5 20 17 12
	区 分	PC 鋼材による縦連結の場合
	製品長 (m)	1.5 2.0
	枠 番 号	② ④ ⑤ ⑥ ① ②③ ④
	作業日当り標準作業量 (m/日)	5 4 4 3 15 11 8
	(注) 撤去の作業日当り標準作業量は、上表×2とする。	
	(2) ボックスカルバート+基礎砕石	
	区 分	PC 鋼材を使用しない場合
	製品長 (m)	1.0 1.5 2.0
	枠 番 号	④ ⑤ ② ④ ⑤ ⑥ ① ② ③ ④
	作業日当り標準作業量 (m/日)	7 5 8 7 6 4 17 14 14 10
	区 分	PC 鋼材による縦連結の場合
	製品長 (m)	1.5 2.0
	枠 番 号	② ④ ⑤ ⑥ ① ② ③ ④
	作業日当り標準作業量 (m/日)	5 4 4 3 13 10 10 7
(3) ボックスカルバート+均しコンクリート		
区 分	PC 鋼材を使用しない場合	
製品長 (m)	1.0 1.5 2.0	
枠 番 号	④ ⑤ ② ④ ⑤ ⑥ ① ② ③ ④	
作業日当り標準作業量 (m/日)	6 4 6 5 5 4 12 10 11 8	
区 分	PC 鋼材による縦連結の場合	
製品長 (m)	1.5 2.0	
枠 番 号	② ④ ⑤ ⑥ ① ② ③ ④	
作業日当り標準作業量 (m/日)	4 3 3 3 10 8 8 6	

工 種 名	設 定 内 容																											
排水構造物工	(4) ボックスカルバート+基礎砕石+均しコンクリート																											
	PC 鋼材を使用しない場合																											
	区 分	1.0			1.5			2.0																				
	製品長 (m)																											
	枠 番 号	④	⑤	②	④	⑤	⑥	①	②	③	④																	
	作業日当り標準作業量 (m/日)	5	4	6	5	4	3	11	9	10	7																	
	PC 鋼材による縦連結の場合																											
	区 分	1.5					2.0																					
	製品長 (m)																											
	枠 番 号	②	④	⑤	⑥	①	②	③	④																			
	作業日当り標準作業量 (m/日)	4	3	3	2	9	7	8	5																			
	(注) 1. 上表 (2) ~ (4) の作業日当り標準作業量には、それぞれ次の作業が含まれている。 ・基礎材敷均し・転圧 ・均し型枠製作・設置、撤去・均しコンクリート打設・養生 ・ボックスカルバート設置 2. 上表の枠番号①~⑥区分は、ボックスカルバート内空幅・内空高区分の図による。																											
	③ 暗渠排水管																											
	<table border="1" style="width: 100%; border-collapse: collapse;"> <thead> <tr> <th style="text-align: center;">区 分</th> <th colspan="2" style="text-align: center;">直 管</th> <th colspan="3" style="text-align: center;">波・網状管</th> </tr> </thead> <tbody> <tr> <td style="text-align: center;">管 径 (mm)</td> <td style="text-align: center;">50~150</td> <td style="text-align: center;">200~400</td> <td style="text-align: center;">50~150</td> <td style="text-align: center;">200~400</td> <td style="text-align: center;">450~600</td> </tr> <tr> <td style="text-align: center;">作業日当り標準作業量(m/日)</td> <td style="text-align: center;">250</td> <td style="text-align: center;">125</td> <td style="text-align: center;">429</td> <td style="text-align: center;">273</td> <td style="text-align: center;">150</td> </tr> </tbody> </table>										区 分	直 管		波・網状管			管 径 (mm)	50~150	200~400	50~150	200~400	450~600	作業日当り標準作業量(m/日)	250	125	429	273	150
	区 分	直 管		波・網状管																								
	管 径 (mm)	50~150	200~400	50~150	200~400	450~600																						
	作業日当り標準作業量(m/日)	250	125	429	273	150																						
	(注) 撤去の作業日当り標準作業量は、上表×2とする。																											
	④ フィルター材																											
	<table border="1" style="width: 100%; border-collapse: collapse;"> <tr> <td style="text-align: center;">作業日当り標準作業量</td> <td style="text-align: center;">36 m³/日</td> </tr> </table>										作業日当り標準作業量	36 m ³ /日																
作業日当り標準作業量	36 m ³ /日																											
⑤ 管 (函) 渠型側溝																												
(1) 管 (函) 渠型側溝単体																												
<table border="1" style="width: 100%; border-collapse: collapse;"> <thead> <tr> <th style="text-align: center;">内径又は内空幅 (mm)</th> <th style="text-align: center;">200 以上 300 以下</th> <th style="text-align: center;">300 を超え 400 以下</th> <th style="text-align: center;">400 を超え 600 以下</th> </tr> </thead> <tbody> <tr> <td style="text-align: center;">製 品 長</td> <td colspan="2" style="text-align: center;">L=2m 以下</td> <td style="text-align: center;">L=2m</td> </tr> <tr> <td style="text-align: center;">作業日当り標準作業量(m/日)</td> <td style="text-align: center;">33</td> <td style="text-align: center;">25</td> <td style="text-align: center;">17</td> </tr> </tbody> </table>										内径又は内空幅 (mm)	200 以上 300 以下	300 を超え 400 以下	400 を超え 600 以下	製 品 長	L=2m 以下		L=2m	作業日当り標準作業量(m/日)	33	25	17							
内径又は内空幅 (mm)	200 以上 300 以下	300 を超え 400 以下	400 を超え 600 以下																									
製 品 長	L=2m 以下		L=2m																									
作業日当り標準作業量(m/日)	33	25	17																									
(注) 撤去の作業日当り標準作業量は、上表×2とする。																												
(2) 管 (函) 渠型側溝+基礎砕石																												
<table border="1" style="width: 100%; border-collapse: collapse;"> <thead> <tr> <th style="text-align: center;">内径又は内空幅 (mm)</th> <th style="text-align: center;">200 以上 300 以下</th> <th style="text-align: center;">300 を超え 400 以下</th> <th style="text-align: center;">400 を超え 600 以下</th> </tr> </thead> <tbody> <tr> <td style="text-align: center;">製 品 長</td> <td colspan="2" style="text-align: center;">L=2m 以下</td> <td style="text-align: center;">L=2m</td> </tr> <tr> <td style="text-align: center;">作業日当り標準作業量(m/日)</td> <td style="text-align: center;">29</td> <td style="text-align: center;">23</td> <td style="text-align: center;">16</td> </tr> </tbody> </table>										内径又は内空幅 (mm)	200 以上 300 以下	300 を超え 400 以下	400 を超え 600 以下	製 品 長	L=2m 以下		L=2m	作業日当り標準作業量(m/日)	29	23	16							
内径又は内空幅 (mm)	200 以上 300 以下	300 を超え 400 以下	400 を超え 600 以下																									
製 品 長	L=2m 以下		L=2m																									
作業日当り標準作業量(m/日)	29	23	16																									
(注) 1. 上表 (2) の作業日当り標準作業量には、次の作業が含まれている。 ・基礎材敷均し・転圧 ・管 (函) 渠型側溝設置 2. 上表 (2) の作業日当り標準作業量は、管 (函) 渠型側溝設置延長換算値である。																												

工 種 名	設 定 内 容									
排水構造物工	⑥ プレキャスト集水桝									
	(1) 集水桝単体									
	製品質量 (kg/基)	50以上 80以下	80を超え 200以下	200を超え 400以下	400を超え 600以下	600を超え 800以下	800を超え 1,200以下	1,200を超え 1,600以下	1,600を超え 2,200以下	2,200を超え 2,800以下
	作業日当り 標準作業量 (基/日)	250	125	50	33	25	20	17	13	10
	(注) 撤去の作業日当り標準作業量は、上表×2とする。									
	(2) 集水桝+基礎砕石									
	製品質量 (kg/基)	50以上 80以下	80を超え 200以下	200を超え 400以下	400を超え 600以下	600を超え 800以下	800を超え 1,200以下	1,200を超え 1,600以下	1,600を超え 2,200以下	2,200を超え 2,800以下
	作業日当り 標準作業量 (基/日)	143	91	42	29	22	17	15	11	9
	(注) 1. 上表 (2) の作業日当り標準作業量には、次の作業が含まれている。 ・基礎材敷均し・転圧 ・集水桝設置 2. 上表 (2) の作業日当り標準作業量は、集水桝設置数量換算値である。									
	⑦ 鉄筋コンクリート台付管									
	(1) 鉄筋コンクリート台付管単体									
	管 径 (mm)	200 300	250	350 450	400 500	600 800	700	900 1,100 1,200	1,000	
	作業日当り標準作業量 (m/日)	50		33		25		17		
	(注) 撤去の作業日当り標準作業量は、上表×2とする。									
	(2) 鉄筋コンクリート台付管+基礎砕石									
管 径 (mm)	200 300	250	350 450	400 500	600 800	700	900 1,100 1,200	1,000		
作業日当り標準作業量 (m/日)	44		29		23		16			
(注) 1. 上表 (2) の作業日当り標準作業量には、次の作業が含まれている。 ・基礎材敷均し・転圧 ・鉄筋コンクリート台付管設置 2. 上表 (2) の作業日当り標準作業量は、鉄筋コンクリート台付管設置延長換算値である。										
⑧ プレキャストL形側溝										
(1) L形側溝単体										
製 品 長	0.6 m									
作業日当り標準作業量	33 m/日									
(注) 撤去の作業日当り標準作業量は、上表×2とする。										
(2) L形側溝+基礎砕石										
製 品 長	0.6 m									
作業日当り標準作業量	29 m/日									
(注) 1. 上表 (2) の作業日当り標準作業量には、次の作業が含まれている。 ・基礎材敷均し・転圧 ・L形側溝設置 2. 上表 (2) の作業日当り標準作業量は、L形側溝設置延長換算値である。										

工 種 名	設 定 内 容																																																						
排水構造物工	⑨ プレキャストマンホール <table border="1" style="width: 100%;"> <tr> <td style="text-align: center;">製品質量(kg/基)</td> <td style="text-align: center;">2,000kg/基以下</td> <td style="text-align: center;">2,000 kg/基を超え4,000 kg/基以下</td> </tr> <tr> <td style="text-align: center;">作業日当り標準作業量</td> <td style="text-align: center;">4 基/日</td> <td style="text-align: center;">3 基/日</td> </tr> </table> <p>(注) 1. 上表の作業日当り標準作業量には、次の作業が含まれている。 ・基礎材敷均し・転圧 ・マンホール設置</p> <p>2. 作業日当り標準作業量は、基礎材の有無にかかわらず適用できる。</p> <p>3. 上表の作業日当り標準作業量は、マンホール設置数量換算値である。</p> <p>4. 撤去の作業日当り標準作業量は、上表×2とする。</p>	製品質量(kg/基)	2,000kg/基以下	2,000 kg/基を超え4,000 kg/基以下	作業日当り標準作業量	4 基/日	3 基/日																																																
	製品質量(kg/基)	2,000kg/基以下	2,000 kg/基を超え4,000 kg/基以下																																																				
	作業日当り標準作業量	4 基/日	3 基/日																																																				
	⑩ PC管 <table border="1" style="width: 100%;"> <tr> <th rowspan="3" style="text-align: center;">管 径</th> <th colspan="3" style="text-align: center;">作業日当り標準作業量</th> </tr> <tr> <th colspan="3" style="text-align: center;">固定基礎</th> </tr> <tr> <th style="text-align: center;">90° 巻き</th> <th style="text-align: center;">180° 巻き</th> <th style="text-align: center;">無し</th> </tr> <tr> <td style="text-align: center;">600 mm</td> <td style="text-align: center;">13 m/日</td> <td style="text-align: center;">8.0 m/日</td> <td style="text-align: center;">50 m/日</td> </tr> <tr> <td style="text-align: center;">700 mm</td> <td style="text-align: center;">9 m/日</td> <td style="text-align: center;">6.1 m/日</td> <td style="text-align: center;">33 m/日</td> </tr> <tr> <td style="text-align: center;">800 mm</td> <td style="text-align: center;">8.3 m/日</td> <td style="text-align: center;">5.3 m/日</td> <td style="text-align: center;">33 m/日</td> </tr> <tr> <td style="text-align: center;">900 mm</td> <td style="text-align: center;">7.7 m/日</td> <td style="text-align: center;">4.7 m/日</td> <td style="text-align: center;">33 m/日</td> </tr> <tr> <td style="text-align: center;">1000 mm</td> <td style="text-align: center;">6.8 m/日</td> <td style="text-align: center;">4.3 m/日</td> <td style="text-align: center;">33 m/日</td> </tr> <tr> <td style="text-align: center;">1100 mm</td> <td style="text-align: center;">5.7 m/日</td> <td style="text-align: center;">3.5 m/日</td> <td style="text-align: center;">33 m/日</td> </tr> <tr> <td style="text-align: center;">1200 mm</td> <td style="text-align: center;">5.3 m/日</td> <td style="text-align: center;">3.2 m/日</td> <td style="text-align: center;">33 m/日</td> </tr> <tr> <td style="text-align: center;">1350 mm</td> <td style="text-align: center;">4.4 m/日</td> <td style="text-align: center;">2.8 m/日</td> <td style="text-align: center;">25 m/日</td> </tr> <tr> <td style="text-align: center;">1500 mm</td> <td style="text-align: center;">4.0 m/日</td> <td style="text-align: center;">2.5 m/日</td> <td style="text-align: center;">25 m/日</td> </tr> <tr> <td style="text-align: center;">1650 mm</td> <td style="text-align: center;">3.4 m/日</td> <td style="text-align: center;">2.0 m/日</td> <td style="text-align: center;">25 m/日</td> </tr> <tr> <td style="text-align: center;">1800 mm</td> <td style="text-align: center;">3.0 m/日</td> <td style="text-align: center;">1.8 m/日</td> <td style="text-align: center;">20 m/日</td> </tr> </table> <p>(注) 1. 上表の作業日当り標準作業量には、PC管の設置、基礎砕石、巻きコンクリート(コンクリート、型枠)の作業を含む。</p> <p>2. 各作業間の重複作業は考慮していない。</p> <p>3. 撤去(PC管単体)の作業日当り標準作業量は、上表の「無し」×2とする。ただし、管径2000mmの撤去は、作業日当り標準作業量は40m/日とする。</p>	管 径	作業日当り標準作業量			固定基礎			90° 巻き	180° 巻き	無し	600 mm	13 m/日	8.0 m/日	50 m/日	700 mm	9 m/日	6.1 m/日	33 m/日	800 mm	8.3 m/日	5.3 m/日	33 m/日	900 mm	7.7 m/日	4.7 m/日	33 m/日	1000 mm	6.8 m/日	4.3 m/日	33 m/日	1100 mm	5.7 m/日	3.5 m/日	33 m/日	1200 mm	5.3 m/日	3.2 m/日	33 m/日	1350 mm	4.4 m/日	2.8 m/日	25 m/日	1500 mm	4.0 m/日	2.5 m/日	25 m/日	1650 mm	3.4 m/日	2.0 m/日	25 m/日	1800 mm	3.0 m/日	1.8 m/日	20 m/日
	管 径		作業日当り標準作業量																																																				
			固定基礎																																																				
		90° 巻き	180° 巻き	無し																																																			
	600 mm	13 m/日	8.0 m/日	50 m/日																																																			
	700 mm	9 m/日	6.1 m/日	33 m/日																																																			
	800 mm	8.3 m/日	5.3 m/日	33 m/日																																																			
	900 mm	7.7 m/日	4.7 m/日	33 m/日																																																			
	1000 mm	6.8 m/日	4.3 m/日	33 m/日																																																			
	1100 mm	5.7 m/日	3.5 m/日	33 m/日																																																			
	1200 mm	5.3 m/日	3.2 m/日	33 m/日																																																			
	1350 mm	4.4 m/日	2.8 m/日	25 m/日																																																			
1500 mm	4.0 m/日	2.5 m/日	25 m/日																																																				
1650 mm	3.4 m/日	2.0 m/日	25 m/日																																																				
1800 mm	3.0 m/日	1.8 m/日	20 m/日																																																				
⑪ コルゲートパイプ <table border="1" style="width: 100%;"> <thead> <tr> <th style="text-align: center;">作業内容</th> <th style="text-align: center;">規格・形式</th> <th style="text-align: center;">パイプ径</th> <th style="text-align: center;">作業日当り標準作業量</th> </tr> </thead> <tbody> <tr> <td rowspan="5" style="text-align: center;">据付</td> <td rowspan="2" style="text-align: center;">フランジ型 円形</td> <td style="text-align: center;">800mm 以上 1200mm 以下</td> <td style="text-align: center;">12 m/日</td> </tr> <tr> <td style="text-align: center;">1200mm 超え 1800mm 以下</td> <td style="text-align: center;">9 m/日</td> </tr> <tr> <td rowspan="3" style="text-align: center;">ラップ型 円形</td> <td style="text-align: center;">2000mm 以上 2500mm 以下</td> <td style="text-align: center;">7 m/日</td> </tr> <tr> <td style="text-align: center;">2500mm 超え 3000mm 以下</td> <td style="text-align: center;">5 m/日</td> </tr> <tr> <td style="text-align: center;">3000mm 超え 3500mm 以下</td> <td style="text-align: center;">4 m/日</td> </tr> <tr> <td rowspan="5" style="text-align: center;">撤去</td> <td rowspan="2" style="text-align: center;">フランジ型 円形</td> <td style="text-align: center;">800mm 以上 1200mm 以下</td> <td style="text-align: center;">26 m/日</td> </tr> <tr> <td style="text-align: center;">1200mm 超え 1800mm 以下</td> <td style="text-align: center;">21 m/日</td> </tr> <tr> <td rowspan="3" style="text-align: center;">ラップ型 円形</td> <td style="text-align: center;">2000mm 以上 2500mm 以下</td> <td style="text-align: center;">18 m/日</td> </tr> <tr> <td style="text-align: center;">2500mm 超え 3000mm 以下</td> <td style="text-align: center;">14 m/日</td> </tr> <tr> <td style="text-align: center;">3000mm 超え 3500mm 以下</td> <td style="text-align: center;">12 m/日</td> </tr> <tr> <td style="text-align: center;">3500mm 超え 4500mm 以下</td> <td style="text-align: center;">10 m/日</td> </tr> </tbody> </table>	作業内容	規格・形式	パイプ径	作業日当り標準作業量	据付	フランジ型 円形	800mm 以上 1200mm 以下	12 m/日	1200mm 超え 1800mm 以下	9 m/日	ラップ型 円形	2000mm 以上 2500mm 以下	7 m/日	2500mm 超え 3000mm 以下	5 m/日	3000mm 超え 3500mm 以下	4 m/日	撤去	フランジ型 円形	800mm 以上 1200mm 以下	26 m/日	1200mm 超え 1800mm 以下	21 m/日	ラップ型 円形	2000mm 以上 2500mm 以下	18 m/日	2500mm 超え 3000mm 以下	14 m/日	3000mm 超え 3500mm 以下	12 m/日	3500mm 超え 4500mm 以下	10 m/日																							
作業内容	規格・形式	パイプ径	作業日当り標準作業量																																																				
据付	フランジ型 円形	800mm 以上 1200mm 以下	12 m/日																																																				
		1200mm 超え 1800mm 以下	9 m/日																																																				
	ラップ型 円形	2000mm 以上 2500mm 以下	7 m/日																																																				
		2500mm 超え 3000mm 以下	5 m/日																																																				
		3000mm 超え 3500mm 以下	4 m/日																																																				
撤去	フランジ型 円形	800mm 以上 1200mm 以下	26 m/日																																																				
		1200mm 超え 1800mm 以下	21 m/日																																																				
	ラップ型 円形	2000mm 以上 2500mm 以下	18 m/日																																																				
		2500mm 超え 3000mm 以下	14 m/日																																																				
		3000mm 超え 3500mm 以下	12 m/日																																																				
3500mm 超え 4500mm 以下	10 m/日																																																						
⑫ コルゲートフリューム <table border="1" style="width: 100%;"> <thead> <tr> <th style="text-align: center;">作業内容</th> <th style="text-align: center;">規格</th> <th style="text-align: center;">作業日当り標準作業量</th> </tr> </thead> <tbody> <tr> <td style="text-align: center;">据付</td> <td style="text-align: center;">350×350mm 以上 750×750mm 以下</td> <td style="text-align: center;">32 m/日</td> </tr> <tr> <td style="text-align: center;">撤去</td> <td style="text-align: center;">350×350mm 以上 750×750mm 以下</td> <td style="text-align: center;">63 m/日</td> </tr> </tbody> </table>	作業内容	規格	作業日当り標準作業量	据付	350×350mm 以上 750×750mm 以下	32 m/日	撤去	350×350mm 以上 750×750mm 以下	63 m/日																																														
作業内容	規格	作業日当り標準作業量																																																					
据付	350×350mm 以上 750×750mm 以下	32 m/日																																																					
撤去	350×350mm 以上 750×750mm 以下	63 m/日																																																					

工 種 名	設 定 内 容			
排水構造物工 (現場打ち水路 (本体))	① 現場打ち水路 (本体)			
	コンクリート打設 工法	鉄筋の有無	10m当りコンクリート使用量	作業日当り 標準作業量
	バックホウ (クレーン機能付) 打設	無し	3.0m ³ /10m以上4.2m ³ /10m以下	4 m/日
			4.2m ³ /10mを超え7.4m ³ /10m以下	3 m/日
			7.4m ³ /10mを超え9.0m ³ /10m以下	2 m/日
		有り	3.6m ³ /10m以上5.0m ³ /10m以下	3 m/日
			5.0m ³ /10mを超え8.1m ³ /10m以下	2 m/日
			3.0m ³ /10m以上3.3m ³ /10m以下	4 m/日
	人力打設	無し	3.3m ³ /10mを超え6.0m ³ /10m以下	3 m/日
			6.0m ³ /10mを超え9.0m ³ /10m以下	2 m/日
			3.6m ³ /10m以上4.4m ³ /10m以下	3 m/日
		有り	4.4m ³ /10mを超え7.7m ³ /10m以下	2 m/日
			7.7m ³ /10mを超え8.1m ³ /10m以下	1 m/日
			(注) 1. 上表の作業日当り標準作業量には、コンクリート打設、型枠設置・撤去、鉄筋加工・組立、目地材設置、基礎材設置の作業を含む。 2. 各作業間の重複作業は考慮していない。 3. 養生工は、現場、施工条件等により別途考慮する。	
(参考) 各作業単独の場合の作業量				
作 業 名			作業日当り標準作業量	
基礎材設置			155 m ² /日	
目地材設置			14 m ² /日	
鉄筋加工・組立			3.5 t/日	
型枠設置・撤去			15 m ² /日	
コンクリート打設	バックホウ (クレーン機能付) 打設		8 m ³ /日	
	人力打設		5 m ³ /日	

工 種 名	設 定 内 容		
排水構造物工 (現場打ち集水 桝・街渠桝(本体))	① 現場打ち集水桝・街渠桝(本体)		
	コンクリート打設工法	1箇所当りコンクリート使用量	作業日当り 標準作業量
	バックホウ (クレーン機能付) 打設	0.20m ³ 以上 0.22m ³ 以下	4 箇所/日
		0.22m ³ を超え0.38m ³ 以下	3 箇所/日
		0.38m ³ を超え0.77m ³ 以下	2 箇所/日
		0.77m ³ を超え1.03m ³ 以下	1 箇所/日
		1.03m ³ を超え1.80m ³ 以下	2 箇所/日
		1.80m ³ を超え3.42m ³ 以下	1 箇所/日
	人力打設	0.20m ³ 以上 0.36m ³ 以下	3 箇所/日
		0.36m ³ を超え0.69m ³ 以下	2 箇所/日
		0.69m ³ を超え1.03m ³ 以下	1 箇所/日
		1.03m ³ を超え1.29m ³ 以下	2 箇所/日
		1.29m ³ を超え3.42m ³ 以下	1 箇所/日
	(注) 1. 上表の作業日当り標準作業量には、コンクリート打設、型枠設置・撤去、基礎材設置の作業を含む。 2. 各作業間の重複作業は考慮していない。 3. 養生工は、現場、施工条件等により別途考慮する。		
	(参考) 各作業単独の場合の作業量		
作 業 名		作業日当り 標準作業量	
基礎材設置		155 m ² /日	
型枠設置・撤去(1箇所当りコンクリート使用量1.03m ³ 以下)		15 m ² /日	
型枠設置・撤去(1箇所当りコンクリート使用量1.03m ³ 超え)		38 m ² /日	
コンクリート打設	バックホウ (クレーン機能付) 打設	8 m ³ /日	
	人力打設(1箇所当りコンクリート使用量1.03m ³ 以下)	5 m ³ /日	
	人力打設(1箇所当りコンクリート使用量1.03m ³ 超え)	4 m ³ /日	

工 種 名	設 定 内 容																																				
サンドマット工	① サンドマット <table border="1" data-bbox="523 253 1268 309"> <tr> <td>作業日当り標準作業量</td> <td>328 m³/日</td> </tr> </table>	作業日当り標準作業量	328 m ³ /日																																		
作業日当り標準作業量	328 m ³ /日																																				
粉体噴射攪拌工(DJM工法)	① 粉体噴射攪拌 1日当り杭施工本数 <table border="1" data-bbox="462 405 1377 703"> <thead> <tr> <th>打設長ℓ</th> <th>現場制約有り (単軸施工)</th> <th>打設長ℓ</th> <th>現場制約無し (二軸施工)</th> </tr> </thead> <tbody> <tr> <td>3mを超え6m未満</td> <td>14本/日</td> <td>3mを超え6m未満</td> <td>28本/日</td> </tr> <tr> <td>6m以上10m未満</td> <td>10本/日</td> <td>6m以上10m未満</td> <td>22本/日</td> </tr> <tr> <td>10m以上14m未満</td> <td>7本/日</td> <td>10m以上15m未満</td> <td>16本/日</td> </tr> <tr> <td>14m以上17m未満</td> <td>6本/日</td> <td>15m以上20m以下</td> <td>12本/日</td> </tr> <tr> <td>17m以上20m以下</td> <td>5本/日</td> <td>20mを超え27m未満</td> <td>10本/日</td> </tr> <tr> <td></td> <td></td> <td>27m以上33m以下</td> <td>8本/日</td> </tr> </tbody> </table> <p>(注) 1. 施工本数は杭間の移動、位置決め、貫入、引抜き(改良材噴射)までの一連の作業のものである。 2. 二軸施工の1日当り杭施工本数は、1軸当り1本とする。</p> ② 粉体噴射攪拌(移設) <table border="1" data-bbox="470 862 1157 974"> <thead> <tr> <th>施工方法</th> <th>作業日当り標準作業量</th> </tr> </thead> <tbody> <tr> <td>単軸施工</td> <td>1.7回/日</td> </tr> <tr> <td>二軸施工</td> <td>1.4回/日</td> </tr> </tbody> </table> ③ 粉体噴射攪拌(軸間変更) <table border="1" data-bbox="475 1037 1157 1093"> <tr> <td>作業日当り標準作業量</td> <td>0.77回/日</td> </tr> </table>	打設長ℓ	現場制約有り (単軸施工)	打設長ℓ	現場制約無し (二軸施工)	3mを超え6m未満	14本/日	3mを超え6m未満	28本/日	6m以上10m未満	10本/日	6m以上10m未満	22本/日	10m以上14m未満	7本/日	10m以上15m未満	16本/日	14m以上17m未満	6本/日	15m以上20m以下	12本/日	17m以上20m以下	5本/日	20mを超え27m未満	10本/日			27m以上33m以下	8本/日	施工方法	作業日当り標準作業量	単軸施工	1.7回/日	二軸施工	1.4回/日	作業日当り標準作業量	0.77回/日
打設長ℓ	現場制約有り (単軸施工)	打設長ℓ	現場制約無し (二軸施工)																																		
3mを超え6m未満	14本/日	3mを超え6m未満	28本/日																																		
6m以上10m未満	10本/日	6m以上10m未満	22本/日																																		
10m以上14m未満	7本/日	10m以上15m未満	16本/日																																		
14m以上17m未満	6本/日	15m以上20m以下	12本/日																																		
17m以上20m以下	5本/日	20mを超え27m未満	10本/日																																		
		27m以上33m以下	8本/日																																		
施工方法	作業日当り標準作業量																																				
単軸施工	1.7回/日																																				
二軸施工	1.4回/日																																				
作業日当り標準作業量	0.77回/日																																				
スラリー攪拌工	① スラリー攪拌工 … 該当工種の基準内に記載。 ② スラリープラント現場内移設 <table border="1" data-bbox="475 1301 1157 1357"> <tr> <td>作業日当り標準作業量</td> <td>0.71回/日</td> </tr> </table>	作業日当り標準作業量	0.71回/日																																		
作業日当り標準作業量	0.71回/日																																				
高圧噴射攪拌工	該当工種の基準内に記載。																																				
中層混合処理工	該当工種の基準内に記載。																																				

工 種 名	設 定 内 容															
薬液注入工	① 二重管ストレーナ工法 (単相) …… 該当工種の計算式 (1日当り施工本数) を参照。 施工条件の例 セット数: 4セット 削孔工: 9.5m 土被り: 7.0m 注入量: 800ℓ 土質: 砂質土 <table border="1" style="margin-left: auto; margin-right: auto;"> <tr> <td style="text-align: center;">作業日当り標準作業量</td> <td style="text-align: center;">12 本/日</td> </tr> </table>	作業日当り標準作業量	12 本/日													
	作業日当り標準作業量	12 本/日														
	② 二重管ストレーナ工法 (複相) …… 該当工種の計算式 (1日当り施工本数) を参照。 施工条件の例 セット数: 4セット 削孔工: 11.0m 土被り: 7.0m 注入量: 一次注入・・800ℓ 二次注入・1,200ℓ 土質: 砂質土 <table border="1" style="margin-left: auto; margin-right: auto;"> <tr> <td style="text-align: center;">作業日当り標準作業量</td> <td style="text-align: center;">7 本/日</td> </tr> </table>	作業日当り標準作業量	7 本/日													
	作業日当り標準作業量	7 本/日														
	③ 二重管ダブルパッカー工法 …… 該当工種の計算式 (1日当り施工本数) を参照。 施工条件の例 セット数: 2セット (削孔) 4セット (一次・二次注入) 削孔工: 16.5m 土被り: 6.0m 注入量: 一次注入・・530ℓ 二次注入・3,300ℓ 土質: 砂質土 <table border="1" style="margin-left: auto; margin-right: auto;"> <thead> <tr> <th style="text-align: center;">作 業 名</th> <th style="text-align: center;">削 孔</th> <th style="text-align: center;">一次注入</th> <th style="text-align: center;">二次注入</th> </tr> </thead> <tbody> <tr> <td style="text-align: center;">作業日当り標準作業量</td> <td style="text-align: center;">5 本/日</td> <td style="text-align: center;">20 本/日</td> <td style="text-align: center;">4 本/日</td> </tr> </tbody> </table> (注) 上表の作業日当り標準作業量は、機械準備・移動から引抜き・器具洗浄までの作業である。	作 業 名	削 孔	一次注入	二次注入	作業日当り標準作業量	5 本/日	20 本/日	4 本/日							
作 業 名	削 孔	一次注入	二次注入													
作業日当り標準作業量	5 本/日	20 本/日	4 本/日													
④ 注入設備据付・解体 <table border="1" style="margin-left: auto; margin-right: auto;"> <thead> <tr> <th style="text-align: center;">注入方式</th> <th style="text-align: center;">セット数</th> <th style="text-align: center;">作業日当り標準作業量</th> </tr> </thead> <tbody> <tr> <td rowspan="2" style="text-align: center;">二重管ストレーナ工法</td> <td style="text-align: center;">2セット</td> <td style="text-align: center;">0.45 現場/日</td> </tr> <tr> <td style="text-align: center;">4セット</td> <td style="text-align: center;">0.34 現場/日</td> </tr> <tr> <td rowspan="2" style="text-align: center;">二重管ダブルパッカー工法 (削孔)</td> <td style="text-align: center;">1セット</td> <td style="text-align: center;">0.67 現場/日</td> </tr> <tr> <td style="text-align: center;">2セット</td> <td style="text-align: center;">0.67 現場/日</td> </tr> <tr> <td style="text-align: center;">二重管ダブルパッカー工法 (注入)</td> <td style="text-align: center;">4セット</td> <td style="text-align: center;">0.31 現場/日</td> </tr> </tbody> </table>	注入方式	セット数	作業日当り標準作業量	二重管ストレーナ工法	2セット	0.45 現場/日	4セット	0.34 現場/日	二重管ダブルパッカー工法 (削孔)	1セット	0.67 現場/日	2セット	0.67 現場/日	二重管ダブルパッカー工法 (注入)	4セット	0.31 現場/日
注入方式	セット数	作業日当り標準作業量														
二重管ストレーナ工法	2セット	0.45 現場/日														
	4セット	0.34 現場/日														
二重管ダブルパッカー工法 (削孔)	1セット	0.67 現場/日														
	2セット	0.67 現場/日														
二重管ダブルパッカー工法 (注入)	4セット	0.31 現場/日														
⑤ 注入設備移設 <table border="1" style="margin-left: auto; margin-right: auto;"> <thead> <tr> <th style="text-align: center;">注入方式</th> <th style="text-align: center;">セット数</th> <th style="text-align: center;">作業日当り標準作業量</th> </tr> </thead> <tbody> <tr> <td rowspan="2" style="text-align: center;">二重管ストレーナ工法</td> <td style="text-align: center;">2セット</td> <td style="text-align: center;">0.73 回/日</td> </tr> <tr> <td style="text-align: center;">4セット</td> <td style="text-align: center;">0.50 回/日</td> </tr> <tr> <td rowspan="2" style="text-align: center;">二重管ダブルパッカー工法 (削孔)</td> <td style="text-align: center;">1セット</td> <td style="text-align: center;">1.0 回/日</td> </tr> <tr> <td style="text-align: center;">2セット</td> <td style="text-align: center;">1.0 回/日</td> </tr> <tr> <td style="text-align: center;">二重管ダブルパッカー工法 (注入)</td> <td style="text-align: center;">4セット</td> <td style="text-align: center;">0.48 回/日</td> </tr> </tbody> </table>	注入方式	セット数	作業日当り標準作業量	二重管ストレーナ工法	2セット	0.73 回/日	4セット	0.50 回/日	二重管ダブルパッカー工法 (削孔)	1セット	1.0 回/日	2セット	1.0 回/日	二重管ダブルパッカー工法 (注入)	4セット	0.48 回/日
注入方式	セット数	作業日当り標準作業量														
二重管ストレーナ工法	2セット	0.73 回/日														
	4セット	0.50 回/日														
二重管ダブルパッカー工法 (削孔)	1セット	1.0 回/日														
	2セット	1.0 回/日														
二重管ダブルパッカー工法 (注入)	4セット	0.48 回/日														

工 種 名	設 定 内 容								
アンカー工 (ロータリーパーカッション式)	① 削孔 (アンカー)								
	方式	足場の有無	呼び径	作業日当り標準作業量 (m/日)				軟岩	硬岩
				粘性土 砂質土	礫質土	玉石 混り土			
	単管	有り (スキッド型)	90 mm	48	32	22	—	—	
			115 mm	33	26	18	—	—	
			135 mm	26	22	15	—	—	
		無し (クローラ型)	90 mm	53	36	24	—	—	
			115 mm	37	29	20	—	—	
			135 mm	29	24	17	—	—	
	二重管	有り (スキッド型)	90 mm	45	30	21	26	20	
			115 mm	28	23	16	20	16	
			135 mm	22	18	14	15	13	
			146 mm	19	16	12	14	10	
		無し (クローラ型)	90 mm	50	33	24	29	22	
			115 mm	31	26	18	22	18	
			135 mm	24	20	15	17	14	
			146 mm	21	18	14	15	11	
	(注) 1. 上表の作業日当り標準作業量は、ボーリングマシンの横移動を含む。 2. 硬岩は、コンクリートを含む。 3. 転石等土質条件が上表区分に適用しないと判断される場合は、別途検討する。 4. 泥水処理が必要な場合は、別途計上する。								
	② アンカー鋼材加工・組立・挿入・緊張・定着・頭部処理 (アンカー)								
	防食方式	アンカー 鋼材種類	削孔長	設計荷重	作業日当り標準作業量 (本/日)				
頭部処理 有り					頭部処理 無し				
二重防食	PC 鋼線 より線	10m 以内	$f < 400\text{kN}$	3.1	3.4				
			$400 \leq f < 1300\text{kN}$	2.5	2.8				
			$1300 \leq f < 2000\text{kN}$	2.2	2.4				
		10m を超える	$f < 400\text{kN}$	2.7	2.9				
			$400 \leq f < 1300\text{kN}$	2.5	2.8				
			$1300 \leq f < 2000\text{kN}$	2.2	2.4				
	PC 鋼線 より線 (工場組立)	—	$f < 400\text{kN}$	6.4	8.3				
			$400 \leq f < 1300\text{kN}$	5.8	7.1				
			$1300 \leq f < 2000\text{kN}$	4.3	5.1				
	複合 PC 鋼線 より線束	10m 以内	$f < 400\text{kN}$	5.0	6.0				
			$400 \leq f < 1300\text{kN}$	4.3	5.0				
			$1300 \leq f < 2000\text{kN}$	3.3	3.8				
10m を超える		$f < 400\text{kN}$	4.6	5.5					
		$400 \leq f < 1300\text{kN}$	4.1	4.7					
		$1300 \leq f < 2000\text{kN}$	3.2	3.6					

工 種 名	設 定 内 容					
アンカー工 (ロータリーパーカッション式)	防食方式	アンカー 鋼材種類	削孔長	設計荷重	作業日当り標準作業量 (本/日)	
					頭部処理 有り	頭部処理 無し
	二重防食	PC 鋼棒	10m 以内	$f < 400\text{kN}$	3.7	4.3
				$400 \leq f < 1300\text{kN}$	3.5	3.9
			10m を超える	$f < 400\text{kN}$	3.7	4.3
				$400 \leq f < 1300\text{kN}$	3.5	3.9
	簡易防食	PC 鋼線 より線	10m 以内	$f < 400\text{kN}$	4.2	5.0
				$400 \leq f < 1300\text{kN}$	3.2	3.6
			10m を超える	$f < 400\text{kN}$	4.0	4.6
				$400 \leq f < 1300\text{kN}$	2.9	3.2
		PC 鋼線 より線 (工場組立)	—	$f < 400\text{kN}$	6.9	9.0
				$400 \leq f < 1300\text{kN}$	6.1	7.6
				$1300 \leq f < 2000\text{kN}$	4.5	5.4
				$f < 400\text{kN}$	4.6	5.5
	PC 鋼棒	10m 以内	$f < 400\text{kN}$	4.6	5.5	
			$400 \leq f < 1300\text{kN}$	4.1	4.7	
		10m を超える	$f < 400\text{kN}$	4.4	5.2	
			$400 \leq f < 1300\text{kN}$	3.9	4.5	

(参考) 各作業単独の場合の作業量

(1) アンカー鋼材加工・組立・挿入

1) 削孔長：10m 以内

防食	種 別	作業日当り標準作業量 (本/日)		
		設計荷重 (f) kN		
		f < 400	400 ≤ f < 1,300	1,300 ≤ f < 2,000
二重	PC 鋼線より線	5	4	4
	複合 PC 鋼線より線束	13	11	10
	PC 鋼棒	7	7	—
簡易	PC 鋼線より線	9	6	4
	PC 鋼棒	11	10	—

2) 削孔長：10m 超え 20m 以内

防食	種 別	作業日当り標準作業量 (本/日)		
		設計荷重 (f) kN		
		f < 400	400 ≤ f < 1,300	1,300 ≤ f < 2,000
二重	PC 鋼線より線	4	4	4
	複合 PC 鋼線より線束	11	10	9
	PC 鋼棒	7	7	—
簡易	PC 鋼線より線	8	5	4
	PC 鋼棒	10	9	—

工 種 名	設 定 内 容				
アンカー工 (ロータリーパーカッション式)	3) 削孔長：20m 超え				
	防食	種 別	作業日当り標準作業量 (本/日)		
			設計荷重 (f) kN		
			f < 400	400 ≤ f < 1,300	1,300 ≤ f < 2,000
	二重	PC 鋼線より線	4	4	4
		複合 PC 鋼線より線束	10	9	8
		PC 鋼棒	6	6	—
	簡易	PC 鋼線より線	7	5	4
		PC 鋼棒	9	8	—
	(注) 1. 上表の作業日当り標準作業量は、現場内小運搬を含む。 2. 二重防食とは、腐食防護が二重になされたものをいい、簡易防食とは、腐食防護が二重になされていない簡易なものをいう。 3. PC 鋼線より線及びPC 鋼棒の現場加工・組立は、シーす、防錆材、止水部の取付である。 4. 複合 PC 鋼線より線束の現地での加工・組立は、スペーサの取付けである。				
	(2) アンカー鋼材挿入 (工場加工・組立)				
	1) 削孔長：10m 以内				
	防食	種 別	作業日当り標準作業量 (本/日)		
			設計荷重 (f) kN		
			f < 400	400 ≤ f < 1,300	1,300 ≤ f < 2,000
二重	PC 鋼線より線	33	33	33	
簡易	PC 鋼線より線	50	50	50	
2) 削孔長：10m 超え 20m 以内					
防食	種 別	作業日当り標準作業量 (本/日)			
		設計荷重 (f) kN			
		f < 400	400 ≤ f < 1,300	1,300 ≤ f < 2,000	
二重	PC 鋼線より線	23	23	23	
簡易	PC 鋼線より線	30	30	30	
3) 削孔長：20m 超え					
防食	種 別	作業日当り標準作業量 (本/日)			
		設計荷重 (f) kN			
		f < 400	400 ≤ f < 1,300	1,300 ≤ f < 2,000	
二重	PC 鋼線より線	19	19	19	
簡易	PC 鋼線より線	23	23	23	
(注) 1. 上表は、現場内小運搬を含む。 2. 二重防食とは、腐食防護が二重になされたものをいい、簡易防食とは、腐食防護が二重になされていない簡易なものをいう。 3. 組立・加工については別途考慮する。					

工 種 名	設 定 内 容																						
アンカー工 (ロータリーパーカッション式)	(3) 緊張・定着・頭部処理 <table border="1" style="margin-left: 20px;"> <tr> <td rowspan="2" style="text-align: center;">定着方法</td> <td rowspan="2" style="text-align: center;">オイルキャップによる頭部処理</td> <td colspan="3" style="text-align: center;">作業日当り標準作業量 (本/日)</td> </tr> <tr> <td colspan="3" style="text-align: center;">設計荷重 (f) kN</td> </tr> <tr> <td></td> <td></td> <td style="text-align: center;">f < 400</td> <td style="text-align: center;">400 ≤ f < 1,300</td> <td style="text-align: center;">1,300 ≤ f < 2,000</td> </tr> <tr> <td rowspan="2" style="text-align: center;">クサビ及びナット</td> <td style="text-align: center;">有り</td> <td style="text-align: center;">8</td> <td style="text-align: center;">7</td> <td style="text-align: center;">5</td> </tr> <tr> <td style="text-align: center;">無し</td> <td style="text-align: center;">11</td> <td style="text-align: center;">9</td> <td style="text-align: center;">6</td> </tr> </table>	定着方法	オイルキャップによる頭部処理	作業日当り標準作業量 (本/日)			設計荷重 (f) kN					f < 400	400 ≤ f < 1,300	1,300 ≤ f < 2,000	クサビ及びナット	有り	8	7	5	無し	11	9	6
	定着方法			オイルキャップによる頭部処理	作業日当り標準作業量 (本/日)																		
		設計荷重 (f) kN																					
			f < 400	400 ≤ f < 1,300	1,300 ≤ f < 2,000																		
	クサビ及びナット	有り	8	7	5																		
		無し	11	9	6																		
	③ グラウト注入 (アンカー)	<table border="1" style="margin-left: 20px;"> <tr> <td style="text-align: center;">作業日当り標準作業量</td> <td style="text-align: center;">3.9 m³/日</td> </tr> </table>	作業日当り標準作業量	3.9 m ³ /日																			
	作業日当り標準作業量	3.9 m ³ /日																					
	④ ボーリングマシン移設 (アンカー)	<table border="1" style="margin-left: 20px;"> <tr> <td style="text-align: center;">作業日当り標準作業量</td> <td style="text-align: center;">2.9 回/日</td> </tr> </table>	作業日当り標準作業量	2.9 回/日																			
	作業日当り標準作業量	2.9 回/日																					
⑤ 足場 (アンカー)	<table border="1" style="margin-left: 20px;"> <tr> <td style="text-align: center;">作業日当り標準作業量</td> <td style="text-align: center;">足場量 44 空 m³/日</td> </tr> </table>	作業日当り標準作業量	足場量 44 空 m ³ /日																				
作業日当り標準作業量	足場量 44 空 m ³ /日																						
構造物とりこわし工	① コンクリートはつり <table border="1" style="margin-left: 20px;"> <tr> <td style="text-align: center;">平均はつり厚</td> <td style="text-align: center;">作業日当り標準作業量</td> </tr> <tr> <td style="text-align: center;">3cm 以下</td> <td style="text-align: center;">21 m²/日</td> </tr> <tr> <td style="text-align: center;">3cm を超え 6cm 以下</td> <td style="text-align: center;">13 m²/日</td> </tr> </table>	平均はつり厚	作業日当り標準作業量	3cm 以下	21 m ² /日	3cm を超え 6cm 以下	13 m ² /日																
	平均はつり厚	作業日当り標準作業量																					
	3cm 以下	21 m ² /日																					
	3cm を超え 6cm 以下	13 m ² /日																					
	② 積込 (コンクリート殻)	<table border="1" style="margin-left: 20px;"> <tr> <td style="text-align: center;">作 業 名</td> <td style="text-align: center;">作業日当り標準作業量</td> <td style="text-align: center;">摘 要</td> </tr> <tr> <td style="text-align: center;">とりこわしコンクリート殻積込</td> <td style="text-align: center;">260 m³/日</td> <td></td> </tr> </table>	作 業 名	作業日当り標準作業量	摘 要	とりこわしコンクリート殻積込	260 m ³ /日																
作 業 名	作業日当り標準作業量	摘 要																					
とりこわしコンクリート殻積込	260 m ³ /日																						
コンクリート削孔工	① コンクリート削孔 (電動ハンマドリル 40mm)	<table border="1" style="margin-left: 20px;"> <tr> <td style="text-align: center;">適用削孔径</td> <td style="text-align: center;">適用削孔深</td> <td style="text-align: center;">作業日当り標準作業量</td> </tr> <tr> <td rowspan="2" style="text-align: center;">10mm 以上 30mm 未満</td> <td style="text-align: center;">30mm 以上 200mm 未満</td> <td style="text-align: center;">83 孔/日</td> </tr> <tr> <td style="text-align: center;">200mm 以上 400mm 以下</td> <td style="text-align: center;">63 孔/日</td> </tr> </table>	適用削孔径	適用削孔深	作業日当り標準作業量	10mm 以上 30mm 未満	30mm 以上 200mm 未満	83 孔/日	200mm 以上 400mm 以下	63 孔/日													
	適用削孔径	適用削孔深	作業日当り標準作業量																				
	10mm 以上 30mm 未満	30mm 以上 200mm 未満	83 孔/日																				
		200mm 以上 400mm 以下	63 孔/日																				
	② コンクリート削孔 (さく岩機)	<table border="1" style="margin-left: 20px;"> <tr> <td style="text-align: center;">適用削孔径</td> <td style="text-align: center;">適用削孔深</td> <td style="text-align: center;">作業日当り標準作業量</td> </tr> <tr> <td rowspan="7" style="text-align: center;">30mm 以上 60mm 未満</td> <td style="text-align: center;">100mm 以上 200mm 未満</td> <td style="text-align: center;">67 孔/日</td> </tr> <tr> <td style="text-align: center;">200mm 以上 300mm 未満</td> <td style="text-align: center;">50 孔/日</td> </tr> <tr> <td style="text-align: center;">300mm 以上 400mm 未満</td> <td style="text-align: center;">40 孔/日</td> </tr> <tr> <td style="text-align: center;">400mm 以上 600mm 未満</td> <td style="text-align: center;">31 孔/日</td> </tr> <tr> <td style="text-align: center;">600mm 以上 800mm 未満</td> <td style="text-align: center;">24 孔/日</td> </tr> <tr> <td style="text-align: center;">800mm 以上 1,000mm 未満</td> <td style="text-align: center;">19 孔/日</td> </tr> <tr> <td style="text-align: center;">1,000mm 以上 1,100mm 以下</td> <td style="text-align: center;">17 孔/日</td> </tr> </table>	適用削孔径	適用削孔深	作業日当り標準作業量	30mm 以上 60mm 未満	100mm 以上 200mm 未満	67 孔/日	200mm 以上 300mm 未満	50 孔/日	300mm 以上 400mm 未満	40 孔/日	400mm 以上 600mm 未満	31 孔/日	600mm 以上 800mm 未満	24 孔/日	800mm 以上 1,000mm 未満	19 孔/日	1,000mm 以上 1,100mm 以下	17 孔/日			
	適用削孔径	適用削孔深	作業日当り標準作業量																				
	30mm 以上 60mm 未満	100mm 以上 200mm 未満	67 孔/日																				
		200mm 以上 300mm 未満	50 孔/日																				
		300mm 以上 400mm 未満	40 孔/日																				
		400mm 以上 600mm 未満	31 孔/日																				
600mm 以上 800mm 未満		24 孔/日																					
800mm 以上 1,000mm 未満		19 孔/日																					
1,000mm 以上 1,100mm 以下		17 孔/日																					
③ コンクリート削孔 (コンクリート穿孔機)	<table border="1" style="margin-left: 20px;"> <tr> <td style="text-align: center;">適用削孔径</td> <td style="text-align: center;">適用削孔深</td> <td style="text-align: center;">作業日当り標準作業量</td> </tr> <tr> <td rowspan="5" style="text-align: center;">60mm 以上 100mm 未満</td> <td style="text-align: center;">50mm 以上 200mm 未満</td> <td style="text-align: center;">12 孔/日</td> </tr> <tr> <td style="text-align: center;">200mm 以上 400mm 未満</td> <td style="text-align: center;">9.2 孔/日</td> </tr> <tr> <td style="text-align: center;">400mm 以上 600mm 未満</td> <td style="text-align: center;">7.4 孔/日</td> </tr> <tr> <td style="text-align: center;">600mm 以上 800mm 未満</td> <td style="text-align: center;">6.2 孔/日</td> </tr> <tr> <td style="text-align: center;">800mm 以上 1,100mm 以下</td> <td style="text-align: center;">5.1 孔/日</td> </tr> <tr> <td rowspan="2" style="text-align: center;">100mm 以上 200mm 以下</td> <td style="text-align: center;">50mm 以上 200mm 未満</td> <td style="text-align: center;">12 孔/日</td> </tr> <tr> <td style="text-align: center;">200mm 以上 400mm 以下</td> <td style="text-align: center;">9.2 孔/日</td> </tr> </table>	適用削孔径	適用削孔深	作業日当り標準作業量	60mm 以上 100mm 未満	50mm 以上 200mm 未満	12 孔/日	200mm 以上 400mm 未満	9.2 孔/日	400mm 以上 600mm 未満	7.4 孔/日	600mm 以上 800mm 未満	6.2 孔/日	800mm 以上 1,100mm 以下	5.1 孔/日	100mm 以上 200mm 以下	50mm 以上 200mm 未満	12 孔/日	200mm 以上 400mm 以下	9.2 孔/日			
適用削孔径	適用削孔深	作業日当り標準作業量																					
60mm 以上 100mm 未満	50mm 以上 200mm 未満	12 孔/日																					
	200mm 以上 400mm 未満	9.2 孔/日																					
	400mm 以上 600mm 未満	7.4 孔/日																					
	600mm 以上 800mm 未満	6.2 孔/日																					
	800mm 以上 1,100mm 以下	5.1 孔/日																					
100mm 以上 200mm 以下	50mm 以上 200mm 未満	12 孔/日																					
	200mm 以上 400mm 以下	9.2 孔/日																					

工 種 名	設 定 内 容														
ガス切断工	① ガス切断工 <table border="1" style="margin-left: 20px;"> <thead> <tr> <th>名 称</th> <th>作業日当り標準作業量</th> </tr> </thead> <tbody> <tr> <td>鋼 管 杭</td> <td>13 箇所/日</td> </tr> <tr> <td>H 鋼 杭</td> <td>14 箇所/日</td> </tr> <tr> <td>鋼 矢 板</td> <td>26 箇所/日</td> </tr> </tbody> </table>	名 称	作業日当り標準作業量	鋼 管 杭	13 箇所/日	H 鋼 杭	14 箇所/日	鋼 矢 板	26 箇所/日						
名 称	作業日当り標準作業量														
鋼 管 杭	13 箇所/日														
H 鋼 杭	14 箇所/日														
鋼 矢 板	26 箇所/日														
吸出し防止材設置工	① 吸出し防止材設置 <table border="1" style="margin-left: 20px;"> <tbody> <tr> <td>作業日当り標準作業量</td> <td>474 m²/日</td> </tr> </tbody> </table>	作業日当り標準作業量	474 m ² /日												
作業日当り標準作業量	474 m ² /日														
目地・止水板設置工	① 目地板設置 <table border="1" style="margin-left: 20px;"> <tbody> <tr> <td>作業日当り標準作業量</td> <td>9 m²/日</td> </tr> </tbody> </table> ② 止水板設置 <table border="1" style="margin-left: 20px;"> <thead> <tr> <th>止水板の種類</th> <th>塩ビ製</th> <th>ゴム製</th> </tr> </thead> <tbody> <tr> <td>作業日当り標準作業量</td> <td>13 m/日</td> <td>9 m/日</td> </tr> </tbody> </table> ③ シール材設置 <table border="1" style="margin-left: 20px;"> <tbody> <tr> <td>作業日当り標準作業量</td> <td>10 m/日</td> </tr> </tbody> </table>	作業日当り標準作業量	9 m ² /日	止水板の種類	塩ビ製	ゴム製	作業日当り標準作業量	13 m/日	9 m/日	作業日当り標準作業量	10 m/日				
作業日当り標準作業量	9 m ² /日														
止水板の種類	塩ビ製	ゴム製													
作業日当り標準作業量	13 m/日	9 m/日													
作業日当り標準作業量	10 m/日														
旧橋撤去工	① 高欄撤去 <table border="1" style="margin-left: 20px;"> <tbody> <tr> <td>作業日当り標準作業量</td> <td>131 m/日</td> </tr> </tbody> </table> (注) 1. 作業日当り標準作業量とは高欄の実撤去延長である。 2. 作業日当り標準作業量は、高欄の切断から運搬車両への積み込みまでであり、運搬については別途計上する。 ② アスファルト舗装版破碎・積み込み <table border="1" style="margin-left: 20px;"> <tbody> <tr> <td>作業日当り標準作業量</td> <td>32 m³/日</td> </tr> </tbody> </table> (注) 上表の適用範囲の対象数量は、アスファルト舗装版のみの体積である。 ③ 床版1次破碎・撤去 <table border="1" style="margin-left: 20px;"> <tbody> <tr> <td>作業日当り標準作業量</td> <td>18 m³/日</td> </tr> </tbody> </table> (注) 上表の適用範囲の対象数量は、床版の体積である。なお、コンクリート舗装版及びコンクリート高欄（壁高欄含む）の場合についても対象数量に含む。 ④ 床版1次及び2次破碎・撤去 <table border="1" style="margin-left: 20px;"> <thead> <tr> <th>作 業 名</th> <th>作業日当り標準作業量</th> </tr> </thead> <tbody> <tr> <td>1 次 破 碎</td> <td>18 m³/日</td> </tr> <tr> <td>2 次 破 碎</td> <td>127 m³/日</td> </tr> </tbody> </table> (注) 1. 1次破碎の作業内容は、床版を分割し作業半径内の1次仮置場に仮置する、もしくは直接積み込む作業である。 2. 2次破碎の作業内容は、1次破碎後の床版を、おおよそ30cm×30cm程度までの破碎及び積み込みである。 ⑤ 桁1次切断・撤去 <table border="1" style="margin-left: 20px;"> <tbody> <tr> <td>作業日当り標準作業量</td> <td>26 t/日</td> </tr> </tbody> </table> (注) 桁1次切断・撤去の作業は、桁材の撤去及び積み込みである。	作業日当り標準作業量	131 m/日	作業日当り標準作業量	32 m ³ /日	作業日当り標準作業量	18 m ³ /日	作 業 名	作業日当り標準作業量	1 次 破 碎	18 m ³ /日	2 次 破 碎	127 m ³ /日	作業日当り標準作業量	26 t/日
作業日当り標準作業量	131 m/日														
作業日当り標準作業量	32 m ³ /日														
作業日当り標準作業量	18 m ³ /日														
作 業 名	作業日当り標準作業量														
1 次 破 碎	18 m ³ /日														
2 次 破 碎	127 m ³ /日														
作業日当り標準作業量	26 t/日														

工 種 名	設 定 内 容																																																																						
旧橋撤去工	⑥ 桁1次及び2次切断・撤去 <table border="1" style="margin-left: 20px;"> <thead> <tr> <th style="text-align: center;">作 業 名</th> <th style="text-align: center;">作業日当り標準作業量</th> </tr> </thead> <tbody> <tr> <td style="text-align: center;">桁1次切断・撤去</td> <td style="text-align: center;">26 t/日</td> </tr> <tr> <td style="text-align: center;">2次切断</td> <td style="text-align: center;">37 t/日</td> </tr> </tbody> </table> <p style="margin-left: 20px;">(注) 1. 桁1次切断・撤去の作業は、桁材の撤去及び積込みである。 2. 2次切断の作業は、切断、積込みである。</p>	作 業 名	作業日当り標準作業量	桁1次切断・撤去	26 t/日	2次切断	37 t/日																																																																
	作 業 名	作業日当り標準作業量																																																																					
	桁1次切断・撤去	26 t/日																																																																					
	2次切断	37 t/日																																																																					
	旧橋撤去工	⑦ アスファルト塊運搬 <table border="1" style="margin-left: 20px;"> <thead> <tr> <th style="text-align: center;">DID区間の有無</th> <th style="text-align: center;">運搬距離</th> <th style="text-align: center;">作業日当り標準作業量 (m³/日)</th> </tr> </thead> <tbody> <tr><td rowspan="15" style="text-align: center;">無し</td><td style="text-align: center;">0.3km 以下</td><td style="text-align: center;">125</td></tr> <tr><td style="text-align: center;">0.5km 以下</td><td style="text-align: center;">111</td></tr> <tr><td style="text-align: center;">1.0km 以下</td><td style="text-align: center;">100</td></tr> <tr><td style="text-align: center;">1.5km 以下</td><td style="text-align: center;">83</td></tr> <tr><td style="text-align: center;">2.0km 以下</td><td style="text-align: center;">77</td></tr> <tr><td style="text-align: center;">3.0km 以下</td><td style="text-align: center;">63</td></tr> <tr><td style="text-align: center;">4.0km 以下</td><td style="text-align: center;">56</td></tr> <tr><td style="text-align: center;">5.5km 以下</td><td style="text-align: center;">45</td></tr> <tr><td style="text-align: center;">6.5km 以下</td><td style="text-align: center;">38</td></tr> <tr><td style="text-align: center;">7.5km 以下</td><td style="text-align: center;">33</td></tr> <tr><td style="text-align: center;">9.5km 以下</td><td style="text-align: center;">29</td></tr> <tr><td style="text-align: center;">11.5km 以下</td><td style="text-align: center;">26</td></tr> <tr><td style="text-align: center;">15.5km 以下</td><td style="text-align: center;">21</td></tr> <tr><td style="text-align: center;">22.5km 以下</td><td style="text-align: center;">17</td></tr> <tr><td style="text-align: center;">49.5km 以下</td><td style="text-align: center;">13</td></tr> <tr><td style="text-align: center;">60.0km 以下</td><td style="text-align: center;">8</td></tr> <tr><td rowspan="15" style="text-align: center;">有り</td><td style="text-align: center;">0.3km 以下</td><td style="text-align: center;">125</td></tr> <tr><td style="text-align: center;">0.5km 以下</td><td style="text-align: center;">111</td></tr> <tr><td style="text-align: center;">1.0km 以下</td><td style="text-align: center;">100</td></tr> <tr><td style="text-align: center;">1.5km 以下</td><td style="text-align: center;">83</td></tr> <tr><td style="text-align: center;">2.0km 以下</td><td style="text-align: center;">77</td></tr> <tr><td style="text-align: center;">3.0km 以下</td><td style="text-align: center;">63</td></tr> <tr><td style="text-align: center;">3.5km 以下</td><td style="text-align: center;">56</td></tr> <tr><td style="text-align: center;">5.0km 以下</td><td style="text-align: center;">45</td></tr> <tr><td style="text-align: center;">6.0km 以下</td><td style="text-align: center;">38</td></tr> <tr><td style="text-align: center;">7.0km 以下</td><td style="text-align: center;">33</td></tr> <tr><td style="text-align: center;">8.5km 以下</td><td style="text-align: center;">29</td></tr> <tr><td style="text-align: center;">11.0km 以下</td><td style="text-align: center;">26</td></tr> <tr><td style="text-align: center;">14.0km 以下</td><td style="text-align: center;">21</td></tr> <tr><td style="text-align: center;">19.5km 以下</td><td style="text-align: center;">17</td></tr> <tr><td style="text-align: center;">31.5km 以下</td><td style="text-align: center;">13</td></tr> <tr><td style="text-align: center;">60.0km 以下</td><td style="text-align: center;">8</td></tr> </tbody> </table>	DID区間の有無	運搬距離	作業日当り標準作業量 (m ³ /日)	無し	0.3km 以下	125	0.5km 以下	111	1.0km 以下	100	1.5km 以下	83	2.0km 以下	77	3.0km 以下	63	4.0km 以下	56	5.5km 以下	45	6.5km 以下	38	7.5km 以下	33	9.5km 以下	29	11.5km 以下	26	15.5km 以下	21	22.5km 以下	17	49.5km 以下	13	60.0km 以下	8	有り	0.3km 以下	125	0.5km 以下	111	1.0km 以下	100	1.5km 以下	83	2.0km 以下	77	3.0km 以下	63	3.5km 以下	56	5.0km 以下	45	6.0km 以下	38	7.0km 以下	33	8.5km 以下	29	11.0km 以下	26	14.0km 以下	21	19.5km 以下	17	31.5km 以下	13	60.0km 以下	8
		DID区間の有無	運搬距離	作業日当り標準作業量 (m ³ /日)																																																																			
		無し	0.3km 以下	125																																																																			
			0.5km 以下	111																																																																			
			1.0km 以下	100																																																																			
			1.5km 以下	83																																																																			
			2.0km 以下	77																																																																			
			3.0km 以下	63																																																																			
			4.0km 以下	56																																																																			
			5.5km 以下	45																																																																			
			6.5km 以下	38																																																																			
7.5km 以下			33																																																																				
9.5km 以下			29																																																																				
11.5km 以下			26																																																																				
15.5km 以下			21																																																																				
22.5km 以下	17																																																																						
49.5km 以下	13																																																																						
60.0km 以下	8																																																																						
有り	0.3km 以下	125																																																																					
	0.5km 以下	111																																																																					
	1.0km 以下	100																																																																					
	1.5km 以下	83																																																																					
	2.0km 以下	77																																																																					
	3.0km 以下	63																																																																					
	3.5km 以下	56																																																																					
	5.0km 以下	45																																																																					
	6.0km 以下	38																																																																					
	7.0km 以下	33																																																																					
	8.5km 以下	29																																																																					
	11.0km 以下	26																																																																					
	14.0km 以下	21																																																																					
	19.5km 以下	17																																																																					
	31.5km 以下	13																																																																					
60.0km 以下	8																																																																						
旧橋撤去工	⑧ 床版運搬 <table border="1" style="margin-left: 20px;"> <thead> <tr> <th style="text-align: center;">運搬距離</th> <th style="text-align: center;">作業日当り標準作業量(m³/日)</th> </tr> </thead> <tbody> <tr><td style="text-align: center;">0.7km 以下</td><td style="text-align: center;">50</td></tr> <tr><td style="text-align: center;">2.2km 以下</td><td style="text-align: center;">33</td></tr> <tr><td style="text-align: center;">5.0km 以下</td><td style="text-align: center;">20</td></tr> <tr><td style="text-align: center;">7.9km 以下</td><td style="text-align: center;">14</td></tr> <tr><td style="text-align: center;">12.1km 以下</td><td style="text-align: center;">10</td></tr> <tr><td style="text-align: center;">17.8km 以下</td><td style="text-align: center;">7</td></tr> <tr><td style="text-align: center;">25.0km 以下</td><td style="text-align: center;">5</td></tr> <tr><td style="text-align: center;">34.9km 以下</td><td style="text-align: center;">4</td></tr> <tr><td style="text-align: center;">47.8km 以下</td><td style="text-align: center;">3</td></tr> <tr><td style="text-align: center;">60.0km 以下</td><td style="text-align: center;">2</td></tr> </tbody> </table>	運搬距離	作業日当り標準作業量(m ³ /日)	0.7km 以下	50	2.2km 以下	33	5.0km 以下	20	7.9km 以下	14	12.1km 以下	10	17.8km 以下	7	25.0km 以下	5	34.9km 以下	4	47.8km 以下	3	60.0km 以下	2																																																
	運搬距離	作業日当り標準作業量(m ³ /日)																																																																					
	0.7km 以下	50																																																																					
	2.2km 以下	33																																																																					
	5.0km 以下	20																																																																					
	7.9km 以下	14																																																																					
	12.1km 以下	10																																																																					
	17.8km 以下	7																																																																					
	25.0km 以下	5																																																																					
	34.9km 以下	4																																																																					
	47.8km 以下	3																																																																					
	60.0km 以下	2																																																																					

工 種 名	設 定 内 容																																				
かご工	<p>① かご工</p> <table border="1" data-bbox="544 253 1342 481"> <thead> <tr> <th>かご種類</th> <th>かご寸法</th> <th>作業日当り標準作業量</th> <th>摘 要</th> </tr> </thead> <tbody> <tr> <td rowspan="2">じゃかご</td> <td>φ45cm</td> <td>56 m/日</td> <td></td> </tr> <tr> <td>φ60cm</td> <td>31 m/日</td> <td></td> </tr> <tr> <td rowspan="3">ふとんかご</td> <td>高さ40cm×幅120cm</td> <td>27 m/日</td> <td></td> </tr> <tr> <td>高さ50cm×幅120cm</td> <td>21 m/日</td> <td></td> </tr> <tr> <td>高さ60cm×幅120cm</td> <td>18 m/日</td> <td></td> </tr> </tbody> </table> <p>(注) 撤去の作業日当り標準作業量は、上表×2とする。</p> <p>② 止杭打込</p> <table border="1" data-bbox="539 573 1212 627"> <tr> <td>作業日当り標準作業量</td> <td>17 本/日</td> </tr> </table> <p>(注) 作業日当り標準作業量は、普通作業員1名の場合。</p>	かご種類	かご寸法	作業日当り標準作業量	摘 要	じゃかご	φ45cm	56 m/日		φ60cm	31 m/日		ふとんかご	高さ40cm×幅120cm	27 m/日		高さ50cm×幅120cm	21 m/日		高さ60cm×幅120cm	18 m/日		作業日当り標準作業量	17 本/日													
かご種類	かご寸法	作業日当り標準作業量	摘 要																																		
じゃかご	φ45cm	56 m/日																																			
	φ60cm	31 m/日																																			
ふとんかご	高さ40cm×幅120cm	27 m/日																																			
	高さ50cm×幅120cm	21 m/日																																			
	高さ60cm×幅120cm	18 m/日																																			
作業日当り標準作業量	17 本/日																																				
発泡スチロールを用いた超軽量盛土工	<p>① 発泡スチロール設置及び壁面材設置</p> <table border="1" data-bbox="544 707 1208 806"> <thead> <tr> <th>作 業 名</th> <th>作業日当り標準作業量</th> </tr> </thead> <tbody> <tr> <td>発泡スチロール設置</td> <td>42 m³/日</td> </tr> <tr> <td>壁 面 材 設 置</td> <td>65 m²/日</td> </tr> </tbody> </table> <p>(注) 1. 発泡スチロール設置には発泡スチロールブロックの緊結金具設置作業及び現場での発泡スチロールの加工作業を含む 2. 壁面材設置には壁面材の金具による固定作業及び壁面材頂部に取付ける天端目隠しプレートの取付け作業を含む。</p> <p>② コンクリート床版</p> <table border="1" data-bbox="539 994 1203 1066"> <thead> <tr> <th>作 業 名</th> <th>作業日当り標準作業量</th> </tr> </thead> <tbody> <tr> <td>コンクリートポンプ車打設</td> <td>29 m³/日</td> </tr> </tbody> </table> <p>③ 支柱設置</p> <table border="1" data-bbox="539 1128 1203 1182"> <tr> <td>作業日当り標準作業量</td> <td>18 本/日</td> </tr> </table> <p>④ 裏込砕石 (軽量盛土)</p> <table border="1" data-bbox="544 1245 1208 1637"> <thead> <tr> <th>付帯工の割合</th> <th>作業日当り標準作業量</th> </tr> </thead> <tbody> <tr> <td>付帯工無し</td> <td>38 m³/日</td> </tr> <tr> <td>0.1 以下</td> <td>33 m³/日</td> </tr> <tr> <td>0.1 を超え 0.2 以下</td> <td>27 m³/日</td> </tr> <tr> <td>0.2 を超え 0.3 以下</td> <td>22 m³/日</td> </tr> <tr> <td>0.3 を超え 0.4 以下</td> <td>19 m³/日</td> </tr> <tr> <td>0.4 を超え 0.5 以下</td> <td>17 m³/日</td> </tr> <tr> <td>0.5 を超え 0.6 以下</td> <td>15 m³/日</td> </tr> <tr> <td>0.6 を超え 0.7 以下</td> <td>13 m³/日</td> </tr> <tr> <td>0.7 を超え 0.8 以下</td> <td>12 m³/日</td> </tr> <tr> <td>0.8 を超え 0.9 以下</td> <td>11 m³/日</td> </tr> <tr> <td>0.9 を超え 1.0 以下</td> <td>10 m³/日</td> </tr> </tbody> </table>	作 業 名	作業日当り標準作業量	発泡スチロール設置	42 m ³ /日	壁 面 材 設 置	65 m ² /日	作 業 名	作業日当り標準作業量	コンクリートポンプ車打設	29 m ³ /日	作業日当り標準作業量	18 本/日	付帯工の割合	作業日当り標準作業量	付帯工無し	38 m ³ /日	0.1 以下	33 m ³ /日	0.1 を超え 0.2 以下	27 m ³ /日	0.2 を超え 0.3 以下	22 m ³ /日	0.3 を超え 0.4 以下	19 m ³ /日	0.4 を超え 0.5 以下	17 m ³ /日	0.5 を超え 0.6 以下	15 m ³ /日	0.6 を超え 0.7 以下	13 m ³ /日	0.7 を超え 0.8 以下	12 m ³ /日	0.8 を超え 0.9 以下	11 m ³ /日	0.9 を超え 1.0 以下	10 m ³ /日
作 業 名	作業日当り標準作業量																																				
発泡スチロール設置	42 m ³ /日																																				
壁 面 材 設 置	65 m ² /日																																				
作 業 名	作業日当り標準作業量																																				
コンクリートポンプ車打設	29 m ³ /日																																				
作業日当り標準作業量	18 本/日																																				
付帯工の割合	作業日当り標準作業量																																				
付帯工無し	38 m ³ /日																																				
0.1 以下	33 m ³ /日																																				
0.1 を超え 0.2 以下	27 m ³ /日																																				
0.2 を超え 0.3 以下	22 m ³ /日																																				
0.3 を超え 0.4 以下	19 m ³ /日																																				
0.4 を超え 0.5 以下	17 m ³ /日																																				
0.5 を超え 0.6 以下	15 m ³ /日																																				
0.6 を超え 0.7 以下	13 m ³ /日																																				
0.7 を超え 0.8 以下	12 m ³ /日																																				
0.8 を超え 0.9 以下	11 m ³ /日																																				
0.9 を超え 1.0 以下	10 m ³ /日																																				
現場取卸費	<p>① 現場取卸費</p> <table border="1" data-bbox="528 1688 1203 1825"> <thead> <tr> <th>作業名</th> <th>作業日当り標準作業量</th> </tr> </thead> <tbody> <tr> <td>現場取卸 (鋼桁)</td> <td>141 t/日</td> </tr> <tr> <td>現場取卸 (PC 桁)</td> <td>11 本/日</td> </tr> <tr> <td>現場取卸 (鋼管杭)</td> <td>244 t/日</td> </tr> </tbody> </table>	作業名	作業日当り標準作業量	現場取卸 (鋼桁)	141 t/日	現場取卸 (PC 桁)	11 本/日	現場取卸 (鋼管杭)	244 t/日																												
作業名	作業日当り標準作業量																																				
現場取卸 (鋼桁)	141 t/日																																				
現場取卸 (PC 桁)	11 本/日																																				
現場取卸 (鋼管杭)	244 t/日																																				
骨材再生工 (自走式)	<p>① 自走式破砕機設置・撤去工</p> <table border="1" data-bbox="531 1877 1203 1975"> <thead> <tr> <th>作業区分</th> <th>作業日当り標準作業量</th> </tr> </thead> <tbody> <tr> <td>設置又は撤去</td> <td>3.4 回/日</td> </tr> <tr> <td>設置・撤去</td> <td>1.7 回/日</td> </tr> </tbody> </table> <p>② 骨材再生工 … 該当工種の基準内に記載。</p>	作業区分	作業日当り標準作業量	設置又は撤去	3.4 回/日	設置・撤去	1.7 回/日																														
作業区分	作業日当り標準作業量																																				
設置又は撤去	3.4 回/日																																				
設置・撤去	1.7 回/日																																				

工 種 名	設 定 内 容																											
函渠工 (1)	① 函渠 <table border="1" data-bbox="528 253 1362 786"> <thead> <tr> <th data-bbox="528 253 1193 315">内空寸法「(幅×高さ)」</th> <th data-bbox="1193 253 1362 315">作業日当り標準作業量</th> </tr> </thead> <tbody> <tr> <td data-bbox="528 315 1193 353">幅：1.0m 以上 2.5m 未満かつ高さ：1.0m 以上 2.5m 未満</td> <td data-bbox="1193 315 1362 353">2.0 m³/日</td> </tr> <tr> <td data-bbox="528 353 1193 392">幅：2.5m 以上 4.0m 以下かつ高さ：1.0m 以上 2.5m 未満</td> <td data-bbox="1193 353 1362 392">3.4 m³/日</td> </tr> <tr> <td data-bbox="528 392 1193 430">幅：1.0m 以上 2.5m 未満かつ高さ：2.5m 以上 4.0m 以下</td> <td data-bbox="1193 392 1362 430">3.5 m³/日</td> </tr> <tr> <td data-bbox="528 430 1193 468">幅：2.5m 以上 4.0m 未満かつ高さ：2.5m 以上 4.0m 以下</td> <td data-bbox="1193 430 1362 468">3.9 m³/日</td> </tr> <tr> <td data-bbox="528 468 1193 506">幅：4.0m 以上 5.5m 未満かつ高さ：2.5m 以上 4.0m 未満</td> <td data-bbox="1193 468 1362 506">5.0 m³/日</td> </tr> <tr> <td data-bbox="528 506 1193 544">幅：5.5m 以上 7.0m 以下かつ高さ：2.5m 以上 4.0m 未満</td> <td data-bbox="1193 506 1362 544">5.9 m³/日</td> </tr> <tr> <td data-bbox="528 544 1193 582">幅：4.0m 以上 5.5m 未満かつ高さ：4.0m 以上 5.5m 未満</td> <td data-bbox="1193 544 1362 582">6.5 m³/日</td> </tr> <tr> <td data-bbox="528 582 1193 620">幅：5.5m 以上 7.0m 未満かつ高さ：4.0m 以上 5.5m 未満</td> <td data-bbox="1193 582 1362 620">7.5 m³/日</td> </tr> <tr> <td data-bbox="528 620 1193 658">幅：7.0m 以上 8.5m 未満かつ高さ：4.0m 以上 5.5m 以下</td> <td data-bbox="1193 620 1362 658">8.5 m³/日</td> </tr> <tr> <td data-bbox="528 658 1193 696">幅：8.5m 以上 10.0m 以下かつ高さ：4.0m 以上 5.5m 以下</td> <td data-bbox="1193 658 1362 696">10.0 m³/日</td> </tr> <tr> <td data-bbox="528 696 1193 734">幅：4.0m 以上 5.5m 未満かつ高さ：5.5m 以上 7.0m 以下</td> <td data-bbox="1193 696 1362 734">7.2 m³/日</td> </tr> <tr> <td data-bbox="528 734 1193 772">幅：5.5m 以上 7.0m 以下かつ高さ：5.5m 以上 7.0m 以下</td> <td data-bbox="1193 734 1362 772">8.4 m³/日</td> </tr> </tbody> </table> <p data-bbox="528 786 1423 1310"> (注) 1. 上表の作業日当り標準作業量には、次の作業が含まれている。 ・基礎材敷均し・転圧 ・均し型枠製作・設置、撤去・均しコンクリート打設・養生 ・コンクリート打設・養生 ・型枠製作・設置、撤去 ・鉄筋加工・組立 ・足場設置、撤去・支保設置、撤去 ・目地材設置・止水板設置 2. 上表の作業日当り標準作業量は、作業の重複を考慮した1ブロックでの値であり、工程の算出に当たっては、施工場所、ブロック数を考慮して決定するものとする。 3. 上表の作業日当り標準作業量は、基礎材敷均し・転圧、均しコンクリート、足場の施工の有無、足場形式（枠組足場又は手摺先行型枠組足場）にかかわらず適用できる。 4. コンクリート養生は、散水、保温を問わず適用する。 5. 上表の作業日当り標準作業量は、本体コンクリート（函渠、ウイング、段落ち防止枕）換算値である。 </p>		内空寸法「(幅×高さ)」	作業日当り標準作業量	幅：1.0m 以上 2.5m 未満かつ高さ：1.0m 以上 2.5m 未満	2.0 m ³ /日	幅：2.5m 以上 4.0m 以下かつ高さ：1.0m 以上 2.5m 未満	3.4 m ³ /日	幅：1.0m 以上 2.5m 未満かつ高さ：2.5m 以上 4.0m 以下	3.5 m ³ /日	幅：2.5m 以上 4.0m 未満かつ高さ：2.5m 以上 4.0m 以下	3.9 m ³ /日	幅：4.0m 以上 5.5m 未満かつ高さ：2.5m 以上 4.0m 未満	5.0 m ³ /日	幅：5.5m 以上 7.0m 以下かつ高さ：2.5m 以上 4.0m 未満	5.9 m ³ /日	幅：4.0m 以上 5.5m 未満かつ高さ：4.0m 以上 5.5m 未満	6.5 m ³ /日	幅：5.5m 以上 7.0m 未満かつ高さ：4.0m 以上 5.5m 未満	7.5 m ³ /日	幅：7.0m 以上 8.5m 未満かつ高さ：4.0m 以上 5.5m 以下	8.5 m ³ /日	幅：8.5m 以上 10.0m 以下かつ高さ：4.0m 以上 5.5m 以下	10.0 m ³ /日	幅：4.0m 以上 5.5m 未満かつ高さ：5.5m 以上 7.0m 以下	7.2 m ³ /日	幅：5.5m 以上 7.0m 以下かつ高さ：5.5m 以上 7.0m 以下	8.4 m ³ /日
内空寸法「(幅×高さ)」	作業日当り標準作業量																											
幅：1.0m 以上 2.5m 未満かつ高さ：1.0m 以上 2.5m 未満	2.0 m ³ /日																											
幅：2.5m 以上 4.0m 以下かつ高さ：1.0m 以上 2.5m 未満	3.4 m ³ /日																											
幅：1.0m 以上 2.5m 未満かつ高さ：2.5m 以上 4.0m 以下	3.5 m ³ /日																											
幅：2.5m 以上 4.0m 未満かつ高さ：2.5m 以上 4.0m 以下	3.9 m ³ /日																											
幅：4.0m 以上 5.5m 未満かつ高さ：2.5m 以上 4.0m 未満	5.0 m ³ /日																											
幅：5.5m 以上 7.0m 以下かつ高さ：2.5m 以上 4.0m 未満	5.9 m ³ /日																											
幅：4.0m 以上 5.5m 未満かつ高さ：4.0m 以上 5.5m 未満	6.5 m ³ /日																											
幅：5.5m 以上 7.0m 未満かつ高さ：4.0m 以上 5.5m 未満	7.5 m ³ /日																											
幅：7.0m 以上 8.5m 未満かつ高さ：4.0m 以上 5.5m 以下	8.5 m ³ /日																											
幅：8.5m 以上 10.0m 以下かつ高さ：4.0m 以上 5.5m 以下	10.0 m ³ /日																											
幅：4.0m 以上 5.5m 未満かつ高さ：5.5m 以上 7.0m 以下	7.2 m ³ /日																											
幅：5.5m 以上 7.0m 以下かつ高さ：5.5m 以上 7.0m 以下	8.4 m ³ /日																											
函渠工 (2)	① コンクリート (場所打函渠) <table border="1" data-bbox="528 1464 1193 1518"> <tr> <td data-bbox="528 1464 860 1518">作業日当り標準作業量</td> <td data-bbox="860 1464 1193 1518">102 m³/日</td> </tr> </table>		作業日当り標準作業量	102 m ³ /日																								
作業日当り標準作業量	102 m ³ /日																											
函渠工 (3) 大型プレキャストボックスカルバート工	該当工種の基準内に記載。																											

工 種 名	設 定 内 容				
殻運搬	① 殻運搬				
	殻発生作業	積込工法 区分	DID 区間の 有無	運搬距離 (km)	作業日当り 標準作業量 (m ³ /日)
	コンクリート (無筋) 構造物 とりこわし	機械積込	無し	1.6 以下	56
				3.3 以下	48
				5.7 以下	40
				8.0 以下	34
				10.9 以下	29
				14.4 以下	25
				18.5 以下	21
				23.2 以下	18
				28.4 以下	16
				34.3 以下	14
				41.3 以下	12
				49.4 以下	10
				58.8 以下	8.6
			60.0 以下	8.3	
			3.3 以下	42	
			5.7 以下	34	
			8.0 以下	30	
			10.9 以下	26	
			14.4 以下	22	
			18.5 以下	19	
			23.2 以下	16	
			28.4 以下	14	
			34.3 以下	12	
			41.3 以下	10	
49.4 以下			8.7		
58.8 以下			7.5		
60.0 以下	7.2				

工 種 名	設 定 内 容					
殻運搬	殻発生作業	積込工法 区分	DID 区間の 有無	運搬距離 (km)	作業日当り 標準作業量 (m ³ /日)	
				無し	1.6 以下	45
				3.3 以下	39	
				5.7 以下	33	
				8.0 以下	28	
				10.9 以下	24	
				14.4 以下	20	
				18.5 以下	17	
				23.2 以下	15	
				28.4 以下	13	
				34.3 以下	11	
				41.3 以下	9.5	
				49.4 以下	8.1	
				58.8 以下	7.0	
				60.0 以下	6.8	
				有り	1.6 以下	39
				3.3 以下	34	
				5.7 以下	28	
				8.0 以下	25	
				10.9 以下	21	
				14.4 以下	18	
				18.5 以下	15	
				23.2 以下	13	
28.4 以下	11					
34.3 以下	9.6					
41.3 以下	8.2					
49.4 以下	7.1					
58.8 以下	6.1					
60.0 以下	5.9					

工 種 名	設 定 内 容				
殻運搬	殻発生作業	積込工法 区分	DID 区間の 有無	運搬距離 (km)	作業日当り 標準作業量 (m ³ /日)
	舗装版破碎	機械積込 (騒音対策不要, 舗装版厚 15cm 超え) または (騒音対策必要)	無し	0.5 以下	70
				1.0 以下	64
				2.0 以下	55
				2.5 以下	48
				3.5 以下	43
				4.5 以下	37
				6.0 以下	32
				7.5 以下	28
				10.0 以下	25
				13.5 以下	20
				19.5 以下	16
				39.0 以下	12
			60.0 以下	8	
			有り	0.5 以下	70
				1.0 以下	64
				1.5 以下	55
				2.0 以下	48
				3.0 以下	43
				4.0 以下	37
				5.5 以下	32
				7.0 以下	28
				9.0 以下	25
				12.0 以下	20
17.5 以下				16	
28.5 以下	12				
60.0 以下	8				

工種名	設 定 内 容				
殻運搬	殻発生作業	積込工法区分	DID 区間の有無	運搬距離 (km)	作業日当り標準作業量 (m ³ /日)
	機械積込 (騒音対策不要, 舗装版厚 15cm 以下)		無し	0.3 以下	32
				1.5 以下	28
				3.5 以下	25
				6.5 以下	20
				11.5 以下	16
				22.0 以下	12
				60.0 以下	8
			有り	0.3 以下	32
				1.5 以下	28
				3.5 以下	25
				6.0 以下	20
				10.5 以下	16
				19.5 以下	12
				60.0 以下	8
	舗装版破碎	機械積込 (小規模土工)	無し	0.3 以下	17
				1.0 以下	15
				1.5 以下	13
				2.5 以下	11
				3.0 以下	10
				3.5 以下	9
				4.5 以下	8
				5.5 以下	7
				7.0 以下	6
				9.0 以下	5
				12.0 以下	4
				17.0 以下	3
				28.5 以下	3
				60.0 以下	2
			有り	0.3 以下	17
				1.0 以下	15
				1.5 以下	13
2.5 以下				11	
3.0 以下				10	
3.5 以下				9	
4.5 以下				8	
5.0 以下				7	
6.5 以下	6				
8.0 以下	5				
11.0 以下	4				
15.0 以下	3				
24.0 以下	3				
60.0 以下	2				

工種名	設 定 内 容				
殻運搬	殻発生作業	積込工法区分	DID区間の有無	運搬距離 (km)	作業日当り標準作業量 (m ³ /日)
	吹付法面 とりこわし (モルタル)	機械積込	無し	0.5 以下	63
				1.0 以下	48
				1.5 以下	42
				2.0 以下	36
				2.5 以下	32
				3.5 以下	29
				4.5 以下	23
				6.0 以下	23
				7.0 以下	18
				8.5 以下	16
				9.0 以下	14
				10.5 以下	13
				13.5 以下	11
				18.0 以下	9
			27.5 以下	7	
			60.0 以下	5	
			1.0 以下	48	
			1.5 以下	42	
			2.0 以下	36	
			2.5 以下	30	
			3.5 以下	27	
			4.0 以下	23	
			5.0 以下	22	
			6.0 以下	18	
			7.0 以下	16	
			8.0 以下	14	
9.0 以下			13		
12.0 以下	11				
16.0 以下	9				
23.0 以下	7				
43.0 以下	5				
60.0 以下	4				

工 種 名	設 定 内 容												
鋼管・既製コンクリート杭打工 (パイルハンマ工)	① 鋼管・既製コンクリート杭打工 …… 該当工種の計算式 (10本当り施工日数) を参照。 ② 鋼管杭杭頭処理溶接工 <table border="1" style="margin-left: 20px;"> <thead> <tr> <th>鋼管杭板厚</th> <th>作業日当り標準作業量</th> </tr> </thead> <tbody> <tr> <td>8~10mm</td> <td>26 m/日</td> </tr> <tr> <td>12mm</td> <td>15 m/日</td> </tr> <tr> <td>14mm・16mm</td> <td>8.9 m/日</td> </tr> </tbody> </table>	鋼管杭板厚	作業日当り標準作業量	8~10mm	26 m/日	12mm	15 m/日	14mm・16mm	8.9 m/日				
鋼管杭板厚	作業日当り標準作業量												
8~10mm	26 m/日												
12mm	15 m/日												
14mm・16mm	8.9 m/日												
鋼管・既製コンクリート杭打工 (中掘工)	該当工種の計算式 (10本当り施工日数) を参照。												
鋼管・既製コンクリート杭打工 (回転杭工)	該当工種の計算式 (10本当り施工日数) を参照。												
鋼管ソイルセメント杭工	該当工種の計算式 (1本当り施工時間) を参照。												
場所打杭工 (全回転式オールケーシング工)	① 基礎杭工 …… 該当工種の計算式 (1本当り施工日数) を参照。 ② 杭頭処理 <table border="1" style="margin-left: 20px;"> <thead> <tr> <th>設計杭径</th> <th>作業日当り標準作業量</th> </tr> </thead> <tbody> <tr> <td>1,000mm</td> <td>6.3 本/日</td> </tr> <tr> <td>1,100mm</td> <td>5.9 本/日</td> </tr> <tr> <td>1,200mm</td> <td>5.6 本/日</td> </tr> <tr> <td>1,500mm</td> <td>4.3 本/日</td> </tr> <tr> <td>2,000mm</td> <td>3.2 本/日</td> </tr> </tbody> </table>	設計杭径	作業日当り標準作業量	1,000mm	6.3 本/日	1,100mm	5.9 本/日	1,200mm	5.6 本/日	1,500mm	4.3 本/日	2,000mm	3.2 本/日
設計杭径	作業日当り標準作業量												
1,000mm	6.3 本/日												
1,100mm	5.9 本/日												
1,200mm	5.6 本/日												
1,500mm	4.3 本/日												
2,000mm	3.2 本/日												
場所打杭工 (リバースサーキュレーション工)	該当工種の計算式 (1本当り施工日数) を参照。												
場所打杭工 (アースオーガ工, 硬質地盤用アースオーガ工)	該当工種の計算式 (10本当り施工日数) を参照。												
場所打杭工 (大口径ボーリングマシン工)	① 場所打杭工 (大口径ボーリングマシン工) …… 該当工種の計算式 (1本当り施工日数) を参照。 ② やぐら設置・撤去 <table border="1" style="margin-left: 20px;"> <thead> <tr> <th>施工方法</th> <th>作業日当り標準作業量</th> </tr> </thead> <tbody> <tr> <td>ラフテレーンクレーン使用</td> <td>1.0 回/日</td> </tr> <tr> <td>索道使用</td> <td>0.67 回/日</td> </tr> </tbody> </table>	施工方法	作業日当り標準作業量	ラフテレーンクレーン使用	1.0 回/日	索道使用	0.67 回/日						
施工方法	作業日当り標準作業量												
ラフテレーンクレーン使用	1.0 回/日												
索道使用	0.67 回/日												
場所打杭工 (ダウンザホールハンマ工)	① 場所打杭工 (ダウンザホールハンマ工) …… 該当工種の計算式 (1本当り施工日数) を参照。 ② やぐら設置・撤去 <table border="1" style="margin-left: 20px;"> <thead> <tr> <th>施工方法</th> <th>作業日当り標準作業量</th> </tr> </thead> <tbody> <tr> <td>ラフテレーンクレーン使用</td> <td>1.0 回/日</td> </tr> <tr> <td>索道使用</td> <td>0.67 回/日</td> </tr> </tbody> </table>	施工方法	作業日当り標準作業量	ラフテレーンクレーン使用	1.0 回/日	索道使用	0.67 回/日						
施工方法	作業日当り標準作業量												
ラフテレーンクレーン使用	1.0 回/日												
索道使用	0.67 回/日												

工 種 名	設 定 内 容																			
深礎工	<p>① 掘削土留 …… 該当工種の計算式 (1本当り施工日数) を参照。</p> <p>② グラウト注工</p> <table border="1" data-bbox="475 315 1193 371"> <tr> <td>作業日当り標準作業量</td> <td>19 m³/日</td> </tr> </table> <p>③ 掘削作業設備組立・解体 (C工法のみ)</p> <table border="1" data-bbox="475 432 1289 584"> <thead> <tr> <th>杭 径</th> <th>作業日当り標準作業量</th> <th>備 考</th> </tr> </thead> <tbody> <tr> <td>1.5m 以上 2.5m 未満</td> <td>1.4 本/日</td> <td rowspan="3">本：深礎杭 1本当り</td> </tr> <tr> <td>2.5m 以上 3.0m 未満</td> <td>1.0 本/日</td> </tr> <tr> <td>3.0m 以上 4.5m 以下</td> <td>0.77 本/日</td> </tr> </tbody> </table>	作業日当り標準作業量	19 m ³ /日	杭 径	作業日当り標準作業量	備 考	1.5m 以上 2.5m 未満	1.4 本/日	本：深礎杭 1本当り	2.5m 以上 3.0m 未満	1.0 本/日	3.0m 以上 4.5m 以下	0.77 本/日							
作業日当り標準作業量	19 m ³ /日																			
杭 径	作業日当り標準作業量	備 考																		
1.5m 以上 2.5m 未満	1.4 本/日	本：深礎杭 1本当り																		
2.5m 以上 3.0m 未満	1.0 本/日																			
3.0m 以上 4.5m 以下	0.77 本/日																			
コンクリート工 (深礎工)	<p>① コンクリート打設 (深礎工)</p> <table border="1" data-bbox="491 678 1345 920"> <thead> <tr> <th>打 設 方 法</th> <th>設計日打設量区分</th> <th>作業日当り標準打設量</th> <th>摘 要</th> </tr> </thead> <tbody> <tr> <td rowspan="2">コ ン ク リ ー ト ポ ン プ 車 打 設</td> <td>10m³ 以上 100m³ 未満</td> <td>69 m³/日</td> <td></td> </tr> <tr> <td>100m³ 以上 500m³ 未満</td> <td>280 m³/日</td> <td></td> </tr> <tr> <td>人 力 打 設</td> <td>—</td> <td>4 m³/日</td> <td></td> </tr> <tr> <td>バ ッ ク ホ ウ (ク レ ー ン 機 能 付) 打 設</td> <td>—</td> <td>8 m³/日</td> <td></td> </tr> </tbody> </table> <p>(注) 養生工は、現場、施工条件等により別途考慮する。</p>	打 設 方 法	設計日打設量区分	作業日当り標準打設量	摘 要	コ ン ク リ ー ト ポ ン プ 車 打 設	10m ³ 以上 100m ³ 未満	69 m ³ /日		100m ³ 以上 500m ³ 未満	280 m ³ /日		人 力 打 設	—	4 m ³ /日		バ ッ ク ホ ウ (ク レ ー ン 機 能 付) 打 設	—	8 m ³ /日	
打 設 方 法	設計日打設量区分	作業日当り標準打設量	摘 要																	
コ ン ク リ ー ト ポ ン プ 車 打 設	10m ³ 以上 100m ³ 未満	69 m ³ /日																		
	100m ³ 以上 500m ³ 未満	280 m ³ /日																		
人 力 打 設	—	4 m ³ /日																		
バ ッ ク ホ ウ (ク レ ー ン 機 能 付) 打 設	—	8 m ³ /日																		
ニューマチック ケーソン工	<p>① 刃口金物据付 …… 現場条件により設定</p> <p>② 機械掘削 …… 該当工種の計算式 (1本当り掘削量) を参照。</p> <p>③ 水荷重 (ポンプによる注排水) 作業</p> <table border="1" data-bbox="475 1167 1193 1223"> <tr> <td>作業日当り標準作業量</td> <td>50 t/日</td> </tr> </table> <p>(注) 作業日当り標準作業量は、特殊作業員1名の場合。</p> <p>④ ブローパイプバルブ調整</p> <table border="1" data-bbox="475 1312 1193 1368"> <tr> <td>作業日当り標準作業量</td> <td>0.16 基/日</td> </tr> </table> <p>(注) 作業日当り標準作業量は、潜かん工1名の場合。</p> <p>⑤ 仮設備の組立・解体 …… 該当工種の基準内に記載。</p> <p>⑥ 送気用配管設備組立・解体</p> <table border="1" data-bbox="475 1525 1193 1637"> <thead> <tr> <th>管径</th> <th>作業日当り標準作業量</th> </tr> </thead> <tbody> <tr> <td>100mm</td> <td>67 m/日</td> </tr> <tr> <td>150mm</td> <td>63 m/日</td> </tr> </tbody> </table> <p>⑦ 艀装設備組立・解体 (1艀装・1リフト(ロット))</p> <table border="1" data-bbox="475 1693 1193 1749"> <tr> <td>作業日当り標準作業量</td> <td>1.0 日/1艀装・1リフト(ロット)</td> </tr> </table>	作業日当り標準作業量	50 t/日	作業日当り標準作業量	0.16 基/日	管径	作業日当り標準作業量	100mm	67 m/日	150mm	63 m/日	作業日当り標準作業量	1.0 日/1艀装・1リフト(ロット)							
作業日当り標準作業量	50 t/日																			
作業日当り標準作業量	0.16 基/日																			
管径	作業日当り標準作業量																			
100mm	67 m/日																			
150mm	63 m/日																			
作業日当り標準作業量	1.0 日/1艀装・1リフト(ロット)																			

工 種 名	設 定 内 容																									
基礎工 (鋼管矢板基礎工)	① 鋼管矢板打込工（打撃工法）・・・ 該当工種の計算式（10本当り施工日数）を参照。 ② 鋼管矢板打込工（中掘工法）・・・ 該当工種の計算式（1本当り施工時間）を参照。 ③ 鋼管内掘削工，鋼管内コンクリート打設工，継手管内排土工， 継手管内モルタル注入工，継手管内止水材注入工，井筒内掘削工，底面均し（敷砂）工 底盤コンクリート打設工，井筒内支保設置・撤去工，井筒内支保間詰コンクリート工 コネクタ取付工（鉄筋スタッド方式・プレートブラケット方式）， 鋼管矢板切断・撤去工 …… 該当工種の基準内に記載。																									
既製コンクリート杭 カットオフ工	① 既製コンクリート杭カットオフ工 <table border="1" data-bbox="507 560 1225 712"> <thead> <tr> <th>杭 径</th> <th>作業日当り標準作業量</th> </tr> </thead> <tbody> <tr> <td>φ 300～450mm</td> <td>5.9 本/日</td> </tr> <tr> <td>φ 500～600mm</td> <td>3.4 本/日</td> </tr> <tr> <td>φ 700～800mm</td> <td>2.4 本/日</td> </tr> </tbody> </table>	杭 径	作業日当り標準作業量	φ 300～450mm	5.9 本/日	φ 500～600mm	3.4 本/日	φ 700～800mm	2.4 本/日																	
杭 径	作業日当り標準作業量																									
φ 300～450mm	5.9 本/日																									
φ 500～600mm	3.4 本/日																									
φ 700～800mm	2.4 本/日																									
泥水運搬工	① 汚泥吸排車運転 <table border="1" data-bbox="507 784 1145 1265"> <thead> <tr> <th>DID 区間の有無</th> <th>運搬距離</th> <th>作業日当り標準作業量</th> </tr> </thead> <tbody> <tr> <td rowspan="5">無し</td> <td>2.0km 以下</td> <td>45 m³/日</td> </tr> <tr> <td>6.3km 以下</td> <td>38 m³/日</td> </tr> <tr> <td>14.8km 以下</td> <td>31 m³/日</td> </tr> <tr> <td>25.7km 以下</td> <td>23 m³/日</td> </tr> <tr> <td>60.0km 以下</td> <td>15 m³/日</td> </tr> <tr> <td rowspan="5">有り</td> <td>1.9km 以下</td> <td>45 m³/日</td> </tr> <tr> <td>5.9km 以下</td> <td>38 m³/日</td> </tr> <tr> <td>13.1km 以下</td> <td>31 m³/日</td> </tr> <tr> <td>22.6km 以下</td> <td>23 m³/日</td> </tr> <tr> <td>60.0km 以下</td> <td>15 m³/日</td> </tr> </tbody> </table>	DID 区間の有無	運搬距離	作業日当り標準作業量	無し	2.0km 以下	45 m ³ /日	6.3km 以下	38 m ³ /日	14.8km 以下	31 m ³ /日	25.7km 以下	23 m ³ /日	60.0km 以下	15 m ³ /日	有り	1.9km 以下	45 m ³ /日	5.9km 以下	38 m ³ /日	13.1km 以下	31 m ³ /日	22.6km 以下	23 m ³ /日	60.0km 以下	15 m ³ /日
DID 区間の有無	運搬距離	作業日当り標準作業量																								
無し	2.0km 以下	45 m ³ /日																								
	6.3km 以下	38 m ³ /日																								
	14.8km 以下	31 m ³ /日																								
	25.7km 以下	23 m ³ /日																								
	60.0km 以下	15 m ³ /日																								
有り	1.9km 以下	45 m ³ /日																								
	5.9km 以下	38 m ³ /日																								
	13.1km 以下	31 m ³ /日																								
	22.6km 以下	23 m ³ /日																								
	60.0km 以下	15 m ³ /日																								

工 種 名	設 定 内 容																															
コンクリート工	① コンクリート																															
	<table border="1" style="width: 100%; border-collapse: collapse;"> <thead> <tr> <th style="width: 15%;">構 造 物 区 分</th> <th style="width: 15%;">打 設 方 法</th> <th style="width: 15%;">設 計 日 打 設 量 区 分</th> <th style="width: 15%;">作 業 日 当 り 標 準 打 設 量</th> <th style="width: 10%;">摘 要</th> </tr> </thead> <tbody> <tr> <td rowspan="3">無筋・鉄筋構造物</td> <td rowspan="2">コンクリート ポンプ車打設</td> <td>10m³以上100m³未満</td> <td>69 m³/日</td> <td></td> </tr> <tr> <td>100m³以上500m³未満</td> <td>280 m³/日</td> <td></td> </tr> <tr> <td>人力打設</td> <td>—</td> <td>4 m³/日</td> <td></td> </tr> <tr> <td rowspan="2">小 型 構 造 物</td> <td>クレーン車打設</td> <td>—</td> <td>6 m³/日</td> <td></td> </tr> <tr> <td>人力打設</td> <td>—</td> <td>5 m³/日</td> <td></td> </tr> <tr> <td>無筋・鉄筋構造物・小型構造物</td> <td>バックホウ(クレーン機能付)打設</td> <td>—</td> <td>8 m³/日</td> <td></td> </tr> </tbody> </table> <p>(注) 養生工は、現場、施工条件等により別途考慮する。</p>	構 造 物 区 分	打 設 方 法	設 計 日 打 設 量 区 分	作 業 日 当 り 標 準 打 設 量	摘 要	無筋・鉄筋構造物	コンクリート ポンプ車打設	10m ³ 以上100m ³ 未満	69 m ³ /日		100m ³ 以上500m ³ 未満	280 m ³ /日		人力打設	—	4 m ³ /日		小 型 構 造 物	クレーン車打設	—	6 m ³ /日		人力打設	—	5 m ³ /日		無筋・鉄筋構造物・小型構造物	バックホウ(クレーン機能付)打設	—	8 m ³ /日	
	構 造 物 区 分	打 設 方 法	設 計 日 打 設 量 区 分	作 業 日 当 り 標 準 打 設 量	摘 要																											
	無筋・鉄筋構造物	コンクリート ポンプ車打設	10m ³ 以上100m ³ 未満	69 m ³ /日																												
			100m ³ 以上500m ³ 未満	280 m ³ /日																												
		人力打設	—	4 m ³ /日																												
	小 型 構 造 物	クレーン車打設	—	6 m ³ /日																												
		人力打設	—	5 m ³ /日																												
	無筋・鉄筋構造物・小型構造物	バックホウ(クレーン機能付)打設	—	8 m ³ /日																												
	② モルタル練																															
<table border="1" style="width: 100%; border-collapse: collapse;"> <thead> <tr> <th style="width: 50%;">混 合 比</th> <th style="width: 50%;">作 業 日 当 り 標 準 作 業 量</th> </tr> </thead> <tbody> <tr> <td style="text-align: center;">1 : 3</td> <td style="text-align: center;">1.4 m³/日</td> </tr> </tbody> </table>	混 合 比	作 業 日 当 り 標 準 作 業 量	1 : 3	1.4 m ³ /日																												
混 合 比	作 業 日 当 り 標 準 作 業 量																															
1 : 3	1.4 m ³ /日																															
型枠工	① 型枠																															
	<table border="1" style="width: 100%; border-collapse: collapse;"> <thead> <tr> <th style="width: 20%;">作 業 名</th> <th style="width: 30%;">対 象 構 造 物</th> <th style="width: 20%;">作 業 日 当 り 標 準 作 業 量</th> <th style="width: 10%;">摘 要</th> </tr> </thead> <tbody> <tr> <td rowspan="2">型 枠 の 製 作 ・ 設 置 ・ 撤 去</td> <td>鉄筋・無筋構造物</td> <td>38 m²/日</td> <td></td> </tr> <tr> <td>小 型 構 造 物</td> <td>15 m²/日</td> <td></td> </tr> </tbody> </table>	作 業 名	対 象 構 造 物	作 業 日 当 り 標 準 作 業 量	摘 要	型 枠 の 製 作 ・ 設 置 ・ 撤 去	鉄筋・無筋構造物	38 m ² /日		小 型 構 造 物	15 m ² /日																					
	作 業 名	対 象 構 造 物	作 業 日 当 り 標 準 作 業 量	摘 要																												
	型 枠 の 製 作 ・ 設 置 ・ 撤 去	鉄筋・無筋構造物	38 m ² /日																													
		小 型 構 造 物	15 m ² /日																													
② 撤去しない埋設型枠																																
<table border="1" style="width: 100%; border-collapse: collapse;"> <thead> <tr> <th style="width: 50%;">施 工 区 分</th> <th style="width: 50%;">作 業 日 当 り 標 準 作 業 量</th> </tr> </thead> <tbody> <tr> <td>床版部</td> <td>100 m²/日</td> </tr> <tr> <td>支承部・連結部</td> <td>50 m²/日</td> </tr> </tbody> </table>	施 工 区 分	作 業 日 当 り 標 準 作 業 量	床版部	100 m ² /日	支承部・連結部	50 m ² /日																										
施 工 区 分	作 業 日 当 り 標 準 作 業 量																															
床版部	100 m ² /日																															
支承部・連結部	50 m ² /日																															
型枠工 (省力化構造)	① 型枠 (鉄筋構造) [省力化構造]																															
	<table border="1" style="width: 100%; border-collapse: collapse;"> <tbody> <tr> <td style="width: 50%;">作 業 日 当 り 標 準 作 業 量</td> <td style="width: 50%; text-align: center;">31 m²/日</td> </tr> </tbody> </table>	作 業 日 当 り 標 準 作 業 量	31 m ² /日																													
作 業 日 当 り 標 準 作 業 量	31 m ² /日																															

工 種 名	設 定 内 容																										
張りコンクリート工	<p>① 型枠工</p> <table border="1" data-bbox="512 253 1211 405"> <thead> <tr> <th>対象構造物</th> <th>作業日当り標準作業量</th> </tr> </thead> <tbody> <tr> <td>縦排水溝</td> <td>8 m²/日</td> </tr> <tr> <td>小段排水溝</td> <td>8 m²/日</td> </tr> <tr> <td>防草コンクリート</td> <td>15 m²/日</td> </tr> </tbody> </table> <p>② コンクリート打設</p> <table border="1" data-bbox="512 465 1412 752"> <thead> <tr> <th>対象構造物</th> <th>打設方法</th> <th>作業日当り標準作業量</th> </tr> </thead> <tbody> <tr> <td rowspan="2">縦排水溝</td> <td>バックホウ</td> <td>33 m²/日</td> </tr> <tr> <td>ラフテレーンクレーン</td> <td>43 m²/日</td> </tr> <tr> <td rowspan="2">小段排水溝</td> <td>バックホウ</td> <td>65 m²/日</td> </tr> <tr> <td>ラフテレーンクレーン</td> <td>85 m²/日</td> </tr> <tr> <td rowspan="2">防草コンクリート</td> <td>バックホウ</td> <td>113 m²/日</td> </tr> <tr> <td>人 力</td> <td>73 m²/日</td> </tr> </tbody> </table> <p>(注) 1. 目地材設置は、コンクリート打設工に含む。 2. 養生工は、現場、施工条件等により別途考慮する。</p>	対象構造物	作業日当り標準作業量	縦排水溝	8 m ² /日	小段排水溝	8 m ² /日	防草コンクリート	15 m ² /日	対象構造物	打設方法	作業日当り標準作業量	縦排水溝	バックホウ	33 m ² /日	ラフテレーンクレーン	43 m ² /日	小段排水溝	バックホウ	65 m ² /日	ラフテレーンクレーン	85 m ² /日	防草コンクリート	バックホウ	113 m ² /日	人 力	73 m ² /日
対象構造物	作業日当り標準作業量																										
縦排水溝	8 m ² /日																										
小段排水溝	8 m ² /日																										
防草コンクリート	15 m ² /日																										
対象構造物	打設方法	作業日当り標準作業量																									
縦排水溝	バックホウ	33 m ² /日																									
	ラフテレーンクレーン	43 m ² /日																									
小段排水溝	バックホウ	65 m ² /日																									
	ラフテレーンクレーン	85 m ² /日																									
防草コンクリート	バックホウ	113 m ² /日																									
	人 力	73 m ² /日																									
パイプロハンマ工	<p>① 継施工なし …… 該当工種の基準内に記載。</p> <p>② 継施工あり …… 該当工種の計算式 (1日当り継施工枚数及び本数) を参照。</p>																										
パイプロハンマ工 (軽量鋼矢板打込引抜工)	<p>該当工種の計算式 (1枚当り施工時間) を参照。</p>																										
油圧圧入引抜工	<p>① 油圧圧入引抜工</p> <ul style="list-style-type: none"> ・継施工なし …… 該当工種の基準内に記載。 ・継施工あり …… 該当工種の計算式 (1日当り継施工枚数) を参照。 <p>② 油圧式杭圧入引抜機据付・解体</p> <table border="1" data-bbox="512 1160 1211 1350"> <thead> <tr> <th>作業区分</th> <th>作業日当り標準作業量</th> </tr> </thead> <tbody> <tr> <td>圧入 (N_{max} ≤ 25)</td> <td>3.3 回/日</td> </tr> <tr> <td>圧入 (N_{max} ≤ 50)</td> <td>2.0 回/日</td> </tr> <tr> <td>圧入 (50 < N_{max} ≤ 600)</td> <td>0.91 回/日</td> </tr> <tr> <td>引抜き</td> <td>5.3 回/日</td> </tr> </tbody> </table>	作業区分	作業日当り標準作業量	圧入 (N _{max} ≤ 25)	3.3 回/日	圧入 (N _{max} ≤ 50)	2.0 回/日	圧入 (50 < N _{max} ≤ 600)	0.91 回/日	引抜き	5.3 回/日																
作業区分	作業日当り標準作業量																										
圧入 (N _{max} ≤ 25)	3.3 回/日																										
圧入 (N _{max} ≤ 50)	2.0 回/日																										
圧入 (50 < N _{max} ≤ 600)	0.91 回/日																										
引抜き	5.3 回/日																										
鋼矢板工 (アースオー ガ併用圧入工)	<p>該当工種の基準内に記載。</p>																										
鋼矢板工 (クレーン引抜工)	<p>該当工種の基準内に記載。</p>																										
鋼矢板工 (H形鋼)	<p>該当工種の計算式 (1本当り施工時間) を参照。</p>																										

工 種 名	設 定 内 容			
仮設材設置撤去工	① 仮設材設置撤去工			
	工 種 名	作業日当り標準作業量		摘 要
		設 置	撤 去	
	切梁・腹起し	6.1 t/日 (10.1 t/日)	10.2 t/日 (18.3 t/日)	
	タイロッド・腹起し	2.0 t/日	4.6 t/日	
	横矢板	24.8 m ² /日	49.3 m ² /日	
	覆工板・覆工板受桁	34 m ² /日	56 m ² /日	設置面積700m ² 以下
	覆工板	119.3 m ² /日	209.2 m ² /日	設置面積700m ² を超える
覆工板受桁	6.2 t/日	10.1 t/日	〃	
(注) 1. 覆工板受桁用桁受の設置・撤去は、覆工板受桁に準ずる。 2. 切梁・腹起しで、火打ブロックを使用する場合は、()内の値とする。				
足場工	① 足場工			
	作 業 種 別	作業日当り標準作業量		
	手摺先行型枠組足場設置・撤去	55 掛 m ² /日		
	単管足場設置・撤去	71 掛 m ² /日		
単管傾斜足場設置・撤去	51 掛 m ² /日			
支保工	① 支保工			
	作 業 種 別	支保耐力 (f)	作業日当り標準作業量	
		f ≤ 40kN/m ²	27 空 m ³ /日	
	パイプサポート支保設置・撤去	f ≤ 40kN/m ² (小規模)	34 空 m ³ /日	
		40kN/m ² < f ≤ 60kN/m ²	15 空 m ³ /日	
	くさび結合支保設置・撤去	f ≤ 40kN/m ²	67 空 m ³ /日	
40kN/m ² < f ≤ 80kN/m ²		37 空 m ³ /日		
締切排水工	① ポンプ据付・撤去			
	作業日当り標準作業量	1.7 箇所/日		
(注) 上表の作業日当り標準作業量には、ポンプ運転は含まれていない。				
ウエルポイント工	① ウェルポイント工			
	作 業 名	作業日当り標準作業量	摘 要	
	ウエルポイント設置(サンドフィルター無)	施工規模100本未満	37本/日	
		施工規模100本以上	43本/日	
	ウエルポイント設置(サンドフィルター有)	施工規模100本未満	37本/日	
		施工規模100本以上	43本/日	
	ウエルポイント撤去	施工規模100本未満	56本/日	
	施工規模100本以上	83本/日		
ウエルポイントポンプ設置	3 組/日			
ウエルポイントポンプ撤去	10 組/日			

工 種 名	設 定 内 容																																		
土のう工	① 土のう工 <table border="1" style="margin-left: 20px;"> <thead> <tr> <th style="text-align: center;">作 業 内 容</th> <th style="text-align: center;">作業日当り標準作業量</th> </tr> </thead> <tbody> <tr> <td style="text-align: center;">仕拵, 積立, 撤去</td> <td style="text-align: center;">95 袋/日</td> </tr> <tr> <td style="text-align: center;">仕拵, 積立</td> <td style="text-align: center;">133 袋/日</td> </tr> <tr> <td style="text-align: center;">撤去</td> <td style="text-align: center;">333 袋/日</td> </tr> </tbody> </table> (注) 作業日当り標準作業量は, 普通作業員 4 名の場合。	作 業 内 容	作業日当り標準作業量	仕拵, 積立, 撤去	95 袋/日	仕拵, 積立	133 袋/日	撤去	333 袋/日																										
	作 業 内 容	作業日当り標準作業量																																	
仕拵, 積立, 撤去	95 袋/日																																		
仕拵, 積立	133 袋/日																																		
撤去	333 袋/日																																		
	② 土のう積工 <table border="1" style="margin-left: 20px;"> <thead> <tr> <th style="text-align: center;">作業内容</th> <th style="text-align: center;">作業内容</th> <th style="text-align: center;">作業日当り標準作業量</th> </tr> </thead> <tbody> <tr> <td rowspan="3" style="text-align: center;">小口並べ</td> <td style="text-align: center;">仕拵, 積立, 撤去</td> <td style="text-align: center;">5.6 m²/日</td> </tr> <tr> <td style="text-align: center;">仕拵, 積立</td> <td style="text-align: center;">7.8 m²/日</td> </tr> <tr> <td style="text-align: center;">撤去</td> <td style="text-align: center;">20 m²/日</td> </tr> <tr> <td rowspan="3" style="text-align: center;">側面並べ</td> <td style="text-align: center;">仕拵, 積立, 撤去</td> <td style="text-align: center;">6.8 m²/日</td> </tr> <tr> <td style="text-align: center;">仕拵, 積立</td> <td style="text-align: center;">9.5 m²/日</td> </tr> <tr> <td style="text-align: center;">撤去</td> <td style="text-align: center;">24 m²/日</td> </tr> </tbody> </table> (注) 作業日当り標準作業量は, 普通作業員 4 名の場合。	作業内容	作業内容	作業日当り標準作業量	小口並べ	仕拵, 積立, 撤去	5.6 m ² /日	仕拵, 積立	7.8 m ² /日	撤去	20 m ² /日	側面並べ	仕拵, 積立, 撤去	6.8 m ² /日	仕拵, 積立	9.5 m ² /日	撤去	24 m ² /日																	
作業内容	作業内容	作業日当り標準作業量																																	
小口並べ	仕拵, 積立, 撤去	5.6 m ² /日																																	
	仕拵, 積立	7.8 m ² /日																																	
	撤去	20 m ² /日																																	
側面並べ	仕拵, 積立, 撤去	6.8 m ² /日																																	
	仕拵, 積立	9.5 m ² /日																																	
	撤去	24 m ² /日																																	
大型土のう工	該当工種の基準内に記載。																																		
仮橋・仮栈橋工	① 仮橋・仮栈橋工 設置・撤去 <table border="1" style="margin-left: 20px;"> <thead> <tr> <th rowspan="2" style="text-align: center;">工 程</th> <th colspan="2" style="text-align: center;">作業日当り標準作業量</th> <th rowspan="2" style="text-align: center;">摘 要</th> </tr> <tr> <th style="text-align: center;">設 置</th> <th style="text-align: center;">撤 去</th> </tr> </thead> <tbody> <tr> <td style="text-align: center;">上 部</td> <td style="text-align: center;">13 t/日</td> <td style="text-align: center;">17 t/日</td> <td style="text-align: center;">主桁, 横桁の質量</td> </tr> <tr> <td style="text-align: center;">覆 工 板</td> <td style="text-align: center;">109 m²/日</td> <td style="text-align: center;">185 m²/日</td> <td style="text-align: center;">覆工板の面積</td> </tr> <tr> <td style="text-align: center;">高欄(ガードレール型)</td> <td style="text-align: center;">24 m/日</td> <td style="text-align: center;">40 m/日</td> <td style="text-align: center;">高欄の延長</td> </tr> <tr> <td style="text-align: center;">高欄(単管パイプ型)</td> <td style="text-align: center;">41 m/日</td> <td style="text-align: center;">78 m/日</td> <td style="text-align: center;">〃</td> </tr> <tr> <td style="text-align: center;">橋 脚</td> <td style="text-align: center;">8 t/日</td> <td style="text-align: center;">10 t/日</td> <td style="text-align: center;">注) 2</td> </tr> <tr> <td style="text-align: center;">杭 橋 脚</td> <td style="text-align: center;">7 t/日</td> <td style="text-align: center;">12 t/日</td> <td style="text-align: center;">注) 3</td> </tr> <tr> <td style="text-align: center;">導 枠</td> <td colspan="2" style="text-align: center;">28 本/日 (設置・撤去)</td> <td style="text-align: center;">本: 杭橋脚打込 1 本当り</td> </tr> </tbody> </table> (注) 1. 覆工板は, 路面のすり付作業を含まない。 2. 橋脚, 枕, ブラケット, つなぎ材等の質量 3. 枕, ブラケット, つなぎ材等の質量	工 程	作業日当り標準作業量		摘 要	設 置	撤 去	上 部	13 t/日	17 t/日	主桁, 横桁の質量	覆 工 板	109 m ² /日	185 m ² /日	覆工板の面積	高欄(ガードレール型)	24 m/日	40 m/日	高欄の延長	高欄(単管パイプ型)	41 m/日	78 m/日	〃	橋 脚	8 t/日	10 t/日	注) 2	杭 橋 脚	7 t/日	12 t/日	注) 3	導 枠	28 本/日 (設置・撤去)		本: 杭橋脚打込 1 本当り
	工 程		作業日当り標準作業量			摘 要																													
設 置		撤 去																																	
上 部	13 t/日	17 t/日	主桁, 横桁の質量																																
覆 工 板	109 m ² /日	185 m ² /日	覆工板の面積																																
高欄(ガードレール型)	24 m/日	40 m/日	高欄の延長																																
高欄(単管パイプ型)	41 m/日	78 m/日	〃																																
橋 脚	8 t/日	10 t/日	注) 2																																
杭 橋 脚	7 t/日	12 t/日	注) 3																																
導 枠	28 本/日 (設置・撤去)		本: 杭橋脚打込 1 本当り																																
	② 杭橋脚打込み・引抜き … 該当工種の基準内に記載。																																		

工 種 名	設 定 内 容											
汚濁防止フェンス工	① 汚濁防止フェンス工 <table border="1" style="margin-left: 20px;"> <thead> <tr> <th>作 業 区 分</th> <th>作業日当り標準作業量</th> </tr> </thead> <tbody> <tr> <td>汚濁防止フェンス設置</td> <td>77 m/日</td> </tr> <tr> <td>汚濁防止フェンス撤去</td> <td>111 m/日</td> </tr> </tbody> </table>	作 業 区 分	作業日当り標準作業量	汚濁防止フェンス設置	77 m/日	汚濁防止フェンス撤去	111 m/日					
作 業 区 分	作業日当り標準作業量											
汚濁防止フェンス設置	77 m/日											
汚濁防止フェンス撤去	111 m/日											
仮囲い設置撤去工	該当工種の基準内に記載。											
切土及び発破防護柵工	該当工種の基準内に記載。											
濁水処理工 (一般土木工事)	① 濁水処理設備設置撤去 <table border="1" style="margin-left: 20px;"> <thead> <tr> <th rowspan="2">濁水処理設備能力</th> <th colspan="2">作業日当り標準作業量</th> </tr> <tr> <th>設置</th> <th>撤去</th> </tr> </thead> <tbody> <tr> <td>30～60m³/h</td> <td>0.33 箇所/日</td> <td>0.50 箇所/日</td> </tr> <tr> <td>100m³/h</td> <td>0.25 箇所/日</td> <td>0.33 箇所/日</td> </tr> </tbody> </table>	濁水処理設備能力	作業日当り標準作業量		設置	撤去	30～60m ³ /h	0.33 箇所/日	0.50 箇所/日	100m ³ /h	0.25 箇所/日	0.33 箇所/日
濁水処理設備能力	作業日当り標準作業量											
	設置	撤去										
30～60m ³ /h	0.33 箇所/日	0.50 箇所/日										
100m ³ /h	0.25 箇所/日	0.33 箇所/日										
敷鉄板設置・撤去工	該当工種の基準内に記載。											
防塵処理工	該当工種の計算式 (1回当り作業時間) を参照。											
法面工 (仮設用モルタル吹付工)	① 仮設用モルタル吹付工 <table border="1" style="margin-left: 20px;"> <thead> <tr> <th>作業日当り標準作業量</th> <th>145 m²/日</th> </tr> </thead> </table> <p>(注) 1. 目地の設置作業を含む。 2. 法面清掃, ラス張工は含まない。</p>	作業日当り標準作業量	145 m ² /日									
作業日当り標準作業量	145 m ² /日											

工 種 名	設 定 内 容			
消波根固めブロック工	① 消波根固めブロック製作			
	消波根固め ブロック規格	1個当りコンクリート体積	1個当り型枠面積	作業日当り 標準作業量 (個/日)
	2.5t以下	0.17m ³ 以上0.23m ³ 以下	2.00m ² 以上2.20m ² 以下	25
			2.20m ² を超え2.40m ² 以下	23
			2.40m ² を超え2.60m ² 以下	22
			2.60m ² を超え2.80m ² 以下	20
			2.80m ² を超え3.00m ² 以下	19
		0.23m ³ を超え0.28m ³ 以下	2.20m ² 以上2.43m ² 以下	22
			2.43m ² を超え2.66m ² 以下	21
			2.66m ² を超え2.89m ² 以下	19
			2.89m ² を超え3.12m ² 以下	18
			3.12m ² を超え3.35m ² 以下	17
		0.28m ³ を超え0.33m ³ 以下	2.37m ² 以上2.64m ² 以下	20
			2.64m ² を超え2.91m ² 以下	19
			2.91m ² を超え3.18m ² 以下	17
			3.18m ² を超え3.45m ² 以下	16
			3.45m ² を超え3.72m ² 以下	15
		0.33m ³ を超え0.39m ³ 以下	2.59m ² 以上2.90m ² 以下	18
			2.90m ² を超え3.21m ² 以下	17
			3.21m ² を超え3.52m ² 以下	15
			3.52m ² を超え3.83m ² 以下	14
			3.83m ² を超え4.14m ² 以下	13
		0.39m ³ を超え0.45m ³ 以下	2.81m ² 以上3.16m ² 以下	17
			3.16m ² を超え3.51m ² 以下	15
			3.51m ² を超え3.86m ² 以下	14
			3.86m ² を超え4.21m ² 以下	13
			4.21m ² を超え4.56m ² 以下	12
		0.45m ³ を超え0.51m ³ 以下	4.56m ² を超え4.91m ² 以下	11
			3.04m ² 以上3.43m ² 以下	15
			3.43m ² を超え3.82m ² 以下	14
3.82m ² を超え4.21m ² 以下			13	
4.21m ² を超え4.60m ² 以下			12	
4.60m ² を超え4.99m ² 以下	11			
4.99m ² を超え5.38m ² 以下	10			
5.38m ² を超え5.77m ² 以下	9.6			
5.77m ² を超え6.16m ² 以下	9.0			

工 種 名	設 定 内 容			
消波根固めブロック工	消波根固め ブロック規格	1個当りコンクリート体積	1個当り型枠面積	作業日当り 標準作業量 (個/日)
	0.51m ³ を超え0.57m ³ 以下	3.25m ² 以上3.69m ² 以下	14	
		3.69m ² を超え4.12m ² 以下	13	
		4.12m ² を超え4.55m ² 以下	12	
		4.55m ² を超え4.98m ² 以下	11	
		4.98m ² を超え5.41m ² 以下	10	
	0.57m ³ を超え0.64m ³ 以下	3.50m ² 以上3.96m ² 以下	13	
		3.96m ² を超え4.42m ² 以下	12	
		4.42m ² を超え4.88m ² 以下	11	
		4.88m ² を超え5.34m ² 以下	10	
		5.34m ² を超え5.80m ² 以下	9.3	
	0.64m ³ を超え0.71m ³ 以下	3.75m ² 以上4.27m ² 以下	12	
		4.27m ² を超え4.78m ² 以下	11	
		4.78m ² を超え5.29m ² 以下	10	
		5.29m ² を超え5.8m ² 以下	9.2	
	0.71m ³ を超え0.79m ³ 以下	5.8m ² を超え6.31m ² 以下	8.5	
		4.06m ² 以上4.62m ² 以下	11	
		4.62m ² を超え5.18m ² 以下	10	
		5.18m ² を超え5.74m ² 以下	9.2	
	0.79m ³ を超え0.86m ³ 以下	5.74m ² を超え6.30m ² 以下	8.5	
		6.30m ² を超え6.86m ² 以下	7.8	
		4.28m ² 以上4.90m ² 以下	10	
		4.90m ² を超え5.52m ² 以下	9.4	
		5.52m ² を超え6.14m ² 以下	8.6	
	0.86m ³ を超え0.94m ³ 以下	6.14m ² を超え6.76m ² 以下	7.9	
		6.76m ² を超え7.38m ² 以下	7.3	
		7.38m ² を超え8.00m ² 以下	6.8	
		4.58m ² 以上5.26m ² 以下	9.7	
	0.94m ³ を超え1.04m ³ 以下	5.26m ² を超え5.93m ² 以下	8.7	
		5.93m ² を超え6.60m ² 以下	8.0	
		6.60m ² を超え7.27m ² 以下	7.3	
		7.27m ² を超え7.94m ² 以下	6.7	
4.92m ² 以上5.66m ² 以下		9.0		
5.66m ² を超え6.39m ² 以下		8.1		
1.04m ³ を超え1.13m ³ 以下	6.39m ² を超え7.12m ² 以下	7.4		
	7.12m ² を超え7.85m ² 以下	6.7		
	7.85m ² を超え8.58m ² 以下	6.2		
	8.58m ² を超え9.31m ² 以下	5.8		
	9.31m ² を超え10.04m ² 以下	5.4		
1.13m ³ を超え1.22m ³ 以下	5.25m ² 以上6.05m ² 以下	8.3		
	6.05m ² を超え6.84m ² 以下	7.5		
	6.84m ² を超え7.63m ² 以下	6.8		
	7.63m ² を超え8.42m ² 以下	6.3		
	8.42m ² を超え9.21m ² 以下	5.8		

工 種 名	設 定 内 容			
消波根固めブロック工	消波根固め ブロック規格	1個当りコンクリート体積	1個当り型枠面積	作業日当り 標準作業量 (個/日)
	1.05m ³ 以上 1.15m ³ 以下	5.14m ² 以上 5.94m ² 以下	12	
		5.94m ² を超え 6.73m ² 以下	11	
		6.73m ² を超え 7.52m ² 以下	10	
		7.52m ² を超え 8.31m ² 以下	9.2	
		8.31m ² を超え 9.10m ² 以下	8.5	
	1.15m ³ を超え 1.25m ³ 以下	5.35m ² 以上 6.21m ² 以下	12	
		6.21m ² を超え 7.06m ² 以下	10	
		7.06m ² を超え 7.91m ² 以下	9.4	
		7.91m ² を超え 8.76m ² 以下	8.7	
	1.25m ³ を超え 1.37m ³ 以下	8.76m ² を超え 9.61m ² 以下	8.0	
		5.58m ² 以上 6.50m ² 以下	11	
		6.50m ² を超え 7.41m ² 以下	9.8	
		7.41m ² を超え 8.32m ² 以下	8.9	
	1.37m ³ を超え 1.48m ³ 以下	8.32m ² を超え 9.23m ² 以下	8.2	
		9.23m ² を超え 10.14m ² 以下	7.5	
		5.87m ² 以上 6.83m ² 以下	10	
		6.83m ² を超え 7.80m ² 以下	9.3	
	1.48m ³ を超え 1.61m ³ 以下	7.80m ² を超え 8.77m ² 以下	8.4	
		8.77m ² を超え 9.74m ² 以下	7.7	
		9.74m ² を超え 10.71m ² 以下	7.1	
		6.04m ² 以上 7.08m ² 以下	9.8	
		7.08m ² を超え 8.12m ² 以下	8.8	
	1.61m ³ を超え 1.73m ³ 以下	8.12m ² を超え 9.16m ² 以下	8.0	
		9.16m ² を超え 10.20m ² 以下	7.3	
		10.20m ² を超え 11.24m ² 以下	6.7	
		11.24m ² を超え 12.28m ² 以下	6.2	
	1.73m ³ を超え 1.87m ³ 以下	6.34m ² 以上 7.46m ² 以下	9.3	
		7.46m ² を超え 8.58m ² 以下	8.3	
		8.58m ² を超え 9.70m ² 以下	7.5	
		9.70m ² を超え 10.82m ² 以下	6.9	
	1.87m ³ を超え 2.01m ³ 以下	10.82m ² を超え 11.94m ² 以下	6.3	
		6.61m ² 以上 7.81m ² 以下	8.8	
7.81m ² を超え 9.00m ² 以下		7.9		
9.00m ² を超え 10.19m ² 以下		7.1		
10.19m ² を超え 11.38m ² 以下		6.5		
11.38m ² を超え 12.57m ² 以下		6.0		
2.5t を超え 5.5t 以下	6.91m ² 以上 8.19m ² 以下	8.3		
	8.19m ² を超え 9.46m ² 以下	7.4		
	9.46m ² を超え 10.73m ² 以下	6.7		
	10.73m ² を超え 12.00m ² 以下	6.1		
	12.00m ² を超え 13.27m ² 以下	5.6		
	13.27m ² を超え 14.54m ² 以下	5.2		
	14.54m ² を超え 15.81m ² 以下	4.9		

工 種 名	設 定 内 容			
消波根固めブロック工	消波根固め ブロック規格	1個当りコンクリート体積	1個当り型枠面積	作業日当り 標準作業量 (個/日)
	2.5tを超え 5.5t以下	2.01m ³ を超え 2.17m ³ 以下	7.24m ² 以上 8.60m ² 以下	7.9
			8.60m ² を超え 9.95m ² 以下	7.0
			9.95m ² を超え 11.30m ² 以下	6.4
			11.30m ² を超え 12.65m ² 以下	5.8
			12.65m ² を超え 14.00m ² 以下	5.3
		2.17m ³ を超え 2.33m ³ 以下	7.53m ² 以上 8.99m ² 以下	7.5
			8.99m ² を超え 10.45m ² 以下	6.7
			10.45m ² を超え 11.91m ² 以下	6.0
			11.91m ² を超え 13.37m ² 以下	5.5
		2.33m ³ を超え 2.51m ³ 以下	13.37m ² を超え 14.83m ² 以下	5.0
			7.95m ² 以上 9.49m ² 以下	7.1
			9.49m ² を超え 11.02m ² 以下	6.3
			11.02m ² を超え 12.55m ² 以下	5.7
			12.55m ² を超え 14.08m ² 以下	5.2
		5.5tを超え 11.0t以下	2.20m ³ 以上 2.40m ³ 以下	10.01m ² 以上 11.59m ² 以下
	11.59m ² を超え 13.15m ² 以下			5.6
	13.15m ² を超え 14.73m ² 以下			5.1
	2.40m ³ を超え 2.60m ³ 以下		10.38m ² 以上 12.08m ² 以下	5.9
			12.08m ² を超え 13.76m ² 以下	5.3
			13.76m ² を超え 15.46m ² 以下	4.8
	2.60m ³ を超え 2.80m ³ 以下		10.74m ² 以上 12.56m ² 以下	5.6
			12.56m ² を超え 14.36m ² 以下	5.1
			14.36m ² を超え 16.18m ² 以下	4.6
	2.80m ³ を超え 3.00m ³ 以下		11.12m ² 以上 13.04m ² 以下	5.4
			13.04m ² を超え 14.96m ² 以下	4.8
			14.96m ² を超え 16.88m ² 以下	4.4
	3.00m ³ を超え 3.22m ³ 以下		11.51m ² 以上 13.53m ² 以下	5.2
			13.53m ² を超え 15.55m ² 以下	4.6
			15.55m ² を超え 17.57m ² 以下	4.2
			17.57m ² を超え 19.59m ² 以下	3.8
	3.22m ³ を超え 3.45m ³ 以下		11.94m ² 以上 14.10m ² 以下	4.9
			14.10m ² を超え 16.24m ² 以下	4.4
			16.24m ² を超え 18.40m ² 以下	4.0
	3.45m ³ を超え 3.70m ³ 以下		12.23m ² 以上 14.51m ² 以下	4.7
		14.51m ² を超え 16.79m ² 以下	4.2	
		16.79m ² を超え 19.07m ² 以下	3.8	

工 種 名	設 定 内 容																														
消波根固めブロック工	消波根固め ブロック規格	1個当りコンクリート体積	1個当り型枠面積	作業日当り 標準作業量 (個/日)																											
	5.5tを超え 11.0t以下	3.70m ³ を超え3.96m ³ 以下	12.86m ² 以上15.28m ² 以下	4.1																											
			15.28m ² を超え17.70m ² 以下	4.0																											
			17.70m ² を超え20.12m ² 以下	3.6																											
		3.96m ³ を超え 4.23m ³ 以下	13.33m ² 以上 15.93m ² 以下	4.3																											
			15.93m ² を超え 18.51m ² 以下	3.8																											
			18.51m ² を超え 21.11m ² 以下	3.4																											
		4.23m ³ を超え 4.53m ³ 以下	21.11m ² を超え 23.71m ² 以下	3.1																											
			13.87m ² 以上 16.61m ² 以下	4.1																											
			16.61m ² を超え 19.35m ² 以下	3.6																											
	4.53m ³ を超え 4.84m ³ 以下	19.35m ² を超え 22.09m ² 以下	3.2																												
		22.09m ² を超え 24.83m ² 以下	3.0																												
		20.27m ² を超え 23.19m ² 以下	3.1																												
	(参考) 各作業単独の場合の作業量 (1) ブロック製作 (型枠工)																														
	<table border="1" style="width: 100%; border-collapse: collapse;"> <thead> <tr> <th rowspan="2" style="text-align: center;">区 分</th> <th colspan="2" style="text-align: center;">作業日当り標準作業量</th> <th rowspan="2" style="text-align: center;">摘 要</th> </tr> <tr> <th style="text-align: center;">組 立</th> <th style="text-align: center;">脱 型</th> </tr> </thead> <tbody> <tr> <td style="text-align: center;">2.5t 以下</td> <td style="text-align: center;">105 m²/日</td> <td style="text-align: center;">139 m²/日</td> <td></td> </tr> <tr> <td style="text-align: center;">2.5t を超え 11.0t 以下</td> <td style="text-align: center;">164 m²/日</td> <td style="text-align: center;">193 m²/日</td> <td></td> </tr> </tbody> </table>					区 分	作業日当り標準作業量		摘 要	組 立	脱 型	2.5t 以下	105 m ² /日	139 m ² /日		2.5t を超え 11.0t 以下	164 m ² /日	193 m ² /日													
区 分	作業日当り標準作業量		摘 要																												
	組 立	脱 型																													
2.5t 以下	105 m ² /日	139 m ² /日																													
2.5t を超え 11.0t 以下	164 m ² /日	193 m ² /日																													
(2) ブロック製作 (コンクリート工)																															
<table border="1" style="width: 100%; border-collapse: collapse;"> <thead> <tr> <th style="text-align: center;">区 分</th> <th style="text-align: center;">作業日当り標準作業量</th> <th style="text-align: center;">摘 要</th> </tr> </thead> <tbody> <tr> <td style="text-align: center;">2.5t 以下</td> <td style="text-align: center;">43 m³/日</td> <td rowspan="3" style="text-align: center; vertical-align: middle;">クレーン打設</td> </tr> <tr> <td style="text-align: center;">2.5t を超え 5.5t 以下</td> <td style="text-align: center;">56 m³/日</td> </tr> <tr> <td style="text-align: center;">5.5t を超え 11.0t 以下</td> <td style="text-align: center;">59 m³/日</td> </tr> </tbody> </table>					区 分	作業日当り標準作業量	摘 要	2.5t 以下	43 m ³ /日	クレーン打設	2.5t を超え 5.5t 以下	56 m ³ /日	5.5t を超え 11.0t 以下	59 m ³ /日																	
区 分	作業日当り標準作業量	摘 要																													
2.5t 以下	43 m ³ /日	クレーン打設																													
2.5t を超え 5.5t 以下	56 m ³ /日																														
5.5t を超え 11.0t 以下	59 m ³ /日																														
② 消波根固めブロック横取り・積込み・荷卸・据付け																															
<table border="1" style="width: 100%; border-collapse: collapse;"> <thead> <tr> <th rowspan="2" style="text-align: center;">作業区分</th> <th colspan="3" style="text-align: center;">作業日当り標準作業量</th> </tr> <tr> <th style="text-align: center;">2.5t 以下</th> <th style="text-align: center;">2.5t を超え 5.5t 以下</th> <th style="text-align: center;">5.5t を超え 11.0t 以下</th> </tr> </thead> <tbody> <tr> <td style="text-align: center;">横取り</td> <td style="text-align: center;">78 個/日</td> <td style="text-align: center;">74 個/日</td> <td style="text-align: center;">52 個/日</td> </tr> <tr> <td style="text-align: center;">積込み</td> <td style="text-align: center;">69 個/日</td> <td style="text-align: center;">62 個/日</td> <td style="text-align: center;">55 個/日</td> </tr> <tr> <td style="text-align: center;">荷卸</td> <td style="text-align: center;">72 個/日</td> <td style="text-align: center;">72 個/日</td> <td style="text-align: center;">60 個/日</td> </tr> <tr> <td style="text-align: center;">据付け (乱積)</td> <td style="text-align: center;">66 個/日</td> <td style="text-align: center;">65 個/日</td> <td style="text-align: center;">48 個/日</td> </tr> <tr> <td style="text-align: center;">据付け (層積)</td> <td style="text-align: center;">50 個/日</td> <td style="text-align: center;">43 個/日</td> <td style="text-align: center;">36 個/日</td> </tr> </tbody> </table>					作業区分	作業日当り標準作業量			2.5t 以下	2.5t を超え 5.5t 以下	5.5t を超え 11.0t 以下	横取り	78 個/日	74 個/日	52 個/日	積込み	69 個/日	62 個/日	55 個/日	荷卸	72 個/日	72 個/日	60 個/日	据付け (乱積)	66 個/日	65 個/日	48 個/日	据付け (層積)	50 個/日	43 個/日	36 個/日
作業区分	作業日当り標準作業量																														
	2.5t 以下	2.5t を超え 5.5t 以下	5.5t を超え 11.0t 以下																												
横取り	78 個/日	74 個/日	52 個/日																												
積込み	69 個/日	62 個/日	55 個/日																												
荷卸	72 個/日	72 個/日	60 個/日																												
据付け (乱積)	66 個/日	65 個/日	48 個/日																												
据付け (層積)	50 個/日	43 個/日	36 個/日																												

工 種 名	設 定 内 容							
消波根固めブロック工	③ 消波根固めブロック運搬							
	作業日当り標準作業量 (個/日)							
	ブロック規格	2.5t 以下						
	積載個数	1 個/台			2 個/台			
	トラック 1 台当り運搬距離	積込・荷卸	積込・据付(乱積)	積込・据付(層積)	積込・荷卸	積込・据付(乱積)	積込・据付(層積)	
	0.5km 以下	22	22	19	24	24	20	
	1.0km 以下	21	20	18	23	23	20	
	1.5km 以下	18	18	16	22	21	18	
	2.0km 以下	17	17	15	21	20	18	
	2.5km 以下	15	15	13	19	19	17	
	3.0km 以下	14	13	12	18	18	16	
	3.5km 以下	13	13	12	18	17	15	
	4.0km 以下	12	12	11	16	16	15	
	4.5km 以下	11	11	10	16	16	14	
	5.0km 以下	11	10	9.8	15	15	13	
	5.5km 以下	9.9	9.7	9.1	14	14	13	
	6.0km 以下	9.5	9.4	8.8	14	14	13	
	6.5km 以下	8.9	8.8	8.3	13	13	12	
	7.0km 以下	8.4	8.3	7.9	13	13	12	
	7.5km 以下	8.1	8.1	7.6	12	12	11	
	8.5km 以下	7.9	7.8	7.4	12	12	11	
	9.5km 以下	7.3	7.2	6.9	11	11	10	
	10.5km 以下	6.8	6.7	6.4	11	11	9.9	
	11.5km 以下	6.2	6.1	5.9	10	9.9	9.3	
	12.5km 以下	5.8	5.8	5.5	9.5	9.4	8.8	
	14.0km 以下	5.5	5.4	5.2	9.1	9.0	8.4	
	15.0km 以下	5.0	4.9	4.8	8.4	8.3	7.9	
		積載個数	3 個/台			4 個/台		
		0.5km 以下	25	24	21	25	25	21
		1.0km 以下	24	24	20	25	24	21
	1.5km 以下	23	22	19	24	23	20	
	2.0km 以下	22	22	19	23	23	20	
	2.5km 以下	21	21	18	22	22	19	
	3.0km 以下	20	20	17	22	21	18	
	3.5km 以下	20	19	17	21	21	18	
	4.0km 以下	19	18	16	20	20	17	
	4.5km 以下	18	18	16	20	19	17	
	5.0km 以下	18	17	15	19	19	17	
	5.5km 以下	17	17	15	19	18	16	
	6.0km 以下	17	16	15	18	18	16	
	6.5km 以下	16	16	14	18	17	16	
	7.0km 以下	15	15	14	17	17	15	
	7.5km 以下	15	15	13	17	17	15	
	8.5km 以下	15	15	13	17	16	15	
	9.5km 以下	14	14	13	16	16	14	
	10.5km 以下	13	13	12	15	15	14	
	11.5km 以下	13	12	11	15	14	13	
	12.5km 以下	12	12	11	14	14	13	
	14.0km 以下	12	11	11	14	13	12	
	15.0km 以下	11	11	10	13	13	12	

工 種 名	設 定 内 容						
消波根固めブロック工	作業日当り標準作業量 (個/日)						
	ブロック規格	2.5t 以下					
	積載個数	5 個/台			6 個/台		
	トラック1台当り運搬距離	積込・荷卸	積込・据付(乱積)	積込・据付(層積)	積込・荷卸	積込・据付(乱積)	積込・据付(層積)
	0.5km 以下	26	25	21	26	25	21
	1.0km 以下	25	24	21	25	25	21
	1.5km 以下	24	24	20	25	24	21
	2.0km 以下	24	23	20	24	24	20
	2.5km 以下	23	22	19	24	23	20
	3.0km 以下	22	22	19	23	22	19
	3.5km 以下	22	21	19	23	22	19
	4.0km 以下	21	21	18	22	21	19
	4.5km 以下	21	20	18	22	21	19
	5.0km 以下	20	20	18	21	21	18
	5.5km 以下	20	19	17	21	20	18
	6.0km 以下	20	19	17	20	20	18
	6.5km 以下	19	19	16	20	19	17
	7.0km 以下	19	18	16	20	19	17
	7.5km 以下	18	18	16	19	19	17
	8.5km 以下	18	18	16	19	19	17
	9.5km 以下	17	17	15	18	18	16
	10.5km 以下	17	16	15	18	17	16
	11.5km 以下	16	16	14	17	17	15
	12.5km 以下	15	15	14	17	16	15
	14.0km 以下	15	15	13	16	16	14
	15.0km 以下	14	14	13	15	15	14
	積載個数	7 個/台			8 個/台		
	0.5km 以下	26	25	21	26	25	21
	1.0km 以下	26	25	21	26	25	21
	1.5km 以下	25	24	21	25	24	21
	2.0km 以下	25	24	20	25	24	21
	2.5km 以下	24	23	20	24	24	20
3.0km 以下	23	23	20	24	23	20	
3.5km 以下	23	22	19	24	23	20	
4.0km 以下	23	22	19	23	22	19	
4.5km 以下	22	22	19	23	22	19	
5.0km 以下	22	21	19	22	22	19	
5.5km 以下	21	21	18	22	21	19	
6.0km 以下	21	21	18	22	21	18	
6.5km 以下	21	20	18	21	21	18	
7.0km 以下	20	20	17	21	20	18	
7.5km 以下	20	20	17	21	20	18	
8.5km 以下	20	19	17	21	20	18	
9.5km 以下	19	19	17	20	19	17	
10.5km 以下	19	18	16	19	19	17	
11.5km 以下	18	18	16	19	18	16	
12.5km 以下	18	17	15	18	18	16	
14.0km 以下	17	17	15	18	17	16	
15.0km 以下	16	16	14	17	17	15	

工 種 名	設 定 内 容						
消波根固めブロック工	作業日当り標準作業量 (個/日)						
	ブロック規格	2.5t 以下					
	積載個数	9 個/台			10 個/台		
	トラック1台当り運搬距離	積込・荷卸	積込・据付(乱積)	積込・据付(層積)	積込・荷卸	積込・据付(乱積)	積込・据付(層積)
	0.5km 以下	26	25	21	26	25	22
	1.0km 以下	26	25	21	26	25	21
	1.5km 以下	25	24	21	25	25	21
	2.0km 以下	25	24	21	25	24	21
	2.5km 以下	25	24	20	25	24	21
	3.0km 以下	24	23	20	24	24	20
	3.5km 以下	24	23	20	24	23	20
	4.0km 以下	23	23	20	24	23	20
	4.5km 以下	23	22	20	24	23	20
	5.0km 以下	23	22	19	23	22	19
	5.5km 以下	22	22	19	23	22	19
	6.0km 以下	22	22	19	23	22	19
	6.5km 以下	22	21	19	22	22	19
	7.0km 以下	21	21	18	22	21	19
	7.5km 以下	21	21	18	22	21	18
	8.5km 以下	21	20	18	22	21	18
	9.5km 以下	21	20	18	21	20	18
	10.5km 以下	20	20	17	21	20	18
	11.5km 以下	19	19	17	20	19	17
	12.5km 以下	19	19	16	20	19	17
	14.0km 以下	19	18	16	19	19	17
	15.0km 以下	18	18	16	19	18	16
	積載個数	11 個以上 15 個以下/台			15 個を超え 23 個以下/台		
	0.5km 以下	26	25	22	26	25	22
	1.0km 以下	26	25	21	26	25	22
	1.5km 以下	26	25	21	26	25	21
	2.0km 以下	25	25	21	26	25	21
	2.5km 以下	25	24	21	26	25	21
3.0km 以下	25	24	21	25	24	21	
3.5km 以下	25	24	21	25	24	21	
4.0km 以下	24	24	20	25	24	21	
4.5km 以下	24	23	20	25	24	21	
5.0km 以下	24	23	20	25	24	21	
5.5km 以下	24	23	20	24	24	20	
6.0km 以下	23	23	20	24	24	20	
6.5km 以下	23	22	19	24	23	20	
7.0km 以下	23	22	19	24	23	20	
7.5km 以下	23	22	19	24	23	20	
8.5km 以下	23	22	19	24	23	20	
9.5km 以下	22	21	19	23	23	20	
10.5km 以下	22	21	18	23	22	19	
11.5km 以下	21	21	18	23	22	19	
12.5km 以下	21	20	18	22	22	19	
14.0km 以下	21	20	18	22	21	19	
15.0km 以下	20	19	17	22	21	18	

工 種 名	設 定 内 容						
消波根固めブロック工	作業日当り標準作業量 (個/日)						
	ブロック規格	2.5t を超え 5.5t 以下					
	積載個数	1 個/台			2 個/台		
	トラック1台当り運搬距離	積込・荷卸	積込・据付(乱積)	積込・据付(層積)	積込・荷卸	積込・据付(乱積)	積込・据付(層積)
	0.5km 以下	21	21	17	23	22	18
	1.0km 以下	20	19	16	22	21	18
	1.5km 以下	17	17	14	21	20	16
	2.0km 以下	16	16	14	20	19	16
	2.5km 以下	15	14	12	19	18	15
	3.0km 以下	13	13	11	17	17	14
	3.5km 以下	13	12	11	17	16	14
	4.0km 以下	12	11	10	16	15	13
	4.5km 以下	11	11	9.9	15	15	13
	5.0km 以下	10	10	9.2	15	14	12
	5.5km 以下	9.7	9.5	8.7	14	14	12
	6.0km 以下	9.3	9.2	8.4	14	13	12
	6.5km 以下	8.8	8.6	7.9	13	13	11
	7.0km 以下	8.2	8.1	7.5	12	12	11
	7.5km 以下	8.0	7.9	7.3	12	12	11
	8.5km 以下	7.8	7.7	7.1	12	12	10
	9.5km 以下	7.2	7.1	6.6	11	11	9.9
	10.5km 以下	6.7	6.6	6.2	11	10	9.4
	11.5km 以下	6.1	6.0	5.7	9.8	9.7	8.8
	12.5km 以下	5.7	5.7	5.4	9.3	9.2	8.4
	14.0km 以下	5.4	5.4	5.1	8.9	8.8	8.0
	15.0km 以下	4.9	4.9	4.7	8.2	8.1	7.5
	積載個数	3 個/台			4 個/台		
	0.5km 以下	24	23	18	24	23	19
	1.0km 以下	23	22	18	24	23	18
	1.5km 以下	22	21	17	23	22	18
	2.0km 以下	21	21	17	22	21	18
	2.5km 以下	20	20	16	21	21	17
	3.0km 以下	19	19	16	21	20	16
3.5km 以下	19	18	15	20	20	16	
4.0km 以下	18	18	15	20	19	16	
4.5km 以下	18	17	15	19	19	16	
5.0km 以下	17	17	14	19	18	15	
5.5km 以下	16	16	14	18	17	15	
6.0km 以下	16	16	13	18	17	15	
6.5km 以下	15	15	13	17	17	14	
7.0km 以下	15	15	13	17	16	14	
7.5km 以下	15	14	12	16	16	14	
8.5km 以下	14	14	12	16	16	14	
9.5km 以下	14	13	12	15	15	13	
10.5km 以下	13	13	11	15	14	13	
11.5km 以下	12	12	11	14	14	12	
12.5km 以下	12	12	10	14	13	12	
14.0km 以下	11	11	10	13	13	11	
15.0km 以下	11	10	9.4	12	12	11	

工 種 名	設 定 内 容						
消波根固めブロック工	作業日当り標準作業量 (個/日)						
	ブロック規格	5.5t を超え 11.0t 以下					
	積載個数	1 個/台			2 個/台		
	トラック 1 台当り運搬距離	積込・荷卸	積込・据付(乱積)	積込・据付(層積)	積込・荷卸	積込・据付(乱積)	積込・据付(層積)
	0.5km 以下	19	17	15	20	18	15
	1.0km 以下	18	16	14	19	18	15
	1.5km 以下	16	14	13	18	16	14
	2.0km 以下	15	14	12	18	16	14
	2.5km 以下	13	12	11	17	15	13
	3.0km 以下	12	11	10	16	14	13
	3.5km 以下	12	11	10	15	14	12
	4.0km 以下	11	10	9.3	14	13	12
	4.5km 以下	10	9.9	9.0	14	13	12
	5.0km 以下	9.7	9.2	8.5	13	12	11
	5.5km 以下	9.1	8.7	8.0	13	12	11
	6.0km 以下	8.8	8.4	7.8	13	12	11
	6.5km 以下	8.3	7.9	7.4	12	11	10
	7.0km 以下	7.8	7.5	7.0	12	11	9.8
	7.5km 以下	7.6	7.3	6.8	11	11	9.7
	8.5km 以下	7.4	7.1	6.7	11	10	9.5
	9.5km 以下	6.9	6.6	6.2	10	9.9	9.0
	10.5km 以下	6.4	6.2	5.9	9.9	9.4	8.6
	11.5km 以下	5.9	5.7	5.4	9.2	8.8	8.1
12.5km 以下	5.5	5.4	5.1	8.8	8.4	7.8	
14.0km 以下	5.2	5.1	4.8	8.4	8.0	7.5	
15.0km 以下	4.8	4.7	4.5	7.8	7.5	7.0	
消波根固めブロック工 (ブロック撤去工)	① 根固めブロック撤去						
	作業区分		作業日当り標準作業量		摘 要		
	撤去・仮置き		49(36) 個/日		堆砂がある場合は () の作業量とする。		
	撤去・据付け	乱積	75(60) 個/日				
		層積	53(42) 個/日				
	撤去・積込み		73(58) 個/日				
捨石工	① 捨石工						
	作 業 名	作業日当り標準作業量		摘 要			
	捨石投入	76 m ³ /日		最大作業半径 9m 以下			
		67 m ³ /日		最大作業半径 9m を超え 24m 以下			
	表面均し	55 m ³ /日					

工 種 名	設 定 内 容																						
消波工	<p>① 捨石工（捨石均し）・・・ 該当工種の基準内に記載。</p> <p>② ブロック製作（型枠工）</p> <table border="1" style="margin-left: 20px;"> <thead> <tr> <th rowspan="2">区 分</th> <th colspan="2">作業日当り標準作業量</th> <th rowspan="2">摘 要</th> </tr> <tr> <th>組 立</th> <th>脱 型</th> </tr> </thead> <tbody> <tr> <td>11.0t を超え 25.0t 以下</td> <td>164 m²/日</td> <td>193 m²/日</td> <td></td> </tr> <tr> <td>25.0t を超え 50.0t 以下</td> <td>230 m²/日</td> <td>270 m²/日</td> <td></td> </tr> </tbody> </table> <p>③ ブロック製作（コンクリート工）</p> <table border="1" style="margin-left: 20px;"> <thead> <tr> <th>区 分</th> <th>作業日当り標準作業量</th> <th>摘 要</th> </tr> </thead> <tbody> <tr> <td>11.0t を超え 25.0t 以下</td> <td>83 m³/日</td> <td rowspan="2">クレーン打設</td> </tr> <tr> <td>25.0t を超え 50.0t 以下</td> <td>125 m³/日</td> </tr> </tbody> </table> <p>④ ブロック横取り・・・ 該当工種の基準内に記載。</p> <p>⑤ ブロック積込・運搬・据付・・・ 該当工種の基準内に記載。</p>	区 分	作業日当り標準作業量		摘 要	組 立	脱 型	11.0t を超え 25.0t 以下	164 m ² /日	193 m ² /日		25.0t を超え 50.0t 以下	230 m ² /日	270 m ² /日		区 分	作業日当り標準作業量	摘 要	11.0t を超え 25.0t 以下	83 m ³ /日	クレーン打設	25.0t を超え 50.0t 以下	125 m ³ /日
区 分	作業日当り標準作業量		摘 要																				
	組 立	脱 型																					
11.0t を超え 25.0t 以下	164 m ² /日	193 m ² /日																					
25.0t を超え 50.0t 以下	230 m ² /日	270 m ² /日																					
区 分	作業日当り標準作業量	摘 要																					
11.0t を超え 25.0t 以下	83 m ³ /日	クレーン打設																					
25.0t を超え 50.0t 以下	125 m ³ /日																						
浚渫工 （ポンプ浚渫船）	<p>① 浚渫・排土日数・・・ 現場条件により設定</p> <p>② 排砂管及び受枠設置・撤去， 排砂管及びフロータ設置・撤去・・・ 該当工種の基準内に記載。</p>																						
浚渫工 （バックホウ浚渫船）	現場条件により設定																						
浚渫工 （バックホウ浚渫船） （ICT）	現場条件により設定																						
軟弱地盤上における 柔構造樋門・樋管工	<p>① 軟弱地盤上における柔構造樋門・樋管工</p> <table border="1" style="margin-left: 20px;"> <thead> <tr> <th>作 業 種 別</th> <th>作業日当り標準作業量</th> </tr> </thead> <tbody> <tr> <td>ブロック組立工</td> <td>3.3 ブロック/日</td> </tr> <tr> <td>PCケーブル組立工</td> <td>10 ケーブル/日</td> </tr> <tr> <td>グラウト工</td> <td>333 m/日</td> </tr> </tbody> </table>	作 業 種 別	作業日当り標準作業量	ブロック組立工	3.3 ブロック/日	PCケーブル組立工	10 ケーブル/日	グラウト工	333 m/日														
作 業 種 別	作業日当り標準作業量																						
ブロック組立工	3.3 ブロック/日																						
PCケーブル組立工	10 ケーブル/日																						
グラウト工	333 m/日																						

工 種 名	設 定 内 容		
堤防除草工	① 除草		
	作 業 種 別		
	大型自走式	ロングリーチ式	6,670 m ² /日
	遠隔操縦式	刈幅 185cm	6,600 m ² /日
		刈幅 120cm	4,760 m ² /日
	ハンドガイド式 (刈幅 150cm)		5,760 m ² /日
	肩掛式 (カッタ径 255mm)		680 m ² /日
	人 力		240 m ² /日
	② 集草		
	作 業 種 別		
	遠隔操縦式	集草幅 180cm	11,540 m ² /日
		集草幅 160cm	7,690 m ² /日
	ハンドガイド式 (集草幅 200cm)		8,530 m ² /日
	人 力		1,180 m ² /日
	③ 梱包		
	作業日当り標準作業量		12,500 m ² /日

工 種 名	設 定 内 容				
堤防除草工	④ 積込・荷卸				
	作 業 種 別		作業日当り標準作業量		
	ダンプトラック (オンロード・ディーゼル・2t 積級) (梱包無し)		2,240 m ² /日		
	ダンプトラック (オンロード・ディーゼル・2t 積級) (梱包有り)		5,950 m ² /日		
	パッカー車 (回転式・積載容量 8m ³)		2,720 m ² /日		
	⑤ 運搬 (堤防除草)				
	運搬機種	梱包の有無	DID区間の有無	運搬距離 (km)	作業日当り標準作業量 (m ² /日)
	ダンプトラック (オンロード・ディーゼル・2t積級)	梱包無し	無し	1.0 以下	9,833
				2.5 以下	8,429
				4.0 以下	7,375
				6.0 以下	6,556
				7.5 以下	5,900
				9.5 以下	5,364
				11.0 以下	4,917
				13.0 以下	4,538
				17.0 以下	3,933
				22.0 以下	3,471
				25.0 以下	3,278
				32.5 以下	2,950
				40.0 以下	2,682
				有り	有り
		2.5 以下	8,429		
		4.0 以下	7,375		
5.5 以下		6,556			
7.0 以下		5,900			
8.5 以下		5,364			
10.0 以下		4,917			
12.0 以下		4,538			
15.5 以下		3,933			
19.0 以下	3,471				
21.5 以下	3,278				
26.0 以下	2,950				
40.0 以下	2,682				
(注) ダンプトラックの運転日当り運転時間は、5.9h とする。					

工 種 名	設 定 内 容				
堤防除草工	運搬機種	梱包の有無	DID区間の有無	運搬距離 (km)	作業日当り標準作業量 (m ² /日)
	ダンプトラック (オンロード・ディーゼル・2t積級)	梱包有り	無し	1.0 以下	25,652
				2.5 以下	22,692
				4.0 以下	20,345
				6.0 以下	17,879
				7.5 以下	15,946
				9.5 以下	14,390
				11.0 以下	13,409
				13.0 以下	12,292
				17.0 以下	11,132
				22.0 以下	9,833
				25.0 以下	9,077
				32.5 以下	8,310
				40.0 以下	7,763
				有り	1.0 以下
		2.5 以下	22,692		
		4.0 以下	20,345		
		5.5 以下	17,879		
		7.0 以下	15,946		
		8.5 以下	14,390		
		10.0 以下	13,409		
		12.0 以下	12,292		
		15.5 以下	11,132		
		19.0 以下	9,833		
		21.5 以下	9,077		
		26.0 以下	8,310		
		40.0 以下	7,108		
		(注) ダンプトラックの運転日当り運転時間は、5.9hとする。			

工 種 名	設 定 内 容			
堤防除草工	運搬機種	DID区間の有無	運搬距離 (km)	作業日当り標準作業量 (m ² /日)
	パッカー車 (回転式・積載容量8m ³)	無し	5.0 以下	15,500
			6.5 以下	10,333
			8.0 以下	8,857
			10.0 以下	7,750
			12.0 以下	6,889
			14.0 以下	6,200
			16.0 以下	5,636
			18.0 以下	5,167
			20.5 以下	4,769
			26.5 以下	4,133
		35.0 以下	3,647	
		40.0 以下	3,263	
		有り	5.0 以下	15,500
			6.0 以下	10,333
			7.5 以下	8,857
			9.0 以下	7,750
			11.0 以下	6,889
			12.5 以下	6,200
			14.5 以下	5,636
			16.0 以下	5,167
	18.0 以下		4,769	
	22.0 以下		4,133	
	27.0 以下	3,647		
	40.0 以下	3,263		
	(注) パッカー車の運転日当り運転時間は, 6.2h とする。			

工 種 名	設 定 内 容			
堤防除草工	⑥ 除草, 集草 (人力), 梱包, 積込・荷卸 (総合)			
	除草機種	梱包の有無	運搬機械	作業日当り 標準作業量 (m ² /日)
	大型自走式 (ロングリーチ式)	有り	ダンプトラック	803
		無し	バッカー車	693
	遠隔操縦式 (刈幅185cm)	有り	ダンプトラック	733
		無し	バッカー車	802
	遠隔操縦式 (刈幅120cm)	有り	ダンプトラック	692
		無し	バッカー車	732
	遠隔操縦式 (刈幅120cm)	有り	ダンプトラック	766
		無し	バッカー車	665
	ハドガト式 (刈幅150cm)	有り	ダンプトラック	702
		無し	バッカー車	788
	肩掛式 (カット径255mm)	有り	ダンプトラック	681
		無し	バッカー車	720
	人力	有り	ダンプトラック	390
		無し	バッカー車	362
	人力	有り	ダンプトラック	372
		無し	バッカー車	190
	人力	有り	ダンプトラック	183
		無し	バッカー車	186
	⑦ 除草, 集草 (機械), 梱包, 積込・荷卸 (総合)			
	除草機種	梱包の有無	運搬機械	作業日当り 標準作業量 (m ² /日)
	遠隔操縦式 (刈幅185cm)	有り	ダンプトラック	2,057
		無し	バッカー車	1,461
遠隔操縦式 (刈幅120cm)	有り	ダンプトラック	1,651	
	無し	バッカー車	1,700	
遠隔操縦式 (刈幅120cm)	有り	ダンプトラック	1,271	
	無し	バッカー車	1,413	
ハドガト式 (刈幅150cm)	有り	ダンプトラック	1,856	
	無し	バッカー車	1,356	
ハドガト式 (刈幅150cm)	有り	ダンプトラック	1,519	
	無し	バッカー車	1,519	

工 種 名	設 定 内 容																															
堤防芝養生工	① 堤防芝養生工 <table border="1" data-bbox="450 255 1289 521"> <thead> <tr> <th data-bbox="456 255 906 288">作業種別</th> <th data-bbox="912 255 1283 288">作業日当り標準作業量</th> </tr> </thead> <tbody> <tr> <td data-bbox="456 297 906 331">抜根+集草+積込運搬</td> <td data-bbox="912 297 1283 331">934 m²/日</td> </tr> <tr> <td data-bbox="456 340 906 374">抜根+集草</td> <td data-bbox="912 340 1283 374">1,290 m²/日</td> </tr> <tr> <td data-bbox="456 383 906 416">抜 根</td> <td data-bbox="912 383 1283 416">1,880 m²/日</td> </tr> <tr> <td data-bbox="456 425 906 459">集 草</td> <td data-bbox="912 425 1283 459">4,110 m²/日</td> </tr> <tr> <td data-bbox="456 468 906 501">積込運搬</td> <td data-bbox="912 468 1283 501">3,380 m²/日</td> </tr> <tr> <td data-bbox="456 510 906 544">施 肥</td> <td data-bbox="912 510 1283 544">13,600 m²/日</td> </tr> </tbody> </table> (注) 集草, 積込運搬は, 必要な工種のみ計上する。		作業種別	作業日当り標準作業量	抜根+集草+積込運搬	934 m ² /日	抜根+集草	1,290 m ² /日	抜 根	1,880 m ² /日	集 草	4,110 m ² /日	積込運搬	3,380 m ² /日	施 肥	13,600 m ² /日																
作業種別	作業日当り標準作業量																															
抜根+集草+積込運搬	934 m ² /日																															
抜根+集草	1,290 m ² /日																															
抜 根	1,880 m ² /日																															
集 草	4,110 m ² /日																															
積込運搬	3,380 m ² /日																															
施 肥	13,600 m ² /日																															
伐木除根工	① 伐木除根工 <table border="1" data-bbox="475 631 1283 1057"> <thead> <tr> <th colspan="2" data-bbox="475 631 909 665">作 業 名</th> <th data-bbox="916 631 1276 665">作業日当り標準作業量</th> </tr> </thead> <tbody> <tr> <td data-bbox="475 674 788 786" rowspan="3">伐 木 作 業</td> <td data-bbox="794 674 903 707">粗</td> <td data-bbox="916 674 1276 707">2,105 m²/日</td> </tr> <tr> <td data-bbox="794 712 903 745">中</td> <td data-bbox="916 712 1276 745">768 m²/日</td> </tr> <tr> <td data-bbox="794 750 903 784">密</td> <td data-bbox="916 750 1276 784">433 m²/日</td> </tr> <tr> <td colspan="2" data-bbox="475 792 788 826">伐 竹 作 業</td> <td data-bbox="916 792 1276 826">439 m²/日</td> </tr> <tr> <td colspan="2" data-bbox="475 835 788 869">除 根 作 業</td> <td data-bbox="916 835 1276 869">1,160 m²/日</td> </tr> <tr> <td colspan="2" data-bbox="475 878 788 911">整 地 作 業</td> <td data-bbox="916 878 1276 911">880 m²/日</td> </tr> <tr> <td colspan="2" data-bbox="475 920 788 954">集積作業 (人力施工)</td> <td data-bbox="916 920 1276 954">1,180 m²/日</td> </tr> <tr> <td data-bbox="475 963 788 1019" rowspan="2">集積作業 (機械施工)</td> <td data-bbox="794 963 903 996">除根有</td> <td data-bbox="916 963 1276 996">720 m²/日</td> </tr> <tr> <td data-bbox="794 1001 903 1034">除根無</td> <td data-bbox="916 1001 1276 1034">940 m²/日</td> </tr> <tr> <td colspan="2" data-bbox="475 1043 788 1077">積 込 み(人力施工)</td> <td data-bbox="916 1043 1276 1077">21,300 m²/日</td> </tr> </tbody> </table>		作 業 名		作業日当り標準作業量	伐 木 作 業	粗	2,105 m ² /日	中	768 m ² /日	密	433 m ² /日	伐 竹 作 業		439 m ² /日	除 根 作 業		1,160 m ² /日	整 地 作 業		880 m ² /日	集積作業 (人力施工)		1,180 m ² /日	集積作業 (機械施工)	除根有	720 m ² /日	除根無	940 m ² /日	積 込 み(人力施工)		21,300 m ² /日
作 業 名		作業日当り標準作業量																														
伐 木 作 業	粗	2,105 m ² /日																														
	中	768 m ² /日																														
	密	433 m ² /日																														
伐 竹 作 業		439 m ² /日																														
除 根 作 業		1,160 m ² /日																														
整 地 作 業		880 m ² /日																														
集積作業 (人力施工)		1,180 m ² /日																														
集積作業 (機械施工)	除根有	720 m ² /日																														
	除根無	940 m ² /日																														
積 込 み(人力施工)		21,300 m ² /日																														

工 種 名	設 定 内 容				
伐木除根工	② 運搬（伐木除根）人力施工				
	積込条件	除根作業の有無	DID区間の有無	運搬距離(km)	作業日当り標準作業量(m ² /日)
	人力施工	—	無し	1.0 以下	4,917
				2.5 以下	4,538
				4.0 以下	4,214
				5.5 以下	3,933
				7.5 以下	3,471
				9.5 以下	3,278
				12.0 以下	2,950
				15.0 以下	2,682
				19.0 以下	2,458
				24.0 以下	2,269
				31.0 以下	2,034
				49.0 以下	1,844
			60.0 以下	1,686	
			有り	1.0 以下	4,917
				2.5 以下	4,538
				4.0 以下	4,214
				5.5 以下	3,933
				7.5 以下	3,471
				9.5 以下	3,278
				11.5 以下	2,950
				14.5 以下	2,682
				18.0 以下	2,458
				22.0 以下	2,269
				27.5 以下	2,034
	34.5 以下	1,844			
60.0 以下	1,686				
(注) ダンプトラックの運転日当り運転時間は、5.9h とする。					

工種名	設定内容				
伐木除根工	③ 運搬（伐木除根）機械施工				
	積込条件	除根作業の有無	DID区間の有無	作業日当り標準作業量 (m ² /日)	
	機械施工	有り	無し	0.5 以下	5,364
				1.0 以下	4,538
				1.5 以下	4,214
				2.0 以下	3,933
				2.5 以下	3,471
				3.0 以下	3,278
				3.5 以下	3,105
				4.0 以下	2,950
				4.5 以下	2,810
				5.5 以下	2,565
				6.5 以下	2,360
				7.5 以下	2,185
				8.5 以下	1,967
				10.0 以下	1,844
				11.5 以下	1,686
				13.5 以下	1,553
				15.5 以下	1,405
				18.0 以下	1,311
			21.0 以下	1,204	
			25.0 以下	1,093	
			30.5 以下	1,000	
			41.5 以下	908	
			60.0 以下	831	
			有り	0.5 以下	5,364
				1.0 以下	4,538
				1.5 以下	4,214
				2.0 以下	3,688
				2.5 以下	3,471
				3.0 以下	3,278
				3.5 以下	3,105
				4.0 以下	2,810
4.5 以下				2,682	
5.0 以下	2,565				
6.0 以下	2,360				
7.0 以下	2,185				
8.0 以下	2,034				
9.5 以下	1,844				
11.0 以下	1,686				
12.5 以下	1,513				
14.0 以下	1,405				
16.0 以下	1,311				
18.5 以下	1,204				
21.0 以下	1,093				
25.0 以下	1,017				
29.0 以下	908				
60.0 以下	831				

(注) ダンプトラックの運転日当り運転時間は、5.9h とする。

工 種 名	設 定 内 容				
伐木除根工	積込条件	除根作業の有無	DID 区間の有無	運搬距離 (km)	作業日当り標準作業量 (m ² /日)
	機械施工	無し	無し	0.5 以下	11,800
				1.5 以下	9,833
				2.0 以下	8,429
				2.5 以下	7,375
				3.0 以下	6,556
				4.0 以下	5,900
				4.5 以下	5,364
				5.0 以下	4,917
				6.5 以下	4,538
				7.5 以下	3,933
				8.5 以下	3,688
				9.5 以下	3,278
				11.0 以下	3,105
				12.5 以下	2,810
				14.5 以下	2,565
				16.5 以下	2,360
				19.0 以下	2,185
				22.0 以下	1,967
				26.0 以下	1,788
				32.0 以下	1,639
	47.0 以下	1,475			
	60.0 以下	1,341			
			有り	0.5 以下	11,800
				1.5 以下	9,833
				2.0 以下	8,429
				2.5 以下	7,375
				3.0 以下	6,556
				4.0 以下	5,900
				4.5 以下	5,364
				5.0 以下	4,917
				6.0 以下	4,538
				7.0 以下	3,933
				8.0 以下	3,688
				9.0 以下	3,278
				10.0 以下	3,105
				11.5 以下	2,810
				13.0 以下	2,565
				15.0 以下	2,360
				17.0 以下	2,185
19.5 以下				1,967	
22.0 以下				1,788	
25.5 以下				1,639	
30.0 以下	1,475				
60.0 以下	1,341				

(注) ダンプトラックの運転日当り運転時間は、5.9h とする。

工 種 名	設 定 内 容																																			
伐木除根工	④ 伐木・伐竹(複合) <table border="1" data-bbox="517 253 1386 817"> <thead> <tr> <th data-bbox="517 253 815 349">樹木・竹の区分 樹木密集度</th> <th data-bbox="815 253 1015 349">除根作業 の有無</th> <th data-bbox="1015 253 1214 349">集積積込み 作業の区分</th> <th data-bbox="1214 253 1386 349">作業日当り 標準作業量 (m²/日)</th> </tr> </thead> <tbody> <tr> <td data-bbox="517 349 815 468" rowspan="2">伐木 (粗)</td> <td data-bbox="815 349 1015 389">有り</td> <td data-bbox="1015 349 1214 427" rowspan="2">機械施工</td> <td data-bbox="1214 349 1386 389">259</td> </tr> <tr> <td data-bbox="815 389 1015 427">無し</td> <td data-bbox="1214 389 1386 427">650</td> </tr> <tr> <td data-bbox="517 468 815 586" rowspan="2">伐木 (中)</td> <td data-bbox="815 468 1015 508">有り</td> <td data-bbox="1015 468 1214 546" rowspan="2">機械施工</td> <td data-bbox="1214 468 1386 508">213</td> </tr> <tr> <td data-bbox="815 508 1015 546">無し</td> <td data-bbox="1214 508 1386 546">423</td> </tr> <tr> <td data-bbox="517 586 815 705" rowspan="2">伐木 (密)</td> <td data-bbox="815 586 1015 627">有り</td> <td data-bbox="1015 586 1214 665" rowspan="2">機械施工</td> <td data-bbox="1214 586 1386 627">176</td> </tr> <tr> <td data-bbox="815 627 1015 665">無し</td> <td data-bbox="1214 627 1386 665">296</td> </tr> <tr> <td data-bbox="517 705 815 817" rowspan="2">伐竹</td> <td data-bbox="815 705 1015 745">有り</td> <td data-bbox="1015 705 1214 784" rowspan="2">機械施工</td> <td data-bbox="1214 705 1386 745">177</td> </tr> <tr> <td data-bbox="815 745 1015 784">無し</td> <td data-bbox="1214 745 1386 784">299</td> </tr> <tr> <td data-bbox="517 784 1386 817"></td> <td data-bbox="1015 784 1214 817"></td> <td data-bbox="1214 784 1386 817">人力施工</td> <td data-bbox="1386 784 1442 817">315</td> </tr> </tbody> </table>				樹木・竹の区分 樹木密集度	除根作業 の有無	集積積込み 作業の区分	作業日当り 標準作業量 (m ² /日)	伐木 (粗)	有り	機械施工	259	無し	650	伐木 (中)	有り	機械施工	213	無し	423	伐木 (密)	有り	機械施工	176	無し	296	伐竹	有り	機械施工	177	無し	299			人力施工	315
樹木・竹の区分 樹木密集度	除根作業 の有無	集積積込み 作業の区分	作業日当り 標準作業量 (m ² /日)																																	
伐木 (粗)	有り	機械施工	259																																	
	無し		650																																	
伐木 (中)	有り	機械施工	213																																	
	無し		423																																	
伐木 (密)	有り	機械施工	176																																	
	無し		296																																	
伐竹	有り	機械施工	177																																	
	無し		299																																	
		人力施工	315																																	
塵芥処理工	① 塵芥処理工 <table border="1" data-bbox="517 880 1335 1032"> <thead> <tr> <th data-bbox="517 880 1007 913">工 種 名</th> <th data-bbox="1007 880 1335 913">作業日当り標準作業量</th> </tr> </thead> <tbody> <tr> <td data-bbox="517 913 1007 954">散在塵芥収集</td> <td data-bbox="1007 913 1335 954">20,000 m²/日</td> </tr> <tr> <td data-bbox="517 954 1007 994">堆積塵芥収集 (機械処理)</td> <td data-bbox="1007 954 1335 994">31 m³/日</td> </tr> <tr> <td data-bbox="517 994 1007 1032">堆積塵芥収集 (人力処理)</td> <td data-bbox="1007 994 1335 1032">9 m³/日</td> </tr> </tbody> </table> <p data-bbox="528 1032 1054 1061">(注) 上表は、収集・集積・積込み作業のみである。</p>				工 種 名	作業日当り標準作業量	散在塵芥収集	20,000 m ² /日	堆積塵芥収集 (機械処理)	31 m ³ /日	堆積塵芥収集 (人力処理)	9 m ³ /日																								
工 種 名	作業日当り標準作業量																																			
散在塵芥収集	20,000 m ² /日																																			
堆積塵芥収集 (機械処理)	31 m ³ /日																																			
堆積塵芥収集 (人力処理)	9 m ³ /日																																			

工種名	設 定 内 容			
塵芥処理工	② 散在塵芥処理 (収集・集積・積込み・運搬)			
	DID区間の 有無	運搬距離 (km)	作業日当り標準作業量(m ² /日)	
			運搬のみ	収集・集積・積込み ・運搬
	無し	1.0 以下	84,286	16,164
		2.0 以下	73,750	15,733
		3.0 以下	65,556	15,325
		4.5 以下	59,000	14,937
		6.0 以下	53,636	14,568
		7.5 以下	49,167	14,217
		9.5 以下	42,143	13,563
		12.0 以下	39,333	13,258
		14.5 以下	34,706	12,688
		17.5 以下	31,053	12,165
		21.5 以下	28,095	11,683
		26.5 以下	25,652	11,238
		34.5 以下	22,692	10,631
		46.0 以下	21,071	10,261
	60.0 以下	19,667	9,916	
	有り	1.0 以下	84,286	16,164
		2.0 以下	73,750	15,733
		3.0 以下	65,556	15,325
		4.0 以下	59,000	14,937
		5.5 以下	53,636	14,568
		7.0 以下	49,167	14,217
		8.5 以下	42,143	13,563
		10.5 以下	39,333	13,258
		13.0 以下	34,706	12,688
		15.5 以下	31,053	12,165
		18.5 以下	28,095	11,683
		22.5 以下	25,652	11,238
27.0 以下		22,692	10,631	
33.0 以下		21,071	10,261	
42.0 以下		19,032	9,752	
49.5 以下		16,857	9,147	
60.0 以下	15,946	8,872		
(注) ダンプトラックの運転日当り運転時間は、5.9hとする。				

工 種 名	設 定 内 容				
塵芥処理工	③ 堆積塵芥処理 (機械処理) (収集・集積・積込み・運搬)				
	塵芥の 種類	DID 区間 の有無	運搬距離 (km)	作業日当り標準作業量(m ³ /日)	
				運搬のみ	収集・集積・積込み 運搬
	木片・ 空缶・ 枯草等 のかさ 高物や 軽量物	無し	0.5 以下	87	23
			1.0 以下	80	22
			2.0 以下	74	22
			3.0 以下	63	21
			4.0 以下	54	20
			5.0 以下	49	19
			6.5 以下	45	18
			8.0 以下	39	17
			9.5 以下	37	17
			11.5 以下	33	16
			13.5 以下	30	15
			16.0 以下	27	14
			19.0 以下	25	14
			22.5 以下	23	13
			27.5 以下	20	12
			35.0 以下	18	11
			46.0 以下	17	11
			60.0 以下	16	11
		有り	0.5 以下	87	23
			1.0 以下	80	22
			2.0 以下	74	22
			3.0 以下	63	21
			4.0 以下	54	20
			5.0 以下	49	19
			6.0 以下	45	18
			7.5 以下	39	17
			9.0 以下	37	17
			10.5 以下	33	16
			12.5 以下	30	15
			14.5 以下	27	14
16.5 以下			25	14	
19.5 以下			23	13	
23.0 以下			20	12	
27.0 以下	18	11			
32.0 以下	17	11			
39.0 以下	16	11			
53.0 以下	14	9.6			
60.0 以下	13	9.2			
(注) ダンプトラックの運転日当り運転時間は、5.9h とする。					

工種名	設定内容				
塵芥処理工	塵芥の種類	DID区間の有無	運搬距離(km)	作業日当り標準作業量(m ³ /日)	
				運搬のみ	収集・集積・積込み運搬
	コンクリート塊等の重量物	無し	0.5 以下	20	12
			1.0 以下	18	11
	2.0 以下	16	11		
	3.0 以下	14	9.6		
	4.0 以下	12	8.7		
	5.5 以下	10	7.6		
	7.0 以下	9.1	7.0		
	8.5 以下	7.9	6.3		
	10.0 以下	7.0	5.7		
	12.0 以下	6.3	5.2		
	14.0 以下	5.7	4.8		
	16.5 以下	5.1	4.4		
	19.5 以下	4.6	4.0		
	23.0 以下	4.2	3.7		
	27.5 以下	3.9	3.5		
	34.5 以下	3.5	3.1		
	46.0 以下	3.2	2.9		
	60.0 以下	3.0	2.7		
	有り	0.5 以下	20	12	
		1.0 以下	18	11	
	2.0 以下	16	11		
	3.0 以下	14	9.6		
	4.0 以下	12	8.7		
	5.0 以下	10	7.6		
	6.5 以下	9.1	7.0		
	8.0 以下	7.9	6.3		
	9.5 以下	7.0	5.7		
	11.0 以下	6.3	5.2		
	13.0 以下	5.7	4.8		
	15.0 以下	5.1	4.4		
17.5 以下	4.6	4.0			
20.0 以下	4.2	3.7			
23.0 以下	3.9	3.5			
27.0 以下	3.5	3.1			
32.0 以下	3.2	2.9			
39.0 以下	2.9	2.7			
53.0 以下	2.6	2.4			
60.0 以下	2.4	2.2			

(注) ダンプトラックの運転日当り運転時間は、5.9hとする。

工種名	設 定 内 容				
塵芥処理工	④ 堆積塵芥処理（人力処理）（収集・集積・積込み・運搬）				
	塵芥の 種類	DID 区間 の有無	運搬距離 (km)	作業日当り標準作業量(m ³ /日)	
				運搬のみ	収集・集積・積込み 運搬
	木片・空 缶・枯草 等のか さ高物 や軽量 物	無し	0.5 以下	74	8.0
			1.0 以下	66	7.9
			2.0 以下	59	7.8
			3.0 以下	49	7.6
			4.0 以下	42	7.4
			5.0 以下	37	7.2
			6.5 以下	33	7.1
			8.0 以下	30	6.9
			9.5 以下	26	6.7
			11.5 以下	24	6.5
			13.5 以下	21	6.3
			16.0 以下	19	6.1
			19.0 以下	17	5.9
			22.5 以下	16	5.8
			27.5 以下	14	5.5
			35.0 以下	13	5.3
			46.0 以下	11	5.0
	60.0 以下	11	5.0		
		有り	0.5 以下	74	8.0
			1.0 以下	66	7.9
			2.0 以下	59	7.8
			3.0 以下	49	7.6
			4.0 以下	42	7.4
			5.0 以下	37	7.2
			6.0 以下	33	7.1
			7.5 以下	30	6.9
			9.0 以下	26	6.7
10.5 以下			24	6.5	
12.5 以下			21	6.3	
14.5 以下			19	6.1	
16.5 以下			17	5.9	
19.5 以下	16	5.8			
23.0 以下	14	5.5			
27.0 以下	13	5.3			
32.0 以下	11	5.0			
39.0 以下	10	4.7			
53.0 以下	9.4	4.6			
60.0 以下	8.6	4.4			
(注) ダンプトラックの運転日当り運転時間は、5.9h とする。					

工種名	設定内容				
塵芥処理工	塵芥の種類	DID区間の有無	運搬距離 (km)	作業日当り標準作業量(m ³ /日)	
				運搬のみ	収集・集積・積込み運搬
	コンクリート塊等の重量物	無し	0.5 以下	20	6.2
			1.0 以下	18	6.0
			2.0 以下	16	5.8
			3.0 以下	14	5.5
			4.0 以下	12	5.1
			5.5 以下	10	4.7
			7.0 以下	9.1	4.5
			8.5 以下	7.9	4.2
			10.0 以下	7.0	3.9
			12.0 以下	6.3	3.7
			14.0 以下	5.7	3.5
			16.5 以下	5.1	3.3
			19.5 以下	4.6	3.0
			23.0 以下	4.2	2.9
			27.5 以下	3.9	2.7
			34.5 以下	3.5	2.5
			46.0 以下	3.2	2.4
			60.0 以下	3.0	2.3
	有り	0.5 以下	20	6.2	
		1.0 以下	18	6.0	
		2.0 以下	16	5.8	
		3.0 以下	14	5.5	
		4.0 以下	12	5.1	
		5.0 以下	10	4.7	
		6.5 以下	9.1	4.5	
		8.0 以下	7.9	4.2	
		9.5 以下	7.0	3.9	
		11.0 以下	6.3	3.7	
13.0 以下		5.7	3.5		
15.0 以下		5.1	3.3		
17.5 以下	4.6	3.0			
20.0 以下	4.2	2.9			
23.0 以下	3.9	2.7			
27.0 以下	3.5	2.5			
32.0 以下	3.2	2.4			
39.0 以下	2.9	2.2			
53.0 以下	2.6	2.0			
60.0 以下	2.4	1.9			

(注) ダンプトラックの運転日当り運転時間は、5.9hとする。

工 種 名	設 定 内 容																																																										
ボーリンググラウト工	<p>日当り施工本数 (参考)</p> <p>ロッド工法及びパッカー工法の2セット1日当り施工本数は以下により算出する。 2セット1日当り施工本数 (本/日)</p> $N = \frac{1}{\frac{T_r \text{又は} T_p}{10} + S \times Q}$ <p> T_r : ロッド工法 10 孔当り削孔日数 (準備含む) (1-1) T_p : パッカー工法 10 孔当り削孔日数 (準備含む) (1-2) S : 注入工 1m³当り注入日数 (2-1) Q : 1 孔当り平均注入量 (m³) </p> <p>1-1 ロッド工法 10 孔当り削孔日数 (準備含む) (T_r) は次式のとおりとする。 T_r = α × T_a + 0.9 (日) (2セット当り) T_a : 削孔長別 10 孔当り削孔日数 (準備含まず) (下表参照) 0.9 : 準備等の日数 α : 土質係数は、掘削する土質毎の係数をを下記のとおり加重平均して算出する。α は小数第2位を四捨五入し小数第1位とし、下表より選択する。</p> $\alpha = \frac{\alpha_1 \times L_1 + \alpha_2 \times L_2}{L_1 + L_2}$ <p> ここで、 α₁ : 砂質土及び粘性土の土質係数 (=1.0) α₂ : レキ質土の土質係数 (=2.5) L₁ : 砂質土及び粘性土の総削孔長 (m) L₂ : レキ質土の総削孔長 (m) </p> <table border="1" style="margin-left: auto; margin-right: auto; border-collapse: collapse; text-align: center;"> <tr><td rowspan="9" style="padding: 5px;">土質係数 (α)</td><td style="padding: 2px 10px;">1.0</td></tr> <tr><td style="padding: 2px 10px;">1.1</td></tr> <tr><td style="padding: 2px 10px;">1.2</td></tr> <tr><td style="padding: 2px 10px;">1.3</td></tr> <tr><td style="padding: 2px 10px;">1.4</td></tr> <tr><td style="padding: 2px 10px;">1.5</td></tr> <tr><td style="padding: 2px 10px;">1.6</td></tr> <tr><td style="padding: 2px 10px;">1.7</td></tr> <tr><td style="padding: 2px 10px;">1.8</td></tr> </table> <p style="text-align: center;">ロッド工法 削孔長別 10 孔当り削孔日数 (T_a) (2セット当り)</p> <table border="1" style="margin-left: auto; margin-right: auto; border-collapse: collapse; text-align: center;"> <thead> <tr> <th style="padding: 2px 10px;">削孔長</th> <th style="padding: 2px 10px;">単位</th> <th style="padding: 2px 10px;">数 量</th> </tr> </thead> <tbody> <tr><td style="padding: 2px 10px;">1.0m 以上 2.0m 未満</td><td style="padding: 2px 10px;">日</td><td style="padding: 2px 10px;">0.2</td></tr> <tr><td style="padding: 2px 10px;">2.0m 以上 3.0m 未満</td><td style="padding: 2px 10px;">日</td><td style="padding: 2px 10px;">0.4</td></tr> <tr><td style="padding: 2px 10px;">3.0m 以上 4.0m 未満</td><td style="padding: 2px 10px;">日</td><td style="padding: 2px 10px;">0.6</td></tr> <tr><td style="padding: 2px 10px;">4.0m 以上 5.0m 未満</td><td style="padding: 2px 10px;">日</td><td style="padding: 2px 10px;">0.7</td></tr> <tr><td style="padding: 2px 10px;">5.0m 以上 6.0m 未満</td><td style="padding: 2px 10px;">日</td><td style="padding: 2px 10px;">0.9</td></tr> <tr><td style="padding: 2px 10px;">6.0m 以上 7.0m 未満</td><td style="padding: 2px 10px;">日</td><td style="padding: 2px 10px;">1.0</td></tr> <tr><td style="padding: 2px 10px;">7.0m 以上 8.0m 未満</td><td style="padding: 2px 10px;">日</td><td style="padding: 2px 10px;">1.2</td></tr> <tr><td style="padding: 2px 10px;">8.0m 以上 9.0m 未満</td><td style="padding: 2px 10px;">日</td><td style="padding: 2px 10px;">1.4</td></tr> <tr><td style="padding: 2px 10px;">9.0m 以上 10.0m 未満</td><td style="padding: 2px 10px;">日</td><td style="padding: 2px 10px;">1.5</td></tr> <tr><td style="padding: 2px 10px;">10.0m 以上 11.0m 未満</td><td style="padding: 2px 10px;">日</td><td style="padding: 2px 10px;">1.7</td></tr> <tr><td style="padding: 2px 10px;">11.0m 以上 12.0m 未満</td><td style="padding: 2px 10px;">日</td><td style="padding: 2px 10px;">1.8</td></tr> <tr><td style="padding: 2px 10px;">12.0m 以上 13.0m 未満</td><td style="padding: 2px 10px;">日</td><td style="padding: 2px 10px;">2.0</td></tr> <tr><td style="padding: 2px 10px;">13.0m 以上 14.0m 未満</td><td style="padding: 2px 10px;">日</td><td style="padding: 2px 10px;">2.2</td></tr> <tr><td style="padding: 2px 10px;">14.0m 以上 15.0m 未満</td><td style="padding: 2px 10px;">日</td><td style="padding: 2px 10px;">2.3</td></tr> <tr><td style="padding: 2px 10px;">15.0m 以上 16.0m 未満</td><td style="padding: 2px 10px;">日</td><td style="padding: 2px 10px;">2.5</td></tr> </tbody> </table>	土質係数 (α)	1.0	1.1	1.2	1.3	1.4	1.5	1.6	1.7	1.8	削孔長	単位	数 量	1.0m 以上 2.0m 未満	日	0.2	2.0m 以上 3.0m 未満	日	0.4	3.0m 以上 4.0m 未満	日	0.6	4.0m 以上 5.0m 未満	日	0.7	5.0m 以上 6.0m 未満	日	0.9	6.0m 以上 7.0m 未満	日	1.0	7.0m 以上 8.0m 未満	日	1.2	8.0m 以上 9.0m 未満	日	1.4	9.0m 以上 10.0m 未満	日	1.5	10.0m 以上 11.0m 未満	日	1.7	11.0m 以上 12.0m 未満	日	1.8	12.0m 以上 13.0m 未満	日	2.0	13.0m 以上 14.0m 未満	日	2.2	14.0m 以上 15.0m 未満	日	2.3	15.0m 以上 16.0m 未満	日	2.5
土質係数 (α)	1.0																																																										
	1.1																																																										
	1.2																																																										
	1.3																																																										
	1.4																																																										
	1.5																																																										
	1.6																																																										
	1.7																																																										
	1.8																																																										
削孔長	単位	数 量																																																									
1.0m 以上 2.0m 未満	日	0.2																																																									
2.0m 以上 3.0m 未満	日	0.4																																																									
3.0m 以上 4.0m 未満	日	0.6																																																									
4.0m 以上 5.0m 未満	日	0.7																																																									
5.0m 以上 6.0m 未満	日	0.9																																																									
6.0m 以上 7.0m 未満	日	1.0																																																									
7.0m 以上 8.0m 未満	日	1.2																																																									
8.0m 以上 9.0m 未満	日	1.4																																																									
9.0m 以上 10.0m 未満	日	1.5																																																									
10.0m 以上 11.0m 未満	日	1.7																																																									
11.0m 以上 12.0m 未満	日	1.8																																																									
12.0m 以上 13.0m 未満	日	2.0																																																									
13.0m 以上 14.0m 未満	日	2.2																																																									
14.0m 以上 15.0m 未満	日	2.3																																																									
15.0m 以上 16.0m 未満	日	2.5																																																									

工 種 名	設 定 内 容																																			
ボーリンググラウト工	<p>1-2 パッカー工法 10 孔当り削孔日数 (準備含む) (Tp) は次表のとおりとする。 パッカー工法 削孔長別 10 孔当り削孔日数 (Tp) (2セット当り)</p> <table border="1" data-bbox="592 286 1259 707"> <thead> <tr> <th>削孔長</th> <th>単位</th> <th>数 量</th> </tr> </thead> <tbody> <tr> <td>0.2m 未満</td> <td>日</td> <td>0.8</td> </tr> <tr> <td>0.2m 以上 0.4m 未満</td> <td>日</td> <td>1.0</td> </tr> <tr> <td>0.4m 以上 0.6m 未満</td> <td>日</td> <td>1.1</td> </tr> <tr> <td>0.6m 以上 0.8m 未満</td> <td>日</td> <td>1.3</td> </tr> <tr> <td>0.8m 以上 1.0m 未満</td> <td>日</td> <td>1.5</td> </tr> <tr> <td>1.0m 以上 1.2m 未満</td> <td>日</td> <td>1.7</td> </tr> <tr> <td>1.2m 以上 1.4m 未満</td> <td>日</td> <td>1.8</td> </tr> <tr> <td>1.4m 以上 1.6m 未満</td> <td>日</td> <td>2.0</td> </tr> <tr> <td>1.6m 以上 1.8m 未満</td> <td>日</td> <td>2.2</td> </tr> <tr> <td>1.8m 以上 2.0m 未満</td> <td>日</td> <td>2.3</td> </tr> </tbody> </table> <p>2-1 注入工 1m³当り注入日数 (S) は次表のとおりとする。 注入工 1m³当り注入日数 (S) (2セット当り)</p> <table border="1" data-bbox="679 801 1206 875"> <thead> <tr> <th>注 入 日 数 (S)</th> </tr> </thead> <tbody> <tr> <td>0.12</td> </tr> </tbody> </table> <p>(注)1. 上表の注入日数は1分間当り注入量を0.01m³/minとした場合である。 1分間当り注入量を, 試験注入等を行って決める場合は, 次の式より注入日数を求めるものとする。 $S = 1 / (408 \times q \times 2)$ q : 1分間当り注入量 (m³/min)</p> <p>2. 上記算出式により算出するSは小数第3位を四捨五入し小数第2位とする。</p> <p>3-1 注入設備の据付・解体の施工日数は2日とする。(2セット分)</p>	削孔長	単位	数 量	0.2m 未満	日	0.8	0.2m 以上 0.4m 未満	日	1.0	0.4m 以上 0.6m 未満	日	1.1	0.6m 以上 0.8m 未満	日	1.3	0.8m 以上 1.0m 未満	日	1.5	1.0m 以上 1.2m 未満	日	1.7	1.2m 以上 1.4m 未満	日	1.8	1.4m 以上 1.6m 未満	日	2.0	1.6m 以上 1.8m 未満	日	2.2	1.8m 以上 2.0m 未満	日	2.3	注 入 日 数 (S)	0.12
削孔長	単位	数 量																																		
0.2m 未満	日	0.8																																		
0.2m 以上 0.4m 未満	日	1.0																																		
0.4m 以上 0.6m 未満	日	1.1																																		
0.6m 以上 0.8m 未満	日	1.3																																		
0.8m 以上 1.0m 未満	日	1.5																																		
1.0m 以上 1.2m 未満	日	1.7																																		
1.2m 以上 1.4m 未満	日	1.8																																		
1.4m 以上 1.6m 未満	日	2.0																																		
1.6m 以上 1.8m 未満	日	2.2																																		
1.8m 以上 2.0m 未満	日	2.3																																		
注 入 日 数 (S)																																				
0.12																																				

工 種 名	設 定 内 容						
機械土工 (河床等掘削)	① 河床等掘削						
	<table border="1" style="width: 100%; border-collapse: collapse;"> <thead> <tr> <th style="text-align: center;">作 業 名</th> <th style="text-align: center;">作業日当り標準作業量</th> </tr> </thead> <tbody> <tr> <td style="text-align: center;">河床等掘削</td> <td style="text-align: center;">147 m³/日</td> </tr> </tbody> </table>			作 業 名	作業日当り標準作業量	河床等掘削	147 m ³ /日
	作 業 名	作業日当り標準作業量					
	河床等掘削	147 m ³ /日					
	② 軟弱土等運搬						
	DID 区間の 有無	運搬距離 (km)	作業日当り 標準作業量 (m ³ /日)				
	無し	0.3 以下	63				
		0.8 以下	59				
		1.5 以下	53				
		2.5 以下	48				
		3.5 以下	42				
		6.5 以下	37				
		9.0 以下	31				
		13.0 以下	26				
		19.5 以下	21				
		40.0 以下	16				
		60.0 以下	11				
	有り	0.3 以下	63				
		0.8 以下	59				
		1.5 以下	53				
2.5 以下		48					
3.5 以下		42					
4.5 以下		37					
8.5 以下		31					
12.0 以下		26					
17.5 以下		21					
30.0 以下		16					
50.0 以下		11					
60.0 以下	5						

工 種 名	設 定 内 容		
機械土工 (河床等掘削) (ICT)	① 河床等掘削 (ICT)		
	作 業 名	作業日当り標準作業量	
	河床等掘削 (ICT)	204 m ³ /日	
	② 軟弱土等運搬 (ICT)		
	DID 区間の 有無	運搬距離 (km)	作業日当り 標準作業量 (m ³ /日)
	無し	0.2 以下	83
		0.5 以下	77
		0.8 以下	71
		1.1 以下	67
		1.5 以下	63
		2.0 以下	59
		2.6 以下	53
		3.3 以下	48
		4.2 以下	42
		5.5 以下	37
		7.3 以下	32
		9.7 以下	26
		13.8 以下	21
		22.0 以下	16
	有り	0.2 以下	83
0.4 以下		77	
0.7 以下		71	
1.0 以下		67	
1.4 以下		63	
1.9 以下		59	
2.5 以下		53	
3.1 以下		48	
4.0 以下		42	
5.2 以下		37	
6.7 以下		32	
9.0 以下		26	
12.6 以下		21	
19.5 以下		16	
39.0 以下	11		
60.0 以下	5		

工 種 名	設 定 内 容				
巨石積 (張) 工	① 巨石積 (張) 工				
	作 業 名		作業日当り標準作業量		
	巨石張 (練)		25 m ² /日		
	巨石張 (空)		27 m ² /日		
	巨石積 (練)		30 m ² /日		
	巨石採取		38 個/日		
	(注) 巨石積 (張) 工は、裏込材工を施工しない場合も上表による。				
木杭打工	① 木杭打				
	作業日当り標準作業量		58 本/日		
巨石据付工	① 巨石据付工				
	作業日当り標準作業量		42 m ² /日		
護岸基礎ブロック工	① プレキャスト基礎(中詰材の種類:コンクリート)				
	ブロック 製品長	ブロック下幅	作業日当り標準作業量		
			基礎碎石 有り	基礎碎石 無し	
	2,000mm	500mm 以上 600mm 未満	23 m/日	26 m/日	
		600mm 以上 700mm 未満	20 m/日	22 m/日	
		700mm 以上 900mm 未満	16 m/日	18 m/日	
		900mm 以上 1,100mm 未満	13 m/日	14 m/日	
		1,100mm	11 m/日	12 m/日	
	3,300mm	500mm 以上 600mm 未満	28 m/日	33 m/日	
		600mm 以上 700mm 未満	23 m/日	26 m/日	
		700mm 以上 900mm 未満	18 m/日	21 m/日	
		900mm 以上 1,100mm 未満	14 m/日	16 m/日	
		1,100mm	12 m/日	13 m/日	
	5,000mm	500mm 以上 600mm 未満	34 m/日	40 m/日	
		600mm 以上 700mm 未満	26 m/日	31 m/日	
		700mm 以上 900mm 未満	20 m/日	23 m/日	
		900mm 以上 1,100mm 未満	15 m/日	17 m/日	
		1,100mm	13 m/日	15 m/日	
		(注) 1. 上表の作業日当り標準作業量には、ブロックの据付け、連結、目地材設置、中詰コンクリート打設、養生を含む。 2. 中詰コンクリート工はクレーン車打設とする。 3. 養生は、養生材の被覆、散水養生、被覆養生程度のものである。			

工 種 名	設 定 内 容			
護岸基礎ブロック工	② プレキャスト基礎(中詰材の種類:その他または無し)			
	ブロック 製品長	ブロック下幅	作業日当り標準作業量	
			基礎碎石 有り	基礎碎石 無し
	2,000mm	400mm 以上 500mm 未満	27(28) m/日	30(32) m/日
		500mm 以上 600mm 未満	26(28) m/日	
		600mm 以上 700mm 未満	26(27) m/日	
		700mm 以上 900mm 未満	25(27) m/日	
		900mm 以上 1,100mm 未満	24(26) m/日	
		1,100mm	24(25) m/日	
	3,300mm	400mm 以上 500mm 未満	33 m/日	38 m/日
		500mm 以上 600mm 未満	32 m/日	
		600mm 以上 700mm 未満	31 m/日	
		700mm 以上 900mm 未満	31 m/日	
		900mm 以上 1,100mm 未満	29 m/日	
		1,100mm	29 m/日	
	4,000mm	400mm 以上 500mm 未満	36 m/日	42 m/日
		500mm 以上 600mm 未満	35 m/日	
		600mm 以上 700mm 未満	34 m/日	
		700mm 以上 900mm 未満	33 m/日	
		900mm 以上 1,100mm 未満	32 m/日	
		1,100mm	31 m/日	
	5,000mm	400mm 以上 500mm 未満	40 m/日	48 m/日
		500mm 以上 600mm 未満	39 m/日	
		600mm 以上 700mm 未満	38 m/日	
		700mm 以上 900mm 未満	37 m/日	
900mm 以上 1,100mm 未満		35 m/日		
1,100mm		34 m/日		
(注) 1. 上表の作業日当り標準作業量には、ブロックの据付け、連結、目地材設置を含む。 2. ブロック製品長2,000mmで、中詰材投入の必要がない場合は()内の値とする。 3. 中詰材の投入は含まない。				
③ 中詰コンクリート打設				
作業日当り標準作業量		17 m ³ /日		

工 種 名	設 定 内 容																																													
かごマット工 (スロープ型)	① かごマット工 (スロープ型) <table border="1" data-bbox="513 253 1394 365"> <thead> <tr> <th colspan="2">作 業 名</th> <th>作業日当り標準作業量</th> <th>摘 要</th> </tr> </thead> <tbody> <tr> <td rowspan="2">かごマット</td> <td>厚さ 30cm</td> <td>42 m²/日</td> <td></td> </tr> <tr> <td>厚さ 50cm</td> <td>35 m²/日</td> <td></td> </tr> </tbody> </table> <p>(注) 1. 上表の作業日当り標準作業量には、法面整形 (床拵え含む)、吸出し防止材設置、かご組立・据付け、補強材設置撤去、詰石、蓋設置の作業を含む。 2. 各作業間の重複は考慮していない。</p> <p>(参考) 各作業単独の場合の作業量</p> <table border="1" data-bbox="513 521 1394 869"> <thead> <tr> <th colspan="2">作 業 名</th> <th>作業日当り標準作業量</th> <th>摘 要</th> </tr> </thead> <tbody> <tr> <td colspan="2">法面整形</td> <td>478 m²/日</td> <td></td> </tr> <tr> <td colspan="2">吸出し防止材設置</td> <td>418 m²/日</td> <td></td> </tr> <tr> <td rowspan="2">かご組立・据付け</td> <td>厚さ 30cm</td> <td>328 m²/日</td> <td></td> </tr> <tr> <td>厚さ 50cm</td> <td>190 m²/日</td> <td></td> </tr> <tr> <td colspan="2">補強材設置撤去</td> <td>165 m²/日</td> <td></td> </tr> <tr> <td rowspan="2">詰石</td> <td>厚さ 30cm</td> <td>150 m²/日</td> <td></td> </tr> <tr> <td>厚さ 50cm</td> <td>108 m²/日</td> <td></td> </tr> <tr> <td colspan="2">蓋設置</td> <td>289 m²/日</td> <td></td> </tr> </tbody> </table>	作 業 名		作業日当り標準作業量	摘 要	かごマット	厚さ 30cm	42 m ² /日		厚さ 50cm	35 m ² /日		作 業 名		作業日当り標準作業量	摘 要	法面整形		478 m ² /日		吸出し防止材設置		418 m ² /日		かご組立・据付け	厚さ 30cm	328 m ² /日		厚さ 50cm	190 m ² /日		補強材設置撤去		165 m ² /日		詰石	厚さ 30cm	150 m ² /日		厚さ 50cm	108 m ² /日		蓋設置		289 m ² /日	
作 業 名		作業日当り標準作業量	摘 要																																											
かごマット	厚さ 30cm	42 m ² /日																																												
	厚さ 50cm	35 m ² /日																																												
作 業 名		作業日当り標準作業量	摘 要																																											
法面整形		478 m ² /日																																												
吸出し防止材設置		418 m ² /日																																												
かご組立・据付け	厚さ 30cm	328 m ² /日																																												
	厚さ 50cm	190 m ² /日																																												
補強材設置撤去		165 m ² /日																																												
詰石	厚さ 30cm	150 m ² /日																																												
	厚さ 50cm	108 m ² /日																																												
蓋設置		289 m ² /日																																												
かごマット工 (多段積型)	① かごマット工 (多段積型) <table border="1" data-bbox="513 987 1394 1061"> <thead> <tr> <th colspan="2">作 業 名</th> <th>作業日当り標準作業量</th> <th>摘 要</th> </tr> </thead> <tbody> <tr> <td>かごマット</td> <td>多段積型</td> <td>18 m²/日</td> <td></td> </tr> </tbody> </table> <p>(注) 1. 上表の作業日当り標準作業量には、かご組立・据付け、詰石、吸出し防止材設置、補強材設置・撤去、法面整形。床拵えの他、蓋設置を含む。 2. 各作業間の重複は考慮していない。</p>	作 業 名		作業日当り標準作業量	摘 要	かごマット	多段積型	18 m ² /日																																						
作 業 名		作業日当り標準作業量	摘 要																																											
かごマット	多段積型	18 m ² /日																																												
ブロックマット工	該当工種の基準内に記載。																																													
袋詰玉石工	① 袋詰玉石 <table border="1" data-bbox="513 1312 1394 1514"> <thead> <tr> <th>袋材規格</th> <th>施工条件</th> <th>作業日当り標準作業量</th> </tr> </thead> <tbody> <tr> <td rowspan="2">2t用</td> <td>据付深さ 4m 以下及び 作業半径5m以内</td> <td>37 袋/日</td> </tr> <tr> <td>据付深さ 4m を超え 9m 以下又は 作業半径5mを超え18m以下</td> <td>40 袋/日</td> </tr> <tr> <td>3t用</td> <td>—</td> <td>38 袋/日</td> </tr> </tbody> </table>	袋材規格	施工条件	作業日当り標準作業量	2t用	据付深さ 4m 以下及び 作業半径5m以内	37 袋/日	据付深さ 4m を超え 9m 以下又は 作業半径5mを超え18m以下	40 袋/日	3t用	—	38 袋/日																																		
袋材規格	施工条件	作業日当り標準作業量																																												
2t用	据付深さ 4m 以下及び 作業半径5m以内	37 袋/日																																												
	据付深さ 4m を超え 9m 以下又は 作業半径5mを超え18m以下	40 袋/日																																												
3t用	—	38 袋/日																																												

工 種 名	設 定 内 容																																																											
笠コンクリート ブロック据付工	<p>① 笠コンクリートブロック</p> <table border="1" data-bbox="518 253 1350 1097"> <thead> <tr> <th data-bbox="518 253 783 315">中詰コンクリート型枠の有無</th> <th data-bbox="783 253 1102 315">中詰コンクリート 100m 当り設計量</th> <th data-bbox="1102 253 1350 315">作業日当り標準作業量</th> </tr> </thead> <tbody> <tr> <td data-bbox="518 315 783 707" rowspan="10">無し</td> <td data-bbox="783 315 1102 353">11m³ 以上 16m³ 未満</td> <td data-bbox="1102 315 1350 353">25 m/日</td> </tr> <tr> <td data-bbox="783 353 1102 392">16m³ 以上 23m³ 未満</td> <td data-bbox="1102 353 1350 392">24 m/日</td> </tr> <tr> <td data-bbox="783 392 1102 430">23m³ 以上 31m³ 未満</td> <td data-bbox="1102 392 1350 430">23 m/日</td> </tr> <tr> <td data-bbox="783 430 1102 468">31m³ 以上 39m³ 未満</td> <td data-bbox="1102 430 1350 468">21 m/日</td> </tr> <tr> <td data-bbox="783 468 1102 506">39m³ 以上 47m³ 未満</td> <td data-bbox="1102 468 1350 506">20 m/日</td> </tr> <tr> <td data-bbox="783 506 1102 544">47m³ 以上 56m³ 未満</td> <td data-bbox="1102 506 1350 544">19 m/日</td> </tr> <tr> <td data-bbox="783 544 1102 582">56m³ 以上 65m³ 未満</td> <td data-bbox="1102 544 1350 582">18 m/日</td> </tr> <tr> <td data-bbox="783 582 1102 620">65m³ 以上 75m³ 未満</td> <td data-bbox="1102 582 1350 620">17 m/日</td> </tr> <tr> <td data-bbox="783 620 1102 658">75m³ 以上 85m³ 未満</td> <td data-bbox="1102 620 1350 658">16 m/日</td> </tr> <tr> <td data-bbox="783 658 1102 707">85m³ 以上 96m³ 未満</td> <td data-bbox="1102 658 1350 707">15 m/日</td> </tr> <tr> <td data-bbox="518 707 783 1097" rowspan="10">有り</td> <td data-bbox="783 707 1102 745">11m³ 以上 16m³ 未満</td> <td data-bbox="1102 707 1350 745">16 m/日</td> </tr> <tr> <td data-bbox="783 745 1102 784">16m³ 以上 23m³ 未満</td> <td data-bbox="1102 745 1350 784">15 m/日</td> </tr> <tr> <td data-bbox="783 784 1102 822">23m³ 以上 31m³ 未満</td> <td data-bbox="1102 784 1350 822">15 m/日</td> </tr> <tr> <td data-bbox="783 822 1102 860">31m³ 以上 39m³ 未満</td> <td data-bbox="1102 822 1350 860">14 m/日</td> </tr> <tr> <td data-bbox="783 860 1102 898">39m³ 以上 47m³ 未満</td> <td data-bbox="1102 860 1350 898">14 m/日</td> </tr> <tr> <td data-bbox="783 898 1102 936">47m³ 以上 56m³ 未満</td> <td data-bbox="1102 898 1350 936">13 m/日</td> </tr> <tr> <td data-bbox="783 936 1102 974">56m³ 以上 65m³ 未満</td> <td data-bbox="1102 936 1350 974">13 m/日</td> </tr> <tr> <td data-bbox="783 974 1102 1012">65m³ 以上 75m³ 未満</td> <td data-bbox="1102 974 1350 1012">12 m/日</td> </tr> <tr> <td data-bbox="783 1012 1102 1050">75m³ 以上 85m³ 未満</td> <td data-bbox="1102 1012 1350 1050">12 m/日</td> </tr> <tr> <td data-bbox="783 1050 1102 1097">85m³ 以上 96m³ 未満</td> <td data-bbox="1102 1050 1350 1097">11 m/日</td> </tr> </tbody> </table> <p>(参考) 各作業単独の場合の作業量</p> <table border="1" data-bbox="518 1160 1166 1429"> <thead> <tr> <th data-bbox="518 1160 882 1189">作 業 名</th> <th data-bbox="882 1160 1166 1189">作業日当り標準作業量</th> </tr> </thead> <tbody> <tr> <td data-bbox="518 1189 882 1227">高さ調整金具取付</td> <td data-bbox="882 1189 1166 1227">107 m/日</td> </tr> <tr> <td data-bbox="518 1227 882 1265">笠コンクリートブロック据付</td> <td data-bbox="882 1227 1166 1265">56 m/日</td> </tr> <tr> <td data-bbox="518 1265 882 1303">ブロック連結</td> <td data-bbox="882 1265 1166 1303">122 m/日</td> </tr> <tr> <td data-bbox="518 1303 882 1341">中詰コンクリート工</td> <td data-bbox="882 1303 1166 1341">30 m³/日</td> </tr> <tr> <td data-bbox="518 1341 882 1379">型枠設置</td> <td data-bbox="882 1341 1166 1379">67 m/日</td> </tr> <tr> <td data-bbox="518 1379 882 1429">型枠撤去</td> <td data-bbox="882 1379 1166 1429">111 m/日</td> </tr> </tbody> </table>	中詰コンクリート型枠の有無	中詰コンクリート 100m 当り設計量	作業日当り標準作業量	無し	11m ³ 以上 16m ³ 未満	25 m/日	16m ³ 以上 23m ³ 未満	24 m/日	23m ³ 以上 31m ³ 未満	23 m/日	31m ³ 以上 39m ³ 未満	21 m/日	39m ³ 以上 47m ³ 未満	20 m/日	47m ³ 以上 56m ³ 未満	19 m/日	56m ³ 以上 65m ³ 未満	18 m/日	65m ³ 以上 75m ³ 未満	17 m/日	75m ³ 以上 85m ³ 未満	16 m/日	85m ³ 以上 96m ³ 未満	15 m/日	有り	11m ³ 以上 16m ³ 未満	16 m/日	16m ³ 以上 23m ³ 未満	15 m/日	23m ³ 以上 31m ³ 未満	15 m/日	31m ³ 以上 39m ³ 未満	14 m/日	39m ³ 以上 47m ³ 未満	14 m/日	47m ³ 以上 56m ³ 未満	13 m/日	56m ³ 以上 65m ³ 未満	13 m/日	65m ³ 以上 75m ³ 未満	12 m/日	75m ³ 以上 85m ³ 未満	12 m/日	85m ³ 以上 96m ³ 未満	11 m/日	作 業 名	作業日当り標準作業量	高さ調整金具取付	107 m/日	笠コンクリートブロック据付	56 m/日	ブロック連結	122 m/日	中詰コンクリート工	30 m ³ /日	型枠設置	67 m/日	型枠撤去	111 m/日
中詰コンクリート型枠の有無	中詰コンクリート 100m 当り設計量	作業日当り標準作業量																																																										
無し	11m ³ 以上 16m ³ 未満	25 m/日																																																										
	16m ³ 以上 23m ³ 未満	24 m/日																																																										
	23m ³ 以上 31m ³ 未満	23 m/日																																																										
	31m ³ 以上 39m ³ 未満	21 m/日																																																										
	39m ³ 以上 47m ³ 未満	20 m/日																																																										
	47m ³ 以上 56m ³ 未満	19 m/日																																																										
	56m ³ 以上 65m ³ 未満	18 m/日																																																										
	65m ³ 以上 75m ³ 未満	17 m/日																																																										
	75m ³ 以上 85m ³ 未満	16 m/日																																																										
	85m ³ 以上 96m ³ 未満	15 m/日																																																										
有り	11m ³ 以上 16m ³ 未満	16 m/日																																																										
	16m ³ 以上 23m ³ 未満	15 m/日																																																										
	23m ³ 以上 31m ³ 未満	15 m/日																																																										
	31m ³ 以上 39m ³ 未満	14 m/日																																																										
	39m ³ 以上 47m ³ 未満	14 m/日																																																										
	47m ³ 以上 56m ³ 未満	13 m/日																																																										
	56m ³ 以上 65m ³ 未満	13 m/日																																																										
	65m ³ 以上 75m ³ 未満	12 m/日																																																										
	75m ³ 以上 85m ³ 未満	12 m/日																																																										
	85m ³ 以上 96m ³ 未満	11 m/日																																																										
作 業 名	作業日当り標準作業量																																																											
高さ調整金具取付	107 m/日																																																											
笠コンクリートブロック据付	56 m/日																																																											
ブロック連結	122 m/日																																																											
中詰コンクリート工	30 m ³ /日																																																											
型枠設置	67 m/日																																																											
型枠撤去	111 m/日																																																											
グラウトホール工	<p>① グラウトホール</p> <table border="1" data-bbox="525 1536 1262 1592"> <tr> <td data-bbox="525 1536 895 1592">作業日当り標準作業量</td> <td data-bbox="895 1536 1262 1592">5 組/日</td> </tr> </table> <p>(注) 作業日当り標準作業量は、特殊作業員1名の場合。</p>	作業日当り標準作業量	5 組/日																																																									
作業日当り標準作業量	5 組/日																																																											
連節ブロックの水中 吊落し工	<p>① 連節ブロックの水中吊落し工</p> <table border="1" data-bbox="525 1709 1262 1765"> <tr> <td data-bbox="525 1709 895 1765">作業日当り標準作業量</td> <td data-bbox="895 1709 1262 1765">187 m²/日</td> </tr> </table>	作業日当り標準作業量	187 m ² /日																																																									
作業日当り標準作業量	187 m ² /日																																																											

工 種 名	設 定 内 容																																																																																																			
光ケーブル配管工	① 光ケーブル配管工 <table border="1" data-bbox="509 253 1211 443" style="margin-left: 20px;"> <thead> <tr> <th>作 業 名</th> <th>作業日当り標準作業量</th> </tr> </thead> <tbody> <tr> <td>掘 削</td> <td>28 m³/日</td> </tr> <tr> <td>埋戻し・締固め</td> <td>13 m³/日</td> </tr> <tr> <td>配管設置</td> <td>89 m/日</td> </tr> <tr> <td>ハンドホール設置</td> <td>1.1 個/日</td> </tr> </tbody> </table>						作 業 名	作業日当り標準作業量	掘 削	28 m ³ /日	埋戻し・締固め	13 m ³ /日	配管設置	89 m/日	ハンドホール設置	1.1 個/日																																																																																				
作 業 名	作業日当り標準作業量																																																																																																			
掘 削	28 m ³ /日																																																																																																			
埋戻し・締固め	13 m ³ /日																																																																																																			
配管設置	89 m/日																																																																																																			
ハンドホール設置	1.1 個/日																																																																																																			
土工 (砂防工)	① 掘削 (砂防) <table border="1" data-bbox="464 600 1294 1800" style="margin-left: 20px;"> <thead> <tr> <th>土質</th> <th>施工数量</th> <th>障害の有無</th> <th>掘削範囲</th> <th>火薬使用</th> <th>作業日当り標準作業量 (m³/日)</th> </tr> </thead> <tbody> <tr> <td rowspan="5">土砂</td> <td rowspan="2">3,000m³未満</td> <td>無し</td> <td>—</td> <td>—</td> <td>110</td> </tr> <tr> <td>有り</td> <td>—</td> <td>—</td> <td>83</td> </tr> <tr> <td rowspan="2">3,000m³以上</td> <td>無し</td> <td>—</td> <td>—</td> <td>220</td> </tr> <tr> <td>有り</td> <td>—</td> <td>—</td> <td>160</td> </tr> <tr> <td>小規模</td> <td>—</td> <td>—</td> <td>—</td> <td>28</td> </tr> <tr> <td rowspan="4">岩塊・玉石</td> <td rowspan="2">3,000m³未満</td> <td>無し</td> <td>—</td> <td>—</td> <td>93</td> </tr> <tr> <td>有り</td> <td>—</td> <td>—</td> <td>62</td> </tr> <tr> <td rowspan="2">3,000m³以上</td> <td>無し</td> <td>—</td> <td>—</td> <td>180</td> </tr> <tr> <td>有り</td> <td>—</td> <td>—</td> <td>120</td> </tr> <tr> <td rowspan="3">軟岩</td> <td>—</td> <td>—</td> <td>機械走行面より5m以内</td> <td>—</td> <td>51</td> </tr> <tr> <td>—</td> <td>—</td> <td rowspan="2">機械走行面より5m超え</td> <td>可</td> <td>37</td> </tr> <tr> <td>—</td> <td>—</td> <td>不可</td> <td>9</td> </tr> <tr> <td rowspan="3">硬岩</td> <td>—</td> <td>—</td> <td>機械走行面より5m以内</td> <td>—</td> <td>29</td> </tr> <tr> <td>—</td> <td>—</td> <td rowspan="2">機械走行面より5m超え</td> <td>可</td> <td>21</td> </tr> <tr> <td>—</td> <td>—</td> <td>不可</td> <td>7</td> </tr> <tr> <td rowspan="3">転石</td> <td>—</td> <td>—</td> <td>機械走行面より5m以内</td> <td>—</td> <td>31</td> </tr> <tr> <td>—</td> <td>—</td> <td rowspan="2">機械走行面より5m超え</td> <td>可</td> <td>9</td> </tr> <tr> <td>—</td> <td>—</td> <td>不可</td> <td>12</td> </tr> </tbody> </table>						土質	施工数量	障害の有無	掘削範囲	火薬使用	作業日当り標準作業量 (m ³ /日)	土砂	3,000m ³ 未満	無し	—	—	110	有り	—	—	83	3,000m ³ 以上	無し	—	—	220	有り	—	—	160	小規模	—	—	—	28	岩塊・玉石	3,000m ³ 未満	無し	—	—	93	有り	—	—	62	3,000m ³ 以上	無し	—	—	180	有り	—	—	120	軟岩	—	—	機械走行面より5m以内	—	51	—	—	機械走行面より5m超え	可	37	—	—	不可	9	硬岩	—	—	機械走行面より5m以内	—	29	—	—	機械走行面より5m超え	可	21	—	—	不可	7	転石	—	—	機械走行面より5m以内	—	31	—	—	機械走行面より5m超え	可	9	—	—	不可	12
土質	施工数量	障害の有無	掘削範囲	火薬使用	作業日当り標準作業量 (m ³ /日)																																																																																															
土砂	3,000m ³ 未満	無し	—	—	110																																																																																															
		有り	—	—	83																																																																																															
	3,000m ³ 以上	無し	—	—	220																																																																																															
		有り	—	—	160																																																																																															
	小規模	—	—	—	28																																																																																															
岩塊・玉石	3,000m ³ 未満	無し	—	—	93																																																																																															
		有り	—	—	62																																																																																															
	3,000m ³ 以上	無し	—	—	180																																																																																															
		有り	—	—	120																																																																																															
軟岩	—	—	機械走行面より5m以内	—	51																																																																																															
	—	—	機械走行面より5m超え	可	37																																																																																															
	—	—		不可	9																																																																																															
硬岩	—	—	機械走行面より5m以内	—	29																																																																																															
	—	—	機械走行面より5m超え	可	21																																																																																															
	—	—		不可	7																																																																																															
転石	—	—	機械走行面より5m以内	—	31																																																																																															
	—	—	機械走行面より5m超え	可	9																																																																																															
	—	—		不可	12																																																																																															

工 種 名	設 定 内 容																																										
土工 (砂防工)	② 土砂等運搬 (砂防)																																										
	<table border="1"> <thead> <tr> <th>土砂等発生現場</th> <th>土 質</th> <th>運搬距離 (km)</th> <th>作業日当り標準作業量 (m³/日)</th> </tr> </thead> <tbody> <tr> <td rowspan="10">標 準</td> <td rowspan="10">土 砂 (岩塊・玉石混り土含む)</td> <td>0.5 以下</td> <td>125</td> </tr> <tr> <td>1.0 以下</td> <td>111</td> </tr> <tr> <td>1.5 以下</td> <td>100</td> </tr> <tr> <td>2.0 以下</td> <td>91</td> </tr> <tr> <td>2.5 以下</td> <td>77</td> </tr> <tr> <td>3.0 以下</td> <td>71</td> </tr> <tr> <td>4.0 以下</td> <td>63</td> </tr> <tr> <td>5.0 以下</td> <td>56</td> </tr> <tr> <td>6.0 以下</td> <td>48</td> </tr> <tr> <td>7.0 以下</td> <td>43</td> </tr> <tr> <td></td> <td>軟 岩</td> <td>—</td> <td>土砂÷1.22</td> </tr> <tr> <td></td> <td>硬 岩</td> <td>—</td> <td>土砂÷1.37</td> </tr> <tr> <td rowspan="2">小規模</td> <td rowspan="2">—</td> <td>0.3 以下</td> <td>48</td> </tr> <tr> <td>0.6 以下</td> <td>42</td> </tr> </tbody> </table>	土砂等発生現場	土 質	運搬距離 (km)	作業日当り標準作業量 (m ³ /日)	標 準	土 砂 (岩塊・玉石混り土含む)	0.5 以下	125	1.0 以下	111	1.5 以下	100	2.0 以下	91	2.5 以下	77	3.0 以下	71	4.0 以下	63	5.0 以下	56	6.0 以下	48	7.0 以下	43		軟 岩	—	土砂÷1.22		硬 岩	—	土砂÷1.37	小規模	—	0.3 以下	48	0.6 以下	42		
土砂等発生現場	土 質	運搬距離 (km)	作業日当り標準作業量 (m ³ /日)																																								
標 準	土 砂 (岩塊・玉石混り土含む)	0.5 以下	125																																								
		1.0 以下	111																																								
		1.5 以下	100																																								
		2.0 以下	91																																								
		2.5 以下	77																																								
		3.0 以下	71																																								
		4.0 以下	63																																								
		5.0 以下	56																																								
		6.0 以下	48																																								
		7.0 以下	43																																								
	軟 岩	—	土砂÷1.22																																								
	硬 岩	—	土砂÷1.37																																								
小規模	—	0.3 以下	48																																								
		0.6 以下	42																																								
③ 積込 (ルーズ) (砂防)	<table border="1"> <thead> <tr> <th>土砂等発生現場</th> <th>土 質</th> <th>作業日当り標準作業量 (m³/日)</th> </tr> </thead> <tbody> <tr> <td rowspan="3">標 準</td> <td>土 砂</td> <td>240</td> </tr> <tr> <td>岩塊・玉石</td> <td>200</td> </tr> <tr> <td>破碎岩</td> <td>160</td> </tr> <tr> <td>小規模</td> <td>—</td> <td>31</td> </tr> </tbody> </table>	土砂等発生現場	土 質	作業日当り標準作業量 (m ³ /日)	標 準	土 砂	240	岩塊・玉石	200	破碎岩	160	小規模	—	31																													
土砂等発生現場	土 質	作業日当り標準作業量 (m ³ /日)																																									
標 準	土 砂	240																																									
	岩塊・玉石	200																																									
	破碎岩	160																																									
小規模	—	31																																									
土工 (砂防工) (ICT)	① 掘削 (砂防) (ICT)																																										
<table border="1"> <thead> <tr> <th>土 質</th> <th>施工数量</th> <th>障害の有無</th> <th>作業日当り標準作業量 (m³/日)</th> </tr> </thead> <tbody> <tr> <td rowspan="4">土 砂</td> <td rowspan="2">3,000m³未満</td> <td>無し</td> <td>120</td> </tr> <tr> <td>有り</td> <td>91</td> </tr> <tr> <td rowspan="2">3,000m³以上</td> <td>無し</td> <td>240</td> </tr> <tr> <td>有り</td> <td>174</td> </tr> <tr> <td rowspan="4">岩塊・玉石</td> <td rowspan="2">3,000m³未満</td> <td>無し</td> <td>101</td> </tr> <tr> <td>有り</td> <td>67</td> </tr> <tr> <td rowspan="2">3,000m³以上</td> <td>無し</td> <td>196</td> </tr> <tr> <td>有り</td> <td>131</td> </tr> </tbody> </table>	土 質	施工数量	障害の有無	作業日当り標準作業量 (m ³ /日)	土 砂	3,000m ³ 未満	無し	120	有り	91	3,000m ³ 以上	無し	240	有り	174	岩塊・玉石	3,000m ³ 未満	無し	101	有り	67	3,000m ³ 以上	無し	196	有り	131																	
土 質	施工数量	障害の有無	作業日当り標準作業量 (m ³ /日)																																								
土 砂	3,000m ³ 未満	無し	120																																								
		有り	91																																								
	3,000m ³ 以上	無し	240																																								
		有り	174																																								
岩塊・玉石	3,000m ³ 未満	無し	101																																								
		有り	67																																								
	3,000m ³ 以上	無し	196																																								
		有り	131																																								

工 種 名	設 定 内 容		
コンクリート工 (砂防工)	① コンクリート工 (砂防工)		
	作 業 名	作業日当り 標準作業量	
	コンクリート打設 (一般部)	日打設量 10m ³ 未満	7 m ³ /日
		日打設量 10m ³ 以上 30m ³ 未満	21 m ³ /日
		日打設量 30m ³ 以上 80m ³ 未満	52 m ³ /日
		日打設量 80m ³ 以上 140m ³ 未満	91 m ³ /日
	コンクリート打設 (堤 冠)	ガラスシツク 20m ³ /ブ ³ ロック未満	17 m ³ /日
		富配合 30m ³ /ブ ³ ロック未満	33 m ³ /日
	型枠設置・撤去・ケレンはく離剤塗布		24 m ² /日
	足場工		100 m/日
止水板設置		33 m/日	
コンクリート工 (ケーブルクレーン打設)	① コンクリート投入 …… 該当工種の計算式（1時間当り投入量）を参照。		
	② コンクリート工 (ケーブルクレーン打設)		
	作 業 名	作業日当り 標準作業量	
	型 枠 工		50 m ² /日
	コンクリート養生		77 m ³ /日
	堤冠コンクリート締固め	鉄材 3m ³ /ブ ³ ロック未満	3 m ³ /日
		ガラスシツク 20m ³ /ブ ³ ロック未満	17 m ³ /日
		富配合 30m ³ /ブ ³ ロック未満	33 m ³ /日
	堤冠コンクリート養生		11 m ³ /日
	岩盤清掃		100 m ² /日
チップング		100 m ² /日	
(注)「コンクリート養生」「堤冠コンクリート養生」の作業日当り標準作業量は、普通作業員1名の場合。			
残存型枠工	① 残存型枠工		
	作 業 名	対象構造物	作業日当り標準作業量
	残存型枠の加工・設置	残存型枠	65 m ² /日
		残存化粧型枠	59 m ² /日

工 種 名	設 定 内 容																			
養生工 (練炭)	① 養生工 (練炭) <table border="1" data-bbox="525 253 1158 309"> <tr> <td>作業日当り標準作業量</td> <td>25 m³/日</td> </tr> </table> (注) 作業日当り標準作業量は、普通作業員1名の場合。	作業日当り標準作業量	25 m ³ /日																	
作業日当り標準作業量	25 m ³ /日																			
砂防土砂仮締切・砂防大型土のう仮締切	該当工種の基準内に記載。																			
鋼製砂防工	① 組立・据付工 …… 該当工種の計算式 (1日当り組立・据付質量) を参照。 ② 本締め工, アンカー工 …… 該当工種の計算式 (1日当り施工量) を参照。 ③ 現場塗装工 (はけ塗り) <table border="1" data-bbox="525 595 1158 669"> <tr> <th>作 業 名</th> <th>作業日当り標準作業量</th> </tr> <tr> <td>鋼管フレーム型砂防堰堤</td> <td>29 m²/日</td> </tr> </table> (注) 作業日当り標準作業量は、塗装工1名の場合。	作 業 名	作業日当り標準作業量	鋼管フレーム型砂防堰堤	29 m ² /日															
作 業 名	作業日当り標準作業量																			
鋼管フレーム型砂防堰堤	29 m ² /日																			
砂防ソイルセメント工	① 粒径処理 <table border="1" data-bbox="549 822 1347 1050"> <thead> <tr> <th>粒径処理率</th> <th>作業日当り標準作業量</th> </tr> </thead> <tbody> <tr> <td>40%を超え 45%以下</td> <td>30 m³/日</td> </tr> <tr> <td>45%を超え 50%以下</td> <td>37 m³/日</td> </tr> <tr> <td>50%を超え 60%以下</td> <td>47 m³/日</td> </tr> <tr> <td>60%を超え 80%以下</td> <td>68 m³/日</td> </tr> <tr> <td>80%を超え 100%以下</td> <td>96 m³/日</td> </tr> </tbody> </table> (注) 1. 対象土質は、砂質土及びレキ質土であり、土質条件が異なる場合は別途考慮する。 2. 作業日当り標準作業量は、粒径処理後土量を示す。 3. 粒径処理率は次式による。 $\text{粒径処理率}(\%) = (\text{粒径処理後土量}) / (\text{粒径処理前土量})$ ② 攪拌混合 <table border="1" data-bbox="549 1272 1347 1328"> <tr> <td>作業日当り標準作業量</td> <td>132 m³/日</td> </tr> </table> (注) 1. 作業日当り標準作業量は、粒径処理土投入、セメント投入、攪拌混合、混合材料積込までを含む。 2. 作業日当り標準作業量は、製造する混合材料量とする。 ③ 混合材料敷均し・締固め <table border="1" data-bbox="549 1485 1347 1563"> <tr> <td rowspan="2">作業日当り標準作業量</td> <td>4.5m 未満</td> <td>4.5m 以上</td> </tr> <tr> <td>87 m³/日</td> <td>128 m³/日</td> </tr> </table> (注) 1. 作業日当り標準作業量は、敷均し、締固め、養生までを含む。 2. 歩掛は、打継面処理の有無にかかわらず適用できる。 3. 養生は、施工箇所をシートで覆うことを標準とする。	粒径処理率	作業日当り標準作業量	40%を超え 45%以下	30 m ³ /日	45%を超え 50%以下	37 m ³ /日	50%を超え 60%以下	47 m ³ /日	60%を超え 80%以下	68 m ³ /日	80%を超え 100%以下	96 m ³ /日	作業日当り標準作業量	132 m ³ /日	作業日当り標準作業量	4.5m 未満	4.5m 以上	87 m ³ /日	128 m ³ /日
粒径処理率	作業日当り標準作業量																			
40%を超え 45%以下	30 m ³ /日																			
45%を超え 50%以下	37 m ³ /日																			
50%を超え 60%以下	47 m ³ /日																			
60%を超え 80%以下	68 m ³ /日																			
80%を超え 100%以下	96 m ³ /日																			
作業日当り標準作業量	132 m ³ /日																			
作業日当り標準作業量	4.5m 未満	4.5m 以上																		
	87 m ³ /日	128 m ³ /日																		
集水井工 (ライナープレート土留工法)	① 掘削土留工 …… 該当工種の計算式 (1基当り施工日数) を参照。 ② 井戸蓋工, 昇降用設備設置工, 掘削作業設備据付・解体 …… 該当工種の基準内に記載。																			

工 種 名	設 定 内 容					
地すべり防止工 (集排水ボーリング工)	① ボーリング					
	施工場所	呼び径	作業日当り標準作業量(m/日)			
			粘性土 砂質土	レキ質土	岩塊玉石	軟岩
	地表	90mm	32	22	16	20
		110mm	24	18	14	17
		135mm	20	15	13	15
	集水井	90mm	27	19	13	17
		110mm	20	15	12	14
		135mm	17	13	11	13
	(注) 1. 呼び径とは、ドリルパイプ外径 (mm) をいう。 2. 同一足場上での移動を含む。 3. 削孔長が 50m を超える場合は全長について 20% の削減補正を行う。					
② 保孔管、ボーリング仮設機材、足場 (地表)						
作 業 名		作業日当り標準作業量		摘 要		
保孔管	地表部	VP管	150 m/日 500 m/日	ストレーナ現地加工有 ストレーナ現地加工無		
		SGP管	52 m/日 98 m/日	ストレーナ現地加工有 ストレーナ現地加工無		
	集水井内	VP管	110 m/日 440 m/日	ストレーナ現地加工有 ストレーナ現地加工無		
		SGP管	37 m/日 56 m/日	ストレーナ現地加工有 ストレーナ現地加工無		
ボーリング 仮設機材	地表部	0.89 回/日				
	集水井内	0.30 回/日		足場設置撤去含む		
足場 (地表)	平地	42 空 m ³ /日				
	傾斜地	32 空 m ³ /日				
(注) 上表の作業日当り標準作業量には、ロータリパーカッション式ボーリングマシンの据付けから保孔管挿入、足場撤去までの一連作業を含む (ボーリングは除く)。						
地すべり防止工 (山腹水路工)	① 山腹U形側溝、山腹コルゲートフリューム据付、山腹U形側溝明暗渠、山腹コルゲートフリューム明暗渠、山腹暗渠工 … 該当工種の基準内に記載。					
	② 集水樹、プレキャスト集水樹					
	作業名	材料種別	内空積もしくは製品質量	作業日当り標準作業量		
	集水樹工	集水樹	0.4m ³ 以下		1.7 基/日	
			0.4 を超え 0.8m ³ 以下		1.4 基/日	
			0.8 を超え 1.0m ³ 以下		1.1 基/日	
		プレキャスト 集水樹	150 を超え 500kg 以下		2.8 基/日	
			500 を超え 1,000kg 以下		2.3 基/日	
			1,000 を超え 1,500kg 以下		1.9 基/日	
	1,500 を超え 1,700kg 以下		1.8 基/日			
(注) 集水樹の作業日当り標準作業量には床掘り (仕上げ含む)、基礎、型枠、コンクリート打設、埋戻しまでの一連作業を含む。ただし、養生に要する日数は含まない。						

工 種 名	設 定 内 容																																				
地すべり防止工 (かご工)	<p>① かご工</p> <table border="1" data-bbox="512 253 1294 629"> <thead> <tr> <th>かご種類</th> <th>かご寸法</th> <th>作業日当り標準作業量</th> </tr> </thead> <tbody> <tr> <td rowspan="2">じゃかご</td> <td>φ45cm</td> <td>25 m/日</td> </tr> <tr> <td>φ60cm</td> <td>14 m/日</td> </tr> <tr> <td rowspan="6">ふとんかご</td> <td>高さ 40cm×幅 120cm</td> <td>9 m/日</td> </tr> <tr> <td>高さ 50cm×幅 120cm</td> <td>7 m/日</td> </tr> <tr> <td>高さ 60cm×幅 120cm</td> <td>6 m/日</td> </tr> <tr> <td>高さ 100cm×幅 120cm</td> <td>4 m/日</td> </tr> <tr> <td>高さ 50cm×幅 200cm</td> <td>4 m/日</td> </tr> <tr> <td>高さ 100cm×幅 200cm</td> <td>2 m/日</td> </tr> </tbody> </table> <p>② 止杭工</p> <table border="1" data-bbox="512 689 1249 745"> <tr> <td>作業日当り標準作業量</td> <td>17 本/日</td> </tr> </table> <p>(注) 作業日当り標準作業量は、普通作業員1名の場合。</p>	かご種類	かご寸法	作業日当り標準作業量	じゃかご	φ45cm	25 m/日	φ60cm	14 m/日	ふとんかご	高さ 40cm×幅 120cm	9 m/日	高さ 50cm×幅 120cm	7 m/日	高さ 60cm×幅 120cm	6 m/日	高さ 100cm×幅 120cm	4 m/日	高さ 50cm×幅 200cm	4 m/日	高さ 100cm×幅 200cm	2 m/日	作業日当り標準作業量	17 本/日													
かご種類	かご寸法	作業日当り標準作業量																																			
じゃかご	φ45cm	25 m/日																																			
	φ60cm	14 m/日																																			
ふとんかご	高さ 40cm×幅 120cm	9 m/日																																			
	高さ 50cm×幅 120cm	7 m/日																																			
	高さ 60cm×幅 120cm	6 m/日																																			
	高さ 100cm×幅 120cm	4 m/日																																			
	高さ 50cm×幅 200cm	4 m/日																																			
	高さ 100cm×幅 200cm	2 m/日																																			
作業日当り標準作業量	17 本/日																																				
集排水ボーリング孔 洗浄工	<p>① 洗浄工 …… 該当工種の基準内に記載。</p> <p>② 集水井内足場設置・撤去</p> <table border="1" data-bbox="512 904 1249 960"> <tr> <td>作業日当り標準作業量</td> <td>2.5 回/日</td> </tr> </table>	作業日当り標準作業量	2.5 回/日																																		
作業日当り標準作業量	2.5 回/日																																				
路盤工	<p>① 不陸整正, 下層路盤, 上層路盤 (1日・1層当り)</p> <table border="1" data-bbox="512 1079 1417 1270"> <thead> <tr> <th>施工区分</th> <th>工 種</th> <th>単位</th> <th>作業日当り標準作業量</th> </tr> </thead> <tbody> <tr> <td rowspan="3">車道・路肩部 施工</td> <td>不陸整正</td> <td rowspan="3">m²</td> <td>1,510 m²/日・層</td> </tr> <tr> <td>下層路盤</td> <td>940 m²/日・層</td> </tr> <tr> <td>上層路盤 (粒度調整碎石)</td> <td>940 m²/日・層</td> </tr> <tr> <td>歩道施工</td> <td>下層路盤及び上層路盤</td> <td></td> <td>268 m²/日・層</td> </tr> </tbody> </table> <table border="1" data-bbox="467 1301 1417 1592"> <thead> <tr> <th>施工区分</th> <th>工 種</th> <th>平均幅員</th> <th>1層当り平均仕上り厚</th> <th>単位</th> <th>作業日当り標準作業量</th> </tr> </thead> <tbody> <tr> <td rowspan="4">車道・路肩部 施工</td> <td rowspan="4">上層路盤 (瀝青安定処理)</td> <td rowspan="2">1.4m未満</td> <td>50mm以下</td> <td rowspan="4">m²</td> <td>250 m²/日・層</td> </tr> <tr> <td>50mmを超え 100mm以下</td> <td>230 m²/日・層</td> </tr> <tr> <td rowspan="2">1.4m以上 3.0m以下</td> <td>—</td> <td>1,300 m²/日・層</td> </tr> <tr> <td>3.0m超</td> <td>—</td> <td>2,300 m²/日・層</td> </tr> </tbody> </table> <p>(注) 1. 下層路盤の一層当りの仕上り厚さは20cmまでとする。 2. 上層路盤の一層当りの仕上り厚さは15cmまで (瀝青安定処理路盤の場合は10cm) とする。</p>	施工区分	工 種	単位	作業日当り標準作業量	車道・路肩部 施工	不陸整正	m ²	1,510 m ² /日・層	下層路盤	940 m ² /日・層	上層路盤 (粒度調整碎石)	940 m ² /日・層	歩道施工	下層路盤及び上層路盤		268 m ² /日・層	施工区分	工 種	平均幅員	1層当り平均仕上り厚	単位	作業日当り標準作業量	車道・路肩部 施工	上層路盤 (瀝青安定処理)	1.4m未満	50mm以下	m ²	250 m ² /日・層	50mmを超え 100mm以下	230 m ² /日・層	1.4m以上 3.0m以下	—	1,300 m ² /日・層	3.0m超	—	2,300 m ² /日・層
施工区分	工 種	単位	作業日当り標準作業量																																		
車道・路肩部 施工	不陸整正	m ²	1,510 m ² /日・層																																		
	下層路盤		940 m ² /日・層																																		
	上層路盤 (粒度調整碎石)		940 m ² /日・層																																		
歩道施工	下層路盤及び上層路盤		268 m ² /日・層																																		
施工区分	工 種	平均幅員	1層当り平均仕上り厚	単位	作業日当り標準作業量																																
車道・路肩部 施工	上層路盤 (瀝青安定処理)	1.4m未満	50mm以下	m ²	250 m ² /日・層																																
			50mmを超え 100mm以下		230 m ² /日・層																																
		1.4m以上 3.0m以下	—		1,300 m ² /日・層																																
			3.0m超		—	2,300 m ² /日・層																															
路盤工 (ICT)	<p>① 不陸整正 (ICT) 下層路盤 (ICT), 上層路盤 (ICT) (1日・1層当り)</p> <table border="1" data-bbox="512 1780 1425 1930"> <thead> <tr> <th>工 種</th> <th>単位</th> <th>作業日当り標準作業量</th> </tr> </thead> <tbody> <tr> <td>不陸整正 (ICT)</td> <td rowspan="3">m²</td> <td>1,920 m²/日・層</td> </tr> <tr> <td>下層路盤 (車道・路肩部) (ICT)</td> <td>1,350 m²/日・層</td> </tr> <tr> <td>上層路盤 (車道・路肩部) (ICT)</td> <td>1,350 m²/日・層</td> </tr> </tbody> </table> <p>(注) 1. 下層路盤の一層当りの仕上り厚さは20cmまでとする。 2. 上層路盤の一層当りの仕上り厚さは15cmまでとする。</p>	工 種	単位	作業日当り標準作業量	不陸整正 (ICT)	m ²	1,920 m ² /日・層	下層路盤 (車道・路肩部) (ICT)	1,350 m ² /日・層	上層路盤 (車道・路肩部) (ICT)	1,350 m ² /日・層																										
工 種	単位	作業日当り標準作業量																																			
不陸整正 (ICT)	m ²	1,920 m ² /日・層																																			
下層路盤 (車道・路肩部) (ICT)		1,350 m ² /日・層																																			
上層路盤 (車道・路肩部) (ICT)		1,350 m ² /日・層																																			

工 種 名	設 定 内 容																												
アスファルト舗装工	<p>① 舗設工</p> <p style="text-align: right;">(1日・1層当り)</p> <table border="1" data-bbox="491 286 1406 745"> <thead> <tr> <th>施工区分</th> <th>平均幅員</th> <th>1層当り仕上り 平均厚さ</th> <th>単位</th> <th>作業日当り 標準作業量</th> </tr> </thead> <tbody> <tr> <td rowspan="4">基層(車道・路肩部) 中間層(車道・路肩部) 表層(車道・路肩部)</td> <td rowspan="2">1.4m未満</td> <td>50mm以下</td> <td rowspan="4">m²</td> <td>250 m²/日・層</td> </tr> <tr> <td>50mmを超え 70mm以下</td> <td>230 m²/日・層</td> </tr> <tr> <td rowspan="2">1.4m以上 3.0m以下</td> <td rowspan="2">70mm以下</td> <td>1,300 m²/日・層</td> </tr> <tr> <td>3.0m超</td> <td>2,300 m²/日・層</td> </tr> <tr> <td rowspan="3">基層(歩道部) 中間層(歩道部) 表層(歩道部)</td> <td rowspan="2">1.4m未満</td> <td>50mm以下</td> <td>250 m²/日・層</td> </tr> <tr> <td>50mmを超え 70mm以下</td> <td>230 m²/日・層</td> </tr> <tr> <td>1.4m以上</td> <td>70mm以下</td> <td>940 m²/日・層</td> </tr> </tbody> </table> <p>② アスカーブ</p> <table border="1" data-bbox="512 808 1254 864"> <tr> <td>作業日当り標準作業量</td> <td>260 m/日</td> </tr> </table>	施工区分	平均幅員	1層当り仕上り 平均厚さ	単位	作業日当り 標準作業量	基層(車道・路肩部) 中間層(車道・路肩部) 表層(車道・路肩部)	1.4m未満	50mm以下	m ²	250 m ² /日・層	50mmを超え 70mm以下	230 m ² /日・層	1.4m以上 3.0m以下	70mm以下	1,300 m ² /日・層	3.0m超	2,300 m ² /日・層	基層(歩道部) 中間層(歩道部) 表層(歩道部)	1.4m未満	50mm以下	250 m ² /日・層	50mmを超え 70mm以下	230 m ² /日・層	1.4m以上	70mm以下	940 m ² /日・層	作業日当り標準作業量	260 m/日
施工区分	平均幅員	1層当り仕上り 平均厚さ	単位	作業日当り 標準作業量																									
基層(車道・路肩部) 中間層(車道・路肩部) 表層(車道・路肩部)	1.4m未満	50mm以下	m ²	250 m ² /日・層																									
		50mmを超え 70mm以下		230 m ² /日・層																									
	1.4m以上 3.0m以下	70mm以下		1,300 m ² /日・層																									
				3.0m超	2,300 m ² /日・層																								
基層(歩道部) 中間層(歩道部) 表層(歩道部)	1.4m未満	50mm以下	250 m ² /日・層																										
		50mmを超え 70mm以下	230 m ² /日・層																										
	1.4m以上	70mm以下	940 m ² /日・層																										
作業日当り標準作業量	260 m/日																												
半たわみ性(コンポジット)舗装工	<p>① セメントミルク浸透</p> <table border="1" data-bbox="512 1021 1254 1077"> <tr> <td>作業日当り標準作業量</td> <td>1,050 m²/日</td> </tr> </table>	作業日当り標準作業量	1,050 m ² /日																										
作業日当り標準作業量	1,050 m ² /日																												
排水性アスファルト舗装工	<p>① 排水性舗装・表層(車道・路肩部)</p> <p style="text-align: right;">(1日・1層当り)</p> <table border="1" data-bbox="523 1178 1254 1368"> <thead> <tr> <th>平均施工幅員</th> <th>導水パイプの設置</th> <th>作業日当り標準作業量</th> </tr> </thead> <tbody> <tr> <td rowspan="2">1.4m未満</td> <td>有り</td> <td>170 m²/日・層</td> </tr> <tr> <td>無し</td> <td>190 m²/日・層</td> </tr> <tr> <td rowspan="2">2.4m以上</td> <td>有り</td> <td>1,500 m²/日・層</td> </tr> <tr> <td>無し</td> <td>1,700 m²/日・層</td> </tr> </tbody> </table>	平均施工幅員	導水パイプの設置	作業日当り標準作業量	1.4m未満	有り	170 m ² /日・層	無し	190 m ² /日・層	2.4m以上	有り	1,500 m ² /日・層	無し	1,700 m ² /日・層															
平均施工幅員	導水パイプの設置	作業日当り標準作業量																											
1.4m未満	有り	170 m ² /日・層																											
	無し	190 m ² /日・層																											
2.4m以上	有り	1,500 m ² /日・層																											
	無し	1,700 m ² /日・層																											
透水性アスファルト舗装工	<p>① フィルター層</p> <p style="text-align: right;">(1日・1層当り)</p> <table border="1" data-bbox="512 1498 1203 1576"> <thead> <tr> <th>作 業 名</th> <th>作業日当り標準作業量</th> </tr> </thead> <tbody> <tr> <td>フィルター材の敷均し及び締固め</td> <td>280 m²/日・層</td> </tr> </tbody> </table> <p>② 透水性アスファルト舗装</p> <p style="text-align: right;">(1日・1層当り)</p> <table border="1" data-bbox="523 1671 1203 1823"> <thead> <tr> <th>平均施工幅員</th> <th>作業日当り標準作業量</th> </tr> </thead> <tbody> <tr> <td>1.4m未満</td> <td>200 m²/日・層</td> </tr> <tr> <td>1.4m以上2.4m未満</td> <td>600 m²/日・層</td> </tr> <tr> <td>2.4m以上</td> <td>620 m²/日・層</td> </tr> </tbody> </table>	作 業 名	作業日当り標準作業量	フィルター材の敷均し及び締固め	280 m ² /日・層	平均施工幅員	作業日当り標準作業量	1.4m未満	200 m ² /日・層	1.4m以上2.4m未満	600 m ² /日・層	2.4m以上	620 m ² /日・層																
作 業 名	作業日当り標準作業量																												
フィルター材の敷均し及び締固め	280 m ² /日・層																												
平均施工幅員	作業日当り標準作業量																												
1.4m未満	200 m ² /日・層																												
1.4m以上2.4m未満	600 m ² /日・層																												
2.4m以上	620 m ² /日・層																												
グースアスファルト舗装工	<p>該当工種の基準内に記載。</p>																												

工 種 名	設 定 内 容																															
コンクリート舗装工	① コンクリート舗装工 <table border="1" style="margin-left: 20px;"> <thead> <tr> <th colspan="2">作 業 種 別</th> <th>作業日当り標準作業量</th> </tr> </thead> <tbody> <tr> <td rowspan="2">機械舗設</td> <td>1車</td> <td>111 m²/日</td> </tr> <tr> <td>2車</td> <td>152 m²/日</td> </tr> <tr> <td rowspan="2">人力舗設</td> <td>舗設厚 20cm 以上</td> <td>47 m²/日</td> </tr> <tr> <td>舗設厚 20cm 未満</td> <td>69 m²/日</td> </tr> </tbody> </table>	作 業 種 別		作業日当り標準作業量	機械舗設	1車	111 m ² /日	2車	152 m ² /日	人力舗設	舗設厚 20cm 以上	47 m ² /日	舗設厚 20cm 未満	69 m ² /日																		
作 業 種 別		作業日当り標準作業量																														
機械舗設	1車	111 m ² /日																														
	2車	152 m ² /日																														
人力舗設	舗設厚 20cm 以上	47 m ² /日																														
	舗設厚 20cm 未満	69 m ² /日																														
連続鉄筋コンクリート舗装工	① 連続鉄筋コンクリート舗装工 <table border="1" style="margin-left: 20px;"> <tbody> <tr> <td>作業日当り標準作業量</td> <td>146 m²/日</td> </tr> </tbody> </table> (注) 作業日当り標準作業量は、目地切り・清掃の有無にかかわらず適用できる。	作業日当り標準作業量	146 m ² /日																													
作業日当り標準作業量	146 m ² /日																															
踏掛版	① 踏掛版 <table border="1" style="margin-left: 20px;"> <thead> <tr> <th>鉄 筋 量</th> <th>作業日当り標準作業量</th> </tr> </thead> <tbody> <tr> <td>0.08t/m³以上0.10t/m³未満</td> <td>11 m³/日</td> </tr> <tr> <td>0.10t/m³以上0.14t/m³未満</td> <td>10 m³/日</td> </tr> <tr> <td>0.14t/m³以上0.18t/m³未満</td> <td>9 m³/日</td> </tr> <tr> <td>0.18t/m³以上0.24t/m³未満</td> <td>8 m³/日</td> </tr> <tr> <td>0.24t/m³以上0.30t/m³未満</td> <td>7 m³/日</td> </tr> <tr> <td>0.30t/m³以上0.34t/m³未満</td> <td>6 m³/日</td> </tr> </tbody> </table> (注) 1. 上表の作業日当り標準作業量には、コンクリート、型枠、鉄筋、目地材の作業を含む。 2. 各作業間の重複作業は考慮していない。 (参考) 各作業単独の場合の作業量 <table border="1" style="margin-left: 20px;"> <thead> <tr> <th>作 業 名</th> <th>作業日当り標準作業量</th> </tr> </thead> <tbody> <tr> <td>目地板設置</td> <td>14 m²/日</td> </tr> <tr> <td>鉄筋加工・組立</td> <td>3.5 t/日</td> </tr> <tr> <td>型枠設置</td> <td>38 m²/日</td> </tr> <tr> <td>コンクリート打設</td> <td>69 m³/日</td> </tr> </tbody> </table>	鉄 筋 量	作業日当り標準作業量	0.08t/m ³ 以上0.10t/m ³ 未満	11 m ³ /日	0.10t/m ³ 以上0.14t/m ³ 未満	10 m ³ /日	0.14t/m ³ 以上0.18t/m ³ 未満	9 m ³ /日	0.18t/m ³ 以上0.24t/m ³ 未満	8 m ³ /日	0.24t/m ³ 以上0.30t/m ³ 未満	7 m ³ /日	0.30t/m ³ 以上0.34t/m ³ 未満	6 m ³ /日	作 業 名	作業日当り標準作業量	目地板設置	14 m ² /日	鉄筋加工・組立	3.5 t/日	型枠設置	38 m ² /日	コンクリート打設	69 m ³ /日							
鉄 筋 量	作業日当り標準作業量																															
0.08t/m ³ 以上0.10t/m ³ 未満	11 m ³ /日																															
0.10t/m ³ 以上0.14t/m ³ 未満	10 m ³ /日																															
0.14t/m ³ 以上0.18t/m ³ 未満	9 m ³ /日																															
0.18t/m ³ 以上0.24t/m ³ 未満	8 m ³ /日																															
0.24t/m ³ 以上0.30t/m ³ 未満	7 m ³ /日																															
0.30t/m ³ 以上0.34t/m ³ 未満	6 m ³ /日																															
作 業 名	作業日当り標準作業量																															
目地板設置	14 m ² /日																															
鉄筋加工・組立	3.5 t/日																															
型枠設置	38 m ² /日																															
コンクリート打設	69 m ³ /日																															
ガードケーブル設置工	① ガードケーブル設置工 <table border="1" style="margin-left: 20px;"> <thead> <tr> <th colspan="2">作 業 種 別</th> <th>作業日当り標準作業量</th> </tr> </thead> <tbody> <tr> <td rowspan="2">端末支柱</td> <td rowspan="2">建込み</td> <td>標準型</td> <td>5 本/日</td> </tr> <tr> <td>耐雪型</td> <td>5 本/日</td> </tr> <tr> <td rowspan="3">中間支柱</td> <td rowspan="2">機械打込</td> <td>標準型</td> <td>44 本/日</td> </tr> <tr> <td>耐雪型</td> <td>37 本/日</td> </tr> <tr> <td>コンクリート建込</td> <td>25 本/日</td> </tr> <tr> <td rowspan="6">ケーブル張</td> <td rowspan="6"></td> <td>A種</td> <td>164 m/日</td> </tr> <tr> <td>B種</td> <td>205 m/日</td> </tr> <tr> <td>C種</td> <td>273 m/日</td> </tr> <tr> <td>S種</td> <td>137 m/日</td> </tr> <tr> <td>Am種</td> <td>102 m/日</td> </tr> <tr> <td>Bm種</td> <td>137 m/日</td> </tr> </tbody> </table>	作 業 種 別		作業日当り標準作業量	端末支柱	建込み	標準型	5 本/日	耐雪型	5 本/日	中間支柱	機械打込	標準型	44 本/日	耐雪型	37 本/日	コンクリート建込	25 本/日	ケーブル張		A種	164 m/日	B種	205 m/日	C種	273 m/日	S種	137 m/日	Am種	102 m/日	Bm種	137 m/日
作 業 種 別		作業日当り標準作業量																														
端末支柱	建込み	標準型	5 本/日																													
		耐雪型	5 本/日																													
中間支柱	機械打込	標準型	44 本/日																													
		耐雪型	37 本/日																													
	コンクリート建込	25 本/日																														
ケーブル張		A種	164 m/日																													
		B種	205 m/日																													
		C種	273 m/日																													
		S種	137 m/日																													
		Am種	102 m/日																													
		Bm種	137 m/日																													
ワイヤロープ設置工	該当工種の基準内に記載。																															

工 種 名	設 定 内 容																										
立入り防止柵工	① 基礎ブロック, 鋼管基礎																										
	<table border="1"> <thead> <tr> <th>基礎種別</th> <th>種別</th> <th>支柱柵高 ・門柱高</th> <th>基礎砕石</th> <th>作業日当り 標準作業量</th> </tr> </thead> <tbody> <tr> <td rowspan="4">基礎ブロック</td> <td rowspan="2">金網柵</td> <td rowspan="2">-</td> <td>無し</td> <td>22 基/日</td> </tr> <tr> <td>有り</td> <td>21 基/日</td> </tr> <tr> <td rowspan="2">門扉</td> <td rowspan="2">-</td> <td>無し</td> <td>21 基/日</td> </tr> <tr> <td>有り</td> <td>20 基/日</td> </tr> <tr> <td rowspan="2">鋼管基礎</td> <td rowspan="2">-</td> <td>2m 以下</td> <td></td> <td>32 基/日</td> </tr> <tr> <td>2m を超え 2.5m 以下</td> <td></td> <td>45 基/日</td> </tr> </tbody> </table>	基礎種別	種別	支柱柵高 ・門柱高	基礎砕石	作業日当り 標準作業量	基礎ブロック	金網柵	-	無し	22 基/日	有り	21 基/日	門扉	-	無し	21 基/日	有り	20 基/日	鋼管基礎	-	2m 以下		32 基/日	2m を超え 2.5m 以下		45 基/日
	基礎種別	種別	支柱柵高 ・門柱高	基礎砕石	作業日当り 標準作業量																						
	基礎ブロック	金網柵	-	無し	22 基/日																						
				有り	21 基/日																						
		門扉	-	無し	21 基/日																						
				有り	20 基/日																						
	鋼管基礎	-	2m 以下		32 基/日																						
			2m を超え 2.5m 以下		45 基/日																						
	② 金網・支柱(立入防止柵)																										
	<table border="1"> <thead> <tr> <th>基礎種別</th> <th>支柱柵高</th> <th>支柱間隔</th> <th>作業日当り 標準作業量</th> </tr> </thead> <tbody> <tr> <td rowspan="2">基礎ブロック</td> <td rowspan="2">-</td> <td>1.5m</td> <td>28 m/日</td> </tr> <tr> <td>2m</td> <td>30 m/日</td> </tr> <tr> <td rowspan="4">鋼管基礎</td> <td rowspan="2">2m 以下</td> <td>1.5m</td> <td>28 m/日</td> </tr> <tr> <td>2m</td> <td>30 m/日</td> </tr> <tr> <td rowspan="2">2m を超え 2.5m 以下</td> <td>1.5m</td> <td>25 m/日</td> </tr> <tr> <td>2m</td> <td>27 m/日</td> </tr> </tbody> </table>	基礎種別	支柱柵高	支柱間隔	作業日当り 標準作業量	基礎ブロック	-	1.5m	28 m/日	2m	30 m/日	鋼管基礎	2m 以下	1.5m	28 m/日	2m	30 m/日	2m を超え 2.5m 以下	1.5m	25 m/日	2m	27 m/日					
	基礎種別	支柱柵高	支柱間隔	作業日当り 標準作業量																							
	基礎ブロック	-	1.5m	28 m/日																							
			2m	30 m/日																							
	鋼管基礎	2m 以下	1.5m	28 m/日																							
2m			30 m/日																								
2m を超え 2.5m 以下		1.5m	25 m/日																								
		2m	27 m/日																								
③ 支柱(立入防止柵)																											
<table border="1"> <thead> <tr> <th>基礎種別</th> <th>支柱柵高</th> <th>作業日当り 標準作業量</th> </tr> </thead> <tbody> <tr> <td>基礎ブロック</td> <td>-</td> <td>74 本/日</td> </tr> <tr> <td rowspan="2">鋼管基礎</td> <td>2m 以下</td> <td>74 本/日</td> </tr> <tr> <td>2m を超え 2.5m 以下</td> <td>70 本/日</td> </tr> </tbody> </table>	基礎種別	支柱柵高	作業日当り 標準作業量	基礎ブロック	-	74 本/日	鋼管基礎	2m 以下	74 本/日	2m を超え 2.5m 以下	70 本/日																
基礎種別	支柱柵高	作業日当り 標準作業量																									
基礎ブロック	-	74 本/日																									
鋼管基礎	2m 以下	74 本/日																									
	2m を超え 2.5m 以下	70 本/日																									
④ 門扉																											
<table border="1"> <thead> <tr> <th>門扉種別</th> <th>門柱高</th> <th>作業日当り 標準作業量</th> </tr> </thead> <tbody> <tr> <td rowspan="2">片開き</td> <td>2m 以下</td> <td>7.5 基/日</td> </tr> <tr> <td>2m を超え 2.5m 以下</td> <td>6.1 基/日</td> </tr> <tr> <td>両開き</td> <td>-</td> <td>3.8 基/日</td> </tr> </tbody> </table>	門扉種別	門柱高	作業日当り 標準作業量	片開き	2m 以下	7.5 基/日	2m を超え 2.5m 以下	6.1 基/日	両開き	-	3.8 基/日																
門扉種別	門柱高	作業日当り 標準作業量																									
片開き	2m 以下	7.5 基/日																									
	2m を超え 2.5m 以下	6.1 基/日																									
両開き	-	3.8 基/日																									
⑤ 箱抜き																											
<table border="1"> <tbody> <tr> <td>作業日当り標準作業量</td> <td>50 m/日</td> </tr> </tbody> </table> <p>(注) 作業日当たり標準作業量は、普通作業員2名の場合。</p>	作業日当り標準作業量	50 m/日																									
作業日当り標準作業量	50 m/日																										
車止めポスト設置工	① 車止めポスト																										
	<table border="1"> <tbody> <tr> <td>作業日当り標準作業量</td> <td>7.3 本/日</td> </tr> </tbody> </table>	作業日当り標準作業量	7.3 本/日																								
作業日当り標準作業量	7.3 本/日																										

工 種 名	設 定 内 容			
落下物等防止柵設置工	① 落下物等防止柵設置工			
	アンカーボルト設置	作業日当たり標準作業量		
	有り	27 m/日		
	無し	32 m/日		
しゃ音壁設置工	① 支柱アンカー			
	形 式	支柱間隔	設置高さ	
	A型 (埋設アンカー方式)	2m	4m 以下	475 m/日
			4m 超え 8m 以下	150 m/日
		4m	4m 以下	981 m/日
			4m 超え 8m 以下	297 m/日
	B型 (穿孔アンカー方式)	2m	4m 以下	22 m/日
		4m	4m 以下	50 m/日
	② 支柱立込			
	形 式	支柱間隔	設置高さ	作業日当たり標準作業量
	A型 (埋設アンカー方式)	2m	4m 以下	72 m/日
			4m 超え 8m 以下	28 m/日
		4m	4m 以下	148 m/日
			4m 超え 8m 以下	55 m/日
	B型 (穿孔アンカー方式)	2m	4m 以下	39 m/日
		4m	4m 以下	78 m/日
	③ 土留板取付			
	設置高さ	作業日当たり標準作業量		
	4m 以下	78 m ² /日		
	4m 超え 8m 以下	53 m ² /日		
	④ しゃ音板・透光板取付			
	作 業 名	設置高さ	作業日当たり標準作業量	
	しゃ音板取付	4m 以下	175 m ² /日	
		4m 超え 8m 以下	144 m ² /日	
	透光板取付	4m 以下	199 m ² /日	
		4m 超え 8m 以下	173 m ² /日	
	⑤ 笠木取付			
作業日当たり標準作業量	2,000 m/日			
⑥ 外装板取付				
作業日当たり標準作業量	152 m ² /日			
⑦ 水切版取付				
作業日当たり標準作業量	254 m/日			

工 種 名	設 定 内 容																																							
路側工 (据付け)	<p>① 歩車道境界ブロック据付, 地先境界ブロック据付</p> <table border="1" data-bbox="456 255 1406 712"> <thead> <tr> <th rowspan="2">ブロック規格</th> <th colspan="4">作業日当り標準作業量(m/日)</th> </tr> <tr> <th>ブロック 単体</th> <th>ブロック+ 基礎砕石</th> <th>ブロック+ 均しコンクリート</th> <th>ブロック+ 基礎砕石+ 均しコンクリート</th> </tr> </thead> <tbody> <tr> <td>歩車道境界ブロックA種 地先境界ブロックA・B・C種</td> <td>37</td> <td>34</td> <td>23</td> <td>22</td> </tr> <tr> <td>歩車道境界ブロックB・C種</td> <td>43</td> <td>39</td> <td>25</td> <td>23</td> </tr> <tr> <td>各種(600mm以下, 50kg未満)</td> <td>37</td> <td>34</td> <td>23</td> <td>22</td> </tr> <tr> <td>各種(600mm以下, 50kg以上100kg未満)</td> <td>43</td> <td>39</td> <td>25</td> <td>23</td> </tr> <tr> <td>各種(600mm超1000mm以下, 50kg以上150kg未満)</td> <td>49</td> <td>43</td> <td>27</td> <td>25</td> </tr> <tr> <td>各種(1000mm超2000mm以下, 150kg以上550kg未満)</td> <td>56</td> <td>49</td> <td>29</td> <td>27</td> </tr> </tbody> </table> <p>(注) 1. 上表は, 直線部, 曲線部及び片面用, 両面用, 乗入れ, すりつけ用ブロックを含む。 2. 上表には, 敷モルタル, 目地モルタルの施工を含む。 3. 上表には, ブロックの現場内小運搬を含む。 4. 床掘り, 埋戻しは別途計上する。</p>	ブロック規格	作業日当り標準作業量(m/日)				ブロック 単体	ブロック+ 基礎砕石	ブロック+ 均しコンクリート	ブロック+ 基礎砕石+ 均しコンクリート	歩車道境界ブロックA種 地先境界ブロックA・B・C種	37	34	23	22	歩車道境界ブロックB・C種	43	39	25	23	各種(600mm以下, 50kg未満)	37	34	23	22	各種(600mm以下, 50kg以上100kg未満)	43	39	25	23	各種(600mm超1000mm以下, 50kg以上150kg未満)	49	43	27	25	各種(1000mm超2000mm以下, 150kg以上550kg未満)	56	49	29	27
ブロック規格	作業日当り標準作業量(m/日)																																							
	ブロック 単体	ブロック+ 基礎砕石	ブロック+ 均しコンクリート	ブロック+ 基礎砕石+ 均しコンクリート																																				
歩車道境界ブロックA種 地先境界ブロックA・B・C種	37	34	23	22																																				
歩車道境界ブロックB・C種	43	39	25	23																																				
各種(600mm以下, 50kg未満)	37	34	23	22																																				
各種(600mm以下, 50kg以上100kg未満)	43	39	25	23																																				
各種(600mm超1000mm以下, 50kg以上150kg未満)	49	43	27	25																																				
各種(1000mm超2000mm以下, 150kg以上550kg未満)	56	49	29	27																																				
路側工 (取外し)	<p>① 歩車道境界ブロック撤去, 地先境界ブロック撤去</p> <table border="1" data-bbox="496 936 1074 1048"> <thead> <tr> <th>再利用区分</th> <th>作業日当り標準作業量</th> </tr> </thead> <tbody> <tr> <td>処 分</td> <td>200 m/日</td> </tr> <tr> <td>再利用</td> <td>115 m/日</td> </tr> </tbody> </table> <p>(注) 1. 上表は, 直線部, 曲線部及び片面用, 両面用, 乗入れ, すりつけ用ブロックを含む。 2. 上表には, 敷モルタル, 目地モルタルの取外しを含む。 3. 上表には, ブロックの現場内小運搬を含む。 4. 基礎コンクリートのとりこわしは, 含まない。</p>	再利用区分	作業日当り標準作業量	処 分	200 m/日	再利用	115 m/日																																	
再利用区分	作業日当り標準作業量																																							
処 分	200 m/日																																							
再利用	115 m/日																																							
特殊ブロック設置工	<p>① 特殊ブロック設置工</p> <table border="1" data-bbox="496 1310 1185 1361"> <tbody> <tr> <td>作業日当り標準作業量</td> <td>77 m²/日</td> </tr> </tbody> </table> <p>(注) 撤去の作業日当り標準作業量は, 上表×2とする。</p>	作業日当り標準作業量	77 m ² /日																																					
作業日当り標準作業量	77 m ² /日																																							

工 種 名	設 定 内 容						
組立歩道工	① 組立歩道工						
	形式区分	床版形式	支柱(受桁)間隔	幅員	作業日当り標準作業量(m/日)		
					支柱受桁 床版据付 高欄据付	支柱受桁 床版据付	高欄据付
	支柱式	プレキャスト コンクリート製	3.0m	1.0m	17	25	50
				1.5m	14	20	
				2.0m	13	17	
				2.5m	11	14	
			5.0m	2.0m	13	17	
			現場打	3.0m	1.5m	13	
	2.0m	11			14		
	片持式	プレキャスト コンクリート製	3.0m	1.0m	17	25	
				1.5m	14	20	
				2.0m	13	17	
			無し	1.5m	20	33	
				2.0m	17	25	
橋梁付属施設設置工	① 排水柵						
	排水柵の種類				作業日当り標準作業量		
	排水柵 A				12 箇所/日		
	排水柵 B 20kg/個未満				11 箇所/日		
	排水柵 B 20kg/個以上 110kg/個以下				10 箇所/日		
	(注) 1. 排水柵 A は、繊維強化プラスチック (FRP) 製とする。						
	2. 排水柵 B は、FRP 製以外 (普通鉄 (ねずみ鉄) 製) 等とする。						
	② 橋名板等取付						
	作業日当り標準作業量			6.6 枚/日			
	③ 橋梁用高欄						
設置方法		作業日当り標準作業量					
組立式		33 m/日					
一体式		33 m/日					

工 種 名	設 定 内 容																		
道路付属物設置工	① 距離標 <table border="1" style="margin-left: 20px;"> <thead> <tr> <th rowspan="2" style="text-align: center;">形 式</th> <th colspan="2" style="text-align: center;">作業日当り標準作業量</th> </tr> <tr> <th style="text-align: center;">設置</th> <th style="text-align: center;">撤去</th> </tr> </thead> <tbody> <tr> <td style="text-align: center;">パネル式（アンカー固定）</td> <td style="text-align: center;">16 枚/日</td> <td style="text-align: center;">40 枚/日</td> </tr> <tr> <td style="text-align: center;">パネル式（金具固定）</td> <td style="text-align: center;">24 枚/日</td> <td style="text-align: center;">60 枚/日</td> </tr> <tr> <td style="text-align: center;">パネル式（土中埋込）</td> <td style="text-align: center;">10 枚/日</td> <td style="text-align: center;">25 枚/日</td> </tr> </tbody> </table>	形 式	作業日当り標準作業量		設置	撤去	パネル式（アンカー固定）	16 枚/日	40 枚/日	パネル式（金具固定）	24 枚/日	60 枚/日	パネル式（土中埋込）	10 枚/日	25 枚/日				
形 式	作業日当り標準作業量																		
	設置	撤去																	
パネル式（アンカー固定）	16 枚/日	40 枚/日																	
パネル式（金具固定）	24 枚/日	60 枚/日																	
パネル式（土中埋込）	10 枚/日	25 枚/日																	
道路植栽工（客土工） （上層 30cm）	①道路植栽工（客土工）（上層 30cm） <table border="1" style="margin-left: 20px;"> <tbody> <tr> <td style="text-align: center;">作業日当り標準作業量</td> <td style="text-align: center;">4.5 m³/日</td> </tr> </tbody> </table> （注）作業日当り標準作業量は、普通作業員1名の場合。	作業日当り標準作業量	4.5 m ³ /日																
作業日当り標準作業量	4.5 m ³ /日																		
路面切削工	① 路面切削 <table border="1" style="margin-left: 20px;"> <thead> <tr> <th rowspan="2" style="text-align: center;">施工区分</th> <th colspan="3" style="text-align: center;">全面切削</th> <th rowspan="2" style="text-align: center;">帯状切削</th> </tr> <tr> <th style="text-align: center;">4,000m²以下</th> <th style="text-align: center;">4,000m²を超え</th> <th style="text-align: center;"></th> </tr> </thead> <tbody> <tr> <td style="text-align: center;">平均切削深さ(H)</td> <td colspan="2" style="text-align: center;">6cm以下</td> <td style="text-align: center;">6cmを超え 12cm以下</td> <td style="text-align: center;">3cm以下</td> </tr> <tr> <td style="text-align: center;">作業日当り標準作業量</td> <td style="text-align: center;">1,400 m²/日</td> <td style="text-align: center;">1,800 m²/日</td> <td style="text-align: center;">1,340 m²/日</td> <td style="text-align: center;">1,800 m²/日</td> </tr> </tbody> </table> （注）1. 作業日当り標準作業量には、路面切削機等の施工箇所間及び機械待避場所と施工箇所間の自走による移動を含むが、運搬車両による移動は別途考慮する。 2. 全面切削の施工区分は、1 工事の切削面積のうち全面切削に係る施工面積を対象とする。 3. 上表には、清掃作業を含む。 4. 平均切削深さは、次式による。 $H = \frac{A_v}{W} \times 100$ H : 1 現場の平均切削深さ (cm) A _v : 1 現場の平均切削断面積 (m ²) W : 平均切削幅員 (m) なお、帯状切削の場合は、W=2m とする。 5. 帯状切削とは、不陸部の切削幅が路面切削機の切削幅より狭い場合をいう。 6. 帯状切削の施工面積は、次式による。 延べ施工面積=切削機の作業幅 (2m) × 延べ施工延長	施工区分	全面切削			帯状切削	4,000m ² 以下	4,000m ² を超え		平均切削深さ(H)	6cm以下		6cmを超え 12cm以下	3cm以下	作業日当り標準作業量	1,400 m ² /日	1,800 m ² /日	1,340 m ² /日	1,800 m ² /日
施工区分	全面切削			帯状切削															
	4,000m ² 以下	4,000m ² を超え																	
平均切削深さ(H)	6cm以下		6cmを超え 12cm以下	3cm以下															
作業日当り標準作業量	1,400 m ² /日	1,800 m ² /日	1,340 m ² /日	1,800 m ² /日															

工 種 名	設 定 内 容		
路面切削工	② 殻運搬 (路面切削)		
	DID 区間の 有無	運搬距離 (km)	作業日当り 標準作業量 (m ³ /日)
	無し	0.2 以下	167
		0.5 以下	143
		1.0 以下	125
		1.5 以下	111
		2.0 以下	91
		2.5 以下	83
		3.0 以下	71
		3.5 以下	67
		4.0 以下	59
		4.5 以下	56
		5.0 以下	50
		5.5 以下	48
		6.5 以下	43
		7.5 以下	38
		9.0 以下	34
		10.5 以下	30
		12.0 以下	28
		13.5 以下	25
		16.0 以下	23
		18.5 以下	20
	21.5 以下	19	
26.0 以下	17		
32.0 以下	15		
39.5 以下	14		
47.0 以下	12		
55.5 以下	11		
60.0 以下	10		

工 種 名	設 定 内 容		
路面切削工	DID 区間の 有無	運搬距離 (km)	作業日当り 標準作業量 (m ³ /日)
	有り	0.2 以下	167
		0.5 以下	143
		1.0 以下	125
		1.5 以下	111
		2.0 以下	91
		2.5 以下	77
		3.0 以下	71
		3.5 以下	63
		4.0 以下	56
		4.5 以下	53
		5.0 以下	48
		5.5 以下	45
		6.0 以下	42
		6.5 以下	40
		7.5 以下	37
		8.5 以下	33
		9.5 以下	30
		11.0 以下	28
		12.5 以下	25
		14.5 以下	23
	16.5 以下	20	
	19.0 以下	19	
	22.0 以下	17	
	25.5 以下	15	
	30.0 以下	14	
	36.0 以下	12	
	46.0 以下	11	
	60.0 以下	10	
	(注) 1. 運搬距離は片道であり、往路と復路が異なるときは、平均値とする。 2. 自動車専用道路を利用する場合は、別途考慮する。 3. D I D (人口集中地区) は、総務省統計局の国勢調査報告資料添付の人口集中地区境界図によるものとする。		
切削オーバーレイ工	該当工種の基準内に記載。		

工 種 名	設 定 内 容					
舗装版破碎工	① 舗装版破碎 (障害無し)					
	(1) アスファルト舗装版					
	障害等の有無	騒音振動対策	舗装版厚	作業日当り標準作業量(m ² /日)		
				直接掘削・積込作業	舗装版破碎作業	掘削・積込作業
	無し	不要	15cm以下	510	—	—
			15cmを超え40cm以下	—	310	370
		必要	15cm以下	—	260	490
			15cmを超え35cm以下	—	180	370
	(2) コンクリート舗装版					
	騒音振動対策	舗装版厚	作業日当り標準作業量(m ² /日)			
			直接掘削・積込作業	舗装版破碎作業	掘削・積込作業	
	不要	15cm以下	510	—	—	
		15cmを超え35cm以下	—	230	260	
	必要	15cm以下	—	190	320	
		15cmを超え35cm以下	—	150	260	
(3) コンクリート+アスファルト (カバー) 舗装版						
Co+As(カバー)舗装によるアスファルト舗装版厚		作業日当り標準作業量(m ² /日)				
		舗装版破碎作業	掘削・積込作業			
15cm以下		230	170			
15cmを超え22.5cm以下		230	150			
② 舗装版破碎 (障害有り)						
(1) アスファルト舗装版						
舗装版厚		作業日当り標準作業量				
舗装版厚 4cm 以下		35 m ² /日				
舗装版厚 4cm を超え 10cm 以下		21 m ² /日				
舗装版厚 10cm を超え 15cm 以下		16 m ² /日				
舗装版厚 15cm を超え 30cm 以下		8.8 m ² /日				
(注) 上表は、積込の有無にかかわらず適用できる。						

工 種 名	設 定 内 容																																																																				
舗装版切断工	<p>① 舗装版切断</p> <p>(1) アスファルト舗装版</p> <table border="1" style="margin-left: 20px;"> <tr> <td style="text-align: center;">アスファルト舗装版厚</td> <td style="text-align: center;">作業日当り標準作業量</td> </tr> <tr> <td style="text-align: center;">15cm以下</td> <td style="text-align: center;">230 m/日</td> </tr> <tr> <td style="text-align: center;">15cmを超え30cm以下</td> <td style="text-align: center;">130 m/日</td> </tr> <tr> <td style="text-align: center;">30cmを超え40cm以下</td> <td style="text-align: center;">80 m/日</td> </tr> </table> <p>(2) コンクリート舗装版, コンクリート+アスファルト (カバー) 舗装版</p> <table border="1" style="margin-left: 20px;"> <tr> <td style="text-align: center;">コンクリート舗装版厚</td> <td style="text-align: center;">作業日当り標準作業量</td> </tr> <tr> <td style="text-align: center;">15cm以下</td> <td style="text-align: center;">150 m/日</td> </tr> <tr> <td style="text-align: center;">15cmを超え30cm以下</td> <td style="text-align: center;">70 m/日</td> </tr> </table> <p>(注) コンクリート+アスファルト (カバー) 舗装版の場合, 舗装版厚はコンクリート舗装版のみの厚さである。</p>	アスファルト舗装版厚	作業日当り標準作業量	15cm以下	230 m/日	15cmを超え30cm以下	130 m/日	30cmを超え40cm以下	80 m/日	コンクリート舗装版厚	作業日当り標準作業量	15cm以下	150 m/日	15cmを超え30cm以下	70 m/日																																																						
アスファルト舗装版厚	作業日当り標準作業量																																																																				
15cm以下	230 m/日																																																																				
15cmを超え30cm以下	130 m/日																																																																				
30cmを超え40cm以下	80 m/日																																																																				
コンクリート舗装版厚	作業日当り標準作業量																																																																				
15cm以下	150 m/日																																																																				
15cmを超え30cm以下	70 m/日																																																																				
道路打換え工	<p>① 道路打換え工</p> <p style="text-align: right;">(m²/日)</p> <table border="1" style="margin-left: 20px;"> <tr> <td colspan="2" style="text-align: center;">全体掘削厚</td> <td colspan="2" style="text-align: center;">40cm 以下</td> <td style="text-align: center;">40cm を超え 80cm 以下</td> <td style="text-align: center;">80cm を超え 120cm 以下</td> </tr> <tr> <td colspan="2" style="text-align: center;">復旧層数</td> <td style="text-align: center;">2 層</td> <td style="text-align: center;">3 層以上 5 層以下</td> <td style="text-align: center;">4 層以上 6 層以下</td> <td style="text-align: center;">5, 6 層</td> </tr> <tr> <td rowspan="3" style="text-align: center; vertical-align: middle;">歩 掛 区 分</td> <td style="text-align: center;">コンクリート圧砕装置 15cm 以下</td> <td rowspan="3" style="text-align: center; vertical-align: middle;">250</td> <td rowspan="2" style="text-align: center; vertical-align: middle;">200</td> <td rowspan="3" style="text-align: center; vertical-align: middle;">160</td> <td rowspan="3" style="text-align: center; vertical-align: middle;">140</td> </tr> <tr> <td style="text-align: center;">コンクリート圧砕装置・ 大型ブレードカ 15cm を 超え 30cm 以下</td> </tr> <tr> <td style="text-align: center;">コンクリート圧砕装置・ 大型ブレードカ 30cm を 超え 40cm 以下</td> <td style="text-align: center; vertical-align: middle;">190</td> </tr> </table> <p style="text-align: right;">(m²/日)</p> <table border="1" style="margin-left: 20px;"> <tr> <td colspan="2" style="text-align: center;">復旧層数</td> <td style="text-align: center;">2 層</td> <td style="text-align: center;">3 層以上 4 層以下</td> <td style="text-align: center;">5 層</td> </tr> <tr> <td style="text-align: center; vertical-align: middle;">歩 掛 区 分</td> <td style="text-align: center;">バックホウによる直接掘削積込・掘削 全体厚 40cm 以下</td> <td style="text-align: center;">360</td> <td style="text-align: center;">270</td> <td style="text-align: center;">220</td> </tr> <tr> <td colspan="2" style="text-align: center;">復旧層数</td> <td style="text-align: center;">2 層</td> <td style="text-align: center;">3 層以上 4 層以下</td> <td style="text-align: center;">5 層以上 6 層以下</td> </tr> <tr> <td rowspan="2" style="text-align: center; vertical-align: middle;">歩 掛 区 分</td> <td style="text-align: center;">バックホウによる直接掘削積込・掘削 全体厚 40cm を超え 80cm 以下</td> <td style="text-align: center;">260</td> <td style="text-align: center;">210</td> <td style="text-align: center;">170</td> </tr> <tr> <td style="text-align: center;">バックホウによる直接掘削積込・掘削 全体厚 80cm を超え 120cm 以下</td> <td style="text-align: center;">200</td> <td style="text-align: center;">170</td> <td style="text-align: center;">140</td> </tr> </table> <p style="text-align: right;">(m²/日)</p> <p>作業日当り標準作業量 (総施工量 1,000 m² 以上)</p> <table border="1" style="margin-left: 20px;"> <tr> <td colspan="2" style="text-align: center;">全体掘削厚</td> <td colspan="2" style="text-align: center;">40cm 以下</td> <td style="text-align: center;">40cm を超え 80cm 以下</td> <td style="text-align: center;">80cm を超え 120cm 以下</td> </tr> <tr> <td colspan="2" style="text-align: center;">復旧層数</td> <td style="text-align: center;">2 層</td> <td style="text-align: center;">3 層以上 5 層以下</td> <td style="text-align: center;">4 層以上 6 層以下</td> <td style="text-align: center;">5, 6 層</td> </tr> <tr> <td rowspan="3" style="text-align: center; vertical-align: middle;">歩 掛 区 分</td> <td style="text-align: center;">コンクリート圧砕装置 15cm 以下</td> <td rowspan="3" style="text-align: center; vertical-align: middle;">260</td> <td style="text-align: center;">220</td> <td style="text-align: center;">180</td> <td rowspan="3" style="text-align: center; vertical-align: middle;">150</td> </tr> <tr> <td style="text-align: center;">コンクリート圧砕装置・ 大型ブレードカ 15cm を 超え 30cm 以下</td> <td style="text-align: center;">210</td> <td rowspan="2" style="text-align: center; vertical-align: middle;">170</td> </tr> <tr> <td style="text-align: center;">コンクリート圧砕装置・ 大型ブレードカ 30cm を 超え 40cm 以下</td> <td style="text-align: center;">200</td> </tr> </table> <p>(注) 1. 復旧層数は, 即日復旧を行う (路床~表層まで) の全層数とする。 2. 作業量は, とりこわし~復旧までの作業量とする。</p>	全体掘削厚		40cm 以下		40cm を超え 80cm 以下	80cm を超え 120cm 以下	復旧層数		2 層	3 層以上 5 層以下	4 層以上 6 層以下	5, 6 層	歩 掛 区 分	コンクリート圧砕装置 15cm 以下	250	200	160	140	コンクリート圧砕装置・ 大型ブレードカ 15cm を 超え 30cm 以下	コンクリート圧砕装置・ 大型ブレードカ 30cm を 超え 40cm 以下	190	復旧層数		2 層	3 層以上 4 層以下	5 層	歩 掛 区 分	バックホウによる直接掘削積込・掘削 全体厚 40cm 以下	360	270	220	復旧層数		2 層	3 層以上 4 層以下	5 層以上 6 層以下	歩 掛 区 分	バックホウによる直接掘削積込・掘削 全体厚 40cm を超え 80cm 以下	260	210	170	バックホウによる直接掘削積込・掘削 全体厚 80cm を超え 120cm 以下	200	170	140	全体掘削厚		40cm 以下		40cm を超え 80cm 以下	80cm を超え 120cm 以下	復旧層数		2 層	3 層以上 5 層以下	4 層以上 6 層以下	5, 6 層	歩 掛 区 分	コンクリート圧砕装置 15cm 以下	260	220	180	150	コンクリート圧砕装置・ 大型ブレードカ 15cm を 超え 30cm 以下	210	170	コンクリート圧砕装置・ 大型ブレードカ 30cm を 超え 40cm 以下	200
全体掘削厚		40cm 以下		40cm を超え 80cm 以下	80cm を超え 120cm 以下																																																																
復旧層数		2 層	3 層以上 5 層以下	4 層以上 6 層以下	5, 6 層																																																																
歩 掛 区 分	コンクリート圧砕装置 15cm 以下	250	200	160	140																																																																
	コンクリート圧砕装置・ 大型ブレードカ 15cm を 超え 30cm 以下																																																																				
	コンクリート圧砕装置・ 大型ブレードカ 30cm を 超え 40cm 以下		190																																																																		
復旧層数		2 層	3 層以上 4 層以下	5 層																																																																	
歩 掛 区 分	バックホウによる直接掘削積込・掘削 全体厚 40cm 以下	360	270	220																																																																	
復旧層数		2 層	3 層以上 4 層以下	5 層以上 6 層以下																																																																	
歩 掛 区 分	バックホウによる直接掘削積込・掘削 全体厚 40cm を超え 80cm 以下	260	210	170																																																																	
	バックホウによる直接掘削積込・掘削 全体厚 80cm を超え 120cm 以下	200	170	140																																																																	
全体掘削厚		40cm 以下		40cm を超え 80cm 以下	80cm を超え 120cm 以下																																																																
復旧層数		2 層	3 層以上 5 層以下	4 層以上 6 層以下	5, 6 層																																																																
歩 掛 区 分	コンクリート圧砕装置 15cm 以下	260	220	180	150																																																																
	コンクリート圧砕装置・ 大型ブレードカ 15cm を 超え 30cm 以下		210	170																																																																	
	コンクリート圧砕装置・ 大型ブレードカ 30cm を 超え 40cm 以下		200																																																																		

工 種 名	設 定 内 容				
道路打換え工	(㎡/日)				
	復旧層数		2層	3層以上 4層以下	5層
	歩 掛 区 分	バックホウによる直接掘削積込・掘削 全体厚 40cm 以下	380	300	240
	復旧層数		2層	3層以上 4層以下	5層以上 6層以下
	歩 掛 区 分	バックホウによる直接掘削積込・掘削 全体厚 40cm を超え 80cm 以下	270	230	180
	歩 掛 区 分	バックホウによる直接掘削積込・掘削 全体厚 80cm を超え 120cm 以下	210	170	
	(注) 1. 復旧層数は、即日復旧を行う(路床～表層まで)の全層数とする。 2. 作業量は、とりこわし～復旧までの作業量とする。				
	(参考) 各作業単独の場合の作業量				
	作 業 名	舗装版厚さ	掘削深さ 又は総施工量		作業日当り 標準作業量
	直接掘削積込	—	40cm 以下		606 ㎡/日
40cm を越え 80cm 以下			368 ㎡/日		
80cm を越え 120cm 以下			258 ㎡/日		
とりこわし掘削積込	15cm 以下	40cm 以下		379 ㎡/日	
		40cm を越え 80cm 以下		311 ㎡/日	
		80cm を越え 120cm 以下		263 ㎡/日	
	15cm を越え 30cm 以下	40cm 以下		356 ㎡/日	
		40cm を越え 80cm 以下		296 ㎡/日	
		80cm を越え 120cm 以下		253 ㎡/日	
	30cm を越え 40cm 以下	40cm 以下		318 ㎡/日	
		40cm を越え 80cm 以下		270 ㎡/日	
		80cm を越え 120cm 以下		233 ㎡/日	
不陸整正 (路床又は路盤の補足材敷均し転圧)		1000㎡未満	1,724 ㎡/日		
		1000㎡以上	2,000 ㎡/日		
路盤の敷均し転圧		1000㎡未満	1,724 ㎡/日・層		
		1000㎡以上	2,000 ㎡/日・層		
舗装の敷均し転圧		1000㎡未満	1,351 ㎡/日・層		
		1000㎡以上	2,000 ㎡/日・層		
路上路盤再生工	該当工種の基準内に記載。				
アスファルト注工	該当工種の基準内に記載。				

工 種 名	設 定 内 容																	
舗装版クラック補修工	① 舗装版クラック補修 <table border="1" data-bbox="518 253 1337 425"> <thead> <tr> <th data-bbox="518 253 710 286">作 業 名</th> <th data-bbox="710 253 1050 286">作業日当り標準作業量</th> <th data-bbox="1050 253 1337 286">摘 要</th> </tr> </thead> <tbody> <tr> <td data-bbox="518 286 710 360">クラック補修</td> <td data-bbox="710 286 1050 360">620 m/日</td> <td data-bbox="1050 286 1337 360"></td> </tr> <tr> <td data-bbox="518 360 710 425">クラック防止シート張</td> <td data-bbox="710 360 1050 425">930 m/日</td> <td data-bbox="1050 360 1337 425"></td> </tr> </tbody> </table>			作 業 名	作業日当り標準作業量	摘 要	クラック補修	620 m/日		クラック防止シート張	930 m/日							
作 業 名	作業日当り標準作業量	摘 要																
クラック補修	620 m/日																	
クラック防止シート張	930 m/日																	
道路付属構造物塗替工	① 道路付属構造物塗替工 <table border="1" data-bbox="518 517 1337 745"> <thead> <tr> <th data-bbox="518 517 726 551">作 業 種 別</th> <th data-bbox="726 517 1050 551">構造物区分</th> <th data-bbox="1050 517 1337 551">作業日当り標準作業量</th> </tr> </thead> <tbody> <tr> <td data-bbox="518 551 726 667" rowspan="3">素地調整</td> <td data-bbox="726 551 1050 584">ポール類</td> <td data-bbox="1050 551 1337 584">78 m²/日</td> </tr> <tr> <td data-bbox="726 584 1050 618">防護柵類</td> <td data-bbox="1050 584 1337 618">100 m²/日</td> </tr> <tr> <td data-bbox="726 618 1050 667">落石防止柵類</td> <td data-bbox="1050 618 1337 667">73 m²/日</td> </tr> <tr> <td data-bbox="518 667 726 745" rowspan="2">付属構造物塗替</td> <td data-bbox="726 667 1050 701">ポール類</td> <td data-bbox="1050 667 1337 701">89 m²/日・回</td> </tr> <tr> <td data-bbox="726 701 1050 745">防護柵類・落石防止柵類</td> <td data-bbox="1050 701 1337 745">121 m²/日・回</td> </tr> </tbody> </table> <p data-bbox="534 745 1061 779">(注) 作業日当り標準作業量は、塗装工4名の場合。</p>			作 業 種 別	構造物区分	作業日当り標準作業量	素地調整	ポール類	78 m ² /日	防護柵類	100 m ² /日	落石防止柵類	73 m ² /日	付属構造物塗替	ポール類	89 m ² /日・回	防護柵類・落石防止柵類	121 m ² /日・回
作 業 種 別	構造物区分	作業日当り標準作業量																
素地調整	ポール類	78 m ² /日																
	防護柵類	100 m ² /日																
	落石防止柵類	73 m ² /日																
付属構造物塗替	ポール類	89 m ² /日・回																
	防護柵類・落石防止柵類	121 m ² /日・回																
張紙防止塗装工	① 張紙防止塗装 <table border="1" data-bbox="518 857 1134 969"> <thead> <tr> <th data-bbox="518 857 842 891">作 業 種 別</th> <th data-bbox="842 857 1134 891">作業日当り標準作業量</th> </tr> </thead> <tbody> <tr> <td data-bbox="518 891 842 925">ケレン作業</td> <td data-bbox="842 891 1134 925">14 m²/日</td> </tr> <tr> <td data-bbox="518 925 842 969">張紙防止塗装（1層当り）</td> <td data-bbox="842 925 1134 969">32 m²/日</td> </tr> </tbody> </table>			作 業 種 別	作業日当り標準作業量	ケレン作業	14 m ² /日	張紙防止塗装（1層当り）	32 m ² /日									
作 業 種 別	作業日当り標準作業量																	
ケレン作業	14 m ² /日																	
張紙防止塗装（1層当り）	32 m ² /日																	

工 種 名	設 定 内 容			
床版補強工	① 鋼板接着工法			
	工 種 名	作業日当り 標準作業量	摘 要	
	下 地 処 理 工	66 m ² /日	施工量は、鋼板取付面積とする。	
	ア ン カ ー 設 置 工	419 本/日	本歩掛には、罫書作業を含む。	
	鋼 板 取 付 工 (スプライス板取付工含む)	39 m ² /日	本歩掛には、鋼板の現場内小運搬を含む。	
	シ ー ル 工	301 m/日	施工量は、シール延長とする。 本歩掛には、注入エア抜きパイプの設置を含む。	
	注 入 工	59 m ² /日	施工量は、鋼板取付面積とスプライス板取付面積とする。	
	仕 上 工	144 m ² /日	施工量は、鋼板取付面積とする。 本歩掛には、注入エア抜きパイプの除去を含む。	
	② 増桁架設工法			
	工 種 名	作業日当り 標準作業量	摘 要	
	既 設 部 材 撤 去 工	0.4 t/日		
	現 場 削 孔 工	120 箇所/日		
	下 地 処 理 工	17 m ² /日	施工量は、増桁取付面積とする。 本歩掛には、罫書作業を含む。	
	増 桁 取 付 工	障 害 無 し	3.5 t/日	施工量は、主桁、副部材の質量とする。 本歩掛には、高力ボルトの仮締めを含む。 障害とは、ガス管、水道管、通信ケーブル等の施 工上支障をきたす占用物件をいう。
		障 害 有 り	2.7 t/日	
	ボ ル ト 締 工	310 本/日		
	シ ー ル 工	79 m/日	施工量は、シール延長とする。 本歩掛には、注入エア抜きパイプ設置を含む。	
	注 入 工	12 m ² /日	施工量は、増桁取付面積とする。	
	仕 上 工	140 m/日	施工量は、シール延長とする。 本歩掛には、注入エア抜きパイプの除去を含む。	
	③ 炭素繊維接着工法			
	工 種 名	作業日当り 標準作業量	摘 要	
	下 地 処 理 工	52.1 m ² /日	施工量は、補強対象面積とする。	
	プ ラ イ マ ー 工	全 面 貼 り	96.3 m ² /日	施工量は、炭素繊維投影面積とする。本歩 掛には、養生を含む。
		格 子 貼 り	94.7 m ² /日	
	不 陸 整 正 工	全 面 貼 り	49.7 m ² /日	施工量は、炭素繊維投影面積とする。本歩 掛には、養生を含む。
		格 子 貼 り	42.4 m ² /日	
	炭 素 繊 維 シ ー ト 接 着 工	全 面 貼 り	36.3 m ² /日	施工量は、炭素繊維接着面積とする。本歩 掛には、墨出し及び養生を含む。
		格 子 貼 り	34.0 m ² /日	
仕 上 げ 塗 装 工	88.7 m ² /日	施工量は、炭素繊維投影面積とする。		

工 種 名	設 定 内 容																																								
床版補強工	④ クラック処理工 <table border="1" style="margin-left: 20px;"> <tr> <td>作業日当り標準作業量</td> <td>22 m/日</td> </tr> </table>	作業日当り標準作業量	22 m/日																																						
	作業日当り標準作業量	22 m/日																																							
	⑤ 足場工 <table border="1" style="margin-left: 20px;"> <thead> <tr> <th colspan="2">工 種 名</th> <th colspan="2">作業日当り標準作業量</th> </tr> </thead> <tbody> <tr> <td rowspan="2">足 場 (板張防護含む)</td> <td>桁高 1.5m 以上</td> <td>-</td> <td>33 m²/日</td> </tr> <tr> <td>桁高 1.5m 未満</td> <td>-</td> <td>38 m²/日</td> </tr> <tr> <td rowspan="2">朝 顔</td> <td rowspan="2">-</td> <td>両側設置</td> <td>227 m²/日</td> </tr> <tr> <td>片側設置</td> <td>455 m²/日</td> </tr> <tr> <td rowspan="4">防 護 工</td> <td rowspan="2">板張防護</td> <td>両側設置</td> <td>278 m²/日</td> </tr> <tr> <td>片側設置</td> <td>556 m²/日</td> </tr> <tr> <td rowspan="2">シート張防護</td> <td>両側設置</td> <td>1,250 m²/日</td> </tr> <tr> <td>片側設置</td> <td>2,500 m²/日</td> </tr> </tbody> </table>	工 種 名		作業日当り標準作業量		足 場 (板張防護含む)	桁高 1.5m 以上	-	33 m ² /日	桁高 1.5m 未満	-	38 m ² /日	朝 顔	-	両側設置	227 m ² /日	片側設置	455 m ² /日	防 護 工	板張防護	両側設置	278 m ² /日	片側設置	556 m ² /日	シート張防護	両側設置	1,250 m ² /日	片側設置	2,500 m ² /日												
	工 種 名		作業日当り標準作業量																																						
	足 場 (板張防護含む)	桁高 1.5m 以上	-	33 m ² /日																																					
		桁高 1.5m 未満	-	38 m ² /日																																					
	朝 顔	-	両側設置	227 m ² /日																																					
			片側設置	455 m ² /日																																					
	防 護 工	板張防護	両側設置	278 m ² /日																																					
			片側設置	556 m ² /日																																					
シート張防護		両側設置	1,250 m ² /日																																						
		片側設置	2,500 m ² /日																																						
(注) 作業日当り標準作業量は、橋梁特殊工5名の場合。																																									
橋梁補強工 (鋼板巻立て) (1) (2)	① 橋梁補強工 (鋼板巻立て) <table border="1" style="margin-left: 20px;"> <thead> <tr> <th colspan="2">作 業 種 別</th> <th>作業日当り標準作業量</th> </tr> </thead> <tbody> <tr> <td colspan="2">足場設置・撤去(枠組足場(手摺先行型))</td> <td>72 掛 m²/日</td> </tr> <tr> <td colspan="2">鋼板取付</td> <td>10 m²/日</td> </tr> <tr> <td rowspan="6">現場溶接</td> <td>すみ肉脚長 6mm</td> <td>15 m/日</td> </tr> <tr> <td>板厚 6~10mm</td> <td>7 m/日</td> </tr> <tr> <td>板厚 12~13mm</td> <td>3 m/日</td> </tr> <tr> <td>板厚 14~15mm</td> <td>3 m/日</td> </tr> <tr> <td>板厚 16~19mm</td> <td>2 m/日</td> </tr> <tr> <td>板厚 21~22mm</td> <td>1 m/日</td> </tr> <tr> <td rowspan="4">フーチングアンカー 削孔・定着</td> <td>削孔深 0.8m以上1.0m未満</td> <td>46 箇所/日</td> </tr> <tr> <td>削孔深 1.0m以上1.2m未満</td> <td>40 箇所/日</td> </tr> <tr> <td>削孔深 1.2m以上1.4m未満</td> <td>36 箇所/日</td> </tr> <tr> <td>削孔深 1.4m以上1.6m未満</td> <td>32 箇所/日</td> </tr> </tbody> </table>	作 業 種 別		作業日当り標準作業量	足場設置・撤去(枠組足場(手摺先行型))		72 掛 m ² /日	鋼板取付		10 m ² /日	現場溶接	すみ肉脚長 6mm	15 m/日	板厚 6~10mm	7 m/日	板厚 12~13mm	3 m/日	板厚 14~15mm	3 m/日	板厚 16~19mm	2 m/日	板厚 21~22mm	1 m/日	フーチングアンカー 削孔・定着	削孔深 0.8m以上1.0m未満	46 箇所/日	削孔深 1.0m以上1.2m未満	40 箇所/日	削孔深 1.2m以上1.4m未満	36 箇所/日	削孔深 1.4m以上1.6m未満	32 箇所/日									
	作 業 種 別		作業日当り標準作業量																																						
	足場設置・撤去(枠組足場(手摺先行型))		72 掛 m ² /日																																						
	鋼板取付		10 m ² /日																																						
	現場溶接	すみ肉脚長 6mm	15 m/日																																						
		板厚 6~10mm	7 m/日																																						
		板厚 12~13mm	3 m/日																																						
		板厚 14~15mm	3 m/日																																						
		板厚 16~19mm	2 m/日																																						
		板厚 21~22mm	1 m/日																																						
フーチングアンカー 削孔・定着	削孔深 0.8m以上1.0m未満	46 箇所/日																																							
	削孔深 1.0m以上1.2m未満	40 箇所/日																																							
	削孔深 1.2m以上1.4m未満	36 箇所/日																																							
	削孔深 1.4m以上1.6m未満	32 箇所/日																																							
橋梁補強工 (コンクリート巻立て) (1) (2)	① 橋梁補強工 (コンクリート巻立て) <table border="1" style="margin-left: 20px;"> <thead> <tr> <th colspan="2">作 業 種 別</th> <th colspan="2">作業日当り標準作業量</th> </tr> </thead> <tbody> <tr> <td colspan="2">足場設置・撤去(枠組足場(手摺先行型))</td> <td colspan="2">72 m²/日</td> </tr> <tr> <td colspan="2">下地処理</td> <td colspan="2">36 m²/日</td> </tr> <tr> <td colspan="2">一般型枠製作・設置・撤去</td> <td colspan="2">26 m²/日</td> </tr> <tr> <td colspan="2">合板円形型枠製作・設置・撤去</td> <td colspan="2">13 m²/日</td> </tr> <tr> <td colspan="2">コンクリート打設</td> <td colspan="2">43 m³/日</td> </tr> </tbody> </table> <table border="1" style="margin-left: 20px;"> <thead> <tr> <th>削孔機械名</th> <th>電動ハンマドリル</th> <th colspan="2">ハンドドリル (空圧式)</th> </tr> </thead> <tbody> <tr> <td>削 孔 径(mm)</td> <td>20 以上 30 未満</td> <td colspan="2">30 以上 50 以下</td> </tr> <tr> <td>削 孔 深(m)</td> <td>0.2 以上 0.4 以下</td> <td>0.3 以上 0.6 未満</td> <td>0.6 以上 0.9 以下</td> </tr> <tr> <td>作業日当り標準作業量</td> <td>127 箇所/日</td> <td>77 箇所/日</td> <td>56 箇所/日</td> </tr> </tbody> </table>	作 業 種 別		作業日当り標準作業量		足場設置・撤去(枠組足場(手摺先行型))		72 m ² /日		下地処理		36 m ² /日		一般型枠製作・設置・撤去		26 m ² /日		合板円形型枠製作・設置・撤去		13 m ² /日		コンクリート打設		43 m ³ /日		削孔機械名	電動ハンマドリル	ハンドドリル (空圧式)		削 孔 径(mm)	20 以上 30 未満	30 以上 50 以下		削 孔 深(m)	0.2 以上 0.4 以下	0.3 以上 0.6 未満	0.6 以上 0.9 以下	作業日当り標準作業量	127 箇所/日	77 箇所/日	56 箇所/日
	作 業 種 別		作業日当り標準作業量																																						
	足場設置・撤去(枠組足場(手摺先行型))		72 m ² /日																																						
	下地処理		36 m ² /日																																						
	一般型枠製作・設置・撤去		26 m ² /日																																						
	合板円形型枠製作・設置・撤去		13 m ² /日																																						
	コンクリート打設		43 m ³ /日																																						
	削孔機械名	電動ハンマドリル	ハンドドリル (空圧式)																																						
	削 孔 径(mm)	20 以上 30 未満	30 以上 50 以下																																						
	削 孔 深(m)	0.2 以上 0.4 以下	0.3 以上 0.6 未満	0.6 以上 0.9 以下																																					
作業日当り標準作業量	127 箇所/日	77 箇所/日	56 箇所/日																																						

工 種 名	設 定 内 容																																							
橋梁地覆補修工	<p>① とりこわし</p> <table border="1" style="margin-left: 20px;"> <tr> <td style="text-align: center;">作業日当り標準作業量</td> <td style="text-align: center;">1.4 m²/日</td> </tr> </table> <p>(注) 旧高欄の撤去、鉄筋の切断、破砕片除去・集積及び運搬車の積込みを含む。</p> <p>② 鉄筋</p> <table border="1" style="margin-left: 20px;"> <tr> <td style="text-align: center;">作業日当り標準作業量</td> <td style="text-align: center;">0.36 t/日</td> </tr> </table> <p>(注) 現場加工及び組立を含む。</p> <p>③ コンクリート</p> <table border="1" style="margin-left: 20px;"> <tr> <td style="text-align: center;">作業日当り標準作業量</td> <td style="text-align: center;">0.76 m³/日</td> </tr> </table> <p>(注) 人力による打設、型枠（側板部及び底板部）の製作、設置・撤去、はく離剤塗布及び養生作業を含む。</p> <p>④ 足場・防護</p> <table border="1" style="margin-left: 20px;"> <tr> <td style="text-align: center;">作業日当り標準作業量</td> <td style="text-align: center;">31 m²/日</td> </tr> </table>	作業日当り標準作業量	1.4 m ² /日	作業日当り標準作業量	0.36 t/日	作業日当り標準作業量	0.76 m ³ /日	作業日当り標準作業量	31 m ² /日																															
作業日当り標準作業量	1.4 m ² /日																																							
作業日当り標準作業量	0.36 t/日																																							
作業日当り標準作業量	0.76 m ³ /日																																							
作業日当り標準作業量	31 m ² /日																																							
橋梁補修工 (支承受替工)	<p>① 支承受替 (鋼橋及びPC橋)</p> <table border="1" style="margin-left: 20px;"> <thead> <tr> <th style="text-align: center;">工 種 名</th> <th colspan="3" style="text-align: center;">1 基 当 り 標 準 作 業 日 数</th> </tr> </thead> <tbody> <tr> <td rowspan="10" style="text-align: center; vertical-align: middle;">支 承 取 替</td> <td>鋼橋－鋼製支承 (150t以下)</td> <td style="text-align: center;">－</td> <td style="text-align: center;">5 日/基</td> </tr> <tr> <td>鋼橋－ゴム支承 (150t以下)</td> <td style="text-align: center;">－</td> <td style="text-align: center;">4 日/基</td> </tr> <tr> <td>PC橋－ゴム支承 (200t以下)</td> <td style="text-align: center;">－</td> <td style="text-align: center;">4 日/基</td> </tr> <tr> <td rowspan="3">鋼橋－鋼製支承 (150tを超え250t以下)</td> <td style="text-align: center;">鉄 桁</td> <td style="text-align: center;">7 日/基</td> </tr> <tr> <td style="text-align: center;">1 箱 桁 2 沓</td> <td style="text-align: center;">8 日/基</td> </tr> <tr> <td style="text-align: center;">1 箱 桁 1 沓</td> <td style="text-align: center;">11 日/基</td> </tr> <tr> <td rowspan="3">鋼橋－鋼製支承 (250tを超え320t以下)</td> <td style="text-align: center;">鉄 桁</td> <td style="text-align: center;">8 日/基</td> </tr> <tr> <td style="text-align: center;">1 箱 桁 2 沓</td> <td style="text-align: center;">11 日/基</td> </tr> <tr> <td style="text-align: center;">1 箱 桁 1 沓</td> <td style="text-align: center;">13 日/基</td> </tr> </tbody> </table> <p>② 沓座コンクリートはつり (支承直下部以外)</p> <table border="1" style="margin-left: 20px;"> <tr> <td style="text-align: center;">1m³当り標準作業日数</td> <td style="text-align: center;">3 日/m³</td> </tr> </table> <p>③ 下部工ブラケット取付</p> <table border="1" style="margin-left: 20px;"> <thead> <tr> <th rowspan="3" style="text-align: center;">作業日当り標準作業量</th> <th colspan="2" style="text-align: center;">ブラケット単部材質量</th> </tr> </thead> <tbody> <tr> <td style="text-align: center;">600kg 以下</td> <td style="text-align: center;">600kg を超え 2,000kg 以下</td> </tr> <tr> <td style="text-align: center;">3 基/日</td> <td style="text-align: center;">2 基/日</td> </tr> </tbody> </table> <p>④ 足場</p> <table border="1" style="margin-left: 20px;"> <tr> <td style="text-align: center;">作業日当り標準作業量</td> <td style="text-align: center;">20 m²/日</td> </tr> </table> <p>(注) 作業日当り標準作業量は、橋梁特殊工5名の場合。</p>	工 種 名	1 基 当 り 標 準 作 業 日 数			支 承 取 替	鋼橋－鋼製支承 (150t以下)	－	5 日/基	鋼橋－ゴム支承 (150t以下)	－	4 日/基	PC橋－ゴム支承 (200t以下)	－	4 日/基	鋼橋－鋼製支承 (150tを超え250t以下)	鉄 桁	7 日/基	1 箱 桁 2 沓	8 日/基	1 箱 桁 1 沓	11 日/基	鋼橋－鋼製支承 (250tを超え320t以下)	鉄 桁	8 日/基	1 箱 桁 2 沓	11 日/基	1 箱 桁 1 沓	13 日/基	1m ³ 当り標準作業日数	3 日/m ³	作業日当り標準作業量	ブラケット単部材質量		600kg 以下	600kg を超え 2,000kg 以下	3 基/日	2 基/日	作業日当り標準作業量	20 m ² /日
工 種 名	1 基 当 り 標 準 作 業 日 数																																							
支 承 取 替	鋼橋－鋼製支承 (150t以下)	－	5 日/基																																					
	鋼橋－ゴム支承 (150t以下)	－	4 日/基																																					
	PC橋－ゴム支承 (200t以下)	－	4 日/基																																					
	鋼橋－鋼製支承 (150tを超え250t以下)	鉄 桁	7 日/基																																					
		1 箱 桁 2 沓	8 日/基																																					
		1 箱 桁 1 沓	11 日/基																																					
	鋼橋－鋼製支承 (250tを超え320t以下)	鉄 桁	8 日/基																																					
		1 箱 桁 2 沓	11 日/基																																					
		1 箱 桁 1 沓	13 日/基																																					
	1m ³ 当り標準作業日数	3 日/m ³																																						
作業日当り標準作業量	ブラケット単部材質量																																							
	600kg 以下	600kg を超え 2,000kg 以下																																						
	3 基/日	2 基/日																																						
作業日当り標準作業量	20 m ² /日																																							
橋梁補修工 (現場溶接鋼桁補強工)	<p>① 現場溶接鋼桁補強</p> <table border="1" style="margin-left: 20px;"> <tr> <td style="text-align: center;">作業日当り標準作業量</td> <td style="text-align: center;">14 m/日</td> </tr> </table> <p>(注) 上表の作業日当り標準作業量は、計測から現場溶接までの一連作業である。</p>	作業日当り標準作業量	14 m/日																																					
作業日当り標準作業量	14 m/日																																							

工 種 名	設 定 内 容																																																																			
橋梁補修工 (表面被覆工 (塗装工法))	該当工種の計算式 (1 橋当り施工日数) を参照。																																																																			
落橋防止装置工	<p>① コンクリート削孔</p> <table border="1" data-bbox="454 331 1412 705"> <thead> <tr> <th>削孔機械名</th> <th>削孔径</th> <th>削孔深</th> <th>作業日当り標準作業量</th> </tr> </thead> <tbody> <tr> <td rowspan="4">電動式コアボーリングマシン</td> <td rowspan="2">50mm 以下</td> <td>500mm 以下</td> <td>15 孔/日</td> </tr> <tr> <td>500mm 超え 1000mm 以下</td> <td>12 孔/日</td> </tr> <tr> <td rowspan="2">50mm 超え 110mm 以下</td> <td>500mm 以下</td> <td>11 孔/日</td> </tr> <tr> <td>500mm 超え 1000mm 以下</td> <td>9 孔/日</td> </tr> <tr> <td></td> <td>1000mm 超え 1300mm 以下</td> <td>4 孔/日</td> <td></td> </tr> <tr> <td>電動ハンマドリル</td> <td>20mm 以上 30mm 以下</td> <td>200mm 以下</td> <td>84 孔/日</td> </tr> <tr> <td rowspan="2">さく岩機 (ハンドドリル (空圧式))</td> <td rowspan="2">20mm 以上 50mm 以下</td> <td>200mm 超え 500mm 以下</td> <td>48 孔/日</td> </tr> <tr> <td>500mm 超え 800mm 以下</td> <td>38 孔/日</td> </tr> </tbody> </table> <p>② アンカー</p> <table border="1" data-bbox="454 772 1412 1187"> <thead> <tr> <th>適用アンカー材径</th> <th>打込み方向</th> <th>作業日当り標準作業量</th> </tr> </thead> <tbody> <tr> <td rowspan="2">アンカー材径 25mm 以下</td> <td>下方向</td> <td>79 本/日</td> </tr> <tr> <td>横方向</td> <td>68 本/日</td> </tr> <tr> <td rowspan="2">アンカー材径 25mm 超え 40mm 以下</td> <td>下方向</td> <td>68 本/日</td> </tr> <tr> <td>横方向</td> <td>55 本/日</td> </tr> <tr> <td rowspan="2">アンカー材径 40mm 超え 55mm 以下</td> <td>下方向</td> <td>58 本/日</td> </tr> <tr> <td>横方向</td> <td>43 本/日</td> </tr> <tr> <td rowspan="2">アンカー材径 55mm 超え 70mm 以下</td> <td>下方向</td> <td>42 本/日</td> </tr> <tr> <td>横方向</td> <td>26 本/日</td> </tr> <tr> <td rowspan="2">アンカー材径 70mm 超え 85mm 以下</td> <td>下方向</td> <td>31 本/日</td> </tr> <tr> <td>横方向</td> <td>12 本/日</td> </tr> </tbody> </table> <p>③ 充填補修</p> <table border="1" data-bbox="454 1254 1212 1310"> <tbody> <tr> <td>作業日当り標準作業量</td> <td>92 孔/日</td> </tr> </tbody> </table> <p>④ 現場孔明 (鋼構造物)</p> <table border="1" data-bbox="454 1366 1212 1478"> <thead> <tr> <th>作業条件</th> <th>作業日当り標準作業量</th> </tr> </thead> <tbody> <tr> <td>10 本以上/箇所</td> <td>80 本/日</td> </tr> <tr> <td>作業性の悪い箇所等</td> <td>40 本/日</td> </tr> </tbody> </table>			削孔機械名	削孔径	削孔深	作業日当り標準作業量	電動式コアボーリングマシン	50mm 以下	500mm 以下	15 孔/日	500mm 超え 1000mm 以下	12 孔/日	50mm 超え 110mm 以下	500mm 以下	11 孔/日	500mm 超え 1000mm 以下	9 孔/日		1000mm 超え 1300mm 以下	4 孔/日		電動ハンマドリル	20mm 以上 30mm 以下	200mm 以下	84 孔/日	さく岩機 (ハンドドリル (空圧式))	20mm 以上 50mm 以下	200mm 超え 500mm 以下	48 孔/日	500mm 超え 800mm 以下	38 孔/日	適用アンカー材径	打込み方向	作業日当り標準作業量	アンカー材径 25mm 以下	下方向	79 本/日	横方向	68 本/日	アンカー材径 25mm 超え 40mm 以下	下方向	68 本/日	横方向	55 本/日	アンカー材径 40mm 超え 55mm 以下	下方向	58 本/日	横方向	43 本/日	アンカー材径 55mm 超え 70mm 以下	下方向	42 本/日	横方向	26 本/日	アンカー材径 70mm 超え 85mm 以下	下方向	31 本/日	横方向	12 本/日	作業日当り標準作業量	92 孔/日	作業条件	作業日当り標準作業量	10 本以上/箇所	80 本/日	作業性の悪い箇所等	40 本/日
削孔機械名	削孔径	削孔深	作業日当り標準作業量																																																																	
電動式コアボーリングマシン	50mm 以下	500mm 以下	15 孔/日																																																																	
		500mm 超え 1000mm 以下	12 孔/日																																																																	
	50mm 超え 110mm 以下	500mm 以下	11 孔/日																																																																	
		500mm 超え 1000mm 以下	9 孔/日																																																																	
	1000mm 超え 1300mm 以下	4 孔/日																																																																		
電動ハンマドリル	20mm 以上 30mm 以下	200mm 以下	84 孔/日																																																																	
さく岩機 (ハンドドリル (空圧式))	20mm 以上 50mm 以下	200mm 超え 500mm 以下	48 孔/日																																																																	
		500mm 超え 800mm 以下	38 孔/日																																																																	
適用アンカー材径	打込み方向	作業日当り標準作業量																																																																		
アンカー材径 25mm 以下	下方向	79 本/日																																																																		
	横方向	68 本/日																																																																		
アンカー材径 25mm 超え 40mm 以下	下方向	68 本/日																																																																		
	横方向	55 本/日																																																																		
アンカー材径 40mm 超え 55mm 以下	下方向	58 本/日																																																																		
	横方向	43 本/日																																																																		
アンカー材径 55mm 超え 70mm 以下	下方向	42 本/日																																																																		
	横方向	26 本/日																																																																		
アンカー材径 70mm 超え 85mm 以下	下方向	31 本/日																																																																		
	横方向	12 本/日																																																																		
作業日当り標準作業量	92 孔/日																																																																			
作業条件	作業日当り標準作業量																																																																			
10 本以上/箇所	80 本/日																																																																			
作業性の悪い箇所等	40 本/日																																																																			

工 種 名	設 定 内 容		
道路除草工	① 除草		
	作業形態	飛び石防護の有無	作業日当り標準作業量
	肩掛け式	有り	2,250 m ² /日
		無し	2,250 m ² /日
	ハンドガイド式	－	6,120 m ² /日
	人力除草	－	1,000 m ² /日
	② 集草		
	作業日当り標準作業量	2,760 m ² /日	
	③ 積込運搬		
	(1) 積込		
	作業日当り標準作業量	2,050 m ² /日	
	(2) 運搬		
	運搬機種・規格	運搬距離 (km)	作業日当り 標準作業量 (m ² /日)
	ダンプトラック [オンロード・ディーゼル] 2t積級	6.5 以下	4,917
		11.5 以下	4,214
		14.5 以下	3,688
		17.5 以下	3,278
		19.5 以下	2,950
		21.5 以下	2,682
		23.5 以下	2,458
		26.0 以下	2,185
		28.0 以下	1,967
		30.0 以下	1,788
32.0 以下		1,639	
バッカー車 [回転式] 積載容量4m ³	4.0 以下	3,100	
	7.0 以下	2,818	
	10.0 以下	2,583	
	14.0 以下	2,296	
	17.5 以下	2,067	
	21.0 以下	1,879	
	25.0 以下	1,676	
	29.0 以下	1,512	
	35.0 以下	1,216	
(注) 1. ダンプトラックの運転日当り運転時間は、5.9h とする。 2. バッカー車の運転日当り運転時間は、6.2h とする。			

工 種 名	設 定 内 容																																
道路除草工	④ 機械除草 (肩掛式)・集草・積込運搬																																
	<table border="1"> <thead> <tr> <th data-bbox="504 257 818 342">運搬機種・規格</th> <th data-bbox="818 257 1031 342">運搬距離 (km)</th> <th data-bbox="1031 257 1241 342">作業日当り標準作業量 (m²/日)</th> </tr> </thead> <tbody> <tr><td rowspan="14">ダンプトラック [オンロード・ディーゼル] 2t積級</td> <td>6.5 以下</td> <td>990</td> </tr> <tr><td>11.5 以下</td> <td>958</td> </tr> <tr><td>14.5 以下</td> <td>928</td> </tr> <tr><td>17.5 以下</td> <td>899</td> </tr> <tr><td>19.5 以下</td> <td>873</td> </tr> <tr><td>21.5 以下</td> <td>848</td> </tr> <tr><td>23.5 以下</td> <td>824</td> </tr> <tr><td>26.0 以下</td> <td>791</td> </tr> <tr><td>28.0 以下</td> <td>760</td> </tr> <tr><td>30.0 以下</td> <td>732</td> </tr> <tr><td>32.0 以下</td> <td>706</td> </tr> <tr><td>34.5 以下</td> <td>674</td> </tr> <tr><td>35.0 以下</td> <td>644</td> </tr> </tbody> </table>	運搬機種・規格	運搬距離 (km)	作業日当り標準作業量 (m ² /日)	ダンプトラック [オンロード・ディーゼル] 2t積級	6.5 以下	990	11.5 以下	958	14.5 以下	928	17.5 以下	899	19.5 以下	873	21.5 以下	848	23.5 以下	824	26.0 以下	791	28.0 以下	760	30.0 以下	732	32.0 以下	706	34.5 以下	674	35.0 以下	644		
	運搬機種・規格	運搬距離 (km)	作業日当り標準作業量 (m ² /日)																														
	ダンプトラック [オンロード・ディーゼル] 2t積級	6.5 以下	990																														
		11.5 以下	958																														
		14.5 以下	928																														
		17.5 以下	899																														
		19.5 以下	873																														
		21.5 以下	848																														
		23.5 以下	824																														
		26.0 以下	791																														
		28.0 以下	760																														
		30.0 以下	732																														
		32.0 以下	706																														
		34.5 以下	674																														
		35.0 以下	644																														
		<table border="1"> <tbody> <tr><td rowspan="10">パッカー車 [回転式] 積載容量4m³</td> <td>4.0 以下</td> <td>885</td> </tr> <tr><td>7.0 以下</td> <td>861</td> </tr> <tr><td>10.0 以下</td> <td>838</td> </tr> <tr><td>14.0 以下</td> <td>805</td> </tr> <tr><td>17.5 以下</td> <td>775</td> </tr> <tr><td>21.0 以下</td> <td>747</td> </tr> <tr><td>25.0 以下</td> <td>712</td> </tr> <tr><td>29.0 以下</td> <td>681</td> </tr> <tr><td>33.0 以下</td> <td>646</td> </tr> <tr><td>35.0 以下</td> <td>614</td> </tr> </tbody> </table>	パッカー車 [回転式] 積載容量4m ³	4.0 以下	885	7.0 以下	861	10.0 以下	838	14.0 以下	805	17.5 以下	775	21.0 以下	747	25.0 以下	712	29.0 以下	681	33.0 以下	646	35.0 以下	614										
	パッカー車 [回転式] 積載容量4m ³	4.0 以下		885																													
		7.0 以下		861																													
		10.0 以下		838																													
		14.0 以下		805																													
		17.5 以下		775																													
		21.0 以下		747																													
		25.0 以下		712																													
		29.0 以下		681																													
		33.0 以下		646																													
		35.0 以下	614																														
(注) 1. ダンプトラックの運転日当り運転時間は、5.9hとする。 2. パッカー車の運転日当り運転時間は、6.2hとする。																																	
⑤ 機械除草 (肩掛式)・集草																																	
<table border="1"> <tbody> <tr> <td data-bbox="504 1366 863 1422">作業日当り標準作業量</td> <td data-bbox="863 1366 1222 1422">1,240 m²/日</td> </tr> </tbody> </table>	作業日当り標準作業量	1,240 m ² /日																															
作業日当り標準作業量	1,240 m ² /日																																

工 種 名	設 定 内 容																																																					
道路除草工	<p>⑥ 機械除草 (ハンドガイド式)・集草・積込運搬</p> <table border="1" data-bbox="504 253 1241 1238"> <thead> <tr> <th data-bbox="504 253 818 342">運搬機種・規格</th> <th data-bbox="818 253 1031 342">運搬距離 (km)</th> <th data-bbox="1031 253 1241 342">作業日当り標準作業量 (m²/日)</th> </tr> </thead> <tbody> <tr><td rowspan="14">ダンプトラック [オンロード・ディーゼル] 2t積級</td><td>6.5 以下</td><td>1,372</td></tr> <tr><td>11.5 以下</td><td>1,311</td></tr> <tr><td>14.5 以下</td><td>1,255</td></tr> <tr><td>17.5 以下</td><td>1,204</td></tr> <tr><td>19.5 以下</td><td>1,156</td></tr> <tr><td>21.5 以下</td><td>1,113</td></tr> <tr><td>23.5 以下</td><td>1,072</td></tr> <tr><td>26.0 以下</td><td>1,017</td></tr> <tr><td>28.0 以下</td><td>967</td></tr> <tr><td>30.0 以下</td><td>922</td></tr> <tr><td>32.0 以下</td><td>880</td></tr> <tr><td>34.5 以下</td><td>831</td></tr> <tr><td>35.0 以下</td><td>786</td></tr> <tr><td rowspan="9">パッカー車 [回転式] 積載容量4m³</td><td>4.0 以下</td><td>1,179</td></tr> <tr><td>7.0 以下</td><td>1,136</td></tr> <tr><td>10.0 以下</td><td>1,096</td></tr> <tr><td>14.0 以下</td><td>1,040</td></tr> <tr><td>17.5 以下</td><td>991</td></tr> <tr><td>21.0 以下</td><td>945</td></tr> <tr><td>25.0 以下</td><td>891</td></tr> <tr><td>29.0 以下</td><td>842</td></tr> <tr><td>33.0 以下</td><td>789</td></tr> <tr><td>35.0 以下</td><td>742</td></tr> </tbody> </table> <p>(注) 1. ダンプトラックの運転日当り運転時間は、5.9hとする。 2. パッカー車の運転日当り運転時間は、6.2hとする。</p> <p>⑦ 機械除草 (ハンドガイド式)・集草</p> <table border="1" data-bbox="504 1361 1225 1420"> <tr> <td data-bbox="504 1361 863 1420">作業日当り標準作業量</td> <td data-bbox="863 1361 1225 1420">1,902 m²/日</td> </tr> </table>	運搬機種・規格	運搬距離 (km)	作業日当り標準作業量 (m ² /日)	ダンプトラック [オンロード・ディーゼル] 2t積級	6.5 以下	1,372	11.5 以下	1,311	14.5 以下	1,255	17.5 以下	1,204	19.5 以下	1,156	21.5 以下	1,113	23.5 以下	1,072	26.0 以下	1,017	28.0 以下	967	30.0 以下	922	32.0 以下	880	34.5 以下	831	35.0 以下	786	パッカー車 [回転式] 積載容量4m ³	4.0 以下	1,179	7.0 以下	1,136	10.0 以下	1,096	14.0 以下	1,040	17.5 以下	991	21.0 以下	945	25.0 以下	891	29.0 以下	842	33.0 以下	789	35.0 以下	742	作業日当り標準作業量	1,902 m ² /日
運搬機種・規格	運搬距離 (km)	作業日当り標準作業量 (m ² /日)																																																				
ダンプトラック [オンロード・ディーゼル] 2t積級	6.5 以下	1,372																																																				
	11.5 以下	1,311																																																				
	14.5 以下	1,255																																																				
	17.5 以下	1,204																																																				
	19.5 以下	1,156																																																				
	21.5 以下	1,113																																																				
	23.5 以下	1,072																																																				
	26.0 以下	1,017																																																				
	28.0 以下	967																																																				
	30.0 以下	922																																																				
	32.0 以下	880																																																				
	34.5 以下	831																																																				
	35.0 以下	786																																																				
	パッカー車 [回転式] 積載容量4m ³	4.0 以下	1,179																																																			
7.0 以下		1,136																																																				
10.0 以下		1,096																																																				
14.0 以下		1,040																																																				
17.5 以下		991																																																				
21.0 以下		945																																																				
25.0 以下		891																																																				
29.0 以下		842																																																				
33.0 以下		789																																																				
35.0 以下	742																																																					
作業日当り標準作業量	1,902 m ² /日																																																					
路面清掃工 (機械清掃)	<p>① 路面清掃工 …… 該当工種の計算式を参照。</p> <p>② 歩道掃き出し</p> <table border="1" data-bbox="504 1559 1219 1617"> <tr> <td data-bbox="504 1559 863 1617">作業日当り標準作業量</td> <td data-bbox="863 1559 1219 1617">3.2 km/日</td> </tr> </table> <p>(注) 作業日当り標準作業量は、普通作業員1名の場合。</p>	作業日当り標準作業量	3.2 km/日																																																			
作業日当り標準作業量	3.2 km/日																																																					

工 種 名	設 定 内 容		
路面清掃工 (人力清掃工)	① 人力清掃工		
		作 業 名	作業日当り標準作業量
	路 肩 部	少ない	1.3 km/日
		普通	0.25 km/日
		多い	0.16 km/日
	歩 道	少ない	2,000 m ² /日
		普通	164 m ² /日
		多い	109 m ² /日
	横断歩道橋・地下道	少ない	1,000 m ² /日
		普通	455 m ² /日
		多い	286 m ² /日
	中央分離帯	普通	3,333 m ² /日
		多い	909 m ² /日
	歩道 (草の処理)	普通	63 m ² /日
多い		53 m ² /日	
(注) 作業日当り標準作業量は、普通作業員1名の場合。			

工 種 名	設 定 内 容																	
管渠清掃工，側溝清掃工及び集水桝清掃工（組合せ作業）	① 管渠清掃工（機械清掃）清掃作業 <table border="1" style="margin-left: 20px;"> <thead> <tr> <th style="text-align: center;">堆積率</th> <th style="text-align: center;">管 径</th> <th style="text-align: center;">作業日当り標準作業量</th> </tr> </thead> <tbody> <tr> <td rowspan="3" style="text-align: center;">50%未満</td> <td style="text-align: center;">φ 200mm 以上 φ 400mm 未満</td> <td style="text-align: center;">245 m/日</td> </tr> <tr> <td style="text-align: center;">φ 400mm 以上 φ 800mm 未満</td> <td style="text-align: center;">135 m/日</td> </tr> <tr> <td style="text-align: center;">φ 800mm 以上 φ 1,000mm 以下</td> <td style="text-align: center;">88 m/日</td> </tr> <tr> <td rowspan="3" style="text-align: center;">50%以上</td> <td style="text-align: center;">φ 200mm 以上 φ 400mm 未満</td> <td style="text-align: center;">163 m/日</td> </tr> <tr> <td style="text-align: center;">φ 400mm 以上 φ 800mm 未満</td> <td style="text-align: center;">103 m/日</td> </tr> <tr> <td style="text-align: center;">φ 800mm 以上 φ 1,000mm 以下</td> <td style="text-align: center;">63 m/日</td> </tr> </tbody> </table> <p style="margin-left: 20px;">（注）排水管清掃車の運転日当り運転時間は，6.7h とする。</p>	堆積率	管 径	作業日当り標準作業量	50%未満	φ 200mm 以上 φ 400mm 未満	245 m/日	φ 400mm 以上 φ 800mm 未満	135 m/日	φ 800mm 以上 φ 1,000mm 以下	88 m/日	50%以上	φ 200mm 以上 φ 400mm 未満	163 m/日	φ 400mm 以上 φ 800mm 未満	103 m/日	φ 800mm 以上 φ 1,000mm 以下	63 m/日
	堆積率	管 径	作業日当り標準作業量															
	50%未満	φ 200mm 以上 φ 400mm 未満	245 m/日															
		φ 400mm 以上 φ 800mm 未満	135 m/日															
		φ 800mm 以上 φ 1,000mm 以下	88 m/日															
	50%以上	φ 200mm 以上 φ 400mm 未満	163 m/日															
		φ 400mm 以上 φ 800mm 未満	103 m/日															
		φ 800mm 以上 φ 1,000mm 以下	63 m/日															
	② 管渠清掃工（機械清掃）移動 <table border="1" style="margin-left: 20px;"> <tr> <td style="text-align: center;">作業日当り標準作業量</td> <td style="text-align: center;">201 km/日</td> </tr> </table> <p style="margin-left: 20px;">（注）排水管清掃車の運転日当り運転時間は，6.7h とする。</p>	作業日当り標準作業量	201 km/日															
	作業日当り標準作業量	201 km/日																
③ 側溝清掃工（機械清掃の組合せ作業）清掃作業 <table border="1" style="margin-left: 20px;"> <thead> <tr> <th style="text-align: center;">堆積率</th> <th style="text-align: center;">側溝断面積</th> <th style="text-align: center;">作業日当り標準作業量</th> </tr> </thead> <tbody> <tr> <td rowspan="2" style="text-align: center;">50%未満</td> <td style="text-align: center;">0.125m² 未満</td> <td style="text-align: center;">181 m/日</td> </tr> <tr> <td style="text-align: center;">0.125m² 以上 0.5m² 未満</td> <td style="text-align: center;">119 m/日</td> </tr> <tr> <td rowspan="2" style="text-align: center;">50%以上</td> <td style="text-align: center;">0.125m² 未満</td> <td style="text-align: center;">132 m/日</td> </tr> <tr> <td style="text-align: center;">0.125m² 以上 0.5m² 未満</td> <td style="text-align: center;">81 m/日</td> </tr> </tbody> </table> <p style="margin-left: 20px;">（注）排水管清掃車の運転日当り運転時間は，6.7h とする。</p>	堆積率	側溝断面積	作業日当り標準作業量	50%未満	0.125m ² 未満	181 m/日	0.125m ² 以上 0.5m ² 未満	119 m/日	50%以上	0.125m ² 未満	132 m/日	0.125m ² 以上 0.5m ² 未満	81 m/日					
堆積率	側溝断面積	作業日当り標準作業量																
50%未満	0.125m ² 未満	181 m/日																
	0.125m ² 以上 0.5m ² 未満	119 m/日																
50%以上	0.125m ² 未満	132 m/日																
	0.125m ² 以上 0.5m ² 未満	81 m/日																
④ 側溝清掃工（機械清掃の組合せ作業）移動 <table border="1" style="margin-left: 20px;"> <tr> <td style="text-align: center;">作業日当り標準作業量</td> <td style="text-align: center;">201 km/日</td> </tr> </table> <p style="margin-left: 20px;">（注）排水管清掃車の運転日当り運転時間は，6.7h とする。</p>	作業日当り標準作業量	201 km/日																
作業日当り標準作業量	201 km/日																	
⑤ 集水桝清掃工（機械清掃の組合せ作業）清掃作業 <table border="1" style="margin-left: 20px;"> <thead> <tr> <th style="text-align: center;">側溝断面積</th> <th style="text-align: center;">作業日当り標準作業量</th> </tr> </thead> <tbody> <tr> <td style="text-align: center;">0.125m² 未満</td> <td style="text-align: center;">132 個/日</td> </tr> <tr> <td style="text-align: center;">0.125m² 以上 0.5m² 未満</td> <td style="text-align: center;">56 個/日</td> </tr> </tbody> </table> <p style="margin-left: 20px;">（注）排水管清掃車の運転日当り運転時間は，6.7h とする。</p>	側溝断面積	作業日当り標準作業量	0.125m ² 未満	132 個/日	0.125m ² 以上 0.5m ² 未満	56 個/日												
側溝断面積	作業日当り標準作業量																	
0.125m ² 未満	132 個/日																	
0.125m ² 以上 0.5m ² 未満	56 個/日																	
⑥ 集水桝清掃工（機械清掃の組合せ作業）移動 <table border="1" style="margin-left: 20px;"> <tr> <td style="text-align: center;">作業日当り標準作業量</td> <td style="text-align: center;">201 km/日</td> </tr> </table> <p style="margin-left: 20px;">（注）排水管清掃車の運転日当り運転時間は，6.7h とする。</p>	作業日当り標準作業量	201 km/日																
作業日当り標準作業量	201 km/日																	
側溝清掃工（単独作業）	① 側溝清掃（単独作業）清掃作業 …… 該当工種の計算式を参照。																	
	② 側溝清掃（単独作業）移動 <table border="1" style="margin-left: 20px;"> <tr> <td style="text-align: center;">作業日当り標準作業量</td> <td style="text-align: center;">195 km/日</td> </tr> </table> <p style="margin-left: 20px;">（注）排水管清掃車の運転日当り運転時間は，6.5h とする。</p>	作業日当り標準作業量	195 km/日															
	作業日当り標準作業量	195 km/日																
③ 側溝蓋設置・撤去 <table border="1" style="margin-left: 20px;"> <thead> <tr> <th style="text-align: center;">側溝蓋質量</th> <th style="text-align: center;">作業日当り標準作業量</th> </tr> </thead> <tbody> <tr> <td style="text-align: center;">40kg 以上 80kg 以下</td> <td style="text-align: center;">333 枚/日</td> </tr> <tr> <td style="text-align: center;">80kg を超え 120kg 以下</td> <td style="text-align: center;">250 枚/日</td> </tr> </tbody> </table>	側溝蓋質量	作業日当り標準作業量	40kg 以上 80kg 以下	333 枚/日	80kg を超え 120kg 以下	250 枚/日												
側溝蓋質量	作業日当り標準作業量																	
40kg 以上 80kg 以下	333 枚/日																	
80kg を超え 120kg 以下	250 枚/日																	

工 種 名	設 定 内 容														
側溝清掃工 (人力清掃工)	① 側溝清掃 (人力清掃工) <table border="1" style="margin-left: 20px;"> <thead> <tr> <th>側溝蓋規格</th> <th>作業日当り標準作業量</th> </tr> </thead> <tbody> <tr> <td>無蓋</td> <td>63 m/日</td> </tr> <tr> <td>有蓋 コンクリート蓋</td> <td>26 m/日</td> </tr> <tr> <td>有蓋 鋼蓋 (ボルト締無)</td> <td>23 m/日</td> </tr> <tr> <td>有蓋 鋼蓋 (ボルト締有)</td> <td>15 m/日</td> </tr> </tbody> </table> (注) 作業日当り標準作業量は、普通作業員1名の場合。	側溝蓋規格	作業日当り標準作業量	無蓋	63 m/日	有蓋 コンクリート蓋	26 m/日	有蓋 鋼蓋 (ボルト締無)	23 m/日	有蓋 鋼蓋 (ボルト締有)	15 m/日				
側溝蓋規格	作業日当り標準作業量														
無蓋	63 m/日														
有蓋 コンクリート蓋	26 m/日														
有蓋 鋼蓋 (ボルト締無)	23 m/日														
有蓋 鋼蓋 (ボルト締有)	15 m/日														
集水桝清掃工 (単独作業)	該当工種の計算式を参照。														
集水桝清掃工 (人力清掃工)	① 集水桝清掃工(人力清掃工) <table border="1" style="margin-left: 20px;"> <thead> <tr> <th>蓋の有無及び土砂厚</th> <th>作業日当り標準作業量</th> </tr> </thead> <tbody> <tr> <td>有蓋 25cm 未満</td> <td>13 箇所/日</td> </tr> <tr> <td>有蓋 25cm 以上</td> <td>9.9 箇所/日</td> </tr> <tr> <td>無蓋 25cm 未満</td> <td>23 箇所/日</td> </tr> <tr> <td>無蓋 25cm 以上</td> <td>12 箇所/日</td> </tr> </tbody> </table> (注) 作業日当り標準作業量は、普通作業員1名の場合。	蓋の有無及び土砂厚	作業日当り標準作業量	有蓋 25cm 未満	13 箇所/日	有蓋 25cm 以上	9.9 箇所/日	無蓋 25cm 未満	23 箇所/日	無蓋 25cm 以上	12 箇所/日				
蓋の有無及び土砂厚	作業日当り標準作業量														
有蓋 25cm 未満	13 箇所/日														
有蓋 25cm 以上	9.9 箇所/日														
無蓋 25cm 未満	23 箇所/日														
無蓋 25cm 以上	12 箇所/日														
トンネル清掃工	該当工種の計算式を参照。														
トンネル照明器具 清掃工	① トンネル照明器具清掃工 <table border="1" style="margin-left: 20px;"> <thead> <tr> <th colspan="2">作 業 種 別</th> <th>作業日当り標準作業量</th> </tr> </thead> <tbody> <tr> <td rowspan="2">機械施工</td> <td>表面清掃</td> <td>2,600 m/日</td> </tr> <tr> <td>表面及び内面清掃</td> <td>55 灯/日</td> </tr> <tr> <td>人力施工</td> <td>表面清掃</td> <td>111 灯/日</td> </tr> <tr> <td></td> <td>表面及び内面清掃</td> <td>55 灯/日</td> </tr> </tbody> </table> (注) 機械施工の施工単位は、トンネル延長とする。	作 業 種 別		作業日当り標準作業量	機械施工	表面清掃	2,600 m/日	表面及び内面清掃	55 灯/日	人力施工	表面清掃	111 灯/日		表面及び内面清掃	55 灯/日
作 業 種 別		作業日当り標準作業量													
機械施工	表面清掃	2,600 m/日													
	表面及び内面清掃	55 灯/日													
人力施工	表面清掃	111 灯/日													
	表面及び内面清掃	55 灯/日													
トンネル漏水対策工	① 面導水 <table border="1" style="margin-left: 20px;"> <tr> <td>作業日当り標準作業量</td> <td>34 m²/日</td> </tr> </table> ② 線導水 <table border="1" style="margin-left: 20px;"> <tr> <td>作業日当り標準作業量</td> <td>10 m/日</td> </tr> </table>	作業日当り標準作業量	34 m ² /日	作業日当り標準作業量	10 m/日										
作業日当り標準作業量	34 m ² /日														
作業日当り標準作業量	10 m/日														
沓座拡幅工	① 沓座拡幅工 <table border="1" style="margin-left: 20px;"> <thead> <tr> <th>作業名</th> <th>作業日当り標準作業量</th> </tr> </thead> <tbody> <tr> <td>チップング (厚 2cm 以下)</td> <td>5.3 m²/日</td> </tr> <tr> <td>アンカー筋挿入</td> <td>97 本/日</td> </tr> <tr> <td>鉄筋 (沓座拡幅工)</td> <td>0.73 t/日</td> </tr> <tr> <td>型枠 (沓座拡幅工)</td> <td>15 m²/日</td> </tr> <tr> <td>コンクリート (沓座拡幅工)</td> <td>7.1 m³/日</td> </tr> </tbody> </table>	作業名	作業日当り標準作業量	チップング (厚 2cm 以下)	5.3 m ² /日	アンカー筋挿入	97 本/日	鉄筋 (沓座拡幅工)	0.73 t/日	型枠 (沓座拡幅工)	15 m ² /日	コンクリート (沓座拡幅工)	7.1 m ³ /日		
作業名	作業日当り標準作業量														
チップング (厚 2cm 以下)	5.3 m ² /日														
アンカー筋挿入	97 本/日														
鉄筋 (沓座拡幅工)	0.73 t/日														
型枠 (沓座拡幅工)	15 m ² /日														
コンクリート (沓座拡幅工)	7.1 m ³ /日														

工 種 名	設 定 内 容														
欠損部補修工	① 加熱合材補修工 <table border="1" data-bbox="512 255 1161 448"> <thead> <tr> <th>日施工量</th> <th>作業日当り標準作業量</th> </tr> </thead> <tbody> <tr> <td>1t 未満</td> <td>1.0 t/日</td> </tr> <tr> <td>1t 以上 2t 未満</td> <td>1.6 t/日</td> </tr> <tr> <td>2t 以上 5t 未満</td> <td>4.2 t/日</td> </tr> <tr> <td>5t 以上 20t 未満</td> <td>9.1 t/日</td> </tr> </tbody> </table> ② 常温合材補修工 <table border="1" data-bbox="512 495 1161 566"> <thead> <tr> <th>日施工量</th> <th>作業日当り標準作業量</th> </tr> </thead> <tbody> <tr> <td>0.3t 未満</td> <td>0.3 t/日</td> </tr> </tbody> </table>	日施工量	作業日当り標準作業量	1t 未満	1.0 t/日	1t 以上 2t 未満	1.6 t/日	2t 以上 5t 未満	4.2 t/日	5t 以上 20t 未満	9.1 t/日	日施工量	作業日当り標準作業量	0.3t 未満	0.3 t/日
日施工量	作業日当り標準作業量														
1t 未満	1.0 t/日														
1t 以上 2t 未満	1.6 t/日														
2t 以上 5t 未満	4.2 t/日														
5t 以上 20t 未満	9.1 t/日														
日施工量	作業日当り標準作業量														
0.3t 未満	0.3 t/日														
アスファルト舗装版削孔工	① アスファルト舗装版削孔 <table border="1" data-bbox="512 638 1187 694"> <thead> <tr> <th>作業日当り標準作業量</th> <th>19 孔/日</th> </tr> </thead> </table>	作業日当り標準作業量	19 孔/日												
作業日当り標準作業量	19 孔/日														
横断歩道橋補修工	① 横断歩道橋補修工 <table border="1" data-bbox="512 766 1249 880"> <thead> <tr> <th>作 業 名</th> <th>作業日当り標準作業量</th> </tr> </thead> <tbody> <tr> <td>既設舗装はぎ取り</td> <td>40 m²/日</td> </tr> <tr> <td>ノンスリップ撤去</td> <td>277 m/日</td> </tr> </tbody> </table>	作 業 名	作業日当り標準作業量	既設舗装はぎ取り	40 m ² /日	ノンスリップ撤去	277 m/日								
作 業 名	作業日当り標準作業量														
既設舗装はぎ取り	40 m ² /日														
ノンスリップ撤去	277 m/日														
電線共同溝工 (C・C・BOX)	① 舗装版破碎積込 <table border="1" data-bbox="512 940 1230 996"> <thead> <tr> <th>作業日当り標準作業量</th> <th>101 m²/日</th> </tr> </thead> </table> ② 床掘り <table border="1" data-bbox="512 1041 1230 1097"> <thead> <tr> <th>作業日当り標準作業量</th> <th>41 m³/日</th> </tr> </thead> </table> ③ 埋戻し・締め固め <table border="1" data-bbox="512 1142 1230 1198"> <thead> <tr> <th>作業日当り標準作業量</th> <th>58 m³/日</th> </tr> </thead> </table>	作業日当り標準作業量	101 m ² /日	作業日当り標準作業量	41 m ³ /日	作業日当り標準作業量	58 m ³ /日								
作業日当り標準作業量	101 m ² /日														
作業日当り標準作業量	41 m ³ /日														
作業日当り標準作業量	58 m ³ /日														

工 種 名	設 定 内 容			
電線共同溝工 (C・C・BOX)	④ 運搬(電線共同溝)			
	積載区分	DID 区間の有無	運搬距離 (km)	作業日当り標準作業量 (m ³ /日)
	土砂	無し	0.5 以下	40
			2.0 以下	33
			3.5 以下	29
			6.5 以下	22
			11.5 以下	17
			26.5 以下	11
			60.0 以下	6
		有り	0.5 以下	40
			2.0 以下	33
			3.5 以下	29
			6.0 以下	22
			10.5 以下	17
			22.5 以下	11
			60.0 以下	6
	アスファルト塊	無し	0.5 以下	31
			2.0 以下	26
			3.5 以下	22
			6.5 以下	17
			11.5 以下	13
			26.5 以下	9
			60.0 以下	4
		有り	0.5 以下	31
			2.0 以下	26
			3.5 以下	22
			6.0 以下	17
			10.5 以下	13
			22.5 以下	9
			60.0 以下	4
	⑤ 軽量鋼矢板設置・撤去			
	作業日当り標準作業量		121 m/日	
⑥ 覆工板設置・撤去				
作業日当り標準作業量		206 m ² /日		

工 種 名	設 定 内 容																																		
電線共同溝工 (C・C・BOX)	<p>⑦ 管路材設置</p> <table border="1" data-bbox="523 255 1334 573"> <thead> <tr> <th>作業区分</th> <th>設置区分</th> <th>作業日当り標準作業量</th> </tr> </thead> <tbody> <tr> <td>露出部</td> <td>単管</td> <td>56 m/日</td> </tr> <tr> <td rowspan="4">埋設部</td> <td>単管設置</td> <td>93 m/日</td> </tr> <tr> <td>F A管設置</td> <td>99 m/日</td> </tr> <tr> <td>ボディ管(φ200mm)設置 (さや管含む)</td> <td>63 m/日</td> </tr> <tr> <td>ボディ管(φ250mm)設置 (さや管含む)</td> <td>36 m/日</td> </tr> <tr> <td></td> <td>多条管</td> <td>136 m/日</td> </tr> </tbody> </table> <p>⑧ プレキャストボックスブロック設置</p> <table border="1" data-bbox="523 633 1219 786"> <thead> <tr> <th>ボックスブロック1個当り質量</th> <th>作業日当り標準作業量</th> </tr> </thead> <tbody> <tr> <td>1,000kg以下</td> <td>12個/日</td> </tr> <tr> <td>1,000kg超～4,000kg以下</td> <td>6個/日</td> </tr> <tr> <td>4,000kg超～11,000kg以下</td> <td>4個/日</td> </tr> </tbody> </table> <p>⑨ 蓋設置</p> <table border="1" data-bbox="523 846 1219 999"> <thead> <tr> <th>蓋1組当り質量</th> <th>作業日当り標準作業量</th> </tr> </thead> <tbody> <tr> <td>200kg以下</td> <td>9組/日</td> </tr> <tr> <td>200kg超～800kg以下</td> <td>7組/日</td> </tr> <tr> <td>800kg超～2,000kg以下</td> <td>5組/日</td> </tr> </tbody> </table>	作業区分	設置区分	作業日当り標準作業量	露出部	単管	56 m/日	埋設部	単管設置	93 m/日	F A管設置	99 m/日	ボディ管(φ200mm)設置 (さや管含む)	63 m/日	ボディ管(φ250mm)設置 (さや管含む)	36 m/日		多条管	136 m/日	ボックスブロック1個当り質量	作業日当り標準作業量	1,000kg以下	12個/日	1,000kg超～4,000kg以下	6個/日	4,000kg超～11,000kg以下	4個/日	蓋1組当り質量	作業日当り標準作業量	200kg以下	9組/日	200kg超～800kg以下	7組/日	800kg超～2,000kg以下	5組/日
作業区分	設置区分	作業日当り標準作業量																																	
露出部	単管	56 m/日																																	
埋設部	単管設置	93 m/日																																	
	F A管設置	99 m/日																																	
	ボディ管(φ200mm)設置 (さや管含む)	63 m/日																																	
	ボディ管(φ250mm)設置 (さや管含む)	36 m/日																																	
	多条管	136 m/日																																	
ボックスブロック1個当り質量	作業日当り標準作業量																																		
1,000kg以下	12個/日																																		
1,000kg超～4,000kg以下	6個/日																																		
4,000kg超～11,000kg以下	4個/日																																		
蓋1組当り質量	作業日当り標準作業量																																		
200kg以下	9組/日																																		
200kg超～800kg以下	7組/日																																		
800kg超～2,000kg以下	5組/日																																		
鋼橋製作工	現場条件により設定																																		
橋梁塗装工(工場塗装及び塗装前処理)	<p>① 塗装前処理</p> <table border="1" data-bbox="523 1240 1086 1357"> <thead> <tr> <th>二次調整の区分</th> <th>作業日当り標準作業量</th> </tr> </thead> <tbody> <tr> <td>動力工具処理</td> <td>43 m²/日</td> </tr> <tr> <td>製品ブラスト</td> <td>16 m²/日</td> </tr> </tbody> </table> <p>(注) 作業日当り標準作業量は、橋梁塗装工1名の場合。</p> <p>② 工場塗装</p> <table border="1" data-bbox="523 1447 1182 1563"> <thead> <tr> <th>箱桁構造内面歩掛補正</th> <th>作業日当り標準作業量</th> </tr> </thead> <tbody> <tr> <td>箱桁構造内面(密閉部)</td> <td>45 m²/日・回</td> </tr> <tr> <td>上記以外</td> <td>71 m²/日・回</td> </tr> </tbody> </table> <p>(注) 作業日当り標準作業量は、橋梁塗装工1名の場合。</p>	二次調整の区分	作業日当り標準作業量	動力工具処理	43 m ² /日	製品ブラスト	16 m ² /日	箱桁構造内面歩掛補正	作業日当り標準作業量	箱桁構造内面(密閉部)	45 m ² /日・回	上記以外	71 m ² /日・回																						
二次調整の区分	作業日当り標準作業量																																		
動力工具処理	43 m ² /日																																		
製品ブラスト	16 m ² /日																																		
箱桁構造内面歩掛補正	作業日当り標準作業量																																		
箱桁構造内面(密閉部)	45 m ² /日・回																																		
上記以外	71 m ² /日・回																																		

工 種 名	設 定 内 容				
鋼橋架設工	① 支承工，地組工，本締め工 …… 該当工種の計算式（日当り施工量）を参照。 ② 架設工 …… 該当工種の計算式（日当り架設質量）を参照。 ③ 落橋防止装置取付工 …… 該当工種の基準内に記載。 ④ 架設用機械設備据付・解体 …… 該当工種の計算式（所要日数又は日当り施工量）を参照。 ⑤ 検査路架設工 (1) 架設工 …… 該当工種の基準内に記載。 (2) 足場工(検査路)吊足場 <table border="1" style="margin-left: 40px; margin-bottom: 10px;"> <tr> <td style="text-align: center;">作業日当り標準作業量</td> <td style="text-align: center;">17 m²/日</td> </tr> </table> (注) 作業日当り標準作業量は，橋梁特殊工1名の場合。 (3) アンカーボルト設置 …… 該当工種の基準内に記載。 ⑥ 鋼床版現場溶接工 …… 該当工種の計算式（日当り施工量）を参照。 ⑦ 足場工，防護工及び登り栈橋工			作業日当り標準作業量	17 m ² /日
	作業日当り標準作業量	17 m ² /日			
			作業日当り標準作業量		
			設置		
			撤去		
	主体足場 (パイプ吊足場)	プレートガーダ・ボックスガーダ	172 m ² /日	250 m ² /日	
		ラーメン	132 m ² /日	208 m ² /日	
		トラス，アーチ	89 m ² /日	147 m ² /日	
		少数I桁	179 m ² /日	250 m ² /日	
	主体足場 (ワイヤーブリッジ転用足場)	プレートガーダ・ボックスガーダ	111 m ² /日	179 m ² /日	
		トラス，アーチ	69 m ² /日	119 m ² /日	
	中段足場	プレートガーダ・ボックスガーダ	385 m ² /日		
		ラーメン			
		トラス，アーチ	417 m ² /日		
	少数I桁	556 m ² /日			
	安全通路	プレートガーダ・ボックスガーダ	385 m ² /日 (設置・撤去)		
		ラーメン	192 m ² /日 (設置・撤去)		
		トラス，アーチ	185 m ² /日 (設置・撤去)		
		少数I桁	385 m ² /日 (設置・撤去)		
	部分作業床	プレートガーダ・ボックスガーダ	714 m ² /日 (設置・撤去)		
ラーメン		192 m ² /日 (設置・撤去)			
トラス，アーチ		172 m ² /日 (設置・撤去)			
少数I桁		714 m ² /日 (設置・撤去)			
朝 顔	プレートガーダ・ ボックスガーダ	両側朝顔	357 m ² /日	500 m ² /日	
		片側朝顔	714 m ² /日	1,000 m ² /日	
	ラーメン	両側朝顔	294 m ² /日	385 m ² /日	
		片側朝顔	588 m ² /日	769 m ² /日	
	トラス，アーチ	両側朝顔	357 m ² /日	500 m ² /日	
		片側朝顔	714 m ² /日	1,000 m ² /日	
	少数I桁	両側朝顔	417 m ² /日	625 m ² /日	
		片側朝顔	833 m ² /日	1,250 m ² /日	
(注) 作業日当り標準作業量は，橋梁特殊工5名の場合。					

工 種 名	設 定 内 容			
鋼橋架設工	作 業 名		作業日当り標準作業量	
			設置 撤去	
	側面塗装足場		278 m ² /日（設置・撤去）	
	板張防護工	両側朝顔	185 m ² /日	417 m ² /日
		片側朝顔	200 m ² /日	455 m ² /日
	シート張防護工	両側朝顔	833 m ² /日	1,667 m ² /日
		片側朝顔	1,000 m ² /日	1,667 m ² /日
	シート張防護工（側面）		1,250 m ² /日（設置・撤去）	
	ワイヤーブリッジ防護工		111 m ² /日	263 m ² /日
	ネット防護工		294 m ² /日	385 m ² /日
	登り栈橋工	手摺先行工法有り	12 m/日	16 m/日
		手摺先行工法無し	14 m/日	19 m/日
(注) 作業日当り標準作業量は、橋梁特殊工5名の場合。				
⑨ 合成床版架設工				
作業日当り標準作業量		66.7 m ² /日		

工 種 名	設 定 内 容													
プレビーム桁架設工	① 架設工 …… 該当工種の基準内に記載。 ② 地組工, 本締め工 …… 該当工種の計算式 (日当り施工量) を参照。 ③ 横桁取付工 …… 該当工種の基準内に記載。 ④ 局部プレストレス工 <table border="1" data-bbox="491 347 1233 403"> <tr> <td>作業日当り標準作業量</td> <td>1 径間/日</td> </tr> </table>	作業日当り標準作業量	1 径間/日											
作業日当り標準作業量	1 径間/日													
鋼橋床版工	① 鋼橋床版工 <table border="1" data-bbox="491 499 1412 689"> <thead> <tr> <th colspan="2">作 業 名</th> <th>作業日当り標準作業量</th> </tr> </thead> <tbody> <tr> <td rowspan="3">型枠 (鋼橋床版)</td> <td>型枠の補正係数 無し</td> <td>20 m²/日</td> </tr> <tr> <td>型枠の補正係数 0.05 以下</td> <td>19 m²/日</td> </tr> <tr> <td>型枠の補正係数 0.06 以上 0.10 以下</td> <td>18 m²/日</td> </tr> <tr> <td>養生 (鋼橋床版)</td> <td></td> <td>63 m²/日</td> </tr> </tbody> </table>	作 業 名		作業日当り標準作業量	型枠 (鋼橋床版)	型枠の補正係数 無し	20 m ² /日	型枠の補正係数 0.05 以下	19 m ² /日	型枠の補正係数 0.06 以上 0.10 以下	18 m ² /日	養生 (鋼橋床版)		63 m ² /日
作 業 名		作業日当り標準作業量												
型枠 (鋼橋床版)	型枠の補正係数 無し	20 m ² /日												
	型枠の補正係数 0.05 以下	19 m ² /日												
	型枠の補正係数 0.06 以上 0.10 以下	18 m ² /日												
養生 (鋼橋床版)		63 m ² /日												
グレーチング床版架設工及び足場工	該当工種の計算式 (100m ² 当り架設日数) を参照。													
ポストテンション桁製作工	① ポストテンション桁製作工 <table border="1" data-bbox="496 857 1370 954"> <thead> <tr> <th>工 種 名</th> <th>作業日当り標準作業量</th> </tr> </thead> <tbody> <tr> <td>ポストテンション桁製作工</td> <td>1.2 m³/日</td> </tr> </tbody> </table> (注) 上表の作業日当り標準作業量には, 軌道設置撤去, 主桁製作台及び足場設置撤去, 鉄筋加工・組立, 横組シーす組立, PCケーブル挿入, 型枠設置・撤去, コンクリート打設・養生, 緊張及びグラウト注入を含んでいる。	工 種 名	作業日当り標準作業量	ポストテンション桁製作工	1.2 m ³ /日									
工 種 名	作業日当り標準作業量													
ポストテンション桁製作工	1.2 m ³ /日													
プレキャストセグメント主桁組立工	該当工種の計算式 (1本当り施工日数) を参照。													
PC橋架設工	① トラッククレーンによる架設 …… 該当工種の基準内に記載。 ② 架設桁による架設 (1) 桁架設, 架設設備据付・解体, 架設機械移動, 軌道設置・撤去 …… 該当工種の基準内に記載。 (2) アンカー工 <table border="1" data-bbox="491 1384 1233 1440"> <tr> <td>作業日当り標準作業量</td> <td>3.3 箇所/日</td> </tr> </table>	作業日当り標準作業量	3.3 箇所/日											
作業日当り標準作業量	3.3 箇所/日													

工 種 名	設 定 内 容					
PC橋架設工	③ PC橋架設工 (横組工, PCコンボ橋)					
	作 業 種 別		作業日当り標準作業量	摘 要		
	コンクリート工		40 m ³ /日	横組工		
	鉄筋工		1.1 t/日	横組工		
	PC工	プレテンション桁	155 m/日	横組工		
		ポストテンション桁	157 m/日	横組工		
	緊張工		27 ケーブル/日	横組工		
	PC板支承工		250 m/日	PCコンボ橋用		
	PC板仮置工		120 枚/日	PCコンボ橋用		
	PC板敷設工		50 枚/日	PCコンボ橋用		
	継目工		1,000 m/日	PCコンボ橋用		
	型枠工		8 m ² /日	PCコンボ橋用		
	(注) 上表の作業日当り標準作業量は、PC橋架設工の一連作業における各作業に適用する。					
	④ PC橋架設工 (足場工及び防護工)					
	作 業 名			作業日当り標準作業量	編成人員 (橋梁特殊工)	
	桁下 足場	ポストテン ション桁	両側朝顔	桁高 1.1 ≤ H < 1.5	42 m ² /日	5 人
				桁高 1.5 ≤ H	36 m ² /日	5 人
			片側朝顔	桁高 1.1 ≤ H < 1.5	67 m ² /日	6 人
				桁高 1.5 ≤ H	55 m ² /日	6 人
		プレテンシ ョン桁	両側朝顔	-	60 m ² /日	6 人
-				64 m ² /日	6 人	
側部足場 (スラブ桁橋)			17 m/日	4 人		
橋台・橋脚回り足場ブラケット工			11 m/日	4 人		
板張防護工	両側朝顔		120 m ² /日	6 人		
	片側朝顔		150 m ² /日	6 人		
ネット防護工			200 m ² /日	4 人		
⑤ 支承工, 落橋防止工 … 該当工種の基準内に記載。						

工 種 名	設 定 内 容															
ポストテンション場所 打ホロースラブ橋工	該当工種の基準内に記載。															
ポストテンション場所 打箱桁橋工	該当工種の基準内に記載。															
R C場所打ホロースラ ブ橋工	該当工種の基準内に記載。															
架設支保工	<p>① 架設支保工 設置・撤去</p> <table border="1"> <thead> <tr> <th>作 業 名</th> <th>作業日当り標準作業量</th> <th>摘 要</th> </tr> </thead> <tbody> <tr> <td>くさび結合支保設置・撤去</td> <td>337 空 m³/日</td> <td>設置 55%, 撤去 45%</td> </tr> <tr> <td>基礎用鋼材設置・撤去</td> <td>119 m²/日</td> <td>設置 63%, 撤去 37%</td> </tr> <tr> <td>支柱支保設置・撤去</td> <td>286 空 m³/日</td> <td>設置 54%, 撤去 46%</td> </tr> <tr> <td>支柱受台設置・撤去</td> <td>76 m/日</td> <td>設置 56%, 撤去 44%</td> </tr> </tbody> </table>	作 業 名	作業日当り標準作業量	摘 要	くさび結合支保設置・撤去	337 空 m ³ /日	設置 55%, 撤去 45%	基礎用鋼材設置・撤去	119 m ² /日	設置 63%, 撤去 37%	支柱支保設置・撤去	286 空 m ³ /日	設置 54%, 撤去 46%	支柱受台設置・撤去	76 m/日	設置 56%, 撤去 44%
作 業 名	作業日当り標準作業量	摘 要														
くさび結合支保設置・撤去	337 空 m ³ /日	設置 55%, 撤去 45%														
基礎用鋼材設置・撤去	119 m ² /日	設置 63%, 撤去 37%														
支柱支保設置・撤去	286 空 m ³ /日	設置 54%, 撤去 46%														
支柱受台設置・撤去	76 m/日	設置 56%, 撤去 44%														
伸縮装置工 (鋼製)	<p>① 伸縮装置工 (鋼製) 新設 ……該当工種の基準内に記載。</p> <p>② 伸縮装置工 (鋼製) 取替工</p> <table border="1"> <thead> <tr> <th>作 業 名</th> <th>作業日当り標準作業量</th> <th>摘 要</th> </tr> </thead> <tbody> <tr> <td>伸縮装置工 (鋼製) 取替工 鋼フィンガージョイント等の設置</td> <td>2.8 m/日</td> <td></td> </tr> <tr> <td>伸縮装置工 (鋼製) 取替工 既製品ジョイントの設置</td> <td>3.6 m/日</td> <td></td> </tr> </tbody> </table> <p>(注) 上表の作業日当り標準作業量には、次の作業を含む。</p> <ul style="list-style-type: none"> ・鋼フィンガージョイント等の設置 舗装面切断, コンクリートのはつり, 旧ジョイント撤去, 新ジョイント据付, 型枠設置・撤去, CO 打設, はつりから据付に渡って発生する附帯作業 ・既製品ジョイントの設置 舗装面切断, コンクリートのはつり, 旧ジョイント撤去, 新ジョイント据付, CO 打設 	作 業 名	作業日当り標準作業量	摘 要	伸縮装置工 (鋼製) 取替工 鋼フィンガージョイント等の設置	2.8 m/日		伸縮装置工 (鋼製) 取替工 既製品ジョイントの設置	3.6 m/日							
作 業 名	作業日当り標準作業量	摘 要														
伸縮装置工 (鋼製) 取替工 鋼フィンガージョイント等の設置	2.8 m/日															
伸縮装置工 (鋼製) 取替工 既製品ジョイントの設置	3.6 m/日															

工 種 名	設 定 内 容														
橋梁排水管設置工	<p>① 排水管</p> <table border="1" data-bbox="475 253 1390 421"> <thead> <tr> <th rowspan="2">作 業 名</th> <th colspan="2">作業日当り標準作業量</th> <th rowspan="2">摘 要</th> </tr> <tr> <th>足場有り</th> <th>足場無し</th> </tr> </thead> <tbody> <tr> <td>コンクリートアンカーボルト設置</td> <td>59 本/日</td> <td>76 本/日</td> <td></td> </tr> <tr> <td>排水管設置</td> <td>17 m/日</td> <td>22 m/日</td> <td></td> </tr> </tbody> </table>	作 業 名	作業日当り標準作業量		摘 要	足場有り	足場無し	コンクリートアンカーボルト設置	59 本/日	76 本/日		排水管設置	17 m/日	22 m/日	
作 業 名	作業日当り標準作業量		摘 要												
	足場有り	足場無し													
コンクリートアンカーボルト設置	59 本/日	76 本/日													
排水管設置	17 m/日	22 m/日													
歩道橋（側道橋）架設工	<p>① アンカーフレーム据付工，ベント設備設置・撤去工 架設工（横断歩道橋），手摺設置工，支承据付工， 架設工（側道橋）支柱据付工，高欄組立工 …………… 該当工種の基準内に記載。</p> <p>② 足場工（手摺先行枠組足場）</p> <table border="1" data-bbox="480 636 1102 689"> <tr> <td>作業日当り標準作業量</td> <td>0.34 箇所/日</td> </tr> </table> <p>（注）作業日当り標準作業量は，橋梁特殊工1名の場合。</p> <p>③ 足場工（吊足場） …… 現場条件により設定</p>	作業日当り標準作業量	0.34 箇所/日												
作業日当り標準作業量	0.34 箇所/日														
側板工	<p>① 側板工</p> <table border="1" data-bbox="480 916 1102 1028"> <thead> <tr> <th>作 業 名</th> <th>作業日当り標準作業量</th> </tr> </thead> <tbody> <tr> <td>側板取付</td> <td>18 m²/日</td> </tr> <tr> <td>側板取外し</td> <td>60 m²/日</td> </tr> </tbody> </table>	作 業 名	作業日当り標準作業量	側板取付	18 m ² /日	側板取外し	60 m ² /日								
作 業 名	作業日当り標準作業量														
側板取付	18 m ² /日														
側板取外し	60 m ² /日														
鋼製橋脚設置工	<p>① アンカーフレーム架設工 …… 該当工種の計算式（所要日数）を参照。 ② 地組工，現場溶接工 …… 該当工種の計算式（日当り施工量）を参照。 ③ 架設工 …… 該当工種の計算式（日当り架設質量）を参照。 ④ 本締め工 …… 該当工種の計算式（日当り作業量）を参照。</p>														

工 種 名	設 定 内 容			
橋台・橋脚工 (1) (構造物単位)	① 橋台・橋脚工 (1) (構造物単位)			
	構造物種別	構造物高さ区分	コンクリート打設量区分 (m ³)	作業日当り 標準作業量 (m ³ /日)
	T形橋脚	5m ≤ H < 10m	100m ³ 以上300m ³ 未満	6.6 (6.5)
300m ³ 以上500m ³ 未満			8.9 (8.8)	
10m ≤ H < 15m		120m ³ 以上220m ³ 未満	5.6 (5.5)	
		220m ³ 以上440m ³ 未満	7.8 (7.7)	
		440m ³ 以上650m ³ 未満	8.5 (8.4)	
15m ≤ H < 25m		290m ³ 以上910m ³ 未満	8.6 (8.4)	
910m ³ 以上980m ³ 未満	9.9 (9.7)			
壁式橋脚	5m ≤ H < 15m	100m ³ 以上280m ³ 未満	6.5 (6.5)	
		280m ³ 以上700m ³ 未満	9.6 (9.5)	
	15m ≤ H < 20m	250m ³ 以上520m ³ 未満	7.4 (7.3)	
520m ³ 以上700m ³ 未満	8.6 (8.5)			
逆T式橋台	H < 5m	50m ³ 以上140m ³ 未満	4.3 (4.3)	
		140m ³ 以上260m ³ 未満	6.9 (6.9)	
	5m ≤ H < 7m	50m ³ 以上 90m ³ 未満	3.2 (3.2)	
		90m ³ 以上160m ³ 未満	4.4 (4.3)	
		160m ³ 以上310m ³ 未満	6.1 (6.1)	
	7m ≤ H < 9m	70m ³ 以上110m ³ 未満	3.9 (3.9)	
		110m ³ 以上210m ³ 未満	5.7 (5.6)	
		210m ³ 以上310m ³ 未満	7.4 (7.3)	
	9m ≤ H < 10m	130m ³ 以上280m ³ 未満	6.3 (6.2)	
		280m ³ 以上310m ³ 未満	7.6 (7.5)	
	10m ≤ H < 11m	230m ³ 以上370m ³ 未満	7.5 (7.4)	
		370m ³ 以上650m ³ 未満	9.7 (9.6)	
11m ≤ H < 12m	230m ³ 以上320m ³ 未満	6.8 (6.7)		
	320m ³ 以上560m ³ 未満	8.9 (8.8)		
	560m ³ 以上650m ³ 未満	10.5 (10.3)		
	<p>(注) 1. 上表の作業日当り標準作業量は、次の作業が含まれる。</p> <ul style="list-style-type: none"> ・基礎材敷均し・転圧 ・均し型枠製作設置・撤去・均しコンクリート打設・養生 ・コンクリート打設・養生・型枠製作設置・撤去 ・鉄筋加工・組立 ・足場設置・撤去 ・支保設置・撤去 ・水抜パイプ設置(橋台のみ) <p>2. 上表のコンクリート打設量区分は、1基当りの全体量を表しており、工程の算出にあたっては全数量における標準作業量で各現場条件に応じ算出するものとする。</p> <p>3. 作業日当り標準施工量は、基礎材、均しコンクリート、足場、水抜きパイプの施工の有無にかかわらず適用できる。また、手摺先行型枠組足場を使用する場合は、() 書きの数値を適用する。</p> <p>4. コンクリート養生は、散水・保温を問わず適用する。</p> <p>5. 上表の作業日当り標準作業量は、橋台・橋脚本体コンクリート換算値である。</p>			
橋台・橋脚工 (2)	① 橋台・橋脚工 (2)			
	打設方法	構造物区分	設計日打設量区分	作業日当り 標準作業量
	コンクリート ポンプ車打設	橋台・橋脚工	50m ³ 以上	110 m ³ /日
	(注) 養生は、現場、施工条件等により別途考慮する。			
橋梁検査路架設工	該当工種の基準内に記載。			

工 種 名	設 定 内 容		
公園植栽工	① 公園植栽工 (高木植栽)		
	作 業 種 別		作業日当り標準作業量
	植 栽 (高 木)	(幹周) 15cm 未満	31 本/日
		15cm 以上 25cm 未満	19 本/日
		25cm 以上 40cm 未満	20 本/日
		40cm 以上 60cm 未満	10 本/日
		60cm 以上 90cm 未満	6 本/日
	② 公園植栽工 (支柱設置)		
	支柱区分		作業日当り標準作業量
	二脚鳥居支柱 (添木付)		56 本/日
	二脚鳥居支柱 (添木なし)		77 本/日
	三脚鳥居支柱		56 本/日
	十字鳥居支柱		37 本/日
	二脚鳥居組合せ		28 本/日
	八ッ掛 (三脚) (竹)		77 本/日
八ッ掛 (丸太) L=4m		50 本/日	
八ッ掛 (丸太) L=6~7m		32 本/日	
③ 公園植栽掘取 (移植) 工			
樹木区分	寸法	作業日当り標準作業量	
		根巻き有り	根巻き無し
中低木	樹高 50cm 未満	333 本/日	500 本/日
	樹高 50cm 以上 100cm 未満	250 本/日	333 本/日
	樹高 100cm 以上 200cm 未満	143 本/日	167 本/日
	樹高 200cm 以上 300cm 未満	59 本/日	71 本/日
高木	幹周 15cm 未満	50 本/日	59 本/日
	幹周 15cm 以上 25cm 未満	23 本/日	28 本/日
	幹周 25cm 以上 40cm 未満	14 本/日	17 本/日
	幹周 40cm 以上 60cm 未満	10 本/日	11 本/日
	幹周 60cm 以上 90cm 未満	5.9 本/日	7.1 本/日
④ 幹巻き			
幹周		作業日当り標準作業量	
25cm 以上 40cm 未満		91 本/日	
40cm 以上 60cm 未満		50 本/日	
60cm 以上 90cm 未満		31 本/日	

工 種 名	設 定 内 容																									
公園植栽工	<p>⑤ 公園植栽運搬（移植）工（5km以内）</p> <table border="1" data-bbox="525 253 1382 638"> <thead> <tr> <th>樹木区分</th> <th>寸法</th> <th>作業日当り標準作業量</th> </tr> </thead> <tbody> <tr> <td rowspan="4">中低木</td> <td>樹高 50cm 未満</td> <td>88 本/日</td> </tr> <tr> <td>樹高 50cm 以上 100cm 未満</td> <td>62 本/日</td> </tr> <tr> <td>樹高 100cm 以上 200cm 未満</td> <td>50 本/日</td> </tr> <tr> <td>樹高 200cm 以上 300cm 未満</td> <td>39 本/日</td> </tr> <tr> <td rowspan="5">高木</td> <td>幹周 15cm 未満</td> <td>27 本/日</td> </tr> <tr> <td>幹周 15cm 以上 25cm 未満</td> <td>20 本/日</td> </tr> <tr> <td>幹周 25cm 以上 40cm 未満</td> <td>67 本/日</td> </tr> <tr> <td>幹周 40cm 以上 60cm 未満</td> <td>28 本/日</td> </tr> <tr> <td>幹周 60cm 以上 90cm 未満</td> <td>12 本/日</td> </tr> </tbody> </table> <p>(注) 1. 高木の幹周 25cm 未満と中低木については、積込み・取卸しを含み、高木の幹周 25cm 以上は積込み・取卸しを含まない。 2. 5km を超える場合は、該当工種の計算式（5km を超え 5km 増す毎に加算する運転時間）を参照。</p> <p>⑥ 公園植栽張芝工</p> <table border="1" data-bbox="525 824 1155 880"> <tr> <td>作業日当り標準作業量</td> <td>500 m²/日</td> </tr> </table>	樹木区分	寸法	作業日当り標準作業量	中低木	樹高 50cm 未満	88 本/日	樹高 50cm 以上 100cm 未満	62 本/日	樹高 100cm 以上 200cm 未満	50 本/日	樹高 200cm 以上 300cm 未満	39 本/日	高木	幹周 15cm 未満	27 本/日	幹周 15cm 以上 25cm 未満	20 本/日	幹周 25cm 以上 40cm 未満	67 本/日	幹周 40cm 以上 60cm 未満	28 本/日	幹周 60cm 以上 90cm 未満	12 本/日	作業日当り標準作業量	500 m ² /日
樹木区分	寸法	作業日当り標準作業量																								
中低木	樹高 50cm 未満	88 本/日																								
	樹高 50cm 以上 100cm 未満	62 本/日																								
	樹高 100cm 以上 200cm 未満	50 本/日																								
	樹高 200cm 以上 300cm 未満	39 本/日																								
高木	幹周 15cm 未満	27 本/日																								
	幹周 15cm 以上 25cm 未満	20 本/日																								
	幹周 25cm 以上 40cm 未満	67 本/日																								
	幹周 40cm 以上 60cm 未満	28 本/日																								
	幹周 60cm 以上 90cm 未満	12 本/日																								
作業日当り標準作業量	500 m ² /日																									
公園除草工	<p>① 公園除草工</p> <table border="1" data-bbox="525 1008 1137 1274"> <thead> <tr> <th>作 業 種 別</th> <th>作業日当り標準作業量</th> </tr> </thead> <tbody> <tr> <td>人力除草</td> <td>129 m²/日</td> </tr> <tr> <td>人力抜根</td> <td>68 m²/日</td> </tr> <tr> <td>機械除草Ⅰ</td> <td>788 m²/日</td> </tr> <tr> <td>機械除草Ⅱ</td> <td>1,859 m²/日</td> </tr> <tr> <td>集 草</td> <td>1,238 m²/日</td> </tr> <tr> <td>積込・運搬</td> <td>2,304 m²/日</td> </tr> </tbody> </table>	作 業 種 別	作業日当り標準作業量	人力除草	129 m ² /日	人力抜根	68 m ² /日	機械除草Ⅰ	788 m ² /日	機械除草Ⅱ	1,859 m ² /日	集 草	1,238 m ² /日	積込・運搬	2,304 m ² /日											
作 業 種 別	作業日当り標準作業量																									
人力除草	129 m ² /日																									
人力抜根	68 m ² /日																									
機械除草Ⅰ	788 m ² /日																									
機械除草Ⅱ	1,859 m ² /日																									
集 草	1,238 m ² /日																									
積込・運搬	2,304 m ² /日																									

工種名	設 定 内 容					
公園除草工	② トラック 2t 積による公園外への運搬					
	DID 区間の有無	運搬距離 (km)	作業日当り標準作業量 (台/日)	DID 区間の有無	運搬距離 (km)	作業日当り標準作業量 (台/日)
	無し	1.8 以下	47	有り	1.7 以下	47
		3.2 以下	24		3.0 以下	24
		4.6 以下	16		4.3 以下	16
		6.0 以下	12		5.6 以下	12
		7.5 以下	9.4		7.0 以下	9.4
		9.1 以下	7.8		8.4 以下	7.8
		10.7 以下	6.7		9.8 以下	6.7
		12.4 以下	5.9		11.2 以下	5.9
		14.2 以下	5.2		12.8 以下	5.2
		16.1 以下	4.7		14.4 以下	4.7
		18.1 以下	4.3		16.0 以下	4.3
		20.3 以下	3.9		17.7 以下	3.9
		22.7 以下	3.6		19.4 以下	3.6
		25.2 以下	3.4		21.4 以下	3.4
		28.4 以下	3.1		23.3 以下	3.1
	30.0 以下	2.9	25.3 以下	2.9		
				27.6 以下	2.8	
				30.0 以下	2.6	
公園工	① 機械土工 (トラクター運転費)					
	作業区分		土質	作業日当り標準作業量		
	耕 起		砂・砂質土	4,393 m ² /日		
			レキ質土・粘性土	3,852 m ² /日		
	砕土・整地		砂・砂質土	6,184 m ² /日		
			レキ質土・粘性土	5,402 m ² /日		
	肥料散布		-	20,435 m ² /日		
	播 種		-	12,368 m ² /日		
	(注) トラクターの運転日当り運転時間は、4.7h とする。					
	② コンクリートはつり、つき仕上げ					
	仕上げ区分			作業日当り標準作業量		
	コンクリートはつり仕上げ			2.6 m ² /日		
	コンクリートつき仕上げ			4.0 m ² /日		
	(注) 作業日当り標準作業量は、石工1名の場合。					
	③ レンガ舗装工					
舗装区分			作業日当り標準作業量			
A (平敷き)			24 m ² /日			
B (小端立て敷き)			14 m ² /日			

工 種 名	設 定 内 容			
公園工	④レンガ縁石工			
	施工区分	作業日当り標準作業量		
	A	190 m/日		
	B・C	56 m/日		
	D・E	89 m/日		
	⑤ 硬質塩化ビニール管工 (排水工)			
	樹木区分	管径 (呼び径)	作業日当り標準作業量	
	市街地以外	100mm	43 m/日	
		125mm	38 m/日	
		150mm	36 m/日	
200mm		32 m/日		
250mm		30 m/日		
⑥ 水道用鋼管敷設 (給水工)				
内径	作業日当り標準作業量			
	屋外配管	屋内配管		
1/2 インチ (15mm)	60 m/日	37 m/日		
3/4 (20mm)	53 m/日	33 m/日		
1 (25mm)	43 m/日	27 m/日		
1・1/4 (32mm)	35 m/日	22 m/日		
1・1/2 (40mm)	32 m/日	20 m/日		
2 (50mm)	25 m/日	16 m/日		
2・1/2 (65mm)	20 m/日	12 m/日		
3 (80mm)	17 m/日	11 m/日		
4 (100mm)	13 m/日	8.3 m/日		
5 (125mm)	11 m/日	7.0 m/日		
6 (150mm)	9.2 m/日	5.8 m/日		
(注) 作業日当り標準作業量は、配管工4名の場合。				

工 種 名	設 定 内 容																																																															
公園工	<p>⑦ 硬質塩化ビニール管工（給水工）</p> <table border="1" data-bbox="528 253 1179 600"> <thead> <tr> <th>管径（呼び径）</th> <th>作業日当り標準作業量</th> </tr> </thead> <tbody> <tr><td>15mm</td><td>125 m/日</td></tr> <tr><td>20mm</td><td>93 m/日</td></tr> <tr><td>25mm</td><td>77 m/日</td></tr> <tr><td>30mm</td><td>73 m/日</td></tr> <tr><td>40mm</td><td>56 m/日</td></tr> <tr><td>50mm</td><td>44 m/日</td></tr> <tr><td>65mm</td><td>35 m/日</td></tr> <tr><td>75mm</td><td>30 m/日</td></tr> </tbody> </table> <p>（注）作業日当り標準作業量は，配管工4名の場合。</p> <p>⑧ 水栓類取付工</p> <table border="1" data-bbox="528 689 1361 920"> <thead> <tr> <th>口 径</th> <th>散水栓（箱共）取付</th> <th>作業日当り標準作業量</th> </tr> </thead> <tbody> <tr> <td rowspan="2">15mm</td> <td>有り</td> <td>9.5 個/日</td> </tr> <tr> <td>無し</td> <td>57 個/日</td> </tr> <tr> <td rowspan="2">20mm</td> <td>有り</td> <td>9.3 個/日</td> </tr> <tr> <td>無し</td> <td>50 個/日</td> </tr> <tr> <td>25mm</td> <td>-</td> <td>44 個/日</td> </tr> </tbody> </table> <p>（注）作業日当り標準作業量は，配管工4名の場合。</p> <p>⑨ ベンチ据付</p> <table border="1" data-bbox="528 1010 1361 1272"> <thead> <tr> <th rowspan="2">質 量</th> <th colspan="3">作業日当り標準作業量(基/日)</th> </tr> <tr> <th>ツール</th> <th>背なしベンチ</th> <th>背付きベンチ</th> </tr> </thead> <tbody> <tr> <td>20kg 未満</td> <td>100</td> <td>-</td> <td>-</td> </tr> <tr> <td>20kg 以上 30kg 未満</td> <td>67</td> <td>42</td> <td>36</td> </tr> <tr> <td>30kg 以上 40kg 未満</td> <td>-</td> <td>36</td> <td>29</td> </tr> <tr> <td>40kg 以上 50kg 未満</td> <td>-</td> <td>31</td> <td>25</td> </tr> <tr> <td>50kg 以上</td> <td>-</td> <td>-</td> <td>22</td> </tr> </tbody> </table>			管径（呼び径）	作業日当り標準作業量	15mm	125 m/日	20mm	93 m/日	25mm	77 m/日	30mm	73 m/日	40mm	56 m/日	50mm	44 m/日	65mm	35 m/日	75mm	30 m/日	口 径	散水栓（箱共）取付	作業日当り標準作業量	15mm	有り	9.5 個/日	無し	57 個/日	20mm	有り	9.3 個/日	無し	50 個/日	25mm	-	44 個/日	質 量	作業日当り標準作業量(基/日)			ツール	背なしベンチ	背付きベンチ	20kg 未満	100	-	-	20kg 以上 30kg 未満	67	42	36	30kg 以上 40kg 未満	-	36	29	40kg 以上 50kg 未満	-	31	25	50kg 以上	-	-	22
管径（呼び径）	作業日当り標準作業量																																																															
15mm	125 m/日																																																															
20mm	93 m/日																																																															
25mm	77 m/日																																																															
30mm	73 m/日																																																															
40mm	56 m/日																																																															
50mm	44 m/日																																																															
65mm	35 m/日																																																															
75mm	30 m/日																																																															
口 径	散水栓（箱共）取付	作業日当り標準作業量																																																														
15mm	有り	9.5 個/日																																																														
	無し	57 個/日																																																														
20mm	有り	9.3 個/日																																																														
	無し	50 個/日																																																														
25mm	-	44 個/日																																																														
質 量	作業日当り標準作業量(基/日)																																																															
	ツール	背なしベンチ	背付きベンチ																																																													
20kg 未満	100	-	-																																																													
20kg 以上 30kg 未満	67	42	36																																																													
30kg 以上 40kg 未満	-	36	29																																																													
40kg 以上 50kg 未満	-	31	25																																																													
50kg 以上	-	-	22																																																													
平石張工	<p>① 平石張</p> <table border="1" data-bbox="528 1400 1361 1675"> <thead> <tr> <th>作業区分</th> <th>平石の形状区分</th> <th>作業日当り標準作業量</th> </tr> </thead> <tbody> <tr> <td rowspan="2">舗装・床張り</td> <td>乱 形</td> <td>21 m²/日</td> </tr> <tr> <td>方 形</td> <td>28 m²/日</td> </tr> <tr> <td rowspan="2">階 段</td> <td>乱 形</td> <td>10 m²/日</td> </tr> <tr> <td>方 形</td> <td>18 m²/日</td> </tr> <tr> <td rowspan="2">壁 張 り</td> <td>乱 形</td> <td>13 m²/日</td> </tr> <tr> <td>方 形</td> <td>11 m²/日</td> </tr> </tbody> </table>			作業区分	平石の形状区分	作業日当り標準作業量	舗装・床張り	乱 形	21 m ² /日	方 形	28 m ² /日	階 段	乱 形	10 m ² /日	方 形	18 m ² /日	壁 張 り	乱 形	13 m ² /日	方 形	11 m ² /日																																											
作業区分	平石の形状区分	作業日当り標準作業量																																																														
舗装・床張り	乱 形	21 m ² /日																																																														
	方 形	28 m ² /日																																																														
階 段	乱 形	10 m ² /日																																																														
	方 形	18 m ² /日																																																														
壁 張 り	乱 形	13 m ² /日																																																														
	方 形	11 m ² /日																																																														

② 市場単価の1日当り標準施工量 (建地-I) (県)

本項に記載した日当り作業量は、市場単価への移行にともない削除された工種の標準作業量を定めたものである。

設定した作業量は、あくまでも標準施工の場合であるので、当該工種の施工条件、施工法、制約条件等を十分考慮の上適用の可否を検討し、使用するものとする。

1. 鉄筋工

表 1.1

規格・仕様		単位	施工数量
1	一般構造物	t	3.5
2	切梁のある構造物	t	3.0
3	地下構造物	t	
4	橋梁用床版	t	4.0
5	場所打杭用かご筋	t	6.5
6	RC場所打ホロースラブ	t	2.5
7	差筋及び杭頭処理	t	3.5
8	一般構造物 (太径鉄筋混合)	t	5.0
9	切梁のある構造物 (太径鉄筋混合)	t	4.0
10	地下構造物 (太径鉄筋混合)	t	4.0
11	場所打杭用かご筋 (太径鉄筋混合)	t	9.0

2. 鉄筋工 (ガス圧接工)

表 2.1

規格・仕様		単位	施工数量
ガス圧接工 〔手動(半自動) 自動〕	D19+D19	箇所	350
	D22+D22	箇所	
	D25+D25	箇所	
	D29+D29	箇所	310
	D32+D32	箇所	280
	D35+D35	箇所	240
	D38+D38	箇所	160
	D41+D41	箇所	150
	D51+D51	箇所	130

3. インターロッキングブロック工

表 3.1

規 格 ・ 仕 様		単 位	施 工 数 量
設	直線配置	ブロック厚6cm	100
		ブロック厚8cm	
置	曲線配置	ブロック厚6cm	80
		ブロック厚8cm	
	直線配置 3色以上による色合わせ	ブロック厚6cm	
		ブロック厚8cm	
曲線配置 3色以上による色合わせ	ブロック厚6cm		
	ブロック厚8cm		
撤去	再使用目的の撤去	ブロック厚6cm, 8cm	200
	とりこわし	ブロック厚6cm, 8cm	300

4. ガードレール設置工

表 4.1 設 置

区 分	規 格 ・ 仕 様	単 位	施 工 数 量
土中建込	塗装品 ・ メッキ品	Gr-A-4E	130
		Gr-B-4E	
		Gr-C-4E	
		Gr-Am-4E	60
		Gr-Bm-4E	
コンクリート建込		Gr-A-2B	40
		Gr-B-2B	
		Gr-C-2B	
		Gr-Am-2B	40
		Gr-Bm-2B	

表 4.2 設 置 (耐雪型)

区 分	規 格 ・ 仕 様	単 位	施 工 数 量
土中建込	塗装品 ・ メッキ品	Gr-A2-4E	130
		Gr-A3-3E	120
		Gr-A4-2E	100
		Gr-A5-2E	
		Gr-B2-4E	130
		Gr-B3-3E	120
		Gr-B4-2E	100
		Gr-C2-3E	120
		Gr-C3-2E	100
コンクリート建込		Gr-A2-2B	40
		Gr-A3-2B	
		Gr-A4-2B	
		Gr-A5-2B	
		Gr-B2-2B	
		Gr-B3-2B	
		Gr-B4-2B	
		Gr-C2-2B	
Gr-C3-2B			

表 4.3 撤 去

区 分	規 格 ・ 仕 様		単 位	施 工 数 量
土中建込用 撤 去	塗装品 ・ メッキ品	(旧Gr-S-2E)	m	120
		Gr-A-4E	m	250
		Gr-B-4E		
		Gr-C-4E		
		Gr-Am-4E	m	120
		Gr-Bm-4E		
		(旧Gr-Ap-2E)	m	200
		(旧Gr-Bp-2E)		
		(旧Gr-Cp-2E)		
コンクリート 建込用撤去		(旧Gr-S-1B)	m	160
		Gr-A-2B	m	200
		Gr-B-2B		
		Gr-C-2B		
		Gr-Am-2B	m	120
		Gr-Bm-2B		
		(旧Gr-Ap-2B)	m	200
		(旧Gr-Bp-2B)		
		(旧Gr-Cp-2B)		

(注) 中央分離帯用は(狭)タイプを含む。

表 4.4 撤 去 (耐雪型)

区 分	規 格 ・ 仕 様		単 位	施 工 数 量
土中建込用 撤 去	塗装品 ・ メッキ品	(旧Gr-S2-2E)	m	60
		(旧Gr-S3-2E)		
		(旧Gr-S4-2E)		
		(旧Gr-S5-2E)		
		Gr-A4-2E	m	100
		Gr-A5-2E		
		Gr-B4-2E		
		Gr-C3-2E		
		Gr-A3-3E	m	120
		Gr-B3-3E		
		Gr-C2-3E		
		Gr-A2-4E	m	130
		Gr-B2-4E		
		コンクリート 建込用撤去		(旧Gr-S2-1B)
(旧Gr-S3-1B)				
(旧Gr-S4-1B)				
(旧Gr-S5-1B)				
Gr-A2-2B	m			100
Gr-A3-2B				
Gr-A4-2B				
Gr-A5-2B				
Gr-B2-2B				
Gr-B3-2B				
Gr-B4-2B				
Gr-C2-2B				
Gr-C3-2B				

表 4.5 部材設置

区 分	規 格 ・ 仕 様	単 位	施 工 数 量
レール設置 事故復旧を 除く	路側用 A・B・C種 支柱間隔 4m	m	130
	路側用 A・B・C種 支柱間隔 2m	m	100
	分離帯用 Am・Bm種 支柱間隔 4m	m	60
	分離帯用 Am・Bm種 支柱間隔 2m	m	60

表 4.6 部材撤去

区 分	規 格 ・ 仕 様	単 位	施 工 数 量
レール撤去 事故復旧を 除く	(旧路側用 S種 支柱間隔 1m)	m	170
	(旧路側用 S種 支柱間隔 2m)	m	100
	路側用 A・B・C種 支柱間隔 4m	m	250
	路側用 A・B・C種 支柱間隔 2m	m	200
	分離帯用 Am・Bm種 支柱間隔 4m	m	130
	分離帯用 Am・Bm種 支柱間隔 2m	m	110
	歩道用 (旧Ap・Bp・Cp種) 支柱間隔 2m	m	200

表 4.7 部材設置 (耐雪型)

区 分	規 格 ・ 仕 様	単 位	施 工 数 量
レール設置 事故復旧を 除く	路側用 A・B種 支柱間隔 4m	m	130
	路側用 A・B・C種 支柱間隔 3m	m	120
	路側用 A・B・C種 支柱間隔 2m	m	100

表 4.8 部材撤去 (耐雪型)

区 分	規 格 ・ 仕 様	単 位	施 工 数 量
レール撤去 事故復旧を 除く	(旧路側用 S種 支柱間隔 2m)	m	120
	(旧路側用 S種 支柱間隔 1m)	m	160
	路側用 A・B種 支柱間隔 4m	m	250
	路側用 A・B・C種 支柱間隔 3m	m	200
	路側用 A・B・C種 支柱間隔 2m	m	200

5. ガードパイプ設置工

表 5.1 設置

区 分	規 格 ・ 仕 様		単 位	施 工 数 量
土中建込	塗装品 ・ メッキ品	Gp-Ap-2E	m	70
		Gp-Bp-2E	m	
		Gp-Cp-2E	m	
コンクリート建込		Gp-Ap-2B	m	40
		Gp-Bp-2B	m	
		Gp-Cp-2B	m	

表 5.2 撤去

区 分	規 格 ・ 仕 様		単 位	施 工 数 量
土中建込用 撤 去	塗装品 ・ メッキ品	Gp-Ap-2E	m	135
		Gp-Bp-2E	m	
		Gp-Cp-2E	m	
コンクリート建込用 撤 去		Gp-Ap-2B	m	80
		Gp-Bp-2B	m	
		Gp-Cp-2B	m	

表 5.3 部材設置

区 分	規 格 ・ 仕 様		単 位	施 工 数 量
パイプ設置	歩車道境界用 支柱間隔 2m	Ap・Bp・Cp種	m	80

表 5.4 部材撤去

区 分	規 格 ・ 仕 様		単 位	施 工 数 量
パイプ撤去	歩車道境界用 支柱間隔 2m	Ap・Bp・Cp種	m	150

6. 横断・転落防止柵設置工

表 6.1

区 分	規 格 ・ 仕 様		単 位	施 工 数 量
土中建込	ビーム式	支柱間隔 1m	m	55
		支柱間隔 1.5m	m	75
	ビーム式 ・ パネル式	支柱間隔 2m	m	100
		支柱間隔 3m	m	140

表 6.2

区 分	規 格 ・ 仕 様		単 位	施 工 数 量
プレキャスト コンクリート ブロック建込	ビーム式	支柱間隔 1m	m	25
		支柱間隔 1.5m	m	40
	ビーム式 ・ パネル式	支柱間隔 2m	m	55
		支柱間隔 3m	m	75
	門 型	支柱間隔 3m	m	95

表 6.3

区 分	規 格 ・ 仕 様		単 位	施 工 数 量
コンクリート建込	ビーム式	支柱間隔 1m	m	55
		支柱間隔 1.5m	m	70
	ビーム式 ・ パネル式 門 型	支柱間隔 2m	m	100
		支柱間隔 3m	m	140
		支柱間隔 3m	m	175

表 6.4

区 分	規 格 ・ 仕 様		単 位	施 工 数 量
アンカーボルト 固定	ビーム式	支柱間隔 1m	m	30
		支柱間隔 1.5m	m	45
	ビーム式 ・ パネル式	支柱間隔 2m	m	60
		支柱間隔 3m	m	80

表 6.5

区 分	規 格 ・ 仕 様		単 位	施 工 数 量
部材設置	ビーム設置	支柱間隔 1m	m	50
		支柱間隔 1.5m	m	65
	ビームまた はパネルの 設置	支柱間隔 2m	m	95
		支柱間隔 3m	m	130

表 6.6

区 分	規 格 ・ 仕 様		単 位	施 工 数 量
根巻き コンクリート設置			箇所	60

表 6.7

区 分	規 格 ・ 仕 様		単 位	施 工 数 量
土中建込撤去	ビーム式	支柱間隔 1m	m	105
		支柱間隔 1.5m	m	145
	ビーム式 ・ パネル式	支柱間隔 2m	m	195
		支柱間隔 3m	m	275

表 6.8

区 分	規 格 ・ 仕 様		単 位	施 工 数 量
プレキャスト コンクリート ブロック 建込撤去	ビーム式	支柱間隔 1m	m	45
		支柱間隔 1.5m	m	70
	ビーム式 ・ パネル式 門 型	支柱間隔 2m	m	100
		支柱間隔 3m	m	145
		支柱間隔 3m	m	180

表 6.9

区 分	規 格 ・ 仕 様		単 位	施 工 数 量
コンクリート 建込撤去	ビーム式	支柱間隔 1m	m	100
		支柱間隔 1.5m	m	135
	ビーム式 ・ パネル式	支柱間隔 2m	m	190
		支柱間隔 3m	m	270
	門 型	支柱間隔 3m	m	340

表 6.10

区 分	規 格 ・ 仕 様		単 位	施 工 数 量
アンカーボルト 固定撤去	ビーム式	支柱間隔 1m	m	55
		支柱間隔 1.5m	m	80
	ビーム式 ・ パネル式	支柱間隔 2m	m	110
		支柱間隔 3m	m	160

表 6.11

区 分	規 格 ・ 仕 様		単 位	施 工 数 量
部材撤去	ビーム撤去	支柱間隔 1m	m	95
		支柱間隔 1.5m	m	125
	ビームまたは パネルの撤去	支柱間隔 2m	m	185
		支柱間隔 3m	m	250

7. 防護柵設置工 (落石防護柵)

表 7.1 落石防護柵 (ロープ・金網設置工 間隔保持材付き)

区 分	規 格 ・ 仕 様	単 位	施 工 数 量	
			設 置	撤 去
柵高 1.50m	ロープ本数 5本	m	20	40
柵高 2.00m	ロープ本数 7本	m	15	30
柵高 2.50m	ロープ本数 8本	m	10	20
柵高 3.00m	ロープ本数10本	m	9	18
柵高 3.50m	ロープ本数12本	m	8	16
柵高 4.00m	ロープ本数13本	m	6	12

表 7.2 耐雪型落石防護柵 (ロープ・金網設置工 上弦材付き)

区 分	規 格 ・ 仕 様	単 位	施 工 数 量	
			設 置	撤 去
柵高 1.50m	ロープ本数 5本	m	15	30
柵高 2.00m	ロープ本数 7本	m	12	24
柵高 2.50m	ロープ本数 8本	m	8	16
柵高 3.00m	ロープ本数10本	m	7	14

表 7.3 ステーロープ設置工

区 分	規 格 ・ 仕 様	単 位	施 工 数 量
ステーロープ	岩盤用アンカー込み	本	15

8. 防護柵設置工 (落石防止網)

表 8.1 金網・ロープ設置

規格・仕様	単位	施工数量
亜鉛メッキ3, 4種 (Z-GS 3, 4) 線径 2.6mm	m ²	130
亜鉛メッキ3, 4種 (Z-GS 3, 4) 線径 3.2mm	m ²	110
亜鉛メッキ3, 4種 (Z-GS 3, 4) 線径 4.0mm	m ²	90
亜鉛メッキ3, 4種 (Z-GS 3, 4) 線径 5.0mm	m ²	75

表 8.2 アンカー設置

規格・仕様		単位	施工数量	
岩 盤 用	D 22mm × 長 1,000mm	箇所	15	
	D 25mm × 長 1,000mm	箇所		
	D 29mm × 長 1,000mm	箇所		
	D 32mm × 長 1,000mm	箇所		
土 中 用	羽根付アンカー	径25mm×長 1,500mm	箇所	18
	高耐力アンカー (プレート羽付)	アンカー有効長 1,500mm	箇所	6
		アンカー有効長 2,000mm	箇所	
	高耐力アンカー (溝形鋼羽付)	アンカー有効長 1,500mm	箇所	4
アンカー有効長 2,000mm		箇所		

表 8.3 支柱設置

規格・仕様		単位	施工数量
ポケット式支柱 (アンカー固定式)	支柱高 2.0m	箇所	6
	支柱高 2.5m	箇所	
	支柱高 3.0m	箇所	
	支柱高 3.5m	箇所	
	支柱高 4.0m	箇所	

9. 法面工

表 9.1

区 分	規格・仕様	単位	施工数量
モルタル吹付工	厚 5cm	m ²	120
	厚 6cm	m ²	
	厚 7cm	m ²	
	厚 8cm	m ²	100
	厚 9cm	m ²	
	厚10cm	m ²	

表 9.2

区 分	規格・仕様	単位	施工数量
コンクリート吹付工	厚10cm	m ²	100
	厚15cm	m ²	60
	厚20cm	m ²	50

表 9.3

区 分	規格・仕様	単位	施工数量
植生基材吹付工	厚 3cm	m ²	140
	厚 4cm	m ²	
	厚 5cm	m ²	
	厚 6cm	m ²	110
	厚 7cm	m ²	
	厚 8cm	m ²	
	厚10cm	m ²	100
客土吹付工	厚 1cm	m ²	400
	厚 2cm	m ²	
	厚 3cm	m ²	
種子散布工	—	m ²	1,100

表 9.4

区 分	規格・仕様	単位	施工数量	
植生マット工	肥料袋付	m ²	200	
植生シート工	肥料袋無	標準品	m ²	250
		特殊品	m ²	
植生筋工	人工筋芝(種子帯)	m ²	100	
筋芝工	野芝・高麗芝	m ²	90	
張芝工	野芝・高麗芝(全面張)	m ²	300	

表 9.5

区 分	規格・仕様	単位	施工数量
繊維ネット工	肥料袋無	m ²	250
	肥料袋付	m ²	200

10. 吹付砕工

表 10.1

区 分	規格・仕様	単位	施工数量
吹付砕工 (モルタル・ コンクリート)	梁断面 150×150	m	98
	梁断面 200×200	m	77
	梁断面 300×300	m	51
	梁断面 400×400	m	30
	梁断面 500×500	m	26
	梁断面 600×600	m	20

表 10.2

区 分	規格・仕様	単位	施工数量
ラス張工	法面清掃及びラス・アンカーピン設置	m ²	140

11. 道路植栽工

表 11.1 植樹工

区 分	規格・仕様	単位	施工数量	
植 樹 工	低 木	樹 高 60cm未満	本	1,000
		樹 高 60cm以上 100cm未満	本	440
	中 木	樹 高 100cm以上 200cm未満	本	120
		樹 高 200cm以上 300cm未満	本	60
		幹 周 20cm未満	本	30
	高 木	幹 周 20cm以上 40cm未満	本	20
		幹 周 40cm以上 60cm未満	本	10
		幹 周 60cm以上 90cm未満	本	6

表 11.2 支柱設置

区 分	規格・仕様	単位	施工数量	
支 柱 設 置	中 木	二脚鳥居 添木付 樹 高 250cm以上	本	60
		八ッ掛 (竹) 樹 高 100cm以上	本	110
		布 掛 (竹) 樹 高 100cm以上	m	180
		添柱形 (1本形・竹) 樹 高 100cm以上	本	200
		生垣形 樹 高 100cm以上	m	130
		二脚鳥居 添木付 幹 周 30cm未満	本	60
	高 木	二脚鳥居 添木無 幹周 30cm以上40cm未満	本	110
		三脚鳥居 幹周 30cm以上60cm未満	本	100
		十字鳥居 幹 周 30cm以上	本	40
		二脚鳥居組合せ 幹 周 50cm以上	本	45
		八ッ掛 幹 周 40cm未満	本	35
		八ッ掛 幹 周 40cm以上	本	35

表 11.3 支柱撤去

区 分	規格・仕様	単位	施工数量	
支 柱 撤 去	中木	二脚鳥居, 添木付, 八ッ掛 (竹), 添柱形(1本形・竹)	本	450
		布掛 (竹), 生垣形	m	450
	高木	各種	本	200

表 11.4 地被類植付工

区 分	規格・仕様	単位	施工数量
地 被 類 植 付 工	各 種	鉢	3,500

表 11.5 植樹管理 (せん定)

区 分	規格・仕様	単位	施工数量		
植樹管理 せん定	高	夏期せん定	幹周 30cm未満	本	100
			幹周 30cm以上 60cm未満	本	70
			幹周 60cm以上 90cm未満	本	40
			幹周 90cm以上 120cm未満	本	30
	木	冬期せん定	幹周 30cm未満	本	90
			幹周 30cm以上 60cm未満	本	65
			幹周 60cm以上 90cm未満	本	35
			幹周 90cm以上 120cm未満	本	30

表 11.6 植樹管理 (せん定)

区 分	規格・仕様	単位	施工数量	
植樹管理 せん定	球	樹高 100cm未満	本	430
		樹高 100cm以上 200cm未満	本	120
		樹高 200cm以上 300cm未満	本	45
	形	樹高 100cm未満	本	1,000
		樹高 100cm以上 200cm未満	本	290
		樹高 200cm以上 300cm未満	本	110
	寄植	低 木	m ²	1,000
		中 木	m ²	700

(注) せん定枝焼却については施工数量を定めていない。

表 11.7 植樹管理 (施肥,除草,芝刈,灌水)

区 分	規格・仕様	単位	施工数量		
植樹管理 せん定	施 肥	高木	本	200	
		中木, 低木	本	600	
		寄植	m ²	2,000	
		芝	m ²	5,000	
	除 草	除根除草	植込み地	m ²	500
			芝 生	m ²	350
	芝 刈	芝刈	m ²	800	
	灌 水	トラック使用	m ²	1,000	
		散水車使用 (貸与車)	m ²	5,000	

表 11.8 植樹管理(防除)

区 分	規格・仕様	単位	施工数量		
防 除	低 木	樹高 60cm未満	本	5,000	
		中 木	樹高 60cm以上 100cm未満	本	5,000
			樹高 100cm以上 200cm未満	本	2,000
	高 木	樹高 200cm以上 300cm未満	本	1,300	
		幹周 60cm未満	本	400	
	幹周 60cm以上 120cm未満		本	300	
		寄植	低木	m ²	2,000
	中木		m ²	1,000	
	芝		m ²	6,000	

表 11.9 移植工（掘取工）

区 分		規格・仕様	単位	施工数量
移 植 工 （ 掘 取 工 ）	低 木	樹高 60cm未満	本	400
	中 木	樹高 60cm以上 100cm未満	本	120
		樹高 100cm以上 200cm未満	本	80
		樹高 200cm以上 300cm未満	本	60
	高 木	幹周 30cm未満	本	20
		幹周 30cm以上 60cm未満	本	5
		幹周 60cm以上 90cm未満	本	3

12. 橋梁用伸縮継手装置設置工

表 12.1

区分	規格・仕様		単位	施工数量	
新設	軽量型	1.8m当り50kg未満	m	7.2	
	普通型	1.8m当り50kg以上180kg以下	m	7.2	
補修	軽量型	1車線相当	1.8m当り50kg未満	m	3.6
		2車線相当	1.8m当り50kg未満	m	7.2
	普通型	1車線相当	1.8m当り50kg以上180kg以下	m	3.6
		2車線相当	1.8m当り50kg以上180kg以下	m	7.2

13. 橋梁用埋設型伸縮継手装置設置工

表 13.1

区分	規格・仕様		単位	施工数量
新設	舗装厚内型	後付工法	m	7.2
		先付工法	m	7.2
	床版箱抜型	後付工法	m	7.2
補修	舗装厚内型	1車線相当	m	3.6
		2車線相当	m	7.2
	床版箱抜型	1車線相当	m	3.6
		2車線相当	m	7.2

14. 薄層カラー舗装工

表 14.1

区分	規格・仕様	単位	施工数量
樹脂モルタル 舗装工	厚 6mm以下	m ²	60
	厚 6mm超え 8mm以下	m ²	
	厚 8mm超え10mm以下	m ²	
景観透水性 舗装工	厚10mm以下	m ²	
	厚10mm超え15mm以下	m ²	
樹脂系 すべり止め 舗装工	RPN-101	m ²	350
	RPN-102	m ²	
	RPN-103	m ²	200
	RPN-104	m ²	
	RPN-201	m ²	350
	RPN-202	m ²	
	RPN-203	m ²	200
	RPN-204	m ²	
	RPN-301	m ²	250
	RPN-302	m ²	
	RPN-303	m ²	150
	RPN-304	m ²	
	RPN-401	m ²	120
	RPN-402	m ²	
	RPN-501	m ²	150
	RPN-502	m ²	
	RPN-601	m ²	160
	RPN-602	m ²	120

15. 道路標識設置工

表 15.1 標識柱設置 (路側式〔単柱式〕)

区分	規格・仕様		単位	施工数量
路側式 単柱式 基礎含む 標識板 設置除く	メッキ品	柱径 φ 60.5	基	4
		φ 76.3	基	
		φ 89.1	基	
		φ 101.6	基	
	下地亜鉛メッキ+静電粉体塗装	柱径 φ 60.5	基	
		φ 76.3	基	
		φ 89.1	基	
	静電粉体塗装	柱径 φ 60.5	基	
		φ 76.3	基	
		φ 89.1	基	

表 15.2 標識柱設置 (路側式〔複柱式〕)

区分	規格・仕様		単位	施工数量
路側式 複柱式 基礎含む 標識板 設置除く	メッキ品	柱径 φ 60.5	基	2
		φ 76.3	基	
		φ 89.1	基	
		φ 101.6	基	
	下地亜鉛メッキ+静電粉体塗装	柱径 φ 60.5	基	
		φ 76.3	基	
		φ 89.1	基	
	静電粉体塗装	柱径 φ 60.5	基	
		φ 76.3	基	
		φ 89.1	基	

表 15.3 標識柱設置 (片持式)

区分	規格・仕様		単位	施工数量
標識柱設置 片持式 基礎別途	1基当り総質量	400kg未満	基	4
		400kg以上	基	3

表 15.4 標識柱設置 (門型式)

区分	規格・仕様		単位	施工数量
標識柱設置 門型式 基礎別途	1スパンの長さ	10m未満	基	1
		10m以上20m未満	基	
		20m以上	基	

表 15.5 標識板設置 (案内標識 [路線番号除く])

区分	規格・仕様			単位	施工数量	
標識板設置 (案内標識) 路線番号は 除く	路側式 片持式 門型式 添架式 取付金具(クランプ型 ブラケットを除く)を含む	広角プリズム	1 枚 当 り 面 積	2.0㎡未満	㎡	20
				2.0㎡以上	㎡	
		カプセルプリズム カプセルレンズ		2.0㎡未満	㎡	
				2.0㎡以上	㎡	
		封入プリズム・封 入レンズ		2.0㎡未満	㎡	
				2.0㎡以上	㎡	

表 15.6 標識板設置 (警戒・規制・指示・路線番号標識)

区分	規格・仕様		単位	施工数量
標識板設置	警戒・規制・指示・ 路線番号標識	板の枚数, 補助板の有無を問わず	基	20

表 15.7 添架式標識板取付金具設置

区分	規格・仕様		単位	施工数量
添架式標識板 取付金具設置	信号アーム部に取付		組	10
	照明柱・既設標識柱に取付		組	10
	歩道橋に取付		組	2

表 15.8 標識基礎設置 (片持式・門型式)

区分	規格・仕様		単位	施工数量
基礎設置 コンクリート基礎アン カーボルトの設置含む	標識柱1基当りの 基礎コンクリート容量	4.0m ³ 未満	基	2
		4.0m ³ 以上6.0m ³ 未満	基	1
		6.0m ³ 以上	基	1

表 15.9 標識柱・基礎撤去 (路側式〔単柱式・複柱式〕)

区分	規格・仕様		単位	施工数量
路側式	単柱式(基礎含む)	柱径φ60.5, φ76.3, φ89.1, φ101.6	基	8
	複柱式(基礎含む)	柱径φ60.5, φ76.3, φ89.1, φ101.6	基	4

表 15.10 標識柱撤去 (片持式・門型式)

区分	規格・仕様		単位	施工数量
片持式	1基当りの総質量 (支柱のみ)	400kg未満	基	6
		400kg以上	基	4
門型式	1スパン当りの長さ (支柱のみ)	10m未満	基	1
		10m以上20m未満	基	
		20m以上	基	

表 15.11 標識板撤去 (路側式, 片持式・門型式)

区分	規格・仕様		単位	施工数量	
標識板撤去 (添架式は除く)	案内標識以外	路側式(警戒・規制・指示・路線番号標識)	基	30	
	案内標識 (片持式・門型式)	1枚当りの面積	2.0m ² 未満	m ²	20
			2.0m ² 以上	m ²	25

表 15.12 標識板撤去 (添架式標識板)

区分	規格・仕様		単位	施工数量
標識板撤去 添架式標識板 取付金具撤去含む	信号アーム部		組	10
	照明柱・既製標識柱		組	10
	歩道橋		組	2

表 15.13 基礎 (コンクリート基礎) 撤去

区分	規格・仕様		単位	施工数量
基礎撤去	コンクリート基礎		基	1

16. 道路付属物工

表 16.1 視線誘導標設置

区 分		規 格 ・ 仕 様		単 位	施 工 数 量	
視 線 誘 導 標 設 置	土中建込用	両面反射	反射体径φ100以下	支柱径φ34	本	40
				支柱径φ60.5	本	
				支柱径φ89	本	
			反射体径φ300	支柱径φ60.5	本	
		片面反射	反射体径φ100以下	支柱径φ34	本	
				支柱径φ60.5	本	
				支柱径φ89	本	
			反射体径φ300	支柱径φ60.5	本	
	コンクリート 建込用 (穿孔含む)	両面反射	反射体径φ100以下	支柱径φ34	本	25
				支柱径φ60.5	本	
				支柱径φ89	本	
			反射体径φ300	支柱径φ60.5	本	
		片面反射	反射体径φ100以下	支柱径φ34	本	
				支柱径φ60.5	本	
				支柱径φ89	本	
			反射体径φ300	支柱径φ60.5	本	
	コンクリート 建込用 (穿孔含まない)	両面反射	反射体径φ100以下	支柱径φ34	本	200
				支柱径φ60.5	本	
				支柱径φ89	本	
			反射体径φ300	支柱径φ60.5	本	
		片面反射	反射体径φ100以下	支柱径φ34	本	
				支柱径φ60.5	本	
				支柱径φ89	本	
			反射体径φ300	支柱径φ60.5	本	
防護柵取付用	両面反射	反射体径φ100以下	バンド式	本	100	
			ボルト式	本		
			かぶせ式	本		
		反射体径φ300	バンド式	本		
	片面反射	反射体径φ100以下	バンド式	本		
			ボルト式	本		
			かぶせ式	本		
		反射体径φ300	バンド式	本		
構造物取付用	両面反射	反射体径φ100以下	側壁用	本	40	
			ベースプレート式	本		
		反射体径φ300	ベースプレート式	本		
	片面反射	反射体径φ100以下	側壁用	本		
			ベースプレート式	本		
		反射体径φ300	ベースプレート式	本		

表 16.2 スノーポール併用型視線誘導標設置

区 分		規 格 ・ 仕 様			単 位	施 工 数 量
視線誘導標 設置 スノーポール 併用型	土中建込式 (2段式) (スライド式)	両面反射	反射体径φ100以下	反射体数1個	本	40
		片面反射	反射体径φ100以下	反射体数2個	本	
				反射体数1個	本	
	コンクリート建込用 (穿孔含む) (2段式) (スライド式)	両面反射	反射体径φ100以下	反射体数1個	本	25
		片面反射	反射体径φ100以下	反射体数2個	本	
				反射体数1個	本	
コンクリート建込用 (穿孔含まない) (2段式) (スライド式)	両面反射	反射体径φ100以下	反射体数1個	本	200	
	片面反射	反射体径φ100以下	反射体数2個	本		
			反射体数1個	本		

表 16.3 境界杭設置

区 分	規 格 ・ 仕 様	単 位	施 工 数 量
境 界 杭	コンクリート製 (根巻基礎あり)	本	20
	コンクリート製 (根巻基礎なし)	本	

表 16.4 道路鋸設置

区 分		規 格 ・ 仕 様				単 位	施 工 数 量
道 路 鋸 設 置	大型鋸 高さ30mm超え 50mm以下	両面反射	穿孔式	アルミ製	設置幅30cm	個	60
					設置幅20cm	個	
		片面反射	穿孔式	アルミ製	設置幅30cm	個	
					設置幅20cm	個	
	小型鋸 高さ30mm以下	両面・片面	穿孔式	アルミ製	設置幅15cm	個	120
			貼付式	樹脂製	設置幅10cm	個	150

表 16.5 車線分離標設置(ラバーポール)

区 分	規 格 ・ 仕 様	単 位	施 工 数 量
車線分離標設置 (ラバーポール)	可変式 (穿孔式・1本脚)	本体 (柱) 径φ80 ベース径 φ250	本 40
	着脱式 (穿孔式・3本脚)	本体 (柱) 径φ80 ベース径 φ250	本 30
	固定式 (貼付式)	本体 (柱) 径φ80 ベース径 φ250	本 80

表 16.6 境界鋸設置

区 分	規 格 ・ 仕 様	単 位	施 工 数 量
境 界 鋸	金 属 製	枚	150

表 16.7 道路付属物撤去

区 分	規 格 ・ 仕 様	単 位	施 工 数 量
視線誘導標撤去 (スノーポール併用型含む)	土中建込用	本	100
	コンクリート建込用	本	100
	防護柵取付用	本	200
	構造物取付用	本	100
境界杭撤去		本	60
道路鋸撤去	穿孔式	個	120
	貼付式	個	240
車線分離標撤去 (ラバーポール)	可変式 (穿孔式・1本脚)	本	60
	着脱式 (穿孔式・3本脚)	本	45
	固定式 (貼付式)	本	100
境界鋸撤去		枚	300

17. 公園植栽工

表 17.1 植樹工

区 分	規 格 ・ 仕 様	単 位	施 工 数 量
低 木 (株物, 一本立を含む)	樹高 60cm未満	本	500
中 木	樹高 60cm以上 100cm未満	本	330
	樹高 100cm以上 200cm未満	本	100
	樹高 200cm以上 300cm未満	本	30

表 17.2 支柱設置

区 分	規 格 ・ 仕 様	単 位	施 工 数 量
中 木	二脚鳥居 添木付 樹高 250cm以上	本	30
	八ツ掛 (竹) 樹高 100cm以上	本	40
	添柱形 (1本形・竹) 樹高 100cm以上	本	200
	布掛 (竹) 樹高 100cm以上	m	60
	生垣形 樹高 100cm以上	m	90

表 17.3 地被類植付工

区 分	規 格 ・ 仕 様	単 位	施 工 数 量
地被類植付工	各 種	鉢	4,000

18. 軟弱地盤処理工

表 18.1

区 分	規 格 ・ 数 量	単 位	施 工 数 量
サンドドレーン工	打設長 10m未満	m	440
	打設長 10m以上20m未満	m	390
	打設長 20m以上35m未満	m	390
サンドコンパクションパイル工	打設長 10m未満	m	180
	打設長 10m以上20m未満	m	170
	打設長 20m以上35m未満	m	170

19. 橋面防水工

表19.1

区 分	規 格・仕 様	単 位	施 工 数 量
シート系防水（アスファルト系）	新 設	m ²	220
	補 修	m ²	150
塗膜系防水（アスファルト系）	新 設	m ²	250
	補 修	m ²	170

20. グルーピング工

表20.1

区 分	規 格・仕 様		単 位	施 工 数 量
グルーピング工	縦方向	幅 9mm－深さ 6mm－間隔60mm	m ²	300
		幅 9mm－深さ 4mm－間隔60mm	m ²	300
	横方向	幅 9mm－深さ 6mm－間隔60mm	m ²	150
		幅36mm－深さ10mm（路面排水用）	m ²	150

21. 鉄筋挿入工

表21.1

区 分	規 格・仕 様	単 位	施 工 数 量
現場条件Ⅰ	L ≤ 2.0m	本	14
	2.0m < L ≤ 5.0m	本	7
現場条件Ⅱ	L ≤ 2.0m	本	8
	2.0m < L ≤ 5.0m	本	4
	削孔機械の上下移動	回	2
	仮設足場の設置・撤去	空m ³	40
現場条件Ⅲ	L ≤ 2.0m	本	8

22. コンクリート表面処理工

表22.1

区 分	規 格・仕 様	単 位	施 工 数 量
コンクリート表面処理		m ²	150

第Ⅱ編 共 通 工

第1章	土	工	Ⅱ-1-①-1				
第2章	共	通	工 Ⅱ-2-①-1				
第3章	基	礎	工 Ⅱ-3-①-1				
第4章	コ	ン	ク	リ	ー	ト	工 Ⅱ-4-①-1
第5章	仮	設	工 Ⅱ-5-①-1				

第1章 土 工

- ① 土量変化率等……………Ⅱ-1-①- 1
 - 1 土量の変化……………Ⅱ-1-①- 1
 - 2 土量変化率……………Ⅱ-1-①- 1
 - 3 適用土質及び機械損料補正……………Ⅱ-1-①- 2
 - 4 土質の区分の対応……………Ⅱ-1-①- 3
 - 5 岩質の判定基準……………Ⅱ-1-①- 4
 - 6 積算上の土質の区分……………Ⅱ-1-①- 5
 - 7 積算上の床掘り勾配及び余裕幅
(土木工事数量算出要領)……………Ⅱ-1-①- 6
 - 8 建設副産物の取扱い……………Ⅱ-1-①- 7
- ② 土工……………Ⅱ-1-②- 1
 - ②-1 土工……………Ⅱ-1-②- 1
 - 1 適用範囲……………Ⅱ-1-②- 1
 - 2 施工概要……………Ⅱ-1-②- 3
 - 3 施工パッケージ……………Ⅱ-1-②- 7
 - ②-2 土工(ICT)……………Ⅱ-1-②-32
 - 1 適用範囲……………Ⅱ-1-②-32
 - 2 施工概要……………Ⅱ-1-②-32
 - 3 施工パッケージ……………Ⅱ-1-②-33
 - 4 ICT建設機械経費加算額……………Ⅱ-1-②-39
 - 5 その他ICT建設機械経費等……………Ⅱ-1-②-39
 - 6 参考資料……………Ⅱ-1-②-40
- ③ 作業土工……………Ⅱ-1-③- 1
 - ③-1 床掘工……………Ⅱ-1-③- 1
 - 1 適用範囲……………Ⅱ-1-③- 1
 - 2 施工概要……………Ⅱ-1-③- 2
 - 3 施工パッケージ……………Ⅱ-1-③- 4
 - ③-2 床掘工(ICT)……………Ⅱ-1-③- 8
 - 1 適用範囲……………Ⅱ-1-③- 8
 - 2 施工概要……………Ⅱ-1-③- 8
 - 3 施工パッケージ……………Ⅱ-1-③- 9
 - 4 ICT建設機械経費加算額……………Ⅱ-1-③-10
 - 5 その他ICT建設機械経費等……………Ⅱ-1-③-10
 - ③-3 埋戻工……………Ⅱ-1-③-11
 - 1 適用範囲……………Ⅱ-1-③-11
 - 2 施工概要……………Ⅱ-1-③-11
 - 3 施工パッケージ……………Ⅱ-1-③-11
- ④ 人力運搬工……………Ⅱ-1-④- 1
 - 1 適用範囲……………Ⅱ-1-④- 1
 - 2 施工概要……………Ⅱ-1-④- 1
 - 3 施工パッケージ……………Ⅱ-1-④- 2
- ⑤ 安定処理工……………Ⅱ-1-⑤- 1
 - ⑤-1 安定処理工……………Ⅱ-1-⑤- 1
 - 1 適用範囲……………Ⅱ-1-⑤- 1
 - 2 施工概要……………Ⅱ-1-⑤- 1
 - 3 施工パッケージ……………Ⅱ-1-⑤- 2
 - ⑤-2 安定処理工(自走式土質改良工) ……Ⅱ-1-⑤- 4
 - 1 適用範囲……………Ⅱ-1-⑤- 4
 - 2 施工概要……………Ⅱ-1-⑤- 4
 - 3 自走式土質改良機設置・撤去工……………Ⅱ-1-⑤- 4
 - 4 土質改良工……………Ⅱ-1-⑤- 5
 - 5 単価表……………Ⅱ-1-⑤- 6
- ⑥ 土砂運搬工(不整地運搬車による運搬)
……………Ⅱ-1-⑥- 1
 - 1 適用範囲……………Ⅱ-1-⑥- 1
 - 2 施工概要……………Ⅱ-1-⑥- 1
 - 3 機種を選定……………Ⅱ-1-⑥- 1
 - 4 機械の施工歩掛……………Ⅱ-1-⑥- 2
 - 5 単価表……………Ⅱ-1-⑥- 3
- ⑦ (参考歩掛)伐採工……………Ⅱ-1-⑦- 1
 - 1 適用範囲……………Ⅱ-1-⑦- 1
 - 2 施工歩掛……………Ⅱ-1-⑦- 1

第1章 土 工

① 土量変化率等（建地－Ⅰ）

1. 土量の変化

土量の変化は次の3つの状態の土量に区分して考える。

地山の土量……………掘削すべき土量

ほぐした土量……………運搬すべき土量

締固め後の土量……………出来上がりの盛土量

三つの状態の体積比を次式のように表わし、L及びCを土量の変化率という。

$$L = \frac{\text{ほぐした土量 (m}^3\text{)}}{\text{地山の土量 (m}^3\text{)}}$$

$$C = \frac{\text{締固め後の土量}}{\text{地山の土量}}$$

土量の配分計画を立てる場合には、この土量変化率を用いて、切土、盛土の土量計算を行う。

2. 土量変化率

統一分類法により分類した土の各土質に応じた変化率は、表2.1を標準とする。なお、細分し難いときは、表2.2を使用してよい。

表2.1 土量の変化率

分 類 名 称			変化率L	変化率C
主 要 区 分	記 号			
レキ質土	レキ	(GW) (GP) (GPs) (G-M) (G-C)	1.20	0.95
	レキ質土	(GM) (GC) (GO)	1.20	0.90
砂及び砂質土	砂	(SW) (SP) (SPu) (S-M) (S-C) (S-V)	1.20	0.95
	砂質土 (普通土)	(SM) (SC) (SV)	1.20	0.90
粘性土	粘性土	(ML) (CL) (OL)	1.30	0.90
	高含水比 粘性土	(MH) (CH)	1.25	0.90
岩塊・玉石			1.20	1.00
軟岩Ⅰ			1.30	1.15
軟岩Ⅱ			1.50	1.20
中硬岩			1.60	1.25
硬岩Ⅰ			1.65	1.40

(注) 本表は体積(土量)より求めたL, Cである。

表 2.2 土量の変化率

分類名称	変化率L	変化率C	1/C	L/C
主要区分				
レキ質土	1.20	0.90	1.11	1.33
砂及び砂質土	1.20	0.90	1.11	1.33
粘性土	1.25	0.90	1.11	1.39

- (注)1. 本表は体積（土量）より求めたL，Cである。
 2. 1/Cは「締固め後の土量」を「地山の土量」に換算する場合に使用する。
 3. L/Cは「締固め後の土量」を「ほぐした土量」に換算する場合に使用する。

3. 適用土質及び機械損料補正

表 3.1 適用土質及び機械損料補正

分類名称	掘削積込		ダンプトラック運搬		敷均し・締固め 損料補正
	適用土質	損料補正	適用土質	損料補正	
レキ質土	レキ質土	1.00	土砂	1.00	1.00
砂・砂質土	砂・砂質土	1.00	〃	1.00	1.00
粘性土	粘性土	1.00	〃	1.00	1.00
岩塊・玉石	岩塊・玉石	1.00	〃	1.00	1.00
軟岩（Ⅰ）	レキ質土	1.00	軟岩	1.00	1.00
軟岩（Ⅱ）	〃	1.00	〃	1.00	1.00
中硬岩	破碎岩	1.25	硬岩	1.25	1.25
硬岩（Ⅰ）	〃	1.25	〃	1.25	1.25

- (注)1. 軟岩Ⅰ，軟岩Ⅱ，中硬岩，硬岩Ⅰの掘削積込は，「ルーズな状態」に適用する。
 2. 各土質の分類名称の定義は，土木工事共通仕様書による。
 3. 機械損料補正は歩掛のみに適用する。なお，施工パッケージについては，パッケージ単価に岩石作業における機械損料の影響を含んでいる。

4. 土質区分の対応

土木工事共通仕様書における土質分類と積算条件の土質区分の関係は、以下のとおりである。

表 4.1 適用土質 (1)

施工パッケージ 区分 分類名称	掘削	床掘り・ 埋戻し	掘削 (砂防)	積込 (ルーズ)	人力積込	積込 (ルーズ) (砂防)	押土 (ルーズ)	押土 (ルーズ) (砂防)
レキ質土	土砂	土砂	土砂	土砂	土砂	土砂	土砂	土砂
砂・砂質土								
粘性土								
岩塊・玉石	岩塊・ 玉石	岩塊・ 玉石	岩塊・ 玉石	岩塊・ 玉石	岩塊・ 玉石	岩塊・ 玉石	岩塊・ 玉石	岩塊・ 玉石
軟岩Ⅰ	軟岩	—	軟岩	土砂	軟岩	土砂	土砂	土砂
軟岩Ⅱ								
中硬岩	硬岩	—	硬岩	破碎岩	中硬岩	破碎岩	破碎岩	破碎岩
硬岩					硬岩			
転石	—	—	転石	—	—	—	—	—

表 4.2 適用土質 (2)

施工パッケージ 区分 分類名称	法面整形	土砂等運搬	土砂等運搬 (砂防)	人肩運搬 小車運搬 ベルトコンベヤ (ポータブル) 併用人力掘削 ベルトコンベヤ (ポータブル) 併用人力積込
レキ質土	レキ質土, 砂・砂質 土, 粘性土	土砂	土砂	土砂
砂・砂質土				
粘性土				
岩塊・玉石	—	—	—	岩塊・玉石
軟岩Ⅰ	軟岩Ⅰ	軟岩	軟岩	—
軟岩Ⅱ	軟岩Ⅱ, 中硬岩, 硬岩			
中硬岩		硬岩	硬岩	—
硬岩Ⅰ				
転石	—	—	—	—

5. 岩質の判定基準

表 5.1 岩質の判定基準

国土交通省岩分類	岩種グループ別	変成岩及び堆積岩										堆積岩				火成岩													
		主として古生代										中生代		第三紀		深成岩			火山岩										
		片麻岩	砂質片岩	黒色片岩	緑色片岩	千枚岩	珪岩・角岩	石灰岩	砂岩	粘板岩	輝緑凝灰岩	粘板岩	頁岩	砂岩	れき岩	頁岩泥岩	砂岩	凝灰岩	凝灰角礫岩	花こう岩	セン緑岩	ハンレイ岩	カンラン岩	蛇紋岩	流紋岩	ヒン岩	安山岩	玄武岩	集塊岩
軟岩Ⅰ	A B	●		△	●	●	●	●	●	●	●	●	●	●	△	△	●	●	●	●				●	●		●	●	△
軟岩Ⅱ	A B	▲	●	○	●	▲	▲	▲	▲	▲	▲	▲	▲	▲	○	○	○	○	▲	▲	●	●	△	▲	●	▲	▲	○	
中硬岩	A B	△	▲	◎	△	▲	○	△	△	△	△	△	△	○				△	△	△	△	◎	△	△	△	△	△		
硬岩Ⅰ	A B	○	△		○	○	○	◎	○			○						◎	◎	◎	◎		◎	◎	◎	◎	◎	◎	
硬岩Ⅱ	A		◎				◎																						

- 全体に変化が進み変色しているもの。
- △ 割れ目に沿って風化変色が少なく、岩片内部は新鮮なもの。
- ▲ 割れ目に沿って幅広く風化しているが球状、レンズ状に未風化部を残すもの。
- 割れ目が少なく風化変色がほとんどなく新鮮で硬いもの。
- ◎ 岩石が特に硬く全く新鮮なもの。
- * Aグループは、花崗岩・安山岩・砂岩・珪岩のように、造岩物質、固結度共に硬く、風化が進み、亀裂が入って、弾性波速度が遅くても、岩片耐圧強度の高い岩種類。
- * Bグループは、頁岩・粘板岩・黒色片岩のように、造岩物質が軟らかく、風化が進むと泥化し新鮮なもので弾性波速度が早くても、岩片耐圧強度の低い岩種類。

6. 積算上の土質の区分（県－Ⅰ）

土の分類

(1) 土：レキ質土、砂、砂質土、粘性土、高含水粘性土で切土及び掘削に際し、ブルドーザー等が有効に利用できるもの。

(2) 玉石混じり土の積算は次のとおりとする。

イ 玉石混じり土とは粒径7.5cm以上の混入率がおおむね30%以上混入されていると判断され、かつ、20cm以上の岩塊、玉石が混じっている土質をいう。

ロ 混入率が50%を超える場合は機械損料が補正されるので採用にあたっては慎重を要する。

(3) 転石混じり土の積算は次のとおりとする。

イ 転石混じり土は、転石部分を火薬もしくはブレーカー類等で破碎し機械積込、運搬は破碎岩（硬岩）として扱い、土砂部分と区別するものとする。

又、法面整形についても、転石部分（岩）と土砂部分を区別する。

ロ 転石混じり土区分（100m³中の転石と土砂の比率）は下表を標準とする。

区 分	転石混じり土（Ⅰ）	転石混じり土（Ⅱ）	転石混じり土（Ⅲ）
転 石 量	5～20%	20～35%	35～50%
転 石	12m ³	27m ³	42m ³
土 砂	88m ³	73m ³	58m ³

転石とは、1ヶ0.5m³（球体では、直径約1m）以上のものをいう。

(4) 土丹、硬粘土、陶土等の積算は次のとおりとする。

土質が「土丹」「硬粘土」「陶土」等の場合は、軟岩（Ⅰ）相当として準用する。

(5) 軟岩（Ⅰ）の破碎後はレキ質土扱いとして変化率（C）は1.15とする。

7. 積算上の床掘り勾配及び余裕幅（土木工事数量算出要領）

オープン掘削の床掘り勾配は、下表のとおりとする。

土質区分	掘削面の高さ	床掘り勾配	小段の幅
中硬岩・硬岩	5m 未満	直	—
	全掘削高 5m 以上	1 : 0.3	下から H=5m 毎に 1m
軟岩Ⅰ・軟岩Ⅱ	1m 未満	直	—
	1m 以上 5m 未満	1 : 0.3	—
	全掘削高 5m 以上	1 : 0.3	下から H=5m 毎に 1m
レキ質土・砂質土 粘性土・岩塊玉石	1m 未満	直	—
	1m 以上 5m 未満	1 : 0.5	—
	全掘削高 5m 以上	1 : 0.6	下から H=5m 毎に 1m
砂	5m 未満	1 : 1.5	—
	全掘削高 5m 以上	1 : 1.5	下から H=5m 毎に 2m
発破などにより崩壊し やすい状態になってい る地山	2m 未満	1 : 1.0	下から H=5m 毎に 2m

注) 上記により難い場合は、別途考慮できる。

余裕幅は、下表のとおりとする。

種別	足場工の有無	余裕幅
オープン掘削	足場工なし	50cm
	足場工あり (フーチング高さ 2m 未満でフ ーチング上に足場を設置する 場合)	170cm (50cm)
土留掘削	足場工なし (プレキャスト構造物で自立型 土留めの場合)	100cm (70cm)
	足場工あり (フーチング高さ 2m 未満でフ ーチング上に足場を設置する 場合)	220cm (100cm)

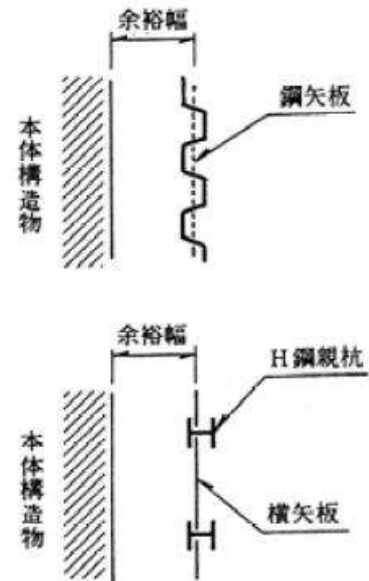

- 注) 1. 余裕幅は本体コンクリート端からとする。
 2. 矢板施工の余裕幅は矢板のセンターからの距離。
 3. 足場工の必要な場合とは、H=2m 以上の構造物。
 4. 雪寒仮囲いを使用する場合は、必要幅を計上すること。
 5. 小構造物等でこれによることが不適當な場合は別途余裕幅を考慮する。
 6. 共同溝等の特殊な場合は、別途取り扱う。

8. 建設副産物の取扱い（県－Ⅰ）

（1）処理方針

（ア）建設発生土の積極的な有効利用

建設発生土に関しては、発生土処理地の確保が困難になっていることや資源の有効活用の観点から、次により運用する。

1) 発生量の抑制

「愛知県建設副産物リサイクルガイドライン実施要綱 H31.4.1」に基づき、必要に応じて土質改良をするなど、発生量の抑制に努める。

2) 再利用の促進

発生土の他の現場への流用については土質改良も検討し有効利用を図る。

このため、発生土量や購入土量の状況について、必要な情報収集・提供のため（一財）日本建設情報総合センター（JACIC）が管理する「建設発生土情報交換システム」を積極的に活用し、建設発生土側と利用者側の状況を把握し、建設発生土の利用を促進する。

当面、建設発生土については、最大 50km の範囲においてできる限り近傍の工事現場（民間建設工事を含む）に搬出し有効利用を図ることとする。

（イ）建設汚泥の適正処理の徹底

建設汚泥については、個別指定制度等を活かし有効利用を図るが、処理施設で処理する場合は処理費を計上し適正な処理をする。

（ウ）再生資材について

再生資材については、次により事業の種類にかかわらず、一般的に利用することとし、適正な品質が確保されないときには、新材を使用する。

1) 再生骨材等については、40km の範囲に再資源化施設がある場合。

2) 再生加熱アスファルト混合物については 40km 及び運搬時間 1.5 時間の範囲に再資源化施設がある場合。
なお、工事費の積算にあたり、当初設計で再生資材を計上しながら、資材の入手が困難なときは、速やかに設計変更を行う。

（2）設計積算の具体的方法

（ア）発生土の場合（「廃棄物処理法」の適用外）

1) 発生土の取扱いについては、受入場所、距離等を勘案のうえ発生工事箇所を基に搬出地までの実運搬距離を計上し、特記仕様書に搬出先、受入条件等の処理条件を明示する。

なお、工事契約後に明示された処理条件に、変更が生じた場合、適切な設計変更を行う。

2) 処理地における処理費の取り扱いは次のとおりとする。

通常の場合は、積算基準及び歩掛表Ⅱ－1－②－21「整地」を参照のこと。又やむを得ず処理費を必要とする処理地へ搬出する場合は処理費用を計上する。

（イ）コンクリート塊及びアスファルトコンクリート塊等（「廃棄物処理法」、「建設リサイクル法」の適用）

建設廃棄物関係の取扱いについては、その処理方法、処理場所等を勘案のうえ発生工事箇所を基に処分地までの実運搬距離及び処理費を計上し、特記仕様書に処理場所、受入条件等の処理条件を明示する。

また愛知県産業廃棄物条例に基づく産業廃棄物税相当額の計上が必要となる場合は適切に設計計上すること。
なお、工事契約後に明示された処理条件に、変更が生じた場合、適切な設計変更を行う。

（ウ）建設副産物処理費の決定方法

見積りにより処理費を決定する場合は、受入可能な 3 社以上の処理施設から見積りを徴収し、見積価格に処理施設までの運搬費、試験費等の必要経費を含めた価格について比較を行い、最低価格（異常値の排除は行わない）となる見積りを採用する。

（エ）設計積算上の注意事項

次の事項は主管事業課と協議検討したうえで設計計上を決定すること。

- 1) 発生土における通常処理の場合、処理費以外に必要な最小限の土留工、排水工等の設置費等
- 2) 骨材等に活用可能な砂、岩塊等
- 3) その他本処理基準により難しい事項

② 土工（建地－Ⅰ）

②－Ⅰ 土工

1. 適用範囲

本資料は、施工パッケージによる土工に適用する。

1-1 適用できる範囲

1-1-1 掘削

- (1) 土砂、岩塊・玉石、軟岩、硬岩の掘削
- (2) 掘削深さが5m以内のバックホウ掘削の場合
- (3) 陸上掘削でクラムシエルによる水中掘削積込を行う場合
- (4) 破砕片除去を伴う際は、掘削面と機械基面の高低差が5mまでの場合
- (5) 軟岩、硬岩の床掘りの場合（軟岩の場合、施工数量が5,000m³未満）

1-1-2 土砂等運搬

- (1) 自工区内の土砂等の運搬
- (2) 土取場（仮置場）から採取する土砂等の運搬
- (3) 構造物築造のために行う作業土工で生じた残土の処分場又は他工区までの運搬
- (4) 掘削工で生じた残土の処分場又は他工区までの運搬

1-1-3 整地

- (1) 構造物築造のために行う作業土工で生じた土砂等又は掘削工で生じた土砂等の受入れ地（仮置場）、土取場での整地
- (2) 作業区分「残土受け入れ地での処理」は施工場所が残土処理場の場合に適用する。

1-1-4 路体（築堤）盛土

- (1) 自工区内で掘削又は作業土工により発生した土砂等を使用した路体（築堤）盛土
- (2) 他工区内で発生し運搬されてくる土砂等を使用した路体（築堤）盛土
- (3) 土取場（仮置場）で採取し運搬されてくる土砂等を使用した路体（築堤）盛土
- (4) 購入土を使用した路体（築堤）盛土

1-1-5 路床盛土

- (1) 自工区内で掘削又は作業土工により発生した土砂等を使用した路床盛土
- (2) 他工区内で発生し運搬されてくる土砂等を使用した路床盛土
- (3) 土取場（仮置場）で採取し運搬されてくる土砂等を使用した路床盛土
- (4) 購入土を使用した路床盛土

1-1-6 押土（ルーズ）

- (1) 運搬距離60m以下の押土による土砂等の運搬作業の場合
- (2) 運搬距離30m以下の岩掘削後の集積用押土の場合

1-1-7 積込（ルーズ）

- (1) 土取場（仮置場）から採取する場合の土砂等の積込み
- (2) 仮置きされた土砂等の積込み
- (3) 破砕片除去の場合

1-1-8 人力積込

- (1) 仮置きされた土砂等の人力による積込み

1-1-9 転石破砕

- (1) 道路、河川工事等の岩掘削に伴う転石破砕

1-1-10 土材料

- (1) 道路土工、河川土工等における土材料（現場渡し単価又は土場渡し単価）を購入する場合

1-1-11 残土等処分

- (1) 残土運搬された土砂等の残土の処分場での処分
- (2) 泥水運搬された汚泥、泥水等の受入れ地での処分

1-2 適用できない範囲（土木工事標準積算基準書等により別途計上するもの）

1-2-1 掘削

- (1) 海上・水上作業におけるクラムシェル水中掘削積込
- (2) クラムシェルによる床掘り（作業土工）
- (3) 深礎工，鋼管矢板基礎工，共同溝工，地すべり防止工におけるクラムシェル掘削積込
- (4) 河川堤防に布設する光ケーブル配管工事の掘削（土の状態を問わない）を行う場合
- (5) 掘削（砂防）
- (6) 情報ボックス工の設置工事の掘削
- (7) 掘削（トンネル工）
- (8) 電線共同溝工事における掘削
- (9) 砂防，ダム，トンネルの本体工事の岩掘削及び水中掘削
- (10) 3D-MG又はMCバックホウによる土砂，岩塊・玉石の掘削積込
- (11) 3D-MG又はMCバックホウによる土砂の片切掘削

1-2-2 土砂等運搬

- (1) 土砂等運搬（砂防）
- (2) 河床等沈殿物，底沼等軟弱土を除去した後の運搬作業
- (3) 機械運搬が使用できない箇所での人力運搬

1-2-3 整地

- (1) 締固めを含む場合
- (2) 硬岩の場合

1-2-4 路体（築堤）盛土

- (1) 路床盛土工
- (2) 3D-MG又はMCブルドーザによる土砂等を使用した路体（築堤）盛土

1-2-5 路床盛土

- (1) 凍上抑制層を有する場合
- (2) 路体盛土工
- (3) 3D-MG又はMCブルドーザによる土砂等を使用した路床盛土

1-2-6 押土（ルーズ）

- (1) 地山の掘削を伴う押土の場合
- (2) 押土（ルーズ）（砂防）

1-2-7 積込（ルーズ）

- (1) 地山を掘削した土砂等を直接運搬車両等に投入する場合
- (2) 積込（ルーズ）（砂防）
- (3) 人力による積込み

1-3 適用できない範囲（別途考慮するもの）

1-3-1 土砂等運搬

- (1) 自動車専用道路を利用する場合
- (2) 運搬距離が60kmを超える場合

2. 施工概要

2-1 施工フロー

2-1-1 「掘削」、「転石破碎」、「押土（ルーズ）」「積込（ルーズ）」、「人力積込」、「土砂等運搬」

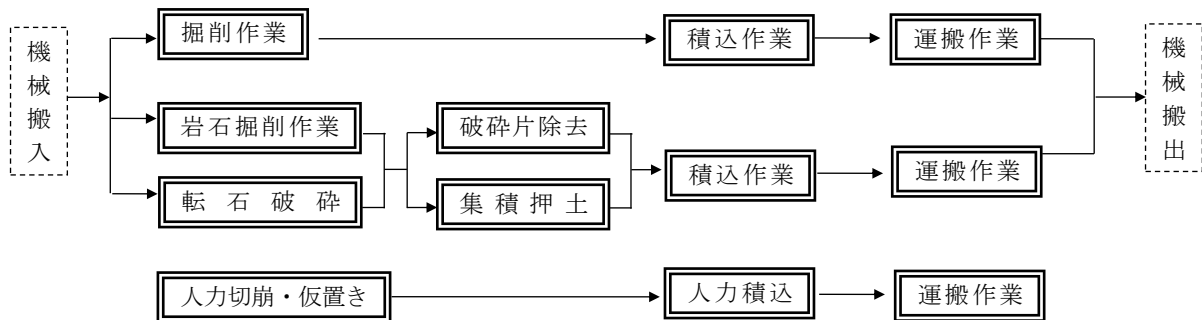

- (注) 1. 本施工パッケージで対応しているのは、二重実線部分のみである。
 2. 破砕片除去、集積押土は必要な場合計上する（岩石（軟岩、硬岩）掘削においては条件区分「有」を選択し、転石破碎においては「積込（ルーズ）」又は「押土（ルーズ）」を別途計上する）。
 3. 積込み、運搬は必要な場合計上する（積込みについては表「(参考) ダンプトラックによる土砂等運搬時に積込（ルーズ）の計上が必要な掘削の積算条件」による）。
 4. 人力切崩は現場制約有り（機械施工ができない箇所の人力施工）に適用する。
 5. 各作業の対象となる施工パッケージは「2-2 土の流れ概念図及び対応施工パッケージ」による。

図 2-1 「掘削」、「転石破碎」、「押土（ルーズ）」「積込（ルーズ）」、「人力積込」、「土砂等運搬」施工フロー図

2-1-2 「路体(築堤)盛土」、「路床盛土」、「整地」

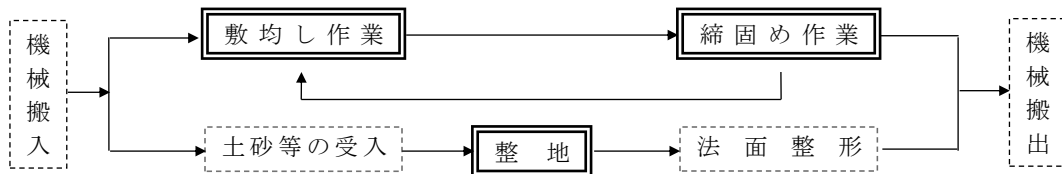

- (注) 1. 本施工パッケージで対応しているのは、二重実線部分のみである。
 2. 残土受入れ地での整地は、土砂、岩塊・玉石、軟岩、中硬岩にかかわらず適用できる。

図 2-2 「路体(築堤)盛土」、「路床盛土」、「整地」施工フロー図

2-1-3 「掘削」におけるクラムシェル工法選定フロー

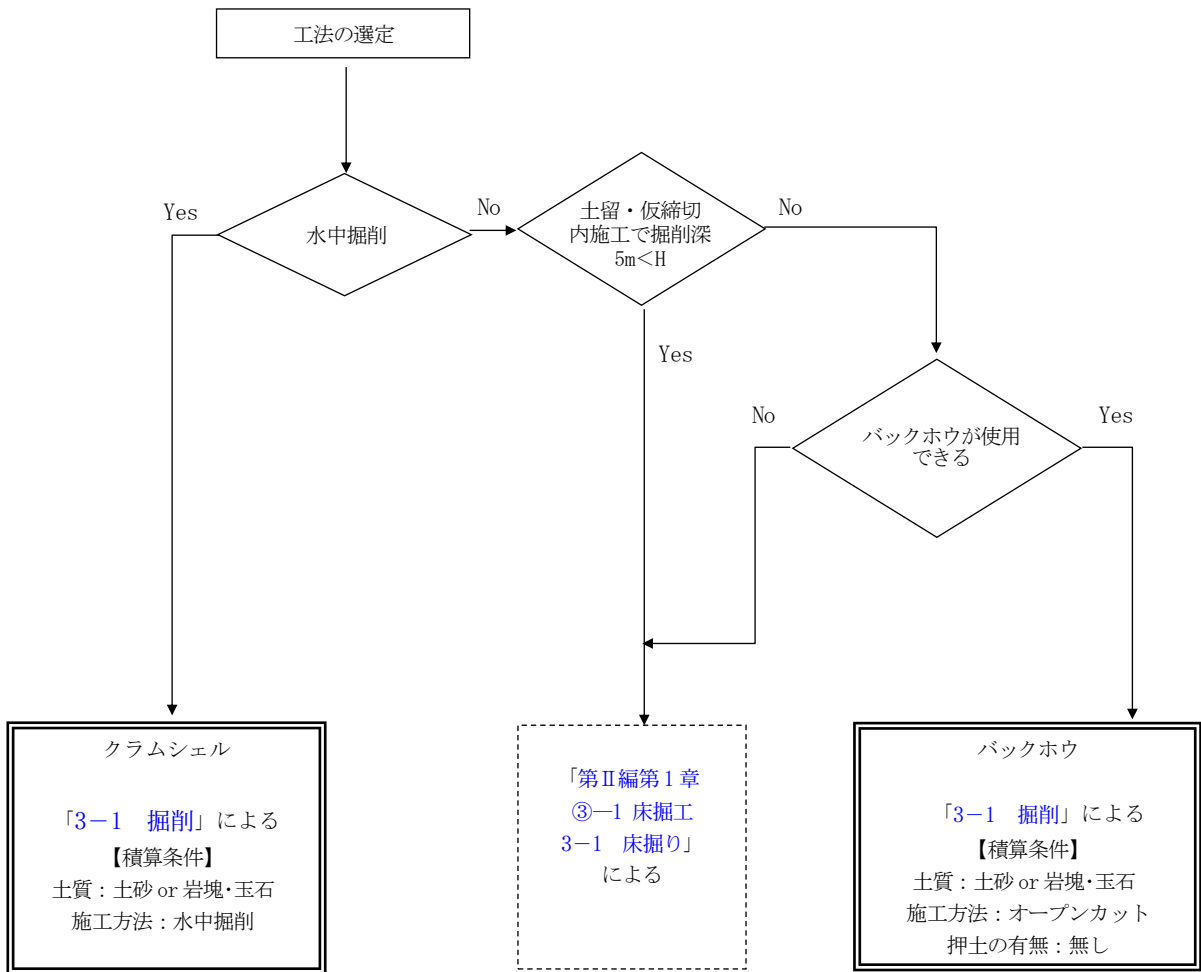

(注) 本施工パッケージで対応しているのは、二重実線部分のみである。

図 2-3 「掘削」におけるクラムシェル工法選定フロー図

2-2 土の流れ概念図及び対応施工パッケージ

(1)道路土工, 河川土工等

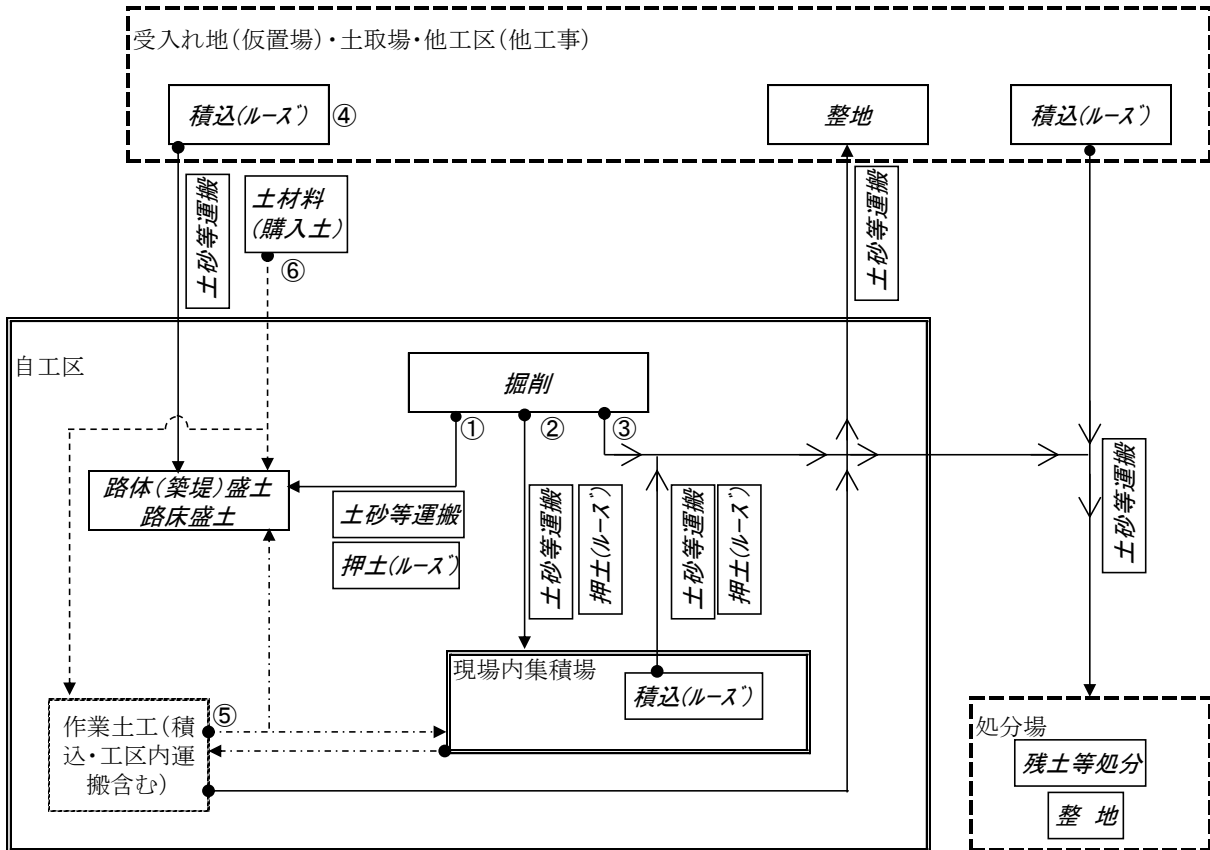

- 凡例
- * **掘削**等施工パッケージ名称を斜体で示した。
 - * **土砂等運搬, 押土(ルース)**を実線で示した。 (●→)
 - * **土材料(購入土)**は通常現場着単価であり運搬は**土材料**に含まれるため破線で示した。 (●---→)
 - (図中⑥)
 - ただし、**土材料(購入土)**を土場渡し単価で積算する場合は**土砂等運搬**を計上する。
 - * 作業土工(床掘り・埋戻し・工区内運搬)における土の流れを一点鎖線で示した。(図中⑤) (●⋯→)

- (注) 1. **掘削**に含まれる自工区内の運搬について(図中①, ②)
- (1)土質が土砂, 岩塊・玉石の場合
 - ・ **掘削**において, 押土「有り」を選択した場合, 60m以内の工区内運搬を含む。
 - (2)土質が軟岩又は硬岩の場合
 - ・ **掘削**において, 以下の条件を選択した場合, 30m以内の工区内運搬を含む。
 - { 「軟岩」で施工数量「500m³以上」又は集積押土「有り」を選択した場合
 - { 「硬岩」で火薬使用「可」又は集積押土「有り」を選択した場合
2. 土砂等運搬時の積込作業について(図中①~③)
- ・ **掘削**において, 条件区分により積込作業を含まない場合がある。
 - ・ **積込(ルース)**を別途計上する必要がある条件区分は, 「(参考)ダンプトラックによる土砂等運搬時に**積込(ルース)**の計上が必要な掘削の積算条件」参照のこと。
3. 地山状態の土を掘削する場合は, **掘削**を使用する。(図中④)
- ・ **積込(ルース)**を別途計上する必要がある条件区分は, 「(参考)ダンプトラックによる土砂等運搬時に**積込(ルース)**の計上が必要な掘削の積算条件」参照のこと。
3. 地山状態の土を掘削する場合は, **掘削**を使用する。(図中④)

(参考) ダンプトラックによる土砂等運搬時に積込(ルース)の計上が必要な掘削の積算条件

掘削									積込 (ルース)
積算条件									
土質	施工方法	岩質	押土の有無	障害の有無	施工数量	火薬使用	破砕片除去の有無	集積押土の有無	
土砂	オープンカット	-	有り	-	※1	-	-	-	要
			無し	※1	※1	-	-	-	不要
	片切掘削	-	-	-	-	-	-	要	
	現場制約あり	-	-	-	-	-	-	不要 ※2	
	水中掘削	-	-	-	-	-	-	不要	
上記以外(小規模)	-	-	-	-	※1	-	-	不要	
岩塊・玉石	オープンカット	-	有り	-	※1	-	-	-	要
			無し	※1	※1	-	-	-	不要
	水中掘削	-	-	-	-	-	-	不要	
	現場制約あり	-	-	-	-	-	-	不要 ※2	
軟岩	※1	-	-	-	※1	-	※1	※1	要
硬岩	※1	-	-	-	-	※1	※1	※1	要

(注) 1. 表中「※1」は積算条件の区分の記載を省略している。

2. 表中「※2」は人力積込の計上が必要となる。

3. 施工パッケージ

3-1 掘削 (SCB210100)

(1) 条件区分

条件区分は、次表を標準とする。

表 3.1 掘削 積算条件区分一覧

(積算単位：m³)

土質	施工方法	押土の有無	障害の有無	施工数量	火薬使用	破砕片除去の有無	集積押土の有無	
土砂	オープンカット	有り	-	普通土30,000m ³ 未満 又は湿地軟弱土	-	-	-	
				普通土30,000m ³ 以上	-	-	-	
		無し	無し	-	5,000m ³ 未満	-	-	-
					5,000m ³ 以上 10,000m ³ 未満	-	-	-
					10,000m ³ 以上 50,000m ³ 未満	-	-	-
					50,000m ³ 以上	-	-	-
			有り	-	5,000m ³ 未満	-	-	-
					5,000m ³ 以上 10,000m ³ 未満	-	-	-
					10,000m ³ 以上 50,000m ³ 未満	-	-	-
					50,000m ³ 以上	-	-	-
	片切掘削	-	-	-	-	-	-	
	水中掘削	-	-	-	-	-	-	
	現場制約あり	-	-	-	-	-	-	
	上記以外 (小規模)	-	-	標準(※1)	-	-	-	
標準以外(※2)				-	-	-		
岩塊・ 玉石	オープンカット	有り	-	普通土30,000m ³ 未満 又は湿地軟弱土	-	-	-	
				普通土30,000m ³ 以上	-	-	-	
		無し	無し	-	5,000m ³ 未満	-	-	-
					5,000m ³ 以上 10,000m ³ 未満	-	-	-
					10,000m ³ 以上 50,000m ³ 未満	-	-	-
					50,000m ³ 以上	-	-	-
			有り	-	5,000m ³ 未満	-	-	-
					5,000m ³ 以上 10,000m ³ 未満	-	-	-
					10,000m ³ 以上 50,000m ³ 未満	-	-	-
					50,000m ³ 以上	-	-	-
水中掘削	-	-	-	-	-	-		
現場制約あり	-	-	-	-	-	-		

土質	施工方法	押土の有無	障害の有無	施工数量	火薬使用	破砕片除去の有無	集積押土の有無		
軟岩	オープンカット	—	無し	1,000m ³ 未満	—	無し	無し		
						有り (50,000m ³ 未満)	有り		
				有り (50,000m ³ 以上)		無し			
				無し		無し			
			1,000m ³ 以上 5,000m ³ 未満	有り (50,000m ³ 未満)	無し				
				有り (50,000m ³ 以上)	無し				
			5,000m ³ 以上	—	—				
			有り	5,000m ³ 未満	—	—	無し	無し	
	有り (50,000m ³ 未満)	有り							
	有り (50,000m ³ 以上)	無し							
	無し	無し							
	片切掘削	—	—	—	—	無し	無し		
有り (50,000m ³ 未満)						有り			
有り (50,000m ³ 以上)						無し			
無し						無し			
硬岩	オープンカット	—	無し	—	不可	無し	無し		
						有り (50,000m ³ 未満)	有り		
						有り (50,000m ³ 以上)	無し		
			有り		—	不可	—	—	
							無し	無し	
							有り (50,000m ³ 未満)	有り	
	有り (50,000m ³ 以上)	無し							
	片切掘削	—	—	—	不可	無し	無し		
						有り (50,000m ³ 未満)	有り		
						有り (50,000m ³ 以上)	無し		
					可	—	可	無し	無し
								有り (50,000m ³ 未満)	有り
有り (50,000m ³ 以上)								無し	

- (注) 1. 表 3.1 は、土砂、岩塊・玉石の掘削、積込み（掘削と同時に行う積込み）、運搬（掘削と同時に行う押土による運搬）、軟岩・硬岩の掘削、積込み、破砕片除去及び集積押土（積込みは含まないため、別途計上）等、その施工に必要な全ての機械・労務・材料費（損料等を含む）を含む。
2. 土量は、地山土量とする。
3. 施工方法は、掘削箇所の地形により「オープンカット」、「片切り」に区分する。



図 3-1



図 3-2

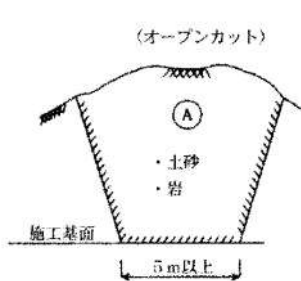

図 3-3

① オープンカット

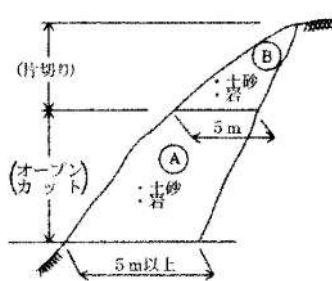
図3.1に示すような切取面が、水平もしくは緩傾斜をなすように施工ができる場合で、切取幅5m以上、かつ延長20m以上を標準とする。

② 片切掘削

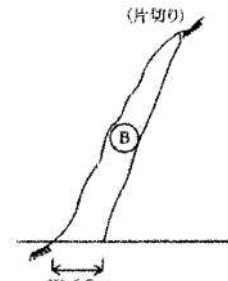
図3.2及び図3.3に示すような切取幅5m未満の領域Bとする。なお、図3.2に示すような箇所にあっても、地形及び工事量などの現場条件等を十分考慮のうえ、前述のオープンカットが可能と判断される場合はオープンカットを適用する。

③ 水中掘削

土留・仮締切工の施工条件において掘削深さが5mを超える場合、又は掘削深さが5m以内でも土留・仮締切工の切梁等のためバックホウが使用できない場合で水中の掘削・積込作業。

④ 現場制約あり

機械施工が困難な場合。

土砂、岩塊・玉石は、直接積込みできない箇所の人力による片切部分等の切崩し作業。

⑤ 上記以外（小規模）

※1 標準：1箇所当りの施工土量が100m³以下、又は100m³以上で現場が狭隘な場合

2 標準以外：構造物及び建造物等の障害物により施工条件が制限されるような狭隘な場合、又は1箇所当りの施工土量が50m³以下の場合

4. 押土の有無

- ① 有り：土砂、岩塊・玉石の場合は、60mまでの運搬を含む。ただし、軟岩のオープンカットかつ掘削土量5,000m³以上を選択した場合及び硬岩のオープンカットで火薬使用「可」を選択した場合、30mまでの押土を含む。

5. 障害の有無

土質：土砂，岩塊・玉石の場合

- ① 無し：構造物及び建造物等の障害物や交通の影響により施工条件が制限されず，連続掘削作業ができる場合
- ② 有り：掘削作業において障害物等により施工条件に制限があり（例えば作業障害が多い場合）連続掘削作業ができない場合。掘削深さ5m以内で掘削箇所が地下水位等で排水をせず水中掘削（溝掘り，基礎掘削）を行う場合

土質：軟岩の場合

- ① 無し：掘削量が5,000m³未満で掘削箇所に大型ブレーカが入り作業できる場合，もしくは掘削量が5,000m³以上の場合
- ② 有り：掘削量が5,000m³未満で掘削箇所に大型ブレーカが入れない場合で，掘削箇所の外から作業する場合

土質：硬岩の場合

- ① 無し：掘削箇所に大型ブレーカが入り作業できる場合，もしくは火薬を使用する場合
- ② 有り：掘削箇所に大型ブレーカが入れない場合で，掘削箇所の外から作業する場合

6. 施工数量，破砕片除去数量

- ① 施工数量は「小規模」を除き，1工事当りの数量とする。

表3.1の条件区分「施工数量」，「破砕片除去の有無」に示す数量区分は，1工事当りの取扱い数量で判断する。1工事当りの取扱い数量は，掘削，掘削（ICT），積込（ルーズ）の施工数量を表3.2の数量区分の規格別に「○」，「●」及び「△」の項目を条件区分によらず全て合計した数量とする。なお，これにより難しい場合は別途考慮する。

表 3.2 1 工事当りの取扱い数量について

名称	条件区分					施工数量, 破砕片除去数量の数量区分			
						A	B	C	D
掘削	土質	施工方法	押土	破砕片除去	集積押土				
	土砂	オープンカット	有	—	—	○			
			無	—	—		○	△	
		片切掘削	—	—	—				△
	岩塊・玉石	オープンカット	有	—	—	○			
			無	—	—		○	△	
	軟岩	オープンカット	—	有	無		●		
				無	有				
		片切掘削	—	有	無		●		
				無	有				
	硬岩	オープンカット	—	有	無		●		
				無	有				
		片切掘削	—	有	無		●		
				無	有				
掘削 (ICT)	土砂	オープンカット	—	—	—			○	
		片切掘削	—	—	—				○
	岩塊・玉石	オープンカット	—	—	—			○	
積込 (ルーズ)	—						○		

※1. ○：施工数量, ●：破砕片除去数量, △：同一の施工箇所においてICT建機と通常建機を組合せて施工する場合で、通常建機による施工分の施工数量。

※2. 数量区分の規格は、以下のとおりとする。この区分で1工事当りの取扱い数量を判断する。なお、各区分の取扱い数量は重複して合計しないこと。(例えば、掘削[土砂, オープンカット, 押土無]において、同一施工箇所でのICT建機との組合せによる通常建機施工の場合は、数量区分C(上表：△)として計上し、数量区分Bには含まない)

A：①30,000m³未満, ②30,000m³以上

B：①5,000m³未満, ②5,000m³以上10,000m³未満, ③10,000m³以上50,000m³未満, ④50,000m³以上

C：①5,000m³未満, ②5,000m³以上10,000m³未満, ③10,000m³以上50,000m³未満, ④50,000m³以上

D：①50,000m³未満, ②50,000m³以上

※3. 掘削（軟岩、オープンカット）は、条件区分が「軟岩」かつ施工方法「オープンカット」について合計した施工数量にて判断する（下図破線部）。ただし、「①：5,000m³未満」でかつ「b：障害無し」の（掘削箇所に大型ブレーカが入って作業ができる）場合は、「5,000m³未満」かつ「障害無し」の施工数量によって積算条件区分を判断する（下図一点鎖線部）。



図3-4

②軟岩及び硬岩の掘削，床掘りは，土質及び作業内容ごとの「施工数量」で判断する。

③掘削（ICT）は，同一の施工箇所において3D-MG又はMCバックホウ（以下，「ICT建機」という。）と通常建機（ICT建機を使用しない通常機種バックホウ）を組合せて施工する場合，両者を合計した掘削土量をその箇所の施工数量とする。

④施工方法「上記以外（小規模）」の施工数量における「1箇所」とは，目的物（構造物・掘削等）1箇所当りのことであり，目的物が連続している場合は，連続している区間を1箇所とする。

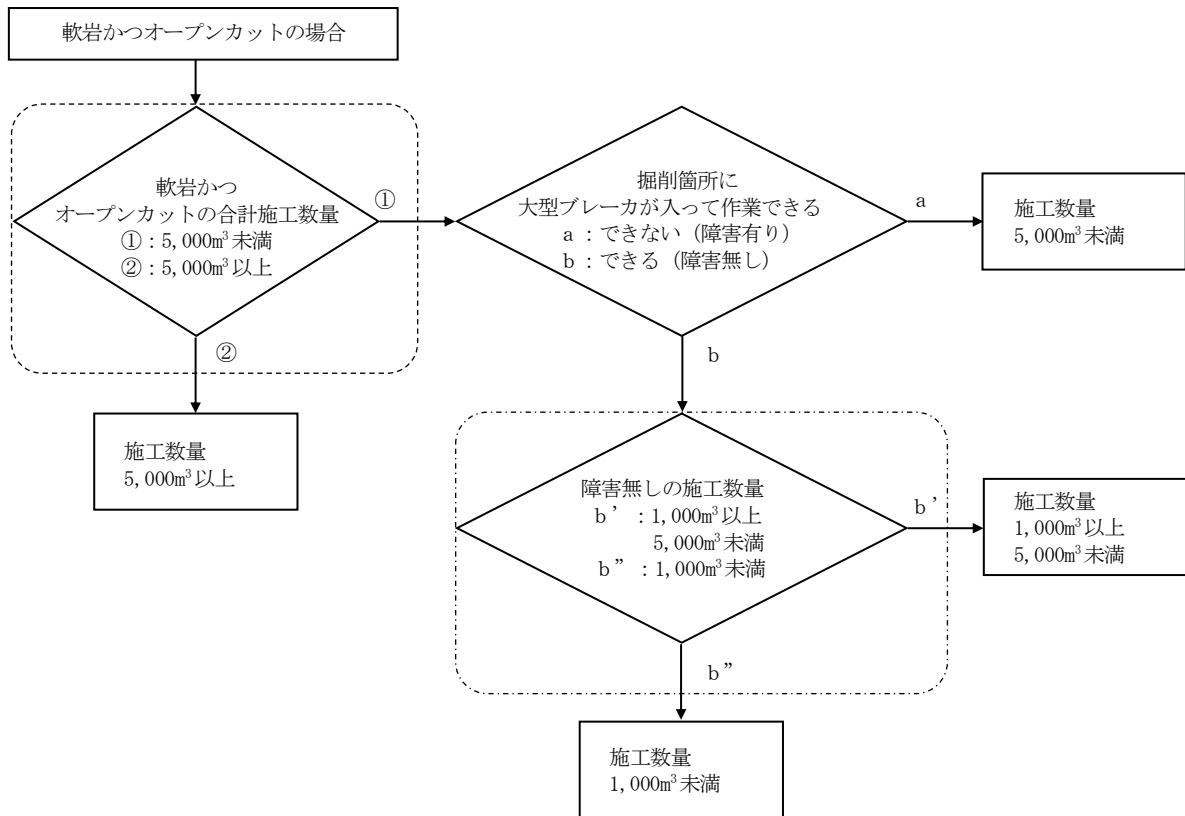
⑤湿地軟弱土での作業の施工数量は，1工事当りの取扱い土量に含めない。

⑥土質「軟岩」，「硬岩」における床掘平均掘削幅 2m 未満の場合の破砕片除去及び積込みは，破砕片除去「無」を選択の上，「3-7 積込(ルーズ)」により別途計上する。

⑦掘削（土砂及び岩塊・玉石，オープンカット，集積押土無）には，掘削と同時に行う積込みを含む。

7. 火薬の標準的な使用量は，オープンカットでは1日当り含水爆薬 13.4kg，AN-F019.5kg，片切掘削では1日当り含水爆薬 1.8 kg とし，これにより難しい場合は別途計上する。

8. 集積押土の有無

①有り：集積押土の距離は 30m までとする。

9. 軟岩又は硬岩の場合で，盛土等に流用するための小割りに破砕が再度必要となった場合は，小割りに要する費用は別途考慮する。

(2) 代表機材規格

下表機材は、当該施工パッケージで使用されている機材の代表的な規格である。

表 3.3 掘削 代表機材規格一覧

土質	項目	代表機材規格	施工方法										水中掘削	現場制約あり			
			オープンカット					片切掘削									
			普通土 30,000 m3未満 又は 湿地 軟弱土	普通土 30,000 m3 以上	5,000 m3 未満	5,000 m3 以上 10,000 m3 未満	10,000 m3 以上 50,000 m3 未満	50,000 m3 以上	-	小規模 (標準)	小規模 (標準 以外)	小規模 (標準)			小規模 (標準 以外)		
土砂へ岩塊・玉石混り土含む	機械	ブルドーザ【湿地・排出ガス対策型(第3次基準値)】20t級	○														
		ブルドーザ【普通・排出ガス対策型(2011年規制)】32t級		○													
		バックホウ(クローラ型)【標準型・超低騒音型・排出ガス対策型(第3次基準値)】山積0.8m3(平積0.6m3)			○	○	○										
		バックホウ(クローラ型)【標準型・排出ガス対策型(第1次基準値)】山積1.4m3(平積1.0m3)									○						
		バックホウ(クローラ型)【標準型・排出ガス対策型(第2次基準値)】山積0.28m3(平積0.2m3)										○					
		小型バックホウ(クローラ型)【標準型・排出ガス対策型(第2次基準値)】山積0.13m3(平積0.10m3)											○				
		クラムシェル【油圧ロープ式・クローラ型】平積0.8m3												○			
		K2	-														
		K3	-														
		R1	運転手(特殊)	○	○	○	○	○	○	○	○	○	○	○	○	○	○
		R2	普通作業員														○
R3	-																
R4	-																
Z1	軽油 バトロール給油	○	○	○	○	○	○	○	○	○	○	○	○	○	○		
Z2	-																
Z3	-																
Z4	-																
市場単価	S	-															
土質	項目	代表機材規格	施工方法										-	-			
			オープンカット					片切掘削									
			5,000m3未満					5,000m3以上									
			無し					有り									
			無し					有り									
			無し					有り									
			無し					有り									
			無し					有り									
			無し					有り									
			無し					有り									
			軟岩	機械	K1	バックホウ(クローラ型)【標準型・超低騒音型・排出ガス対策型(第3次基準値)】山積0.8m3(平積0.6m3)	○	○	○	○	○	○			○	○	○
K2	ブルドーザ【標準型・超低騒音型・排出ガス対策型(第2次基準値)】32t級	○			○	○	○	○	○	○	○	○	○	○	○	○	
K3	大型ブレイカ(ベースマシン含まず)【油圧式】質量1,300kg級	○			○	○	○	○	○	○	○	○	○	○	○	○	
	ブルドーザ【湿地・排出ガス対策型(第3次基準値)】20t級				○												
労務	R1	特殊作業員															
	R2	運転手(特殊)			○	○	○	○	○	○	○	○	○	○	○	○	○
	R3	普通作業員															
	R4	-															
	Z1	軽油 バトロール給油			○	○	○	○	○	○	○	○	○	○	○	○	○
Z2	-																
Z3	-																
Z4	-																
市場単価	S	-															
土質	項目	代表機材規格	施工方法										-	-			
			オープンカット					片切掘削									
			不可					可									
			無し					有り									
			無し					有り									
			無し					有り									
			無し					有り									
			無し					有り									
			無し					有り									
			無し					有り									
			硬岩	機械	K1	バックホウ(クローラ型)【標準型・超低騒音型・排出ガス対策型(第3次基準値)】山積0.8m3(平積0.6m3)	○	○	○	○	○	○			○	○	○
K2	大型ブレイカ(ベースマシン含まず)【油圧式】質量1,300kg級	○			○	○	○	○	○	○	○	○	○	○	○		
K3	ブルドーザ【湿地・排出ガス対策型(第3次基準値)】20t級				○												
	バックホウ(クローラ型)【標準型・排出ガス対策型(2014年規制)】山積0.8m3(平積0.6m3)					○						○					
労務	R1	特殊作業員															
	R2	運転手(特殊)			○	○	○	○	○	○	○	○	○	○	○	○	
	R3	ぶくろ工 普通作業員															
	R4	土木一般世話役															
	Z1	軽油 バトロール給油			○	○	○	○	○	○	○	○	○	○	○	○	
Z2	-																
Z3	-																
Z4	-																
市場単価	S	-															

3-2 土砂等運搬 (SCB210110)

(1) 条件区分

条件区分は、次表を標準とする。

表 3.4 土砂等運搬 積算条件区分一覧

(積算単位：m³)

土砂等発生現場	積込機種・規格	土質	DID区間の有無	運搬距離
標準	バックホウ山積 0.8m ³ (平積0.6m ³)	土砂(岩塊・玉石 混り土含む)	無し	(表3.5)
			有り	(表3.6)
		軟岩	無し	(表3.5)
			有り	(表3.6)
		硬岩	無し	(表3.5)
			有り	(表3.6)
	バックホウ山積 1.4m ³ (平積1.0m ³)	土砂(岩塊・玉石 混り土含む)	無し	(表3.7)
			有り	(表3.8)
		軟岩	無し	(表3.7)
			有り	(表3.8)
		硬岩	無し	(表3.7)
			有り	(表3.8)
バックホウ山積 0.45m ³ (平積 0.35m ³)	土砂(岩塊・玉石 混り土含む)	無し	(表3.9)	
		有り	(表3.10)	
	軟岩	無し	(表3.9)	
		有り	(表3.10)	
	硬岩	無し	(表3.9)	
		有り	(表3.10)	
クラムシェル 平積0.4m ³ または平積0.8m ³	土砂(岩塊・玉石 混り土含む)	無し	(表3.11)	
		有り	(表3.12)	
	軟岩	無し	(表3.11)	
		有り	(表3.12)	
	硬岩	無し	(表3.11)	
		有り	(表3.12)	
小規模	バックホウ山積 0.28m ³ (平積0.2m ³)	土砂(岩塊・玉石 混り土含む)	無し	(表3.13)
			有り	(表3.14)
	バックホウ山積 0.13m ³ (平積0.1m ³)	土砂(岩塊・玉石 混り土含む)	無し	(表3.15)
			有り	(表3.16)
現場制約あり	人力	土砂(岩塊・玉石 混り土含む)	無し	(表3.17)
			有り	(表3.18)

- (注) 1. 上表は、掘削工又は作業土工における土砂・軟岩・硬岩の運搬、路体・路床盛土工又は置換工等における土取場(仮置場)から採取する場合の土砂等の運搬、構造物築造のために行う作業土工で生じた残土の処分場までの運搬又は掘削工で生じた残土の処分場までの運搬の他、運搬機械におけるタイヤの損耗及び修理に掛かる費用等、その施工に必要な全ての機械・労務・材料費(損料等を含む)を含む。
2. タイヤ損耗の「良好」「普通」「不良」にかかわらず適用出来る。
3. 運搬距離は片道であり、往路と復路が異なるときは、平均値とする。
4. DID(人口集中地区)は、総務省統計局の国勢調査報告資料添付の人口集中地区境界図によるものとする。
5. 運搬距離が60kmを超える場合は、別途考慮する。
6. 運搬土量は地山の土量とする。
7. 小規模は、1箇所当りの施工土量が100m³以下、又は100m³以上で現場が狭隘な場合とする。また、構造物及び建造物の障害物により施工条件が制限されるような狭隘な場合、又は1箇所当りの施工土量が、50m³以下の場合とする。
8. 現場制約有りとは、現場狭小のため機械搬入が不可な場合。
9. 標準とは、「小規模」、「現場制約有り」に該当しない場合。

表 3.5 運搬距離 (1)

積算条件	区分
運搬距離	0.3km以下
	0.5 "
	1.0 "
	1.5 "
	2.0 "
	3.0 "
	4.0 "
	5.5 "
	6.5 "
	7.5 "
	9.5 "
	11.5 "
	15.5 "
	22.5 "
49.5 "	
60.0 "	

表 3.6 運搬距離 (2)

積算条件	区分
運搬距離	0.3km以下
	0.5 "
	1.0 "
	1.5 "
	2.0 "
	3.0 "
	3.5 "
	5.0 "
	6.0 "
	7.0 "
	8.5 "
	11.0 "
	14.0 "
	19.5 "
31.5 "	
60.0 "	

表 3.7 運搬距離 (3)

積算条件	区分
運搬距離	0.3km以下
	0.5 "
	1.0 "
	1.5 "
	2.0 "
	2.5 "
	3.0 "
	3.5 "
	4.5 "
	6.0 "
	7.0 "
	8.5 "
	10.0 "
	12.5 "
16.5 "	
23.5 "	
51.5 "	
60.0 "	

表 3.8 運搬距離（4）

積算条件	区分
運搬距離	0.3km以下
	0.5 "
	1.0 "
	1.5 "
	2.0 "
	2.5 "
	3.0 "
	3.5 "
	4.5 "
	5.5 "
	6.5 "
	8.0 "
	9.5 "
	11.5 "
	15.0 "
20.5 "	
33.0 "	
60.0 "	

表 3.9 運搬距離（5）

積算条件	区分
運搬距離	0.5km以下
	1.0 "
	2.0 "
	2.5 "
	3.5 "
	4.5 "
	6.0 "
	7.5 "
	10.0 "
	13.5 "
	19.5 "
	39.0 "
	60.0 "

表 3.10 運搬距離（6）

積算条件	区分
運搬距離	0.5km以下
	1.0 "
	1.5 "
	2.0 "
	3.0 "
	4.0 "
	5.5 "
	7.0 "
	9.0 "
	12.0 "
	17.5 "
	28.5 "
	60.0 "

表 3.11 運搬距離 (7)

積算条件	区分
運搬距離	0.5km以下
	2.0 "
	2.5 "
	4.0 "
	5.5 "
	7.5 "
	10.5 "
	16.0 "
	30.0 "
60.0 "	

表 3.12 運搬距離 (8)

積算条件	区分
運搬距離	0.5km以下
	2.0 "
	2.5 "
	3.5 "
	5.0 "
	7.0 "
	10.0 "
	14.5 "
	24.5 "
60.0 "	

表 3.13 運搬距離 (9)

積算条件	区分
運搬距離	0.2km以下
	1.0 "
	1.5 "
	2.5 "
	3.5 "
	4.0 "
	5.0 "
	6.0 "
	7.5 "
	10.0 "
	13.0 "
	19.0 "
	35.0 "
60.0 "	

表 3.14 運搬距離（10）

積算条件	区分
運搬距離	0.2km以下
	1.0 "
	1.5 "
	2.0 "
	3.0 "
	3.5 "
	4.5 "
	5.5 "
	7.0 "
	9.0 "
	12.0 "
	17.0 "
	27.0 "
60.0 "	

表 3.15 運搬距離（11）

積算条件	区分
運搬距離	0.3km以下
	1.0 "
	1.5 "
	2.5 "
	3.0 "
	3.5 "
	4.5 "
	5.5 "
	7.0 "
	9.0 "
	12.0 "
	17.0 "
	28.5 "
60.0 "	

表 3.16 運搬距離（12）

積算条件	区分
運搬距離	0.3km以下
	1.0 "
	1.5 "
	2.5 "
	3.0 "
	3.5 "
	4.5 "
	5.0 "
	6.5 "
	8.0 "
	11.0 "
	15.0 "
	24.0 "
60.0 "	

表 3.17 運搬距離 (13)

積算条件	区分
運搬距離	0.3km以下
	0.5 "
	1.5 "
	2.0 "
	2.5 "
	3.0 "
	4.0 "
	5.0 "
	6.5 "
	8.5 "
	11.0 "
	16.0 "
	27.5 "
60.0 "	

表 3.18 運搬距離 (14)

積算条件	区分
運搬距離	0.3km以下
	0.5 "
	1.0 "
	1.5 "
	2.0 "
	2.5 "
	3.5 "
	4.5 "
	6.0 "
	8.0 "
	10.5 "
	14.5 "
	23.0 "
60.0 "	

(2) 代表機材規格

下表機材は、当該施工パッケージで使用されている機材の代表的な規格である。

表 3.19 土砂等運搬 代表機材規格一覧

土砂等発生現場	項目		代表機材規格	備考	
標準	機械	K1	ダンプトラック[オンロード・ディーゼル] 10t 積級	・タイヤ損耗費及び補修費(良好)を含む	
		K2	—		
		K3	—		
	労務	R1	運転手 (一般)		
		R2	—		
		R3	—		
		R4	—		
	材料	Z1	軽油 パトロール給油		
		Z2	—		
		Z3	—		
		Z4	—		
	市場単価	S	—		
	小規模	機械	K1	ダンプトラック[オンロード・ディーゼル] 4t 積級	・積込機種・規格がバックホウ山積 0.28m ³ (平積0.2m ³)の場合 ・タイヤ損耗費及び補修費(良好)を含む
ダンプトラック[オンロード・ディーゼル] 2t 積級				・積込機種・規格がバックホウ山積 0.13m ³ (平積0.1m ³)の場合 ・タイヤ損耗費及び補修費(良好)を含む	
K2			—		
K3		—			
労務		R1	運転手 (一般)		
		R2	—		
		R3	—		
		R4	—		
材料		Z1	軽油 パトロール給油		
		Z2	—		
		Z3	—		
		Z4	—		
市場単価		S	—		
現場制約あり	機械	K1	ダンプトラック[オンロード・ディーゼル] 2t 積級	タイヤ損耗費及び補修費(良好)を含む	
		K2	—		
		K3	—		
	労務	R1	運転手 (一般)		
		R2	—		
		R3	—		
		R4	—		
	材料	Z1	軽油 パトロール給油		
		Z2	—		
		Z3	—		
		Z4	—		
	市場単価	S	—		

3-3 整地 (SCB210610)

(1) 条件区分

条件区分は、次表を標準とする。

表3.20 整地 積算条件区分一覧 (積算単位：m³)

作業区分	施工数量	障害の有無
残土受入れ地での処理	—	—
敷均し(ルーズ)	標準 (10,000m ³ 未満)	無し
		有り
	標準以外 (10,000m ³ 未満)	無し
		有り

(注) 1. 上表は、構造物築造のために行う作業土工で生じた土砂等又は掘削工で生じた土砂等の受入れ地(仮置場)、土取場での整地、締固めを行わない場合の土の敷均し等、その施工に必要な全ての機械・労務・材料費(損料等を含む)を含む。

2. 作業区分で残土受入れ地での処理を選択した場合の土量は地山の土量とする。

3. 作業区分で敷均し(ルーズ)を選択した場合の土量は敷均し後の土量とする。なお、敷均しのためのため、変化率C=1.0とする。

4. 施工数量は1工事当りの整地(敷均し(ルーズ))の土量とする。

5. 障害の有無

①無し：作業現場が広く、かつ作業障害が少ない場合(例えば、バイパス工事など、工事をする上で障害が少ない工事)

②有り：作業現場が狭い、又は作業障害が多い場合(例えば、現道上の工事、一車線程度の現道拡幅工事等の交通規制を伴う工事、現場が不連続、構造物の障害)

6. 幅2.5m未満の狭隘箇所での作業は「第1章③-3埋戻工(現場制約あり)」による。

(2) 代表機労材規格

下表機労材は、当該施工パッケージで使用されている機労材の代表的な規格である。

表 3.21 整地 代表機労材規格一覧

作業区分	項目	代表機労材規格	備考	
残土受け 入れ地での 処理	機械	K1	バックホウ (クローラ型) [標準型・超低騒音型・排出ガス対策型 (2014年規制)] 山積 0.8m ³ (平積 0.6m ³)	賃料
		K2	-	
		K3	-	
	労務	R1	運転手 (特殊)	
		R2	-	
		R3	-	
		R4	-	
	材料	Z1	軽油 パトロール給油	
		Z2	-	
		Z3	-	
		Z4	-	
	市場単価	S	-	
	敷均し (ルーズ)	機械	K1	バックホウ (クローラ型) [標準型・超低騒音型・排出ガス対策型 (2011年規制)] 山積 0.8m ³ (平積 0.6m ³)
K2			-	
K3			-	
労務		R1	運転手 (特殊)	
		R2	-	
		R3	-	
		R4	-	
材料		Z1	軽油 パトロール給油	
		Z2	-	
		Z3	-	
		Z4	-	
市場単価		S	-	

3-4 路体（築堤）盛土（SCB210510）

(1) 条件区分

条件区分は、次表を標準とする。

表 3.22 路体（築堤）盛土 積算条件区分一覧

(積算単位：m³)

施工幅員	施工数量	障害の有無
2.5m未満	—	—
2.5m以上4.0m未満	—	—
4.0m以上	10,000m ³ 未満	無し
		有り
	10,000m ³ 以上	無し
		有り

- (注) 1. 上表は、路体又は築堤の自工区内で掘削又は作業土工により発生した土砂等の敷均し・締固め、他工事で発生し運搬されてくる土砂等の敷均し・締固め、土取場（仮置場）で採取し運搬してくる土砂等の敷均し・締固め等、その施工に必要な全ての機械・労務・材料費（損料等を含む）を含む。
2. 施工数量は、1工事当りの全体盛土量（施工幅員4.0m以上の合計盛土量）とする。なお、ICT施工による盛土量は含めないものとする。
3. 土量は締固め後の土量とする。
4. 障害の有無
- ①無し：作業現場が広く、かつ作業障害が少ない場合（例えば、新設のバイパス工事、築堤工事等）
- ②有り：作業現場が狭い、又は作業障害が多い場合（例えば、現道上の工事、一車線程度の現道拡幅工事、拡築（腹付、嵩上）工事等）
5. ブルドーザ（湿地）での敷均しに適さない作業条件の場合や、振動ローラの締固めに適さない土質の場合は別途考慮する。
6. 敷均し・締固め作業の一層の仕上り厚は30cm以下とする。

(2) 代表機労材規格

下表機労材は、当該施工パッケージで使用されている機労材の代表的な規格である。

表 3.23 路体（築堤）盛土 代表機労材規格一覧

施工幅員	施工数量	項目	代表機労材規格	備考
2.5m 未満	-	機械	K1 振動ローラ（舗装用）[ハンドガイド式] 運転質量0.8～1.1t	賃料
			K2 -	
			K3 -	
		労務	R1 普通作業員	
			R2 特殊作業員	
			R3 -	
			R4 -	
		材料	Z1 軽油 バトロール給油	
			Z2 -	
			Z3 -	
			Z4 -	
		市場単価	S -	
		2.5m 以上 4.0m 未満	-	機械
K2 バックホウ（クローラ型）[後方超小旋回型・排出ガス対策型（第2次基準値）] 山積0.28m ³ （平積0.2m ³ ）	賃料			
K3 -				
労務	R1 運転手(特殊)			
	R2 普通作業員			
	R3 -			
	R4 -			
材料	Z1 軽油 バトロール給油			
	Z2 -			
	Z3 -			
	Z4 -			
市場単価	S -			
4.0m 以上	10,000m ³ 未満			機械
		K2 振動ローラ（土工用）[フラット・シングルドラム型・排出ガス対策型（第3次基準値）] 運転質量11～12t	賃料	
		K3 -		
		労務	R1 運転手(特殊)	
			R2 普通作業員	
			R3 -	
			R4 -	
		材料	Z1 軽油 バトロール給油	
			Z2 -	
			Z3 -	
			Z4 -	
		市場単価	S -	
	10,000m ³ 以上	機械	K1 ブルドーザ [湿地・排出ガス対策型（第3次基準値）] 16t 級	賃料
			K2 振動ローラ（土工用）[フラット・シングルドラム型・排出ガス対策型（第3次基準値）] 運転質量11～12t	賃料
			K3 -	
		労務	R1 運転手(特殊)	
			R2 普通作業員	
			R3 -	
			R4 -	
		材料	Z1 軽油 バトロール給油	
			Z2 -	
Z3 -				
Z4 -				
市場単価	S -			

3-5 路床盛土 (SCB210520)

(1) 条件区分

条件区分は、次表を標準とする。

表 3.24 路床盛土 積算条件区分一覧

(積算単位：m³)

施工幅員	施工数量	障害の有無
2.5m未満	—	—
2.5m以上4.0m未満	—	—
4.0m以上	10,000m ³ 未満	無し
		有り
	10,000m ³ 以上	無し
		有り

- (注) 1. 上表は、路床の自工区内で掘削又は作業土工により発生した土砂等の敷均し・締固め、他工事で発生し運搬されてくる土砂等の敷均し・締固め、土取場（仮置場）で採取し運搬してくる土砂等の敷均し・締固め等、その施工に必要な全ての機械・労務・材料費（損料等を含む）を含む。
2. 施工数量は、1工事当りの全体盛土量（施工幅員4.0m以上の合計盛土量）とする。なお、ICT施工による盛土量は含めないものとする。
3. 土量は締固め後の土量とする。
4. 障害の有無
- ①無し：作業現場が広く、かつ作業障害が少ない場合（例えば、新設のバイパス工事、あるいは新設の築堤工事等）
 - ②有り：作業現場が狭い、又は作業障害が多い場合（例えば、現道上の工事、一車線程度の現道拡幅工事、あるいは拡築（腹付、嵩上）工事等）
5. ブルドーザ（湿地）での敷均しに適さない作業条件の場合や、振動ローラの締固めに適さない土質の場合は別途考慮する。
6. 敷均し・締固め作業の一層の仕上り厚は20cm以下とする。

(2) 代表機労材規格

下表機労材は、当該施工パッケージで使用されている機労材の代表的な規格である。

表 3.25 路床盛土 代表機労材規格一覧

施工幅員	施工数量	項目	代表機労材規格	備考
2.5m 未満	-	機械	K1 振動ローラ (舗装用) [ハンドガイド式] 運転質量 0.8~1.1t	賃料
			K2 -	
			K3 -	
		労務	R1 普通作業員	
			R2 特殊作業員	
			R3 -	
			R4 -	
		材料	Z1 軽油 バトロール給油	
			Z2 -	
			Z3 -	
Z4 -				
市場単価	S -			
2.5m 以上 4.0m 未満	-	機械	K1 振動ローラ (舗装用) [搭乗・コンバインド式・排出ガス対策型 (第3次基準値)] 運転質量 3~4t	賃料
			K2 バックホウ (クローラ型) [後方超小旋回型・排出ガス対策型 (第2次基準値)] 山積 0.28m ³ (平積 0.2m ³)	賃料
			K3 -	
		労務	R1 運転手(特殊)	
			R2 普通作業員	
			R3 -	
			R4 -	
		材料	Z1 軽油 バトロール給油	
			Z2 -	
			Z3 -	
Z4 -				
市場単価	S -			
4.0m 以上	10,000m ³ 未満	機械	K1 ブルドーザ [湿地・排出ガス対策型 (第3次基準値)] 7t 級	賃料
			K2 振動ローラ (土工用) [フラット・シングルドラム型・排出ガス対策型 (第3次基準値)] 運転質量 11~12t	賃料
			K3 -	
		労務	R1 運転手(特殊)	
			R2 普通作業員	
			R3 -	
			R4 -	
		材料	Z1 軽油 バトロール給油	
			Z2 -	
	Z3 -			
	Z4 -			
	市場単価	S -		
	10,000m ³ 以上	機械	K1 ブルドーザ [湿地・排出ガス対策型 (第3次基準値)] 16t 級	賃料
			K2 振動ローラ (土工用) [フラット・シングルドラム型・排出ガス対策型 (第3次基準値)] 運転質量 11~12t	賃料
			K3 -	
		労務	R1 運転手(特殊)	
			R2 普通作業員	
			R3 -	
R4 -				
材料		Z1 軽油 バトロール給油		
		Z2 -		
	Z3 -			
	Z4 -			
市場単価	S -			

3-6 押土（ルーズ）（SCB210010）

(1) 条件区分

条件区分は、次表を標準とする。

表 3.26 押土（ルーズ） 積算条件区分一覧
(積算単位：m³)

土質
土砂
岩塊・玉石
破碎岩

- (注) 1. 上表は、ルーズな状態の土砂、岩塊・玉石、破碎岩の集積押土や押土による運搬等、その施工に必要な全ての機械・労務・材料費（損料等を含む）を含む。
2. 土量は地山土量とする。

(2) 代表機労材規格

下表機労材は、当該施工パッケージで使用されている機労材の代表的な規格である。

表 3.27 押土（ルーズ） 代表機労材規格一覧

項目	代表機労材規格		備考
機械	K1	ブルドーザ [湿地・排出ガス対策型 (第3次基準値)] 20t 級	
	K2	—	
	K3	—	
労務	R1	運転手(特殊)	
	R2	—	
	R3	—	
	R4	—	
材料	Z1	軽油 バトロール給油	
	Z2	—	
	Z3	—	
	Z4	—	
市場単価	S	—	

3-7 積込 (ルーズ) (SCB210020)

(1) 条件区分

条件区分は、次表を標準とする。

表 3.28 積込 (ルーズ) 積算条件区分一覧

(積算単位: m³)

土質	作業内容
土砂	土量50,000m ³ 未満
	土量50,000m ³ 以上
	平均施工幅1m以上2m未満
	小規模(標準)
	小規模(標準以外)
岩塊・玉石	土量50,000m ³ 未満
	土量50,000m ³ 以上
	平均施工幅1m以上2m未満
破碎岩	土量50,000m ³ 未満
	土量50,000m ³ 以上
	平均施工幅1m以上2m未満

- (注) 1. 上表は、路体(築堤)盛土、路床盛土、電線共同溝工事等における土取場(仮置場)から採取する場合の土砂等の積込み、掘削工又は作業土工で生じた残土の仮置場での積込み等、その施工に必要な全ての機械・労務・材料費(損料等を含む)を含む。
 2. 土量は地山土量とする。
 3. 土量は1工事当りの数量とする。また、1工事当りの数量の取扱いは、表3.2によるものとする。
 4. 「(標準)」とは1箇所当りの施工土量が100m³以下、又は100m³以上で現場が狭隘な場合とする。
 また、「(標準以外)」とは構造物及び建造物等の障害物により施工条件が制限されるような狭隘な場合、又は1箇所当りの施工土量が、50m³以下の場合とする。
 5. 岩石の床掘平均掘削幅2m未満の場合の積込み(ルーズ)は、平均施工幅1m以上2m未満を適用する。

(2) 代表機労材規格

下表機労材は、当該施工パッケージで使用されている機労材の代表的な規格である。

表 3.29 積込 (ルーズ) 代表機労材規格一覧

項目	代表機労材規格		備考
機械	K1	バックホウ(クローラ型)[標準型・排出ガス対策型(2014年規制)] 山積0.8m ³ (平積0.6m ³)	作業内容が土量50,000m ³ 未満の場合
		バックホウ(クローラ型)[標準型・排出ガス対策型(第1次基準値)] 山積1.4m ³ (平積1.0m ³)	作業内容が土量50,000m ³ 以上の場合
		バックホウ(クローラ型)[標準型・排出ガス対策型(第1次基準値)] 山積0.45m ³ (平積0.35m ³)	作業内容が平均施工幅1m以上2m未満の場合
		バックホウ(クローラ型)[標準型・排出ガス対策型(第2次基準値)] 山積0.28m ³ (平積0.2m ³)	作業内容が小規模(標準)の場合
		小型バックホウ(クローラ型)[標準型・排出ガス対策型(第2次基準値)] 山積0.13m ³ (平積0.10m ³)	作業内容が小規模(標準以外)の場合
K2	—		
K3	—		
労務	R1	運転手(特殊)	
	R2	—	
	R3	—	
	R4	—	
材料	Z1	軽油 パトロール給油	
	Z2	—	
	Z3	—	
	Z4	—	
市場単価	S	—	

3-8 人力積込（SCB210830）

(1) 条件区分

条件区分は、次表を標準とする。

表3.30 人力積込 積算条件区分一覧（積算単位：m³）

土質等区分
土砂
岩塊・玉石
軟 岩
中硬岩
硬 岩
アスファルト塊
コンクリート塊

- (注) 1. 上表は、仮置きされた土砂、岩（アスファルト塊、コンクリート塊を含む）を人力により直接積込むまでの作業に必要な全ての労務・材料費（損料等を含む）を含む。
2. 土量は地山土量とする。

(2) 代表機労材規格

下表機労材は、当該施工パッケージで使用されている機労材の代表的な規格である。

表 3.31 人力積込 代表機労材規格一覧

項目	代表機労材規格		備考
機械	K1	—	
	K2	—	
	K3	—	
労務	R1	普通作業員	
	R2	—	
	R3	—	
	R4	—	
材料	Z1	—	
	Z2	—	
	Z3	—	
	Z4	—	
市場単価	S	—	

3-9 転石破碎 (SCB210260)

(1) 条件区分

条件区分は、次表を標準とする。

表3.32 転石破碎 積算条件区分一覧 (積算単位: m³)

火薬使用の有無
無し
有り

- (注) 1. 上表は、道路、河川工事等の岩掘削に伴う転石破碎の他、火薬・雷管、さく岩機損料及びさく岩機用空気圧縮機の運転経費、さく岩機のロッド・ビット及びチゼルの損耗費等、その施工に必要な全ての機械・労務・材料費(損料等を含む)を含む。
 2. 転石の掘出し、破碎石の除去は含まない。
 3. 転石粒径が0.5m以上、及び作業範囲が施工幅4.0m以上の箇所、機械走行面より上下に5.0m以内の場合は、火薬使用の有無「無し」を適用する。
 4. 転石粒径が1.0m以上で、作業範囲が施工幅4.0m未満又は機械走行面より上下に5.0m超の場合は、火薬使用の有無「有り」を適用する。
 5. 火薬の標準的な使用量は、10m³当り含水爆薬1.6kgとする。

(2) 代表機労材規格

下表機労材は、当該施工パッケージで使用されている機労材の代表的な規格である。

表 3.33 転石破碎 代表機労材規格一覧

火薬使用の有無	項目	代表機労材規格	備考
無し	機械	K1	バックホウ(クローラ型)[標準型・排出ガス対策型(第2次基準値)] 山積0.8m ³ (平積0.6m ³)
		K2	大型ブレーカ(ベースマシン含まず)[油圧式] 質量1,300kg級
		K3	—
	労務	R1	運転手(特殊)
		R2	—
		R3	—
		R4	—
	材料	Z1	軽油 パトロール給油
		Z2	—
		Z3	—
Z4		—	
市場単価	S	—	
有り	機械	K1	—
		K2	—
		K3	—
	労務	R1	さく岩工
		R2	特殊作業員
		R3	土木一般世話役
		R4	普通作業員
	材料	Z1	—
		Z2	—
		Z3	—
Z4		—	
市場単価	S	—	

3-10 土材料

土材料の積算条件区分はない。

積算単位は、 m^3 とする。

（注）路体盛土工，路床盛土工における盛土材料，作業土工等における埋戻材料又は置換工における置換材料等の購入に要する全ての費用（現場渡し単価又は土場渡し単価）を含む。

3-11 残土等処分

残土等処分の積算条件区分はない。

積算単位は、 m^3 とする。

（注）残土等処分は，構造物築造のために行う作業土工又は掘削工で生じた残土，地盤改良等で発生した汚泥，泥水等の処分場での処分に要する全ての費用を含む。

②-2 土工（ICT）（建地-I）

1. 適用範囲

本資料は、ICTによる土工に適用する。

1-1 適用できる範囲

1-1-1 掘削（ICT）※ [ICT建機使用割合 100%]

(1) 3D-MG又はMCバックホウによる土砂、岩塊・玉石の掘削積込、又は、3D-MG又はMCバックホウによる土砂の片切掘削

1-1-2 路体（築堤）盛土（ICT）

(1) 3D-MG又はMCブルドーザによる施工幅員4.0m以上の土砂等を使用した路体（築堤）盛土

1-1-3 路床盛土（ICT）

(1) 3D-MG又はMCブルドーザによる施工幅員4.0m以上の土砂等を使用した路床盛土

1-2 適用できない範囲

1-2-1 掘削（ICT）※ [ICT建機使用割合 100%]

(1) 3D-MG又はMCバックホウ以外による掘削

1-2-2 路体（築堤）盛土（ICT）

(1) 3D-MG又はMCブルドーザ以外による路体（築堤）盛土

1-2-3 路床盛土（ICT）

(1) 3D-MG又はMCブルドーザ以外による路床盛土

2. 施工概要

2-1 施工フロー

2-1-1 「掘削（ICT）※ [ICT建機使用割合 100%]」

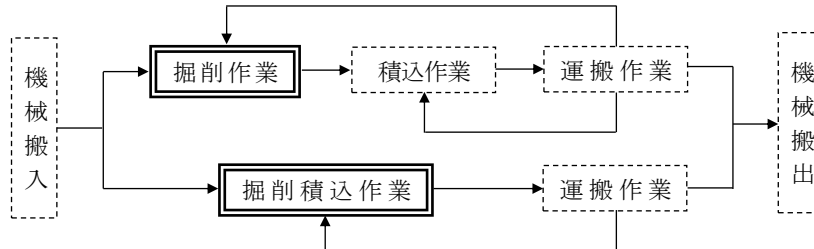

- (注) 1. 本施工パッケージで対応しているのは、二重実線部分のみである。
2. 積込、運搬作業が必要な場合は、「第Ⅱ編第1章土工②-1 土工」により別途計上すること。

図2-1 「掘削（ICT）※ [ICT建機使用割合 100%]」施工フロー

2-1-2 「路体(築堤)盛土（ICT）」, 「路床盛土（ICT）」

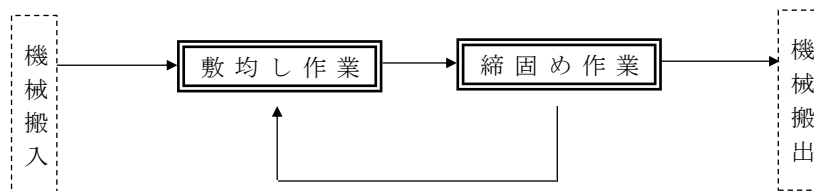

- (注) 本施工パッケージで対応しているのは、二重実線部分のみである。

図2-2 「路体(築堤)盛土（ICT）」, 「路床盛土（ICT）」施工フロー

3. 施工パッケージ

3-1 掘削 (ICT) ※ [ICT建機使用割合 100%] (SCB210121)

(1) 条件区分

条件区分は、次表を標準とする。

表 3.1 掘削 (ICT) ※ [ICT建機使用割合 100%] 積算条件区分一覧

(積算単位: m³)

土質	施工方法	障害の有無	施工数量
土砂	オープンカット	無し	5,000m ³ 未満
			5,000m ³ 以上10,000m ³ 未満
			10,000m ³ 以上50,000m ³ 未満
			50,000m ³ 以上
		有り	5,000m ³ 未満
			5,000m ³ 以上10,000m ³ 未満
			10,000m ³ 以上50,000m ³ 未満
			50,000m ³ 以上
片切掘削	—	—	
岩塊・玉石	オープンカット	無し	5,000m ³ 未満
			5,000m ³ 以上10,000m ³ 未満
			10,000m ³ 以上50,000m ³ 未満
			50,000m ³ 以上
		有り	5,000m ³ 未満
			5,000m ³ 以上10,000m ³ 未満
			10,000m ³ 以上50,000m ³ 未満
			50,000m ³ 以上

- (注) 1. 上表は、土砂、岩塊・玉石の掘削積込(片切掘削は掘削のみ)の他、その施工に必要な全ての機械・労務・材料費(損料等を含む)を含み、クレーン作業は含まない。
2. 上表は、同一の施工箇所において、3D-MG又はMCバックホウ(以下「ICT建機」という。)のみで施工する(ICT建機使用割合100%)場合である。
 なお、施工数量は、1工事当りの全体掘削土量により判定し、「第Ⅱ編第1章土工②-1 3-1 掘削(注)6. 施工数量、破砕片除去数量」によるものとする。また、該当する施工箇所におけるICT建機による施工の掘削土量をその箇所の掘削土量とし、これを合計したものを全体掘削土量とする。
3. 土砂、岩塊・玉石の掘削積込、又は土砂の片切掘削について、同一の施工箇所においてICT建機と通常建機(ICT建機を使用しない通常機種のパックホウ)を組合せて施工する(ICT建機使用割合100%以外)場合は、該当する箇所における掘削土量をICT建機使用割合に応じてICT建機による施工分と通常建機による施工分に分割し、ICT建機による施工分を上表を適用する。また、通常建機による施工分は、「第Ⅱ編第1章土工②-1 3-1 掘削」により別途計上する。
 なお、施工数量は、1工事当りの全体掘削土量により判定し、「第Ⅱ編第1章土工②-1 3-1 掘削(注)6. 施工数量、破砕片除去数量」によるものとする。また、ICT建機使用割合100%以外の場合は、該当する施工箇所におけるICT建機による施工分と通常建機による施工分を合計した掘削土量をその箇所の掘削土量とし、これを合計したものを全体掘削土量とする。ただし、施工箇所が分かれる場合は、通常建機のみで施工した箇所の掘削土量はこの全体掘削土量に含めない。
4. 土量は、地山土量とする。
5. 施工方法は、掘削箇所の地形により「オープンカット」、「片切り」に区分する。
 区分については、「第Ⅱ編第1章土工②-1 土工」の図3-1、図3-2、図3-3を参照のこと。

6. 障害の有無

- ①無し：構造物及び建造物等の障害物や交通の影響により施工条件が制限されず、連続掘削作業ができる場合
- ②有り：掘削作業において障害物等により施工条件に制限があり（例えば作業障害が多い場合）連続掘削作業ができない場合。掘削深さ 5m 以内で掘削箇所が地下水位等で排水をせず水中掘削（溝掘り、基礎掘削）を行う場合

7. ICT建機使用割合は、上記（注）2. 又は3. の1工事当りの全体掘削土量に対する1工事当りのICT建機による掘削土量の割合である。

(2) 代表機労材規格

下表機労材は、当該施工パッケージで使用されている機労材の代表的な規格である。

表3.2 掘削（ICT）※ [ICT建機使用割合100%] 代表機労材規格一覧

項目	代表機労材規格		備考
機械	K1	バックホウ（クローラ型）〔標準型・ICT施工対応型・超低騒音型・クレーン機能付き・排出ガス対策型（2014年規制）〕 山積0.8m ³ （平積0.6m ³ ）吊能力2.9t	・賃料 ・「オープンカット」で、施工数量50,000m ³ 未満の場合 ・「片切掘削」の場合
		バックホウ（クローラ型）〔標準型・排出ガス対策型（2014年規制）〕 山積1.3～1.5m ³ （平積1.0～1.2m ³ ）	「オープンカット」で施工数量50,000m ³ 以上の場合
	K2	ICT建設機械経費加算額 （バックホウ（ICT施工対応型））	・賃料 ・「オープンカット」で、施工数量50,000m ³ 未満の場合 ・「片切掘削」の場合
		ICT建設機械経費損料加算額 （バックホウ）	・賃料 ・「オープンカット」で、施工数量50,000m ³ 以上の場合
K3	—		
労務	R1	運転手（特殊）	
	R2	普通作業員	片切掘削の場合
	R3	—	
	R4	—	
材料	Z1	軽油 パトロール給油	
	Z2	—	
	Z3	—	
	Z4	—	
市場単価	S	—	

（注）1. ICT建設機械経費賃料加算額（バックホウ（ICT施工対応型））は、地上の基準局・管理局の賃貸費用である。

2. ICT建設機械経費損料加算額（バックホウ）は、建設機械に取付ける各種機器及び地上の基準局・管理局の賃貸費用である。

3. バックホウ（クローラ型）〔標準型・排出ガス対策型（2014年規制）〕 山積1.3～1.5m³（平積1.0～1.2m³）を使用する際の重建設機械分解・組立の歩掛の機械質量区分は、「バックホウ系」の「山積1.0m³を超え山積1.4m³以下」を選択する。

3-2 路体（築堤）盛土（ICT）（SCB210570）

(1) 条件区分

条件区分は、次表を標準とする。

表 3.3 路体（築堤）盛土（ICT） 積算条件区分一覧

(積算単位：m³)

施工数量	障害の有無
10,000m ³ 未満	無し
	有り
10,000m ³ 以上	無し
	有り

- (注) 1. 上表は、路体又は築堤の自工区内で掘削又は作業土工により発生した土砂等の敷均し・締固め、他工事で発生し運搬されてくる土砂等の敷均し・締固め、土取場（仮置場）で採取し運搬してくる土砂等の敷均し・締固め等、その施工に必要な全ての機械・労務・材料費（損料等を含む）を含む。
2. 施工数量は、ICT施工による1工事当りの全体盛土量（施工幅員4.0m以上の合計盛土量）とする。
3. 土量は締固め後の土量とする。
4. 障害の有無
- ①無し：作業現場が広く、かつ作業障害が少ない場合（例えば、新設のバイパス工事、築堤工事等）
- ②有り：作業現場が狭い、又は作業障害が多い場合（例えば、現道上の工事、一車線程度の現道拡幅工事、拡築（腹付、嵩上）工事、現場が不連続、構造物等の障害等）
5. 湿地ブルドーザ（湿地・ICT施工対応型）での敷均しに適さない作業条件の場合や、振動ローラ（土工用）の締固めに適さない土質の場合は別途考慮する。

(2) 代表機労材規格

下表機労材は、当該施工パッケージで使用されている機労材の代表的な規格である。

表 3.4 路体(築堤)盛土 (ICT) 代表機労材規格一覧

施工数量	項目		代表機労材規格	備考
10,000m ³ 未満	機械	K1	ブルドーザ [湿地・ICT施工対応型・ 排出ガス対策型 (2011年規制)] 7t 級	賃料
		K2	ICT建設機械経費賃料加算額 (ブルドーザ (ICT施工対応型))	賃料
		K3	振動ローラ (土工用) [フラット・シングルドラム型・ 排出ガス対策型 (第3次基準値)] 11~12t	賃料
	労務	R1	運転手 (特殊)	
		R2	-	
		R3	-	
		R4	-	
	材料	Z1	軽油 パトロール給油	
		Z2	-	
		Z3	-	
		Z4	-	
	市場単価	S	-	
	10,000m ³ 以上	機械	K1	ブルドーザ [湿地・ICT施工対応型・ 排出ガス対策型 (2011年規制)] 16t 級
K2			ICT建設機械経費賃料加算額 (ブルドーザ (ICT施工対応型))	賃料
K3			振動ローラ (土工用) [フラット・シングルドラム型・ 排出ガス対策型 (第3次基準値)] 11~12t	賃料
労務		R1	運転手 (特殊)	
		R2	-	
		R3	-	
		R4	-	
材料		Z1	軽油 パトロール給油	
		Z2	-	
		Z3	-	
		Z4	-	
市場単価		S	-	

(注) ICT建設機械経費賃料加算額 (ブルドーザ (ICT施工対応型)) は、地上の基準局・管理局の賃貸費用である。

3-3 路床盛土（ICT）（SCB210580）

(1) 条件区分

条件区分は、次表を標準とする。

表 3.5 路床盛土（ICT） 積算条件区分一覧

(積算単位：m³)

施工数量	障害の有無
10,000m ³ 未満	無し
	有り
10,000m ³ 以上	無し
	有り

- (注) 1. 上表は、路床の自工区内で掘削又は作業土工により発生した土砂等の敷均し・締固め、他工事で発生し運搬されてくる土砂等の敷均し・締固め、土取場（仮置場）で採取し運搬してくる土砂等の敷均し・締固め等、その施工に必要な全ての機械・労務・材料費（損料等を含む）を含む。
2. 施工数量は、ICT施工による1工事当りの全体盛土量（施工幅員4.0m以上の合計盛土量）とする。
3. 土量は締固め後の土量とする。
4. 障害の有無
- ①無し：作業現場が広く、かつ作業障害が少ない場合（例えば、新設のバイパス工事、あるいは新設の築堤工事等）
- ②有り：作業現場が狭い、又は作業障害が多い場合（例えば、現道上の工事、一車線程度の現道拡幅工事、あるいは拡築（腹付、嵩上）工事、現場が不連続、構造物等の障害等）
5. 湿地ブルドーザ（湿地・ICT施工対応型）での敷均しに適さない作業条件の場合や、振動ローラ（土工用）の締固めに適さない土質の場合は別途考慮する。

(2) 代表機労材規格

下表機労材は、当該施工パッケージで使用されている機労材の代表的な規格である。

表 3.6 路床盛土（ICT） 代表機労材規格一覧

施工数量	項目	代表機労材規格	備考	
10,000m ³ 未満	機械	K1	ブルドーザ [湿地・ICT施工対応型・排出ガス対策型 (2011年規制)] 7t 級	賃料
		K2	ICT建設機械経費賃料加算額 (ブルドーザ (ICT施工対応型))	賃料
		K3	振動ローラ (土工用) [フラット・シングルドラム型・排出ガス対策型 (第3次基準値)] 11~12t	賃料
	労務	R1	運転手 (特殊)	
		R2	—	
		R3	—	
		R4	—	
	材料	Z1	軽油 パトロール給油	
		Z2	—	
		Z3	—	
		Z4	—	
市場単価	S	—		
10,000m ³ 以上	機械	K1	ブルドーザ [湿地・ICT施工対応型・排出ガス対策型 (2011年規制)] 16t 級	賃料
		K2	ICT建設機械経費賃料加算額 (ブルドーザ (ICT施工対応型))	賃料
		K3	振動ローラ (土工用) [フラット・シングルドラム型・排出ガス対策型 (第3次基準値)] 11~12t	賃料
	労務	R1	運転手 (特殊)	
		R2	—	
		R3	—	
		R4	—	
	材料	Z1	軽油 パトロール給油	
		Z2	—	
		Z3	—	
		Z4	—	
市場単価	S	—		

(注) ICT建設機械経費賃料加算額 (ブルドーザ (ICT施工対応型)) は、地上の基準局・管理局の賃貸費用である。

4. ICT建設機械経費加算額

4-1 ICT建設機械経費賃料加算額

地上の基準局・管理局の賃貸費用は、以下のとおりとする。

- (1) ICT建設機械経費賃料加算額 (バックホウ (ICT施工対応型))
13,000 円/日
- (2) ICT建設機械経費賃料加算額 (ブルドーザ (ICT施工対応型))
13,000 円/日

4-2 ICT建設機械経費損料加算額

建設機械に取付ける各種機器及び地上の基準局・管理局の賃貸費用は、以下のとおりとする。

- (1) ICT建設機械経費損料加算額 (バックホウ)
41,000 円/日

5. その他ICT建設機械経費等

ICT建設機械経費等として、以下の各経費を、共通仮設費の技術管理費に計上する。

5-1 保守点検

ICT建設機械の保守点検に要する費用は、次式により計上するものとする。

- (1) 掘削 (ICT) ※ [ICT建機使用割合 100%]

$$\text{保守点検費} = \text{土木一般世話役(円)} \times 0.05(\text{人/日}) \times \frac{\text{施工数量}(\text{m}^3)}{\text{作業日当り標準作業量}(\text{m}^3/\text{日})} \times \frac{100}{100}$$

(注) 施工数量はICT建機により施工する掘削土量とする。作業日当り標準作業量は「[第Ⅰ編第14章その他①作業日当り標準作業量](#)」の標準作業量による。

- (2) 路体 (築堤) 盛土 (ICT), 路床盛土 (ICT)

$$\text{保守点検費} = \text{土木一般世話役(円)} \times 0.07(\text{人/日}) \times \frac{\text{施工数量}(\text{m}^3)}{\text{作業日当り標準作業量}(\text{m}^3/\text{日})}$$

(注) 作業日当り標準作業量は「[第Ⅰ編第14章その他①作業日当り標準作業量](#)」のICT標準作業量による。

5-2 システム初期費

ICT施工用機器の賃貸業者が行う施工業者への取扱説明に要する費用、システムの初期費用等、貸出しに要する全ての費用は、以下のとおりとする。

- (1) 掘削 (ICT) ※ [ICT建機使用割合 100%] 対象機械: バックホウ
598,000 円/式
- (2) 路体 (築堤) 盛土 (ICT), 路床盛土 (ICT) 対象機械: ブルドーザ
548,000 円/式

5-3 3次元起工測量・3次元設計データの作成費用

3次元起工測量・3次元設計データの作成を必要とする場合は、共通仮設費の技術管理費に計上するものとし、必要額を適正に積上げるものとする。

5-4 3次元出来形管理・3次元データ納品の費用、外注経費等の費用

(1) 3次元座標値を面的に取得する機器を用いた出来形管理及び3次元データ納品を行う場合における費用の計上方法については、共通仮設費率、現場管理費率に以下の補正係数を乗じるものとする。

- ・共通仮設費率補正係数：1.2
- ・現場管理費率補正係数：1.1

※小数点第3位四捨五入2位止め

なお、土工（ICT）において、経費の計上が適用となる出来形管理は、以下の1)～5)又は完成検査直前の工事竣工段階の地形について面管理に準じた出来形計測とする。なお、その他の出来形管理の経費は、共通仮設費率及び現場管理費率に含まれる。

- 1) 空中写真測量（無人航空機）を用いた出来形管理
 - 2) 地上型レーザースキャナーを用いた出来形管理
 - 3) 無人航空機搭載型レーザースキャナーを用いた出来形管理
 - 4) 地上移動体搭載型レーザースキャナーを用いた出来形管理
 - 5) 上記1)～4)に類似する、その他の3次元計測技術を用いた出来形管理
- (2) 費用計上にあたっての留意事項
- 1) 3次元座標値を面的に取得する機器を用いた出来形管理及び3次元データ納品を行う場合は、費用の妥当性を確認することとし、受注者からの見積りにより算出される金額が(1)で算出される金額を下回る場合は、見積りにより算出される金額を積算計上額とする運用とする。
 - 2) 受注者から見積りの提出がない場合は、3次元出来形管理・3次元データ納品の費用、外注経費等の費用は計上しないものとする。

6. 参考資料（掘削（ICT）※[ICT建機使用割合100%]）

6-1 ICT建機使用割合100%以外の場合における積算

土砂、岩塊・玉石の掘削積込、又は土砂の片切掘削について、同一の施工箇所においてICT建機と通常建機を組合せて施工する（ICT建機使用割合100%以外）場合は、以下のとおりとする。

(1) 施工数量の判定

施工数量は、1工事当りの全体掘削土量により判定し、「第Ⅱ編第1章土工②-1 3-1 掘削（注）6. 施工数量、破砕片除去数量」によるものとする。なお、ICT建機使用割合100%以外の場合は、該当する施工箇所におけるICT建機による施工分と通常建機による施工分を合計した掘削土量をその箇所の掘削土量とし、これを合計したものを全体掘削土量とする。ただし、施工箇所が分かれる場合は、通常建機のみで施工した箇所の掘削土量はこの全体掘削土量に含めない。

(2) 積算

該当する施工箇所の掘削土量をICT建機使用割合に応じてICT建機による施工分と通常建機による施工分に分割し、以下のとおり計上する。

【ICT建機による施工分】

施工パッケージ「掘削（ICT）[ICT建機使用割合100%]」を適用し、該当する施工箇所における掘削土量（ICT建機による施工分と通常建機による施工分の掘削土量の合計）にICT建機使用割合を乗じて算出した値をICT建機による施工分の掘削土量として計上する。なお、ICT建機使用割合を乗じて算出した値は、四捨五入した数値とし、数値は「第Ⅰ編第6章数値基準等」によるものとする。

【通常建機による施工分】

該当する施工箇所における掘削土量からICT建機による施工分の掘削土量を差し引いて算出した値を通常建機による施工分の掘削土量とし、「第Ⅱ編第1章土工②-1 3-1 掘削」により別途計上する。

6-2 積算例 (ICT建機使用割合 100%以外の場合)

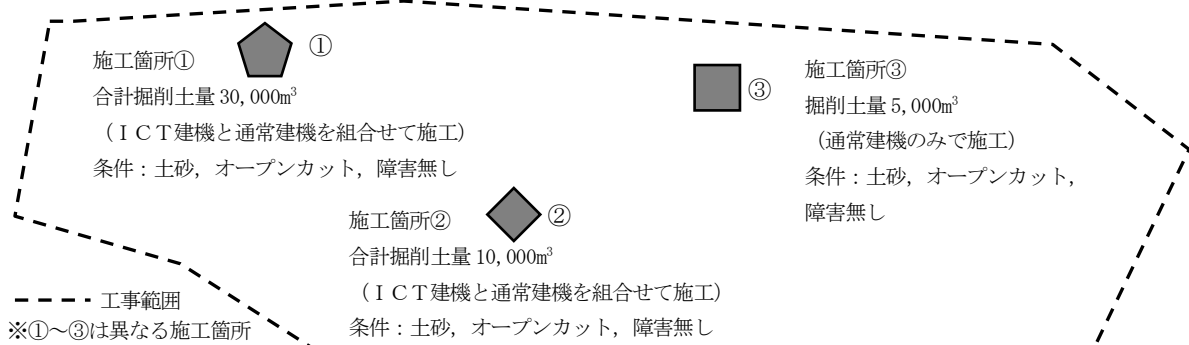

(注) 積算例は, 施工箇所 (図中①~③) が点在する工事に該当しない場合であり, 施工箇所が点在する工事に該当する場合は, 「第Ⅰ編第12章施工箇所が点在する工事の積算」による。

【ICT建機使用割合 25%の場合】

・施工数量の判定

施工箇所① : 30,000m³ + 施工箇所② : 10,000m³ = 40,000m³ < 50,000m³

よって, 施工数量は「10,000m³以上 50,000m³未満」を選択する。

施工箇所③ : 通常建機のみによる施工であるため, 「第Ⅱ編第1章土工②-1 3-1 掘削」による。

・積算

施工箇所① : {「掘削(ICT)※ [ICT 建機使用割合 100%], 土砂, オープンカット, 障害無し, 10,000m³以上 50,000m³未満」の単価} × 7,500m³ + {「掘削, 土砂, オープンカット, 押土無し, 障害無し, 10,000m³以上 50,000m³未満」の単価} × 22,500m³

施工箇所② : {「掘削(ICT)※ [ICT 建機使用割合 100%], 土砂, オープンカット, 障害無し, 10,000m³以上 50,000m³未満」の単価} × 2,500m³ + {「掘削, 土砂, オープンカット, 押土無し, 障害無し, 10,000m³以上 50,000m³未満」の単価} × 7,500m³

施工箇所③ : 通常建機のみによる施工であるため, 「第Ⅱ編第1章土工②-1 3-1 掘削」による。

③ 作業土工（建地－Ⅰ）

③－Ⅰ 床掘工

1. 適用範囲

本資料は、構造物の築造又は撤去を目的とした、土砂、岩塊・玉石の掘削等である床掘りに適用する。

1－Ⅰ 適用できる範囲

1－Ⅰ－Ⅰ 床掘り

(1) 作業土工（床掘り）のうち、土砂、岩塊・玉石におけるバックホウ床掘・クラムシェル床掘・人力床掘の場合

1－Ⅰ－Ⅱ 掘削補助機械搬入搬出

(1) 掘削深さ 20m 以下のクラムシェル床掘で、土留・仮締切工の中に切梁・腹起し又は基礎杭等の障害物があるため、掘削補助機械を使用する場合

(2) 掘削深さ 20m 超のクラムシェル床掘で掘削補助機械を使用する場合

1－Ⅰ－Ⅲ 基面整正

(1) 機械による床掘り作業における床付面の基面整正の場合

1－Ⅰ－Ⅳ 舗装版破碎積込（小規模土工）

(1) 1箇所当りの施工土量が 100m³ 程度まで、又は平均施工幅 1m 未満の床掘り作業に伴う舗装厚 5cm 以内の舗装版破碎積込の場合

1－Ⅱ 適用できない範囲

1－Ⅱ－Ⅰ 床掘り

(1) 深礎工、鋼管矢板基礎工、共同溝工、地すべり防止工のクラムシェル床掘の場合

(2) 地山の掘削作業の場合

(3) 積込み単独の作業の場合

1－Ⅱ－Ⅱ 基面整正

(1) 人力床掘の場合

2. 施工概要

2-1 施工フロー

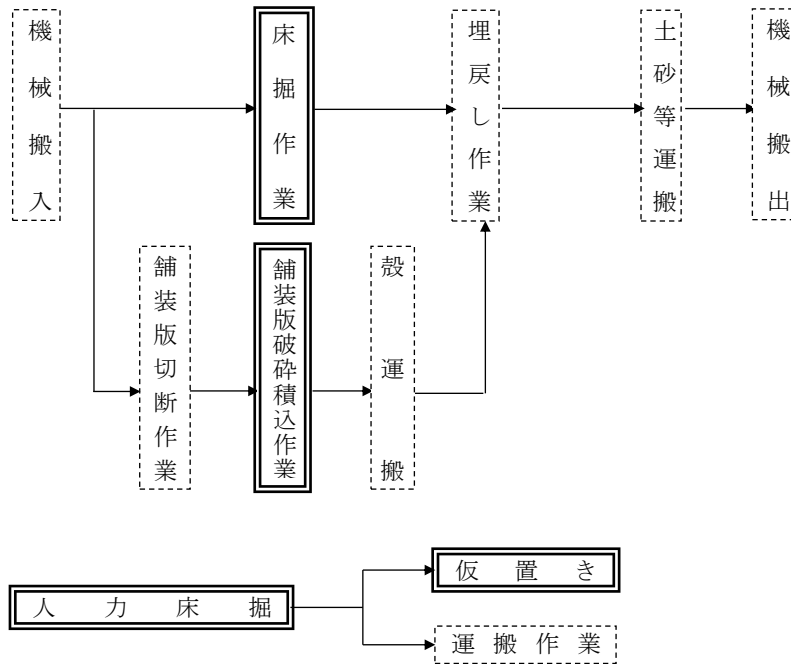

- (注) 1. 本施工パッケージで対応しているのは、二重実線部分のみである。
 2. 人力床掘は現場制約有り（機械施工ができない箇所の人力施工）に適用する。
 3. 埋戻しは「第Ⅱ編第Ⅰ章③-3埋戻工」による。
 4. 土砂等運搬は「第Ⅱ編第Ⅰ章②土工」による。
 5. 殻運搬は「第Ⅱ編第Ⅱ章共通工⑤殻運搬」による。

図 2-1 施工フロー

2-2 クラムシェル工法選定フロー

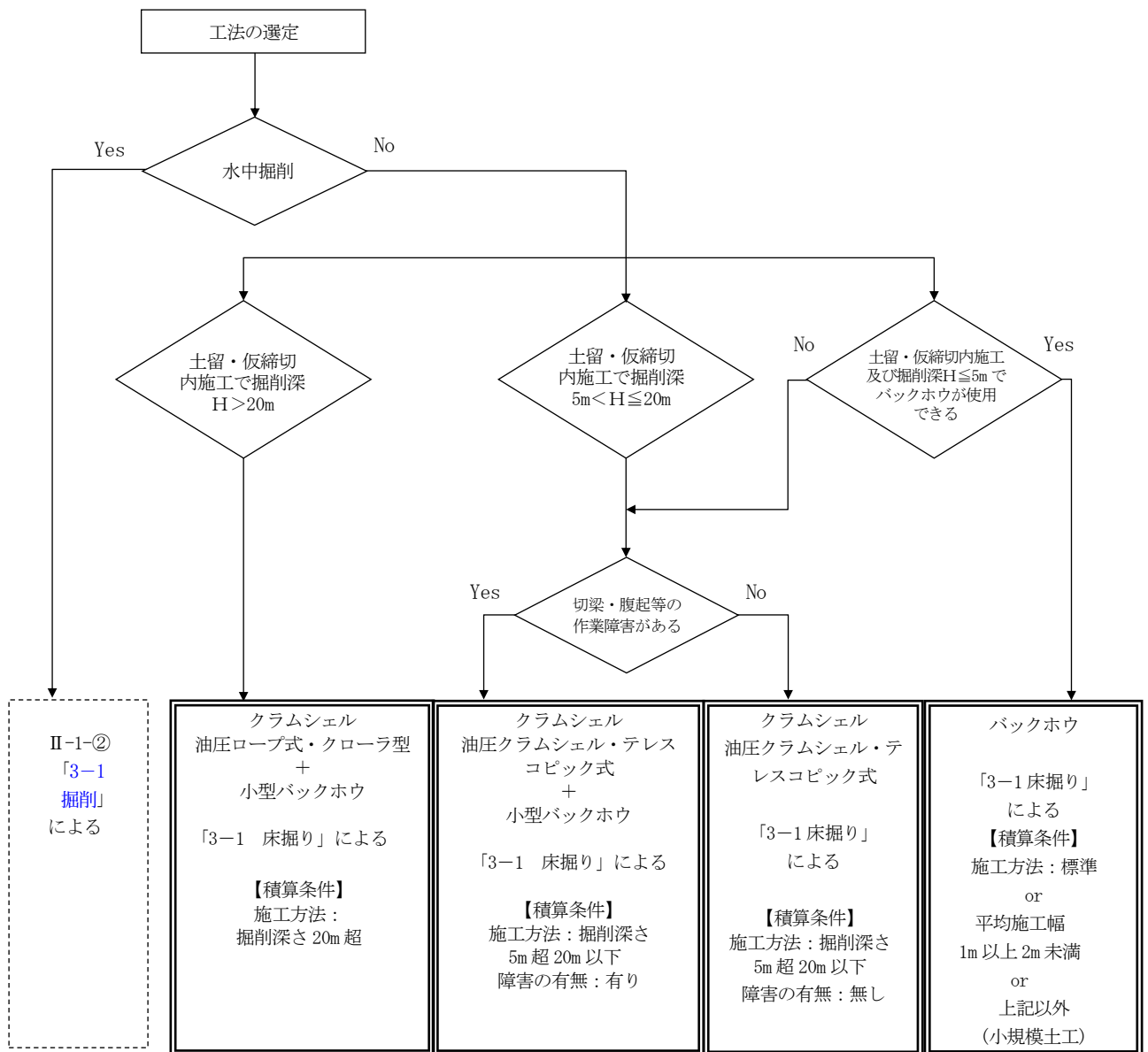

(注) 本施工パッケージで対応しているのは、二重実線部分のみである。

図 2-2 クラムシェル工法選定フロー図

3. 施工パッケージ

3-1 床掘り (SCB210030)

(1) 条件区分

条件区分は、次表を標準とする。

表 3.1 床掘り 積算条件区分一覧

(積算単位：m³)

土質	施工方法	土留方式の種類	障害の有無	
土 砂	標準	無し	(表 3.2)	
		自立式		
		グラウンドアンカー式		
		切梁腹起式		
	平均施工幅 1m 以上 2m 未満	無し		
		自立式		
		グラウンドアンカー式		
		切梁腹起式		
	掘削深さ 5m 超 20m 以下	グラウンドアンカー式		
		切梁腹起式		
	掘削深さ 20m 超	グラウンドアンカー式		—
		切梁腹起式		—
上記以外(小規模)	—	—		
現場制約あり	—	—		
岩塊・玉石	標準	無し	(表 3.2)	
		自立式		
		グラウンドアンカー式		
		切梁腹起式		
	平均施工幅 1m 以上 2m 未満	無し		
		自立式		
		グラウンドアンカー式		
		切梁腹起式		
	掘削深さ 5m 超 20m 以下	グラウンドアンカー式		
		切梁腹起式		
	掘削深さ 20m 超	グラウンドアンカー式		—
		切梁腹起式		—
現場制約あり	—	—		

- (注) 1. 上表は、構造物の築造又は撤去を目的とした土砂、岩塊・玉石の掘削等、その施工に必要な全ての機械・労務・材料費(損料を含む)を含む。なお、施工方法「上記以外(小規模)」の場合は床掘作業における補助労務(基面整正、浮き石の除去)を含み、施工方法「現場制約あり(機械施工ができない箇所的人力施工)」の場合は基面整正を含む。
2. 施工方法「上記以外(小規模)」又は「現場制約あり」以外で基面整正を行う場合は、「3-3 基面整正」により別途計上する。
3. 施工方法「上記以外(小規模)」とは、1箇所当りの施工土量が100m³程度まで、又は平均施工幅1m未満の床掘りで、「1箇所当り」とは、目的物1箇所当りであり、目的物が連続している場合は、連続している区間を1箇所とする。
4. 施工方法「現場制約あり」とは、機械施工が困難な場合。

5. 障害の有無

有り：①床掘作業において、障害物等により施工条件に制限がある場合（たとえば作業障害が多い場合）

②土留・仮締め切工の中に切梁・腹起し又は基礎杭等の障害がある場合

無し：①構造物及び建造物等の障害物や交通の影響により施工条件が制限されないオープン掘削の場合

②構造物及び建造物等の障害物や交通の影響により施工条件が制限されない矢板のみの土留・仮締め切り工法掘削の場合

③土留・仮締め切工の中に切梁・腹起し又は基礎杭等の障害がない場合

6. 施工方法「標準」及び「平均施工幅1m以上2m未満」において掘削箇所が地下水位等で排水をせず水中掘削作業を行う場合は、障害の有無で「有り」を適用する。

7. 小型バックホウの坑内搬入搬出については、「3-2 掘削補助機械搬入搬出」により計上する。

8. 坑内でバックホウを使用する場合、及び基面整正、床掘補助作業に防護施設、送風機等が必要な場合は別途計上する。

表 3.2 障害の有無

積算条件	区 分
障害の有無	無し
	有り

(2) 代表機労材規格

下表機労材は、当該施工パッケージで使用されている機労材の代表的な規格である。

表 3.3 床掘り 代表機労材規格一覧

項目	代表機労材規格	施工方法					備考	
		標準	平均 施工幅 1m以上 2m未満	掘削 深さ 5m超 20m以下	掘削 深さ 20m超	左記 以外 (小規模)		現場 制約 あり
機械	バックホウ（クローラ型）[標準型・超低騒音型・排出ガス対策型（第3次基準値）] 山積0.8m ³ （平積0.6m ³ ）	○						賃料
	バックホウ（クローラ型）[後方超小旋回型・超低騒音型・排出ガス対策型（第3次基準値）] 山積0.45m ³ （平積0.35m ³ ）		○					賃料
	バックホウ（クローラ型）[後方超小旋回型・排出ガス対策型（第2次基準値）] 山積0.28m ³ （平積0.2m ³ ）					○		
	クラムシェル [油圧ロープ式・クローラ型] 平積0.8m ³				○			
	クラムシェル[油圧クラムシェル・テレスコピック式]平積0.4m ³			○				
K2	小型バックホウ（クローラ型）[標準型・排出ガス対策型（第1次基準値）] 山積0.08m ³ （平積0.06m ³ ）			◎	○			
K3	—							
労務	R1 運転手（特殊）	○	○	○	○	○		
	R2 普通作業員	△	△	○	○	○	○	
	R3 特殊作業員			◎	○			
	R4 —							
材料	Z1 軽油 パトロール給油	○	○	○	○	○		
	Z2 —							
	Z3 —							
	Z4 —							
市場単価	S							

※◎：障害有りの場合，△：土留方式無し以外の場合

3-2 掘削補助機械搬入搬出 (SCB210070)

(1) 条件区分

掘削補助機械搬入搬出の積算条件区分はない。

積算単位は、回とする。

- (注) 1. 掘削補助機械搬入搬出は、構造物の築造目的に基面を掘下げる床掘作業において、掘削補助機械を用いる場合の補助機械搬入搬出等、その施工に必要な全ての機械・労務・材料費（損料を含む）を含む。
2. 「搬入+搬出」を1回とする。

(2) 代表機労材規格

下表機労材は、当該施工パッケージで使用されている機労材の代表的な規格である

表 3.4 掘削補助機械搬入搬出 代表機労材規格一覧

項目	代表機労材規格		備考
機械	K1	ラフテレーンクレーン [油圧伸縮ジブ型・排出ガス対策型 (第1次基準値)] 16t 吊	賃料
	K2	—	
	K3	—	
労務	R1	特殊作業員	
	R2	—	
	R3	—	
	R4	—	
材料	Z1	—	
	Z2	—	
	Z3	—	
	Z4	—	
市場単価	S	—	

3-3 基面整正 (SCB210080)

(1) 条件区分

基面整正の積算条件区分はない。

積算単位は、m²とする。

- (注) 1. 基面整正は、床掘り作業における床付面の整正等、その施工に必要な全ての労務・材料費（損料を含む）を含む。
2. 施工パッケージ「床掘り」において施工方法「現場制約あり」又は「上記以外（小規模）」を選択した場合は、基面整正を計上する必要はない。



図 3-1 基面整正の計上部分

(2) 代表機労材規格

下表機労材は、当該施工パッケージで使用されている機労材の代表的な規格である。

表 3.5 基面整正 代表機労材規格一覧

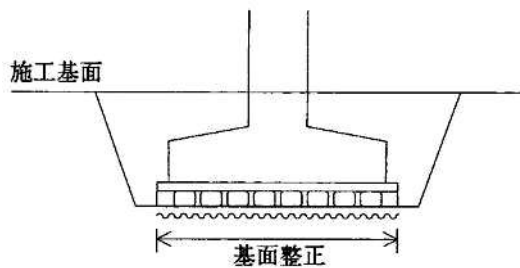
項目		代表機労材規格	備考
機械	K1	—	
	K2	—	
	K3	—	
労務	R1	普通作業員	
	R2	—	
	R3	—	
	R4	—	
材料	Z1	—	
	Z2	—	
	Z3	—	
	Z4	—	
市場単価	S	—	

3-4 舗装版破碎積込（小規模土工）（SCB210720）

(1) 条件区分

舗装版破碎積込（小規模土工）の積算条件区分はない。

積算単位は、 m^2 とする。

（注）舗装版破碎積込（小規模土工）は、1箇所当りの施工土量が $100m^3$ 程度まで、又は平均施工幅1m未満の床掘作業に伴う舗装版破碎積込（舗装厚5cm以内）等、その施工に必要な全ての機械・労務・材料費（損料を含む）を含む。なお、「1箇所当り」とは目的物（構造物・掘削等）1箇所当りのことであり、目的物が連続している場合は、連続している区間を1箇所とする。

(2) 代表機労材規格

下表機労材は、当該施工パッケージで使用されている機労材の代表的な規格である。

表 3.6 舗装版破碎積込（小規模土工） 代表機労材規格一覧

項目		代表機労材規格	備考
機械	K1	小型バックホウ（クローラ型）[標準型・排出ガス対策型（第2次基準値）] 山積 $0.13m^3$ （平積 $0.10m^3$ ）	
	K2	—	
	K3	—	
労務	R1	運転手（特殊）	
	R2	—	
	R3	—	
	R4	—	
材料	Z1	軽油 パトロール給油	
	Z2	—	
	Z3	—	
	Z4	—	
市場単価	S	—	

③-2 床掘工（ICT）

1. 適用範囲

本資料は、ICT施工において、3次元マシンガイダンス（バックホウ）技術及び3次元マシンコントロール（バックホウ）技術を使用して、構造物の築造又は撤去を目的とした、平均施工幅2m以上の土砂の掘削等である床掘りに適用する。

1-1 適用できる範囲

1-1-1 床掘り（ICT）

- (1) 3D-MG又はMCバックホウによる作業土工（床掘り）（ICT）のうち、土砂におけるバックホウ床掘りの場合
- (2) 3D-MG又はMCバックホウによる作業土工（床掘り）（ICT）における、床付面の基面整正の場合

1-2 適用できない範囲

1-2-1 床掘り（ICT）

- (1) 3D-MG又はMCバックホウ以外による作業土工（床掘り）

2. 施工概要

2-1 施工フロー

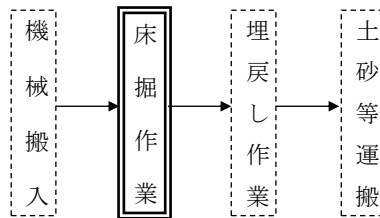

- (注) 1. 本施工パッケージで対応しているのは、二重実線部分のみである。
2. 埋戻しは「第Ⅱ編第1章③-3埋戻工」による。

3. 施工パッケージ

3-1 床掘り（ICT）

(1) 条件区分

条件区分は、次表を標準とする。

表 3.1 床掘り（ICT） 積算条件区分一覧

(積算単位：m³)

土留方式の種類	障害の有無
無し	無し
	有り
自立式	無し
	有り
グラントアンカー式	無し
	有り
切梁腹起式	無し
	有り

- (注) 1. 上表は、構造物の築造又は撤去を目的とした土砂の掘削等，その施工に必要な全ての機械・労務・材料費（損料を含む）を含み，クレーン作業は含まない。
2. 基面整正を行う場合は，「第Ⅱ編第1章土工③-1床掘工3-3基面整正」により別途計上する。
3. 障害の有無
 有り：①床掘作業において，障害物等により施工条件に制限がある場合（たとえば作業障害が多い場合）
 ②土留・仮締切工の中に切梁・腹起し又は基礎杭等の障害がある場合
 無し：①構造物及び建造物等の障害物や交通の影響により施工条件が制限されないオープン掘削の場合
 ②構造物及び建造物等の障害物や交通の影響により施工条件が制限されない矢板のみの土留・仮締め切り工法掘削の場合
 ③土留・仮締切工の中に切梁・腹起し又は基礎杭等の障害がない場合
4. 掘削箇所が地下水位等で排水をせず水中掘削作業を行う場合は，障害の有無で「有り」を適用する。

(2) 代表機労材規格

下表機労材は，当該施工パッケージで使用されている機労材の代表的な規格である。

表 3.2 床掘り（ICT） 代表機労材規格一覧

項目	代表機労材規格	備考
機械	K1 バックホウ（クローラ型）[標準型・ICT施工対応型・超低騒音型・クレーン機能付き・排出ガス対策型（2014年規制）] 山積0.8m ³ （平積0.6m ³ ） 吊能力2.9t	賃料
	K2 ICT建設機械経費賃料加算額（バックホウ（ICT施工対応型））	賃料
	K3 -	
労務	R1 運転手（特殊）	
	R2 普通作業員	
	R3 -	
	R4 -	
材料	Z1 軽油 パトロール給油	
	Z2 -	
	Z3 -	
	Z4 -	
市場単価	S -	

- (注) 1. ICT建設機械経費賃料加算額（バックホウ（ICT施工対応型））は，地上の基準局・管理局の賃貸費用である。

4. ICT建設機械経費加算額

4-1 ICT建設機械経費賃料加算額

地上の基準局・管理局の賃貸費用は、以下のとおりとする。

- (1) ICT建設機械経費賃料加算額（バックホウ（ICT施工対応型））
13,000 円/日

5. その他ICT建設機械経費等

ICT建設機械経費等として、以下の各経費を、共通仮設費の技術管理費に計上する。

5-1 保守点検

ICT建設機械の保守点検に要する費用は、次式により計上するものとする。

(1) 床掘工（ICT）

$$\text{保守点検費} = \text{土木一般世話役(円)} \times 0.05(\text{人/日}) \times \frac{\text{施工数量}(\text{m}^3)}{\text{作業日当り標準作業量}(\text{m}^3/\text{日})} \times \frac{100}{100}$$

(注) 施工数量はICT建機により施工する掘削土量とする。作業日当り標準作業量は「第Ⅰ編第14章その他①作業日当り標準作業量」の標準作業量による。

5-2 システム初期費

ICT施工用機器の賃貸業者が行う施工業者への取扱説明に要する費用、システムの初期費用等、貸出しに要する全ての費用は、以下のとおりとする。

- (1) 掘削（床掘）（ICT）対象機械：バックホウ
598,000 円/式

5-3 3次元起工測量・3次元設計データの作成費用

3次元起工測量・3次元設計データの作成を必要とする場合は、共通仮設費の技術管理費に計上するものとし、必要額を適正に積上げるものとする。

5-4 3次元出来形管理・3次元データ納品の費用、外注経費等の費用

床掘工（ICT）については、出来形管理を行わないため、費用は計上しない。

③-3 埋戻工（建地-I）

1. 適用範囲

本資料は、構造物の築造及び撤去後の床掘り部における埋戻しに適用する。

1-1 適用できる範囲

1-1-1 埋戻し

- (1) 埋戻しにおいて材料のはねつけを行う場合
- (2) 埋戻しにおいて敷均しを行う場合
- (3) 埋戻しにおいて締固めを行う場合

1-1-2 タンパ締固め

- (1) タンパによる締固めを行う場合

2. 施工概要

2-1 施工フロー

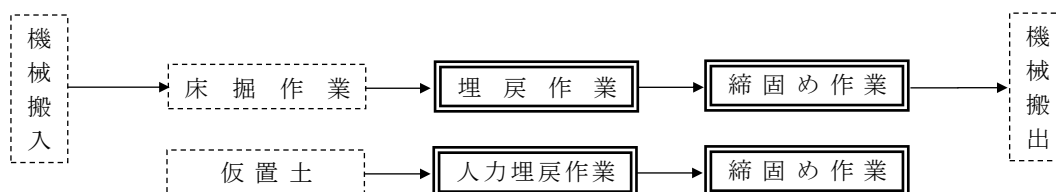

(注) 1. 本施工パッケージで対応しているのは、二重実線部分のみである。

2. 床掘作業は「第Ⅱ編第1章③-1床掘工」による。

図2-1 施工フロー図

3. 施工パッケージ

3-1 埋戻し (SCB210410)

(1) 条件区分

条件区分は、次表を標準とする。

表 3.1 埋戻し 積算条件区分一覧

(積算単位：m³)

施工方法	土質	締固めの有無
最小埋戻幅 4m 以上	—	—
最大埋戻幅 4m 以上	—	—
最大埋戻幅 1m 以上 4m 未満	—	—
最大埋戻幅 1m 未満	—	—
上記以外 (小規模)	土砂	—
現場制約あり	土砂	有り
		無し
	岩塊・玉石	有り
		無し

(注) 1. 上表は、構造物の築造及び撤去後の床掘り部のはねつけ、埋戻し、敷均し・締固め等、補助労務(敷均し及びタンパ締固め補助)、その施工に必要な全ての機械・労務・材料費(損料を含む)を含む。

2. 施工方法「上記以外 (小規模)」とは、1 箇所当たりの施工土量が 100m³ 程度まで、又は平均施工幅 1m 未満の床掘りに伴う埋戻しで、「1 箇所当り」とは、目的物 1 箇所当りであり、目的物が連続している場合は、連続している区間を 1 箇所とする。

3. 施工方法「現場制約あり」とは機械施工が困難な場合。

4. 埋戻幅

最大埋戻幅：次図における埋戻幅 (W₁)

最小埋戻幅：次図における埋戻幅 (W₂)

なお、擁壁等で前背面の最大埋戻幅が異なる場合は、広い方の領域を基準とし、狭い方も同一条件区分を適用するものとする。

5. 最小埋戻幅が4m以上の場合は、最大埋戻幅に関係なく、最小埋戻幅4m以上を適用する。
6. はねつけ機械の搬入が困難な場合は、施工方法を現場制約あり、締固め有りとする。
7. 機械施工が困難な場合において、小運搬や盛土法面整形が必要な場合は、別途計上する。
8. 締固めを伴わない作業等、本施工パッケージによることが著しく不適当と判断される場合は別途考慮する。

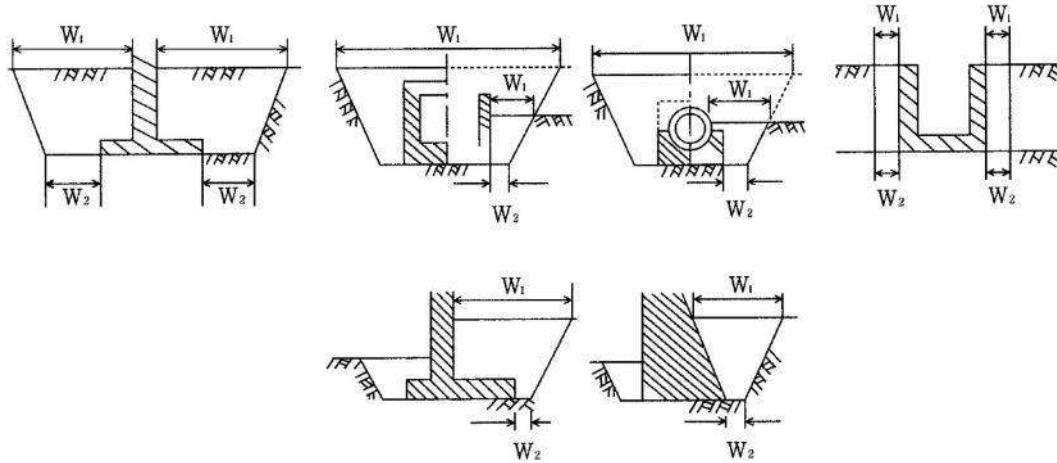

(2) 代表機勞材規格

下表機勞材は、当該施工パッケージで使用されている機勞材の代表的な規格である。

項目	代表機勞材規格	施工方法					現場制約有り	備考
		最小埋戻幅 4m以上	最大埋戻幅 4m以上	最大埋戻幅 1m以上 4m未満	最大埋戻幅 1m未満	左記以外 (小規模)		
機械	K1 バックホウ (クローラ型) [標準型・排出ガス対策型 (第2次基準値)] 山積0.8m ³ (平積0.6m ³)	○	○	○				
	バックホウ (クローラ型) [標準型・排出ガス対策型 (第1次基準値)] 山積0.45m ³ (平積0.35m ³)				○			
	バックホウ (クローラ型) [後方超小旋回型・排出ガス対策型 (第2次基準値)] 山積0.28m ³ (平積0.2m ³)					○		
	K2 ブルドーザ [普通・排出ガス対策型 (第1次基準値)] 15t 級	○						
	振動ローラ (舗装用) [ハンドガイド式] 運転質量0.8~1.1t		○	○				賃料
K3	タンバ及びランマ 質量60~80kg		○	○	○		※	賃料
	ランマ 質量60~80kg					○		
勞務	R1 運転手 (特殊)	○	○	○	○	○		
	R2 特殊作業員		○	○	○	○	※	
	R3 普通作業員		○	○	○	○	○	
	R4 -							
材料	Z1 軽油 パトロール給油	○	○	○	○	○		
	Z2 ガソリン レギュラー スタンド		○	○	○	○	※	
	Z3 -							
	Z4 -							
市場単価	S							

※締固め有りの場合

3-2 タンパ締固め (SCB210450)

(1) 条件区分

タンパ締固めの積算条件区分はない。

積算単位は、 m^3 とする。

- (注) 1. タンパ締固めは、タンパによる締固め作業等、その施工に必要な全ての機械・労務・材料費（損料を含む）を含む。
2. 土量は締固め後の土量とする。
3. 埋戻しの現場制約ありで締固め有りを選択した場合は、タンパ締固めを含んでいるので、別途計上する必要はない。

(2) 代表機労材規格

下表機労材は、当該施工パッケージで使用されている機労材の代表的な規格である

表 3.2 タンパ締固め 代表機労材規格一覧

項目	代表機労材規格		備考
機械	K1	タンパ及びランマ 質量 60～80kg	賃料
	K2	—	
	K3	—	
労務	R1	特殊作業員	
	R2	普通作業員	
	R3	—	
	R4	—	
材料	Z1	ガソリン レギュラー スタンド	
	Z2	—	
	Z3	—	
	Z4	—	
市場単価	S	—	

④ 人力運搬工（建地－Ⅰ）

1. 適用範囲

本資料は、機械運搬が使用できない箇所において、小車を使用した人力運搬に適用する。

なお、法勾配は1:3.75（15度）以下の現場に適用する。

1-1 適用できる範囲

(1) 人力運搬（積込み～運搬～取卸し）は、人力による積込み、小車による運搬、人力による取卸しに適用し、人力運搬（運搬～取卸し）は、小車による運搬、人力による取卸しに適用する。

(2) 運搬対象は土砂（粘性土，砂，砂質土，レキ質土，岩塊・玉石混じり土）とする。

2. 施工概要

施工フローは、下記を標準とする。

(1) 人力運搬（積込み～運搬～取卸し）

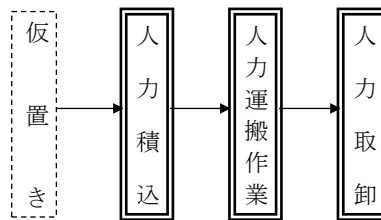

(注) 本施工パッケージで対応しているのは、二重実線部分のみである。

図2-1 人力運搬（積込み～運搬～取卸し）施工フロー

(2) 人力運搬（運搬～取卸し）

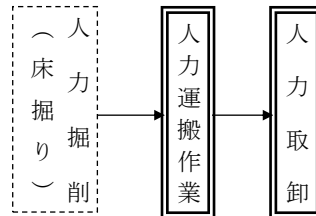

(注) 本施工パッケージで対応しているのは、二重実線部分のみである。

図2-2 人力運搬（運搬～取卸し）施工フロー

3. 施工パッケージ

3-1 人力運搬（積込み～運搬～取卸し）（SCB211150）

(1) 条件区分

条件区分は、次表を標準とする。

表 3.1 人力運搬（積込み～運搬～取卸し） 積算条件区分一覧

(積算単位：m³)

換算距離
(表 3.2)

- (注) 1. 上表は、仮置きされた土砂の積込み～人力運搬～取卸しの一連作業の他、小車の損料等、その施工に必要な全ての労務・材料費（損料を含む）を含む。
2. 地形等により高低差がある場合は、下記の式により補正した距離を適用する。また、複数個所で積込み（または取卸し）をする場合は、その中心を起点（又は終点）として水平距離を算出する。

$$L = H + h \times 8$$

L：換算距離（m）

H：水平距離（m）

h：高低差（m）

表 3.2 換算距離

積算条件	区分
換算距離	20m 以下
	40 "
	60 "
	80 "
	100 "
	120 "
	140 "
	160 "
	180 "
	200 "

(2) 代表機労材規格

下表機労材は、当該施工パッケージで使用されている機労材の代表的な規格である。

表 3.3 人力運搬（積込み～運搬～取卸し） 代表機労材規格一覧

項目	代表機労材規格		備考
機械	K1	—	
	K2	—	
	K3	—	
労務	R1	普通作業員	
	R2	—	
	R3	—	
	R4	—	
材料	Z1	—	
	Z2	—	
	Z3	—	
	Z4	—	
市場単価	S	—	

3-2 人力運搬（運搬～取卸し）（SCB211180）

(1) 条件区分

条件区分は、次表を標準とする。

表 3.4 人力運搬（運搬～取卸し） 積算条件区分一覧

（積算単位：m³）

換算距離
(表 3.2)

- (注) 1. 上表は、人力掘削（床掘り）から人力運搬～取卸しの一連作業の他、小車の損料等、その施工に必要な全ての労務・材料費（損料を含む）を含む。
2. 地形等により高低差がある場合は、下記の式により補正した距離を適用する。また、複数箇所積込み（または取卸し）をする場合、その中心を起点（または終点）として水平距離を算出する。

$$L = H + h \times 8$$

L：換算距離（m）

H：水平距離（m）

h：高低差（m）

(2) 代表機労材規格

下表機労材は、当該施工パッケージで使用されている機労材の代表的な規格である。

表 3.5 人力運搬（運搬～取卸し） 代表機労材規格一覧

項目	代表機労材規格		備考
機械	K1	—	
	K2	—	
	K3	—	
労務	R1	普通作業員	
	R2	—	
	R3	—	
	R4	—	
材料	Z1	—	
	Z2	—	
	Z3	—	
	Z4	—	
市場単価	S	—	

⑤ 安定処理工（建地－Ⅰ）

⑤－Ⅰ 安定処理工

1. 適用範囲

本資料は、地盤改良工における安定処理に適用する。

(1) スタビライザ混合

現位置での路上混合作業で、混合深さ1m以下、かつ1層までの混合に適用する。

なお、1層の混合深さが1mを超える場合や2層以上混合する場合は、別途考慮する。

(2) バックホウ混合

現場条件によりスタビライザによる施工ができない路床改良工事のうち1層の混合深さが路床1m以下における現位置での混合作業、又は構造基礎の地盤改良工事で1層の混合深さが2m以下における現位置での混合作業に適用する。

なお、固化材はセメント系のみとし、路床改良における適用可能な現場条件とは次のいずれかに該当する箇所とする。

- ① 施工現場が狭隘な場合
- ② 転石がある場合
- ③ 移設できない埋設物がある場合

2. 施工概要

施工フローは、下記を標準とする。

(1) スタビライザ混合

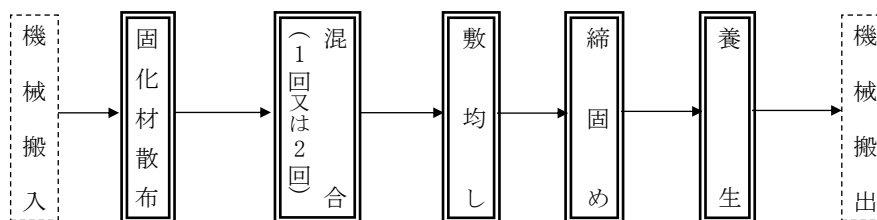

- (注) 1. 本施工パッケージで対応しているのは、二重実線部分のみである。
2. 養生中の飛散防止等の有無にかかわらず本施工パッケージを適用できる。

図2-1 スタビライザ混合施工フロー図

(2) バックホウ混合

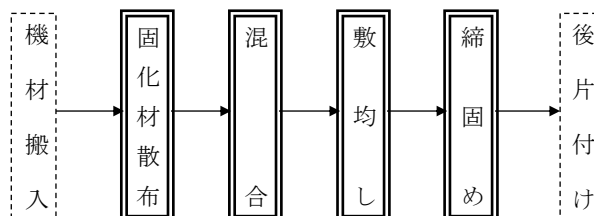

- (注) 本施工パッケージで対応しているのは、二重実線部分のみである。

図2-2 バックホウ混合施工フロー図

3. 施工パッケージ

3-1 安定処理 (SCB211410)

(1) 条件区分

条件区分は、次表を標準とする。

表 3.1 安定処理 積算条件区分一覧 (積算単位：m²)

使用機種	施工箇所	混合深さ	固化材 100m ² 当り 使用量	混合回数
スタビライザ	—	0.6m 以下	(実数入力)	1回
				2回
		0.6m を超え 1m 以下		1回
				2回
バックホウ	路床	1m 以下		—
	構造物基礎	1m 以下		—
		1m を超え 2m 以下		—

- (注) 1. 上表は、地盤表層部もしくは路床、構造物基礎の改良材散布混合、敷均し・締固め、養生中の飛散防止（シート掛け）、現場内小運搬（スタビライザは100m程度の仮置場～現場、バックホウの現場内小運搬（固化材の荷卸を含む）等、その施工に必要な全ての機械・労務・材料費（損料を含む）を含む。
2. スタビライザ施工の混合回数は、消石灰・セメント系は1回、生石灰は2回を標準とする。ただし、土質状態により、これにより難しい場合は、別途考慮する。
3. 条件区分の「固化材 100m²当り使用量」は、実数量（材料ロスを含んだ数量）とする。

(2) 代表機労材規格

下表機労材は、当該施工パッケージで使用されている機労材の代表的な規格である。

表 3.2 安定処理 代表機労材規格一覧

使用機種	施工箇所	項目	代表機労材規格	備考			
スタビライザ	ー	機械	K1	スタビライザ〔路床改良用・排出ガス対策型（第2次基準値）〕処理深さ0.6m×幅2.0m	混合深さ0.6m以下の場合		
			K1	スタビライザ〔路床改良用・排出ガス対策型（第2次基準値）〕処理深さ1.2m×幅2.0m	混合深さ0.6mを超え1m以下の場合		
			K2	バックホウ（クローラ型）〔標準型・超低騒音型・クレーン機能付き・排出ガス対策型（第3次基準値）〕山積0.45m ³ （平積0.35m ³ ）吊能力2.9t	賃料		
		労務	K3	ブルドーザ湿地〔低騒音型・排出ガス対策型（第2次基準値）〕7t級	賃料		
			R1	運転手（特殊）			
			R2	普通作業員			
			R3	土木一般世話役			
		材料	Z1	セメント系固化材 一般軟弱土用・フレコン・1tパック			
			Z2	軽油 バトロール給油			
			Z3	ー			
			Z4	ー			
		市場単価	S	ー			
		バックホウ	路床	機械	K1	バックホウ（クローラ型）〔標準型・超低騒音型・クレーン機能付き・排出ガス対策型（2011年規制）〕山積0.5m ³ （平積0.4m ³ ）吊能力2.9t	賃料
					K2	タイヤローラ〔普通型・超低騒音型・排出ガス対策型（第3次基準値）〕運転質量8～20t	賃料
K3	振動ローラ（舗装用）〔搭載・コンバインド式・超低騒音型・排出ガス対策型（第3次基準値）〕運転質量3～4t				賃料		
労務	R1			運転手（特殊）			
	R2			普通作業員			
	R3			土木一般世話役			
	R4			ー			
材料	Z1			セメント系固化材 一般軟弱土用・フレコン・1tパック			
	Z2			軽油 バトロール給油			
	Z3			ー			
	Z4			ー			
市場単価	S			ー			
バックホウ	構造物基礎			機械	K1	バックホウ（クローラ型）〔標準型・超低騒音型・クレーン機能付き・排出ガス対策型（第3次基準値）〕山積0.8m ³ （平積0.6m ³ ）吊能力2.9t	賃料
					K2	振動ローラ（舗装用）〔ハンドガイド式〕運転質量0.8～1.1t	賃料
		K3	ー				
		労務	R1	土木一般世話役			
			R2	特殊作業員			
			R3	運転手（特殊）			
			R4	普通作業員			
		材料	Z1	セメント系固化材 一般軟弱土用・フレコン・1tパック			
			Z2	軽油 バトロール給油			
			Z3	ー			
			Z4	ー			
		市場単価	S	ー			

⑤-2 安定処理工（自走式土質改良工）（建地-I）

1. 適用範囲

本資料は、自走式土質改良機内で改良機内で建設発生土の原料土を固化材と均質に混合し、改良土として再利用するための安定処理工（自走式土質改良工）に適用する。

2. 施工概要

施工フローは、下記を標準とする。

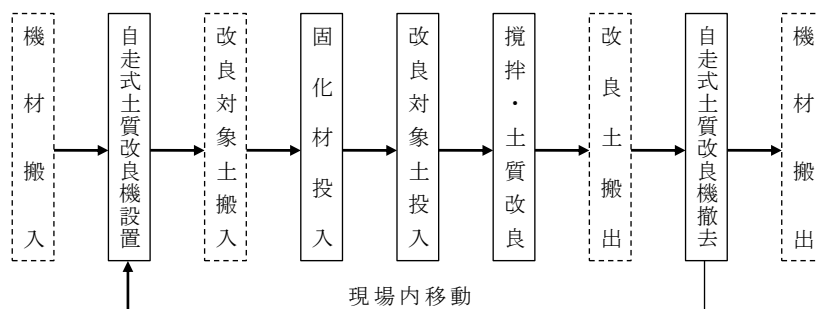

- (注) 1. 本歩掛で対応しているのは、実線部分のみである。
 2. 改良対象土搬入・改良土搬出は別途計上とする。
 3. 搬入・搬出時及び公道等を跨いで現場内移動する場合は、自走式土質改良機設置・撤去工を計上する。

図2-1 施工フロー図

3. 自走式土質改良機設置・撤去工

3-1 機種を選定

機械・規格は、次表を標準とする。

表3.1 機種を選定

作業種別	機械名	規 格	単 位	数 量
自走式土質改良機設置・撤去	自走式土質改良機	[解砕・固化材混合式]機械質量20t級	台	1

(注) 現場条件により上表により難しい場合は、別途考慮する。

3-2 施工歩掛

自走式土質改良機設置・撤去工における施工歩掛は、次表とする。

表3.2 施工歩掛 (1台1回当たり)

名 称	単 位	設 置	撤 去
土木一般世話役	人	0.39	0.27
特殊作業員	〃	0.39	0.27
運転手(特殊)	〃	0.39	0.27
自走式土質改良機運転	日	0.39	0.27

4. 土質改良工

土質改良工は、固化材投入、改良対象土投入、攪拌・土質改良までの作業とする。

4-1 機種の設定

機械・規格は、次表を標準とする。

表4.1 機種の設定

作業種別	機 械 名	規 格	単 位	数 量
固化材投入、攪拌・土質改良	自走式土質改良機	[解砕・固化材混合式]機械質量20t級	台	1
改良対象土投入	バックホウ (クローラ型)	超低騒音型・排出ガス対策型(第3次基準値) 山積0.8m ³ (平積0.6m ³)	〃	1

(注) 1.バックホウは、賃料とする。
2.現場状況により上表により難しい場合は、別途考慮する。

4-2 編成人員

土質改良工の日当り編成人員は、次表を標準とする。

表 4.2 日当り編成人員 (人)

土木一般世話役	特 殊 作 業 員
1	1

4-3 日当り施工量

土質改良工における日当り施工量は、次表を標準とする。

表4.3 日当り作業量 (m³/日)

土質分類	数量
レキ質土	375
砂及び砂質土	316
粘性土	301

(注) 1.土量は、地山土量とする。
2.上表は、玉石等(200mm以上)の除去作業は含まない数量であり、除去作業が必要な場合は、別途計上する。

4-4 固化材使用量

固化材の使用量は、次式による。

$$\text{固化材使用量} = \text{設計量} \times (1+K) \dots\dots\dots \text{式4.1}$$

固化材使用量：地山土量100m³当り固化材使用量 (t)

設 計 量：地山土量100m³当り固化材設計添加量 (t)

K : ロス率

表4.4 ロス率(K)

K	+0.04
---	-------

4-5 諸雑費

諸雑費は、自走式土質改良機付属器(ハンマ、カッタ、パドル、ベルトコンベア、フィルタ)の損料等の費用であり、労務費及び機械運転経費の合計額に次表の率を乗じた金額を上限として計上する。

表4.5 諸雑費率 (%)

諸 雑 費 率	7
---------	---

5. 単価表

(1) 自走式土質改良機設置 (撤去) 1台1回当り単価表

SWB211710

名 称	規 格	単 位	数 量	摘 要
土 木 一 般 世 話 役		人		表3.2
特 殊 作 業 員		〃		〃
運 転 手 (特 殊)		〃		〃
自 走 式 土 質 改 良 機 運 転	[解砕・固化材混合式]機械 質量20t級	日		〃 機械損料
諸 雑 費		式	1	
計				

(2) 土質改良工 100m³ 当り単価表

SWB211720

名 称	規 格	単 位	数 量	摘 要
土 木 一 般 世 話 役		人	1×100/D	表4.2, 表4.3
特 殊 作 業 員		〃	1×100/D	〃
固 化 材		t		表4.4, 式4.1
自 走 式 土 質 改 良 機 運 転	[解砕・固化材混合式]機械 質量20t級	日	100/D	表4.1, 表4.3 機械損料
バ ッ ク ホ ウ (クローラ型) 運 転	超低騒音型・排出ガス対策 型 (第3次基準値) 山積0.8m ³ (平積0.6m ³)	〃	100/D	〃 機械賃料
諸 雑 費		式	1	表4.5
計				

(注) D : 日当り施工量

(3) 機械運転単価表

機 械 名	規 格	適用単価表	指 定 事 項
自 走 式 土 質 改 良 機 運 転	[解砕・固化材混合式]機械 質量20t級	機-24	燃料消費量 →122 機械損料数量→1.82
バ ッ ク ホ ウ (クローラ型) 運 転	超低騒音型・排出ガス対策 型 (第3次基準値) 山積0.8m ³ (平積0.6m ³)	機-28	運転労務数量→1.00 燃料消費量 →99 機械賃料数量→1.80

⑥ 土砂運搬工（不整地運搬車による運搬）（建地－Ⅰ）

1. 適用範囲

本資料は、土砂（岩塊・玉石混り土含む）の掘削に伴い、バックホウで積込み、不整地運搬車にて土砂を運搬する作業に適用する。

2. 施工概要

施工フローは、下記を標準とする。

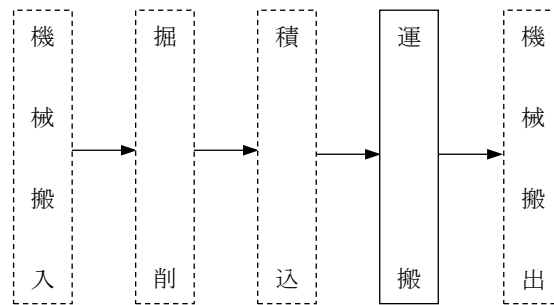

- (注) 1. 本歩掛で対応しているのは、実線部分のみである。
2. 掘削・積込は、「[第Ⅱ編第1章土工②土工](#)」による。

図 2-1 施工フロー

3. 機種の選定

不整地運搬に使用する機械・規格は、次表を標準とする。

表 3.1 機種の選定

機 械 名	規 格	摘 要
不 整 地 運 搬 車	クローラ型・ダンプ・全旋回式・ 排出ガス対策型（2014年規制）7t積	5,000m ³ 未満
	クローラ型・ダンプ・全旋回式・ 排出ガス対策型（2014年規制）11t積	5,000m ³ 以上

- (注) 1. 現場条件により上表により難しい場合は、別途考慮する。
2. 上表で示す土量は、1工事当りの不整地運搬車による取扱い土量（地山土量）である。
3. 不整地運搬車は、賃料とする。

4. 機械の施工歩掛

(1) 日当り運搬量

バックホウで積込み、不整地運搬車で運搬する場合、日当り運搬量は表 4.1、表 4.2、表 4.3 及び表 4.4 による。

表 4.1 日当り運搬量 (土砂)

積込機械・規格	バックホウ (クローラ型) [標準型] 山積 0.8m ³ (平積 0.6m ³)									
運搬機械・規格	不整地運搬車 [クローラ型・ダンプ・全旋回式・排出ガス対策型 (2014 年規制) 7t 積]									
運搬距離 (m)	40 以下	50 以下	60 以下	80 以下	100 以下	130 以下	170 以下	260 以下	380 以下	800 以下
日当り運搬量 (m ³)	280	267	243	217	188	160	133	104	76	48

表 4.2 日当り運搬量 (土砂)

積込機械・規格	バックホウ (クローラ型) [標準型] 山積 0.45m ³ (平積 0.35m ³)									
運搬機械・規格	不整地運搬車 [クローラ型・ダンプ・全旋回式・排出ガス対策型 (2014 年規制) 7t 積]									
運搬距離 (m)	40 以下	50 以下	60 以下	80 以下	100 以下	130 以下	170 以下	260 以下	380 以下	800 以下
日当り運搬量 (m ³)	210	203	189	172	152	134	115	92	68	44

表 4.3 日当り運搬量 (土砂)

積込機械・規格	バックホウ (クローラ型) [標準型] 山積 0.8m ³ (平積 0.6m ³)									
運搬機械・規格	不整地運搬車 [クローラ型・ダンプ・全旋回式・排出ガス対策型 (2014 年規制) 11t 積]									
運搬距離 (m)	40 以下	50 以下	70 以下	80 以下	110 以下	150 以下	200 以下	280 以下	440 以下	800 以下
日当り運搬量 (m ³)	392	377	339	306	273	229	190	152	112	73

表 4.4 日当り運搬量 (土砂)

積込機械・規格	バックホウ (クローラ型) [標準型] 山積 0.45m ³ (平積 0.35m ³)									
運搬機械・規格	不整地運搬車 [クローラ型・ダンプ・全旋回式・排出ガス対策型 (2014 年規制) 11t 積]									
運搬距離 (m)	40 以下	50 以下	70 以下	80 以下	110 以下	150 以下	200 以下	280 以下	440 以下	800 以下
日当り運搬量 (m ³)	264	258	240	225	207	181	154	128	99	66

- (注) 1. 表 4.1～表 4.4 は、1 日に運搬する地山土量である。
 2. 運搬距離は片道であり、往路と復路が異なるときは平均値とする。
 3. 運搬距離が 800m を超える場合は、別途考慮する。
 4. 積込機械の規格は、土砂運搬工の前段で行う掘削・積込・作業土工にて選択されたバックホウの機種に基づき選定を行う。
 5. 上記の積込機械により難しい場合は、別途考慮する。

5. 単価表

(1) 不整地運搬車100m³当り単価表

SWB211810

名 称	規 格	単 位	数 量	摘 要
不 整 地 運 搬 車 運 転	クローラ型・ダンプ・全旋回式・ 排出ガス対策型(2014年規制) ○t積	日	100/D	表4.1～表4.4 機械賃料
諸 雑 費		式	1	
計				

(注) D : 日当り運搬量 (m³/日)

(2) 機械運転単価表

機 械 名	規 格	適用単価表	指定事項
不 整 地 運 搬 車	クローラ型・ダンプ・全旋回式・ 排出ガス対策型(2014年規制) 11t積	機-28	運転労務数量 → 1.00 燃料消費量 → 147 機械賃料数量 → 1.54
不 整 地 運 搬 車	クローラ型・ダンプ・全旋回式・ 排出ガス対策型(2014年規制) 7t積	機-28	運転労務数量 → 1.00 燃料消費量 → 133 機械賃料数量 → 1.54

⑦（参考歩掛）伐採工（県-I）

1. 適用範囲

本資料は、山間地斜面の立木伐採に必要な、伐倒、枝払、玉切、片付、積込、運搬に適用する。
なお、現場条件等によりこれにより難しい場合は、別途考慮すること。

2. 施工歩掛

2-1 伐倒、枝払、玉切、片付、積込作業歩掛

2-1-1 伐倒

伐倒歩掛は次表を標準とする。

表2.1 伐倒歩掛 (100本当り)

名 称	単 位	胸高直径					適 用
		10cm未満	10cm以上 20cm未満	20cm以上 30cm未満	30cm以上 40cm未満	40cm以上 50cm未満	
土木一般世話役	人	0.50	0.67	0.85	1.35	1.95	
特殊作業員	〃	1.01	1.35	1.70	2.70	3.90	
普通作業員	〃	0.50	0.67	0.85	1.35	1.95	
諸雑費	%	4					

備考 1 諸雑費は、チェーンソーの損料及び燃料費に関する費用であり、労務費の合計額に上表の率を乗じた金額を上限として計上する。

2-1-2 枝払

伐倒木の枝払を行う場合は、次表を標準とする。

表2.2 枝払歩掛 (100本当り)

名 称	単 位	胸高直径					適 用
		10cm未満	10cm以上 20cm未満	20cm以上 30cm未満	30cm以上 40cm未満	40cm以上 50cm未満	
土木一般世話役	人	0.20	0.27	0.35	0.55	0.80	
特殊作業員	〃	0.41	0.55	0.70	1.11	1.60	
普通作業員	〃	0.20	0.27	0.35	0.55	0.80	
諸雑費	%	4					

備考 1 諸雑費は、チェーンソーの損料及び燃料費に関する費用であり、労務費の合計額に上表の率を乗じた金額を上限として計上する。

2-1-3 玉切

伐倒及び枝払した材の玉切を行う歩掛は、次表を標準とする。

表2.3 玉切歩掛

(100本当り)

名 称	単 位	胸高直径					適 用
		10cm未満	10cm以上 20cm未満	20cm以上 30cm未満	30cm以上 40cm未満	40cm以上 50cm未満	
土木一般世話役	人	0.23	0.31	0.40	0.63	0.91	
特殊作業員	〃	0.47	0.63	0.80	1.27	1.83	
普通作業員	〃	0.23	0.31	0.40	0.63	0.91	
諸雑費	%	4					

備考 1 諸雑費は、チェーンソーの損料及び燃料費に関する費用であり、労務費の合計額に上表の率を乗じた金額を上限として計上する。

2-1-4 片付

玉切した丸太を片付ける歩掛は、次表を標準とする。

表2.4 片付歩掛

(100本当り)

名 称	単 位	胸高直径					適 用
		10cm未満	10cm以上 20cm未満	20cm以上 30cm未満	30cm以上 40cm未満	40cm以上 50cm未満	
一般土木世話役	人	0.27	0.37	0.47	0.74	1.07	
特殊作業員	〃	0.56	0.75	0.95	1.51	2.18	
普通作業員	〃	0.27	0.37	0.47	0.74	1.07	
バックホウ運転 排出ガス対策型 山積0.45m ³ (平積0.35m ³)	h	2.16	2.96	3.76	5.92	8.56	

2-1-5 積込

玉切した丸太を積み込む歩掛は、次表を標準とする。

表2.5 積込歩掛

(25m³当り)

名 称	単 位	各胸高直径	適 用
土木一般世話役	人	0.27	
特殊作業員	〃	0.55	
普通作業員	〃	0.27	
バックホウ運転 排出ガス対策型 山積0.45m ³ (平積0.35m ³)	h	2.16	

備考 1 100本当り25m³で換算することを標準とするが、これにより難しい場合には別途考慮すること。

2-2 運搬作業歩掛

工事区域外に搬出する際の運搬は次表を標準とする。

表2.6 運搬作業歩掛

(1台当り)

運搬機械	ダンプ 4t積、10t積					
運搬距離(km)	1.8以下	3.2以下	4.6以下	6.0以下	7.5以下	9.1以下
運搬時間(h)	0.1	0.2	0.3	0.4	0.5	0.6
運搬距離(km)	10.7以下	12.4以下	14.2以下	16.1以下	18.1以下	20.3以下
運搬時間(h)	0.7	0.8	0.9	1.0	1.1	1.2
運搬距離(km)	22.7以下	25.2以下	28.4以下	30.0以下		
運搬時間(h)	1.3	1.4	1.5	1.6		

備考 1 上表はダンプダンプトラック 4 又は 10t 積により運搬する場合であり、これにより難しい場合は別途考慮すること。

2 重量により数量算出を行う場合は、0.8t/m³により換算するものとする。

第2章 共通工

① 法面工……………	Ⅱ-2-①- 1	4 参考図……………	Ⅱ-2-③-20
①-1 法面整形工……………	Ⅱ-2-①- 1	④ 場所打擁壁工……………	Ⅱ-2-④- 1
1 適用範囲……………	Ⅱ-2-①- 1	④-1 場所打擁壁工(1) ……	Ⅱ-2-④- 1
2 施工概要……………	Ⅱ-2-①- 1	1 適用範囲……………	Ⅱ-2-④- 1
3 施工フロー……………	Ⅱ-2-①- 2	2 施工概要……………	Ⅱ-2-④- 2
4 施工パッケージ……………	Ⅱ-2-①- 4	3 施工パッケージ……………	Ⅱ-2-④- 5
①-2 法面整形工(ICT)……………	Ⅱ-2-①- 6	④-2 場所打擁壁工(2) ……	Ⅱ-2-④-16
1 適用範囲……………	Ⅱ-2-①- 6	1 適用範囲……………	Ⅱ-2-④-16
2 施工概要……………	Ⅱ-2-①- 6	2 施工パッケージ……………	Ⅱ-2-④-16
3 施工フロー……………	Ⅱ-2-①- 6	⑤ 石積(張)工……………	Ⅱ-2-⑤- 1
4 施工パッケージ……………	Ⅱ-2-①- 7	⑤-1 石積(張)工……………	Ⅱ-2-⑤- 1
5 ICT建設機械経費加算額……………	Ⅱ-2-①- 8	1 適用範囲……………	Ⅱ-2-⑤- 1
6 その他ICT建設機械経費等……………	Ⅱ-2-①- 8	2 施工概要……………	Ⅱ-2-⑤- 3
①-3 芝付工 ……	Ⅱ-2-①- 9	3 施工パッケージ……………	Ⅱ-2-⑤- 3
1 適用範囲……………	Ⅱ-2-①- 9	⑥ プレキャスト擁壁工……………	Ⅱ-2-⑥- 1
2 施工概要……………	Ⅱ-2-①- 9	1 適用範囲……………	Ⅱ-2-⑥- 1
3 施工パッケージ……………	Ⅱ-2-①-10	2 施工概要……………	Ⅱ-2-⑥- 1
①-4 コンクリート法枠工……………	Ⅱ-2-①-11	3 施工パッケージ……………	Ⅱ-2-⑥- 2
1 プレキャスト法枠工……………	Ⅱ-2-①-11	⑦ 補強土壁工(帯鋼補強土壁、アンカー補強土壁、 ジオテキスタイル補強土壁)……………	Ⅱ-2-⑦- 1
2 現場打法枠工……………	Ⅱ-2-①-14	1 適用範囲……………	Ⅱ-2-⑦- 1
3 単価表……………	Ⅱ-2-①-17	2 施工概要……………	Ⅱ-2-⑦- 2
①-5 吹付法面とりこわし工……………	Ⅱ-2-①-21	3 施工パッケージ……………	Ⅱ-2-⑦- 3
1 適用範囲……………	Ⅱ-2-①-21	⑧ 補強盛土工……………	Ⅱ-2-⑧- 1
2 施工概要……………	Ⅱ-2-①-21	1 適用範囲……………	Ⅱ-2-⑧- 1
3 工法の選定……………	Ⅱ-2-①-21	2 施工概要……………	Ⅱ-2-⑧- 1
4 施工パッケージ……………	Ⅱ-2-①-22	3 施工パッケージ……………	Ⅱ-2-⑧- 2
①-6 プレキャストコンクリート板設置工 ……………	Ⅱ-2-①-24	4 参考資料……………	Ⅱ-2-⑧- 5
1 適用範囲……………	Ⅱ-2-①-24	⑨ 構造物補修工 ……	Ⅱ-2-⑨- 1
2 施工概要……………	Ⅱ-2-①-24	⑨-1 構造物補修工(ひび割れ補修工(充てん工法) ……………	Ⅱ-2-⑨- 1
3 施工パッケージ……………	Ⅱ-2-①-24	1 適用範囲……………	Ⅱ-2-⑨- 1
①-7 人工張芝工……………	Ⅱ-2-①-27	2 施工概要……………	Ⅱ-2-⑨- 1
1 適用範囲……………	Ⅱ-2-①-27	3 施工歩掛……………	Ⅱ-2-⑨- 2
2 施工概要……………	Ⅱ-2-①-27	4 単価表……………	Ⅱ-2-⑨- 3
3 施工パッケージ……………	Ⅱ-2-①-27	⑨-2 構造物補修工(ひび割れ補修工(低圧注入工法)) ……………	Ⅱ-2-⑨- 4
② 基礎・裏込砕石工……………	Ⅱ-2-②- 1	1 適用範囲……………	Ⅱ-2-⑨- 4
1 適用範囲……………	Ⅱ-2-②- 1	2 施工概要……………	Ⅱ-2-⑨- 4
2 施工概要……………	Ⅱ-2-②- 1	3 施工歩掛……………	Ⅱ-2-⑨- 5
3 施工パッケージ……………	Ⅱ-2-②- 2	4 単価表……………	Ⅱ-2-⑨- 6
③ コンクリートブロック積(張)工……………	Ⅱ-2-③- 1		
1 適用範囲……………	Ⅱ-2-③- 1		
2 施工概要……………	Ⅱ-2-③- 3		
3 施工パッケージ……………	Ⅱ-2-③- 4		

⑨-3 構造物補修工(断面修復工(左官工法))	2 施工概要	II-2-⑨- 7	II-2-⑩-32
..... II-2-⑨- 7	3 機種の選定	II-2-⑨- 7	II-2-⑩-33
1 適用範囲	4 編成人員	II-2-⑨- 7	II-2-⑩-33
2 施工概要	5 施工歩掛	II-2-⑨- 7	II-2-⑩-34
3 施工歩掛	6 単価表	II-2-⑨- 8	II-2-⑩-35
4 単価表	⑫ 薬液注入工	II-2-⑨- 9	II-2-⑫- 1
⑩ 排水構造物工	1 適用範囲	II-2-⑩- 1	II-2-⑫- 1
⑩-1 排水構造物工	2 施工概要	II-2-⑩- 1	II-2-⑫- 1
1 適用範囲	3 機種の選定	II-2-⑩- 1	II-2-⑫- 2
2 施工概要	4 編成人員	II-2-⑩- 3	II-2-⑫- 3
3 施工パッケージ	5 施工歩掛	II-2-⑩- 6	II-2-⑫- 4
⑩-2 排水構造物工(現場打ち水路(本体))	6 単価表	II-2-⑩-29	II-2-⑫-11
..... II-2-⑩-29	⑬ アンカー工(ロータリーパーカッション式)	II-2-⑩-29	II-2-⑬- 1
1 適用範囲 II-2-⑬- 1	II-2-⑩-29	II-2-⑬- 1
2 施工概要	1 適用範囲	II-2-⑩-29	II-2-⑬- 1
3 施工パッケージ	2 施工概要	II-2-⑩-30	II-2-⑬- 1
⑩-3 排水構造物工(現場打ち集水桝・街渠桝(本体))	3 施工パッケージ	II-2-⑩-33	II-2-⑬- 2
..... II-2-⑩-33	⑭ 構造物とりこわし工	II-2-⑩-33	II-2-⑭- 1
1 適用範囲	1 適用範囲	II-2-⑩-33	II-2-⑭- 1
2 施工概要	2 施工概要	II-2-⑩-33	II-2-⑭- 1
3 施工パッケージ	3 施工パッケージ	II-2-⑩-34	II-2-⑭- 1
⑪ 軟弱地盤処理工	⑮ コンクリート削孔工	II-2-⑪- 1	II-2-⑮- 1
⑪-1 サンドマット工	1 適用範囲	II-2-⑪- 1	II-2-⑮- 1
1 適用範囲	2 施工概要	II-2-⑪- 1	II-2-⑮- 1
2 施工概要	3 施工パッケージ	II-2-⑪- 1	II-2-⑮- 2
3 施工パッケージ	⑯ ガス切断工	II-2-⑪- 1	II-2-⑯- 1
⑪-2 粉体噴射攪拌工(DJM工法)	1 適用範囲	II-2-⑪- 3	II-2-⑯- 1
1 適用範囲	2 施工概要	II-2-⑪- 3	II-2-⑯- 1
2 施工概要	3 施工歩掛	II-2-⑪- 3	II-2-⑯- 1
3 施工パッケージ	4 単価表	II-2-⑪- 4	II-2-⑯- 1
⑪-3 スラリー攪拌工	⑰ 吸出し防止材設置工	II-2-⑪- 8	II-2-⑰- 1
1 適用範囲	1 適用範囲	II-2-⑪- 8	II-2-⑰- 1
2 施工概要	2 施工概要	II-2-⑪- 8	II-2-⑰- 1
3 機種の選定	3 施工パッケージ	II-2-⑪- 9	II-2-⑰- 1
4 編成人員	⑱ 目地・止水板設置工	II-2-⑪-10	II-2-⑱- 1
5 施工歩掛	1 適用範囲	II-2-⑪-11	II-2-⑱- 1
6 単価表	2 施工概要	II-2-⑪-16	II-2-⑱- 1
⑪-4 高圧噴射攪拌工	3 施工パッケージ	II-2-⑪-18	II-2-⑱- 2
1 適用範囲	4 参考(塩ビ止水板)	II-2-⑪-18	II-2-⑱- 6
2 施工概要		II-2-⑪-18	
3 機種の選定		II-2-⑪-19	
4 編成人員		II-2-⑪-20	
5 施工歩掛		II-2-⑪-20	
6 単価表		II-2-⑪-29	
⑪-5 中層混合処理工		II-2-⑪-32	
1 適用範囲		II-2-⑪-32	

⑱	旧橋撤去工	Ⅱ-2-⑱- 1
	1 適用範囲	Ⅱ-2-⑱- 1
	2 施工概要	Ⅱ-2-⑱- 3
	3 施工パッケージ	Ⅱ-2-⑱- 4
⑳	かご工	Ⅱ-2-㉔- 1
	1 適用範囲	Ⅱ-2-㉔- 1
	2 施工概要	Ⅱ-2-㉔- 1
	3 施工パッケージ	Ⅱ-2-㉔- 2
	4 かご工(じゃかご、ふとんかご)参考図	Ⅱ-2-㉔- 4
㉑	発泡スチロールを用いた超軽量盛土工	Ⅱ-2-㉑- 1
	1 適用範囲	Ⅱ-2-㉑- 1
	2 施工概要	Ⅱ-2-㉑- 1
	3 施工パッケージ	Ⅱ-2-㉑- 3
	4 参考図	Ⅱ-2-㉑-10
㉒	骨材再生工(自走式)	Ⅱ-2-㉒- 1
	1 適用範囲	Ⅱ-2-㉒- 1
	2 施工概要	Ⅱ-2-㉒- 1
	3 自走式破砕機設置・撤去工	Ⅱ-2-㉒- 1
	4 骨材再生工	Ⅱ-2-㉒- 2
	5 単価表	Ⅱ-2-㉒- 3
㉓	函渠工	Ⅱ-2-㉓- 1
㉓-1	函渠工(1)	Ⅱ-2-㉓- 1
	1 適用範囲	Ⅱ-2-㉓- 1
	2 施工概要	Ⅱ-2-㉓- 1
	3 施工パッケージ	Ⅱ-2-㉓- 2
㉓-2	函渠工(2)	Ⅱ-2-㉓- 6
	1 適用範囲	Ⅱ-2-㉓- 6
	2 施工パッケージ	Ⅱ-2-㉓- 6
㉓-3	函渠工(3)大型プレキャスト	
	ボックスカルバート工	Ⅱ-2-㉓- 8
	1 適用範囲	Ⅱ-2-㉓- 8
	2 施工概要	Ⅱ-2-㉓- 8
	3 機種の選定	Ⅱ-2-㉓- 9
	4 施工歩掛	Ⅱ-2-㉓-10
	5 基礎材	Ⅱ-2-㉓-12
	6 均しコンクリート	Ⅱ-2-㉓-12
	7 単価表	Ⅱ-2-㉓-13
㉔	現場取卸費	Ⅱ-2-㉔- 1
	1 適用範囲	Ⅱ-2-㉔- 1
	2 施工パッケージ	Ⅱ-2-㉔- 1
㉕	殻運搬	Ⅱ-2-㉕- 1
	1 適用範囲	Ⅱ-2-㉕- 1
	2 施工パッケージ	Ⅱ-2-㉕- 1

第2章 共通工

① 法面工（建地－Ⅰ）

①－1 法面整形工（建地－Ⅰ）

1. 適用範囲

本資料は、盛土法面整形工及び切土法面整形工に適用する。

1-1 適用できる範囲

(1) 土質がレキ質土、砂及び砂質土、粘性土、軟岩Ⅰ・Ⅱ、中硬岩、硬岩の法面整形

1-2 適用できない範囲

(1) 3D-MG又はMCバックホウによる法面整形

2. 施工概要

2-1 盛土法面整形工

法面表層部を締固め整形することを盛土法面整形工という。

2-2 切土法面整形工

法面表層部を削取りながら整形することを切土法面整形工という。

3. 施工フロー

3-1 法面整形工 工法選定フロー

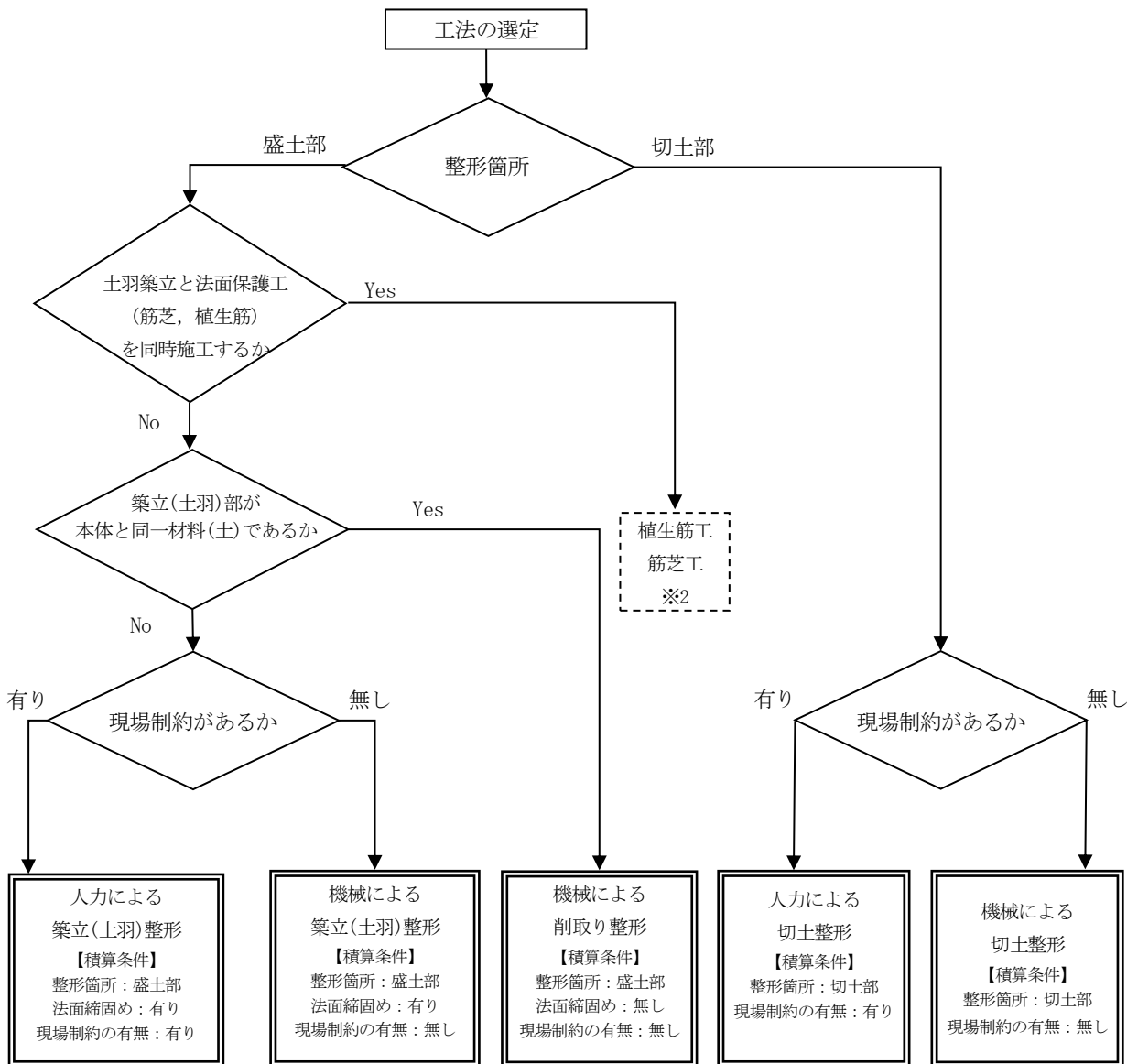

- (注) 1. 下記の条件のいずれかに該当する場合は現場制約有りとする。
- ・機械施工が困難な場合
 - ・一度法面整形を完成した後、局部的に浸食・崩壊を生じた場合
 - ・法面保護工を施工する前に必要に応じて行う整形作業（二次整形）をする場合
2. 植生筋工，筋芝工については「第Ⅵ編第1章市場単価④-1法面工」により別途計上すること。

図3-1 法面整形工 工法選定フロー図

3-2 盛土部施工フロー



図 3-2 盛土部施工フロー図

3-3 切土部施工フロー

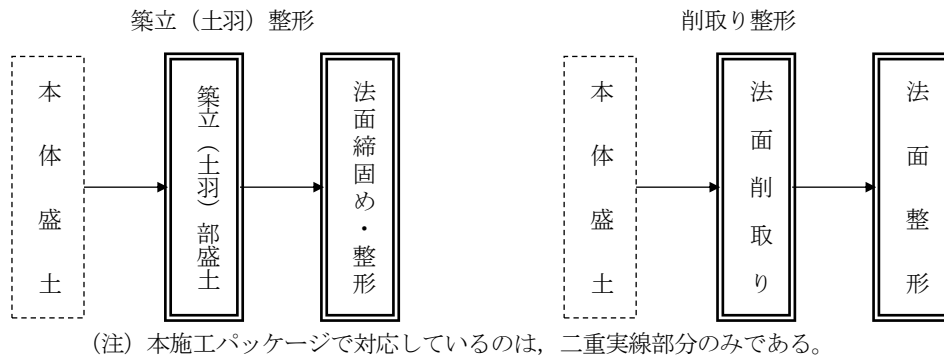

図 3-3 切土部施工フロー図

4. 施工パッケージ

4-1 法面整形（SCB220010）

(1) 条件区分

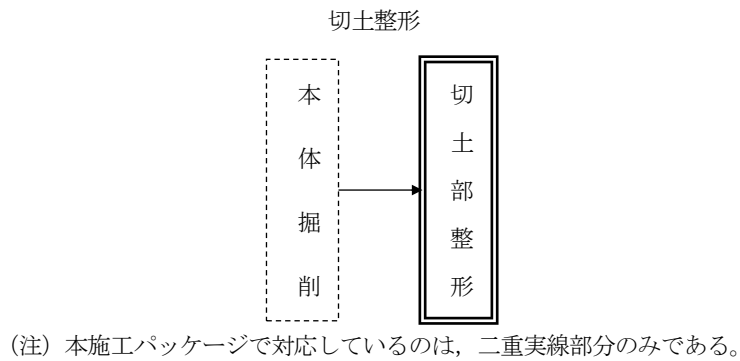
条件区分は、次表を標準とする。

表 4.1 法面整形 積算条件区分一覧

(積算単位：㎡)

整形箇所	法面締固めの有無	現場制約の有無	土質
盛土部	有り	有り	砂及び砂質土, 粘性土
		無し	レキ質土, 砂及び砂質土, 粘性土
	無し	無し	レキ質土, 砂及び砂質土, 粘性土
切土部	—	有り	レキ質土, 砂及び砂質土, 粘性土
			軟岩Ⅰ, 軟岩Ⅱ, 中硬岩, 硬岩
		無し	レキ質土, 砂及び砂質土, 粘性土
			軟岩Ⅰ

- (注) 1. 上表は、切土法面の表層部を削取りながらの法面整形又は盛土法面の表層部を削取りながらの法面整形及び築立てながらの法面（土羽）整形、土羽土の現場内小運搬（20m程度）の他、空気圧縮機、ピックハンマ賃料、チゼル損耗費等、その施工に必要な全ての機械・労務・材料費（損料等を含む）を含む。
2. 残土の積込み、工区外の運搬、並びに法面保護工は含まない。
3. 土羽土の搬入等は含まない。
4. 下記の条件のいずれかに該当する場合は現場制約有りとする。
- ・機械施工が困難な場合
 - ・一度法面整形を完成した後、局部的に浸食・崩壊を生じた場合
 - ・法面保護工を施工する前に必要に応じて行う整形作業（二次整形）をする場合
5. 現場制約がある場合は、切土・盛土ともに人力施工になる。

(2) 代表機材規格

下表機材は、当該施工パッケージで使用されている機材の代表的な規格である。

表 4.2 法面整形 代表機材規格一覧

現場制約の有無	整形箇所	項目	代表機材規格	備考		
無し	盛土部 切土部	機械	K1	バックホウ (クローラ型) [標準型・超低騒音型・排出ガス対策型 (第3 次基準値)] 山積 0.8m ³ (平積 0.6m ³)	賃料	
			K2	—		
			K3	—		
		労務	R1	普通作業員		
			R2	運転手 (特殊)		
			R3	土木一般世話役		
			R4	—		
		材料	Z1	軽油 パトロール給油		
			Z2	—		
			Z3	—		
			Z4	—		
		市場単価	S	—		
		有り	盛土部	機械	K1	ランマ 質量 60~80kg
K2	—					
K3	—					
労務	R1			普通作業員		
	R2			土木一般世話役		
	R3			特殊作業員		
	R4			—		
材料	Z1			ガソリン レギュラー スタンド		
	Z2			—		
	Z3			—		
	Z4			—		
市場単価	S			—		
切土部	機械			K1	—	
			K2	—		
			K3	—		
	労務		R1	普通作業員		
			R2	土木一般世話役		
			R3	特殊作業員	軟岩 I, 軟 岩 II, 中硬 岩, 硬岩の 場合	
			R4	—		
	材料		Z1	—		
Z2			—			
Z3		—				
Z4		—				
市場単価	S	—				

①-2 法面整形工（ICT）（建地-I）

1. 適用範囲

本資料は、ICTによる盛土法面整形工及び切土法面整形工に適用する。

1-1 適用できる範囲

(1) 3D-MG又はMCバックホウによる土質がレキ質土、砂及び砂質土、粘性土、軟岩Ⅰの法面整形

1-2 適用できない範囲

(1) 3D-MG又はMCバックホウ以外の法面整形

(2) 現場制約がある場合

現場制約：「第Ⅱ編第2章共通工①-1 法面整形工 3施工フロー 3-法面整形工 工法選定フロー(注)1」による。

2. 施工概要

2-1 盛土法面整形工

法面表層部を締固め整形することを盛土法面整形工という。

2-2 切土法面整形工

法面表層部を削取りながら整形することを切土法面整形工という。

3. 施工フロー

3-1 法面整形工（ICT） 工法選定フロー



図 3-1 法面整形工（ICT） 工法選定フロー図

(注) 盛土部・切土部の施工フローは、「第Ⅱ編第2章共通工①-1 法面整形工」の図 3-2 を、
切土部の施工フローは、図 3-3 を参照のこと。

4. 施工パッケージ

4-1 法面整形（ICT）（SCB220070）

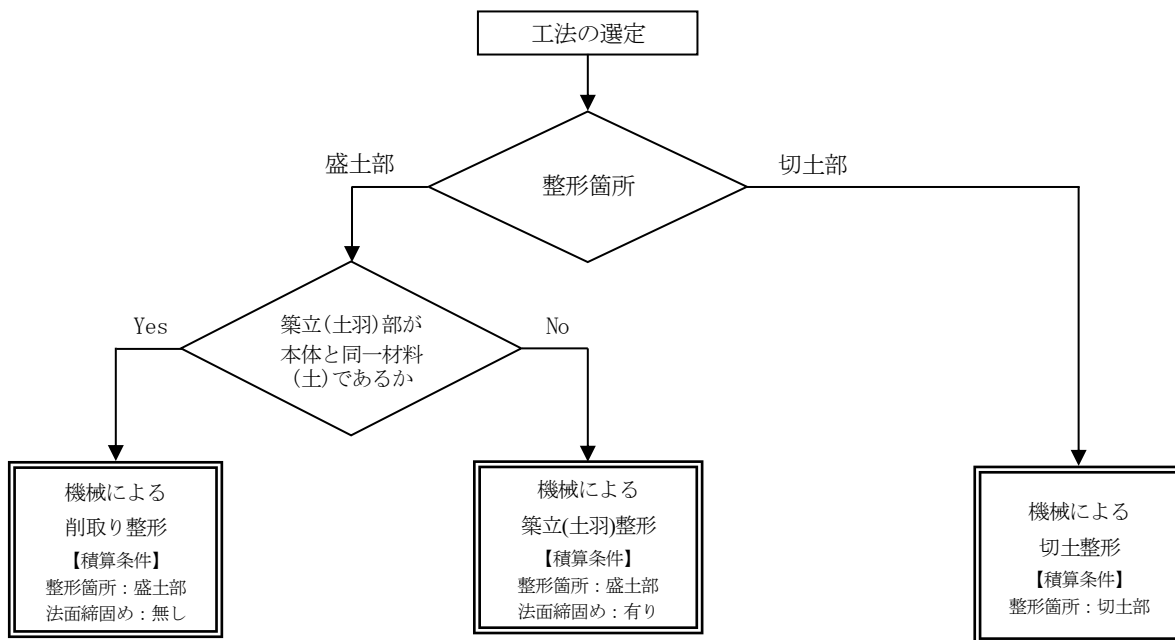
(1) 条件区分

条件区分は、次表を標準とする。

表 4.1 法面整形（ICT） 積算条件区分一覧

(積算単位：㎡)

整形箇所	法面締固めの有無	土質
盛土部	有り	レキ質土, 砂及び砂質土, 粘性土
	無し	レキ質土, 砂及び砂質土, 粘性土
切土部	—	レキ質土, 砂及び砂質土, 粘性土
		軟岩 I

- (注) 1. 上表は、切土法面の表層部を削取りながらの法面整形又は盛土法面の表層部を削取りながらの法面整形及び築立てながらの法面（土羽）整形、土羽土の現場内小運搬（20m程度）の他、その施工に必要な全ての機械・労務・材料費（損料等を含む）を含み、クレーン作業は含まない。
2. 残土の積込み、工区外の運搬、並びに法面保護工は含まない。
3. 土羽土の搬入等は含まない。

(2) 代表機労材規格

下表機労材は、当該施工パッケージで使用されている機労材の代表的な規格である。

表 4.2 法面整形（ICT） 代表機労材規格一覧

項目	代表機労材規格		備考
機械	K1	バックホウ（クローラ型） [標準型・ICT施工対応型・超低騒音型・クレーン機能付き・排出ガス対策型（2014年規制）] 山積0.8m ³ （平積0.6m ³ ）吊能力2.9t	賃料
	K2	ICT建設機械経費賃料加算額 （バックホウ（ICT施工対応型））	賃料
	K3	—	
労務	R1	運転手（特殊）	
	R2	土木一般世話役	
	R3	普通作業員	
	R4	—	
材料	Z1	軽油 パトロール給油	
	Z2	—	
	Z3	—	
	Z4	—	
市場単価	S	—	

- (注) ICT建設機械経費賃料加算額（バックホウ（ICT施工対応型））は、地上の基準局・管理局の賃貸費用である。

5. ICT建設機械経費加算額

5-1 ICT建設機械経費賃料加算額

地上の基準局・管理局の賃貸費用は、以下のとおりとする。

- (1) ICT建設機械経費賃料加算額（バックホウ（ICT施工対応型））
13,000 円/日

6. その他ICT建設機械経費等

ICT建設機械経費等として、以下の各経費を、共通仮設費の技術管理費に計上する。

6-1 保守点検

ICT建設機械の保守点検に要する費用は、次式により計上するものとする。

- (1) 法面整形（ICT）

$$\text{保守点検費} = \text{土木一般世話役(円)} \times 0.05(\text{人/日}) \times \frac{\text{施工数量(m}^2\text{)}}{\text{作業日当り標準作業量 (m}^2\text{/日)}}$$

(注) 作業日当り標準作業量は「第Ⅰ編第14章その他①作業日当り標準作業量」による。

6-2 システム初期費

ICT施工用機器の賃貸業者が行う施工業者への取扱説明に要する費用、システムの初期費用等、貸出しに要する全ての費用は、以下のとおりとする。

- (1) 法面整形（ICT） 対象機械：バックホウ
598,000 円/式

6-3 3次元起工測量・3次元設計データの作成費用

3次元起工測量・3次元設計データの作成を必要とする場合は、共通仮設費の技術管理費に計上するものとし、必要額を適正に積上げるものとする。

6-4 3次元出来形管理・3次元データ納品の費用、外注経費等の費用

- (1) 3次元座標値を面的に取得する機器を用いた出来形管理及び3次元データ納品を行う場合における費用の計上方法については、共通仮設費率、現場管理費率に以下の補正係数を乗じるものとする。

- ・共通仮設費率補正係数：1.2
- ・現場管理費率補正係数：1.1

※小数点第3位四捨五入2位止め

なお、法面整形工（ICT）において、経費の計上が適用となる出来形管理は、以下の1)～5)又は完成検査直前の工事竣工段階の地形について面管理に準じた出来形計測とする。なお、その他の出来形管理の経費は、共通仮設費率及び現場管理費率に含まれる。

- 1) 空中写真測量（無人航空機）を用いた出来形管理
- 2) 地上型レーザースキャナーを用いた出来形管理
- 3) 無人航空機搭載型レーザースキャナーを用いた出来形管理
- 4) 地上移動体搭載型レーザースキャナーを用いた出来形管理
- 5) 上記1)～4)に類似する、その他の3次元計測技術を用いた出来形管理

(2) 費用計上にあたっての留意事項

- 1) 3次元座標値を面的に取得する機器を用いた出来形管理及び3次元データ納品を行う場合は、費用の妥当性を確認することとし、受注者からの見積りにより算出される金額が(1)で算出される金額を下回る場合は、見積りにより算出される金額を積算計上額とする運用とする。
- 2) 受注者から見積りの提出がない場合は、3次元出来形管理・3次元データ納品の費用、外注経費等の費用は計上しないものとする。

①-3 芝付工（建地-I）

1. 適用範囲

本資料は、平面部に施工する市松芝工（格子状に張る場合）に適用する。

1-1 適用できる範囲

(1) 平面部への高麗芝、野芝の芝付

1-2 適用できない範囲

- (1) 耳芝のみの施工の場合
- (2) 法面部への高麗芝、野芝の芝付
- (3) 公園工事の場合

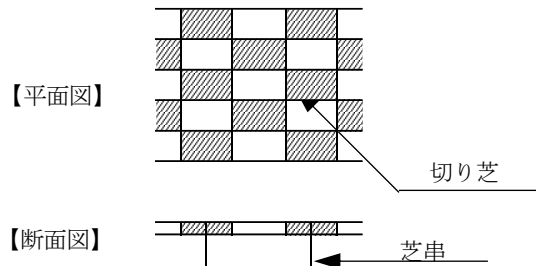

2. 施工概要

施工フローは、下記を標準とする。



図2-1 施工フロー図

- (注) 1. 本施工パッケージで対応しているのは、二重実線部分のみである。
 2. 散水養生は必要に応じて別途計上する。
 3. 芝串の有無にかかわらず適用できる。
 4. 施肥は必要に応じて別途計上する。

3. 施工パッケージ

3-1 市松芝 (SCB220210)

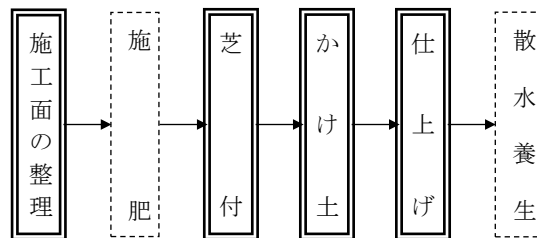
(1) 条件区分

条件区分は、次表を標準とする。

表 3.1 市松芝 積算条件区分一覧

(積算単位：m²)

芝の規格
高麗芝
野芝

- (注) 1. 上表は、芝の張付け、耳芝、目串、現場内小運搬(20m程度)等、その施工に必要な全ての機械・労務・材料費(損料等を含む)を含む。
 2. 散水養生は必要に応じて別途計上する。
 3. 施肥は必要に応じて別途計上する。
 4. 芝の標準使用量は、対象面積の50%とする。

(2) 代表機労材規格

下表機労材は、当該施工パッケージで使用されている機労材の代表的な規格である。

表 3.2 市松芝 代表機労材規格一覧

項目	代表機労材規格		備考
機械	K1	—	
	K2	—	
	K3	—	
労務	R1	普通作業員	
	R2	土木一般世話役	
	R3	—	
	R4	—	
材料	Z1	野芝	
	Z2	—	
	Z3	—	
	Z4	—	
市場単価	S	—	

①-4 コンクリート法枠工（建地-I）

1. プレキャスト法枠工

1-1 適用範囲

本資料は、プレキャストブロック（質量1,400kg未満/個）による法枠工に適用する。

1-2 施工概要

施工フローは、下記を標準とする。

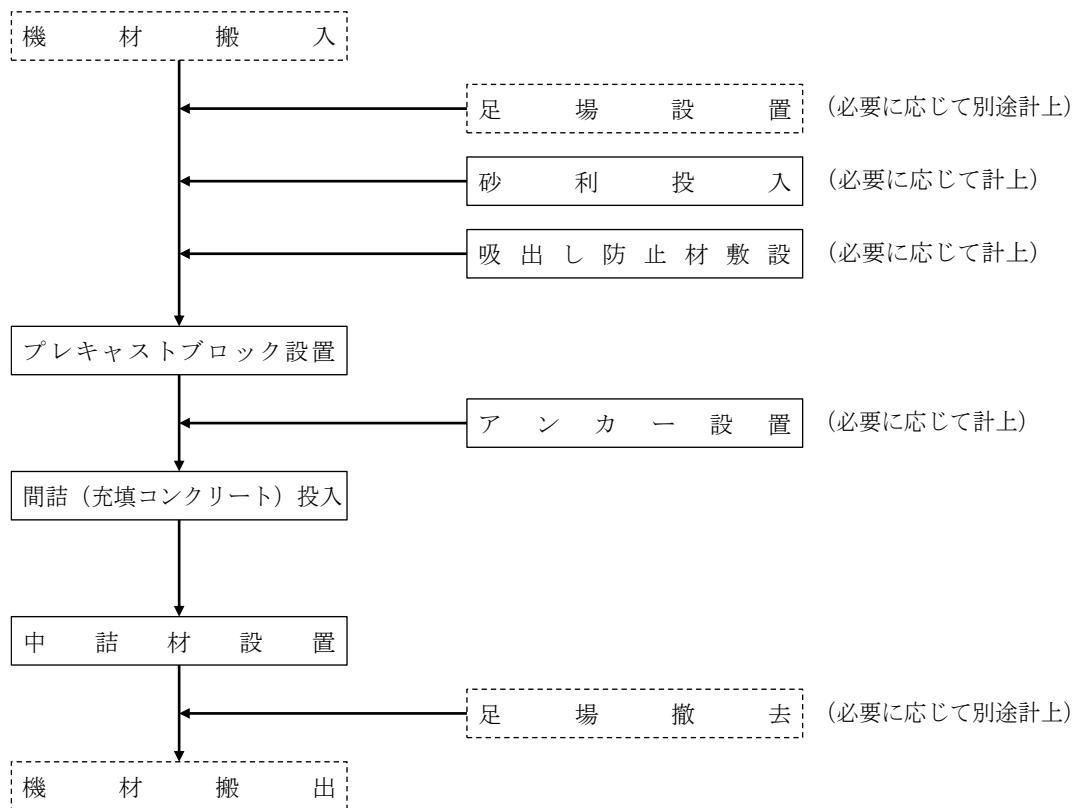

(注) 本歩掛で対応しているのは、実線部分のみである。

図1-1 施工フロー

1-3 機種を選定

機械・規格は、次表を標準とする。

表1.1 機種を選定

作業種別	機械名	規格	単位	数量	摘要
プレキャストブロック設置 中詰材設置	ラフテレーンクレーン	油圧伸縮ジブ型・ 排出ガス対策型(第1次基準値) 25t吊	台	1	
中詰材設置	バックホウ (クローラ型)	標準型・ 排出ガス対策型(第1次基準値) 山積0.8m ³ (平積0.6m ³)	〃	1	

(注) 1. ラフテレーンクレーンは、賃料とする。
2. 現場条件により上表により難しい場合は、別途考慮する。

1-4 編成人員

プレキャストブロック設置の日当り編成人員は、次表を標準とする。

表1.2 日当り編成人員

名 称	単 位	数 量
土 木 一 般 世 話 役	人	1
ブ ロ ッ ク 工	〃	1
普 通 作 業 員	〃	3

1-5 日当り施工量

プレキャストブロック設置の日当り施工量は、次表を標準とする。

表1.3 日当り施工量 (1日当り)

日当り施工量	単 位	数 量
プレキャストブロック設置	m ²	36

- (注) 1. 上表は法枠設置（中詰ブロックを除く）、間詰（充填コンクリート）の施工量であり、施工量は中詰面積を含めた数量である。
2. 上表には、25m程度の現場内小運搬を含む。

1-6 諸雑費

プレキャストブロック設置等の諸雑費率は、次表を標準とする。

表1.4 諸雑費率

工 種 名	工種の組合せ			
プレキャストブロック設置工	○	○	○	○
ア ン カ ー 設 置 工	×	○	×	○
吸 出 し 防 止 材 敷 設 工	×	×	○	○
諸 雑 費 率 (%)	3	18	20	35

- (注) 1. ○：当該工種有り。 ×：当該工種無し。
2. プレキャストブロック設置工：間詰（充填コンクリート）材料費
アンカー設置工：設置労務費，アンカー材料費
吸出し防止材敷設工：設置労務費，吸出し防止材材料費
3. プレキャストブロック設置労務費及び機械賃料の合計額に、上表から選択した率を乗じた金額を上限として計上する。

1-7 敷砂利

砂利投入が必要な場合は、次表により計上することができる。

表1.5 敷砂利施工歩掛 (10m³当り)

名 称	規 格	単 位	数 量
普 通 作 業 員		人	1.0
バ ッ ク ホ ウ (クローラ型)運転	標準型・ 排出ガス対策型(第1次基準値) 山積0.8m ³ (平積0.6m ³)	h	2.0

(注) 1. バックホウによる施工が困難な場合は、別途考慮する。

2. 砂利の使用数量は、次式による。

$$\text{使用数量 (m}^3\text{)} = \text{設計数量 (m}^3\text{)} \times (1+K)$$

設計数量：m³

K：ロス率

ロス率 (K) の値は、次表を標準とする。

表1.6 ロス率 (K)

ロ ス 率	+0.20
-------	-------

1-8 中詰工

中詰工施工の歩掛は、次表を標準とする。

表1.7 中詰工施工歩掛

名 称	規 格	単 位	中 詰 区 分				
			中 詰 ブロック (100m ²)	客 土 (100m ³)	植 生 土のう (1,000袋)	割石又 は栗石 (10m ³)	砕 石 (10m ³)
土木一般世話役		人	1.2	5.3	1.6	1.0	0.5
ブ ロ ッ ク 工		〃	4.4	—	—	—	—
法 面 工		〃	—	6.0	2.7	—	—
普 通 作 業 員		〃	8.0	36.4	12.0	6.6	3.1
ラ フ テ レ ー ン ク レ ー ン 運 転	油圧伸縮ジブ型・ 排出ガス対策型(第1次基準値) 25t吊	日	—	6.2	0.9	0.5	—
バ ッ ク ホ ウ (クローラ型)運転	標準型・ 排出ガス対策型(第1次基準値) 山積0.8m ³ (平積0.6m ³)	h	—	—	—	—	5.4
諸 雑 費 率		%	10	—	—	—	—

(注) 1. 中詰ブロックの積算対象は、法枠面積を含めた100m²当りとする。

2. 植生土のうを製作する場合は、普通作業員1.8(人/100袋)を加算し、使用土量は2(m³/100袋)を標準とする。また、植生土のうの使用数量は、6(袋/m²)を標準とする。

3. 諸雑費は、目地材の費用であり、労務費の合計額に上表の率を乗じた金額を上限として計上する。

4. 中詰コンクリート工は、①_コンクリート工(建地-I)の小型構造物に準じ別途計上する。

5. 中詰張芝工が必要な場合は、「第Ⅵ編第1章市場単価④-1法面工」により別途計上する。

6. 中詰ブロックを3段以上施工する場合は、ラフテレーンクレーンの運転日数0.7(日/100m²)を本表に加算する。

7. 中詰砕石工において、バックホウによる施工が困難な場合は、別途考慮する。

8. 客土、割石又は栗石及び砕石の使用数量は、次式による。

$$\text{使用数量 (m}^3\text{)} = \text{設計数量 (m}^3\text{)} \times (1+K)$$

設計数量：m³

K：ロス率

ロス率 (K) の値は、次表を標準とする。

表1.8 ロス率 (K)

材 料 名	客 土	割石又は栗石, 砕石
ロ ス 率	+0.16	+0.20

1-9 足場工

足場を必要とする場合は、「第Ⅱ編第5章⑦-1 足場工」により別途計上する。

2. 現場打設工

2-1 適用範囲

本資料は、施工面積 3,000㎡以下、平均法長 30m 以下、法勾配 1:0.3~1:2.0 の法面における現場打設工に適用する。

2-2 施工概要

施工フローは、下記を標準とする。

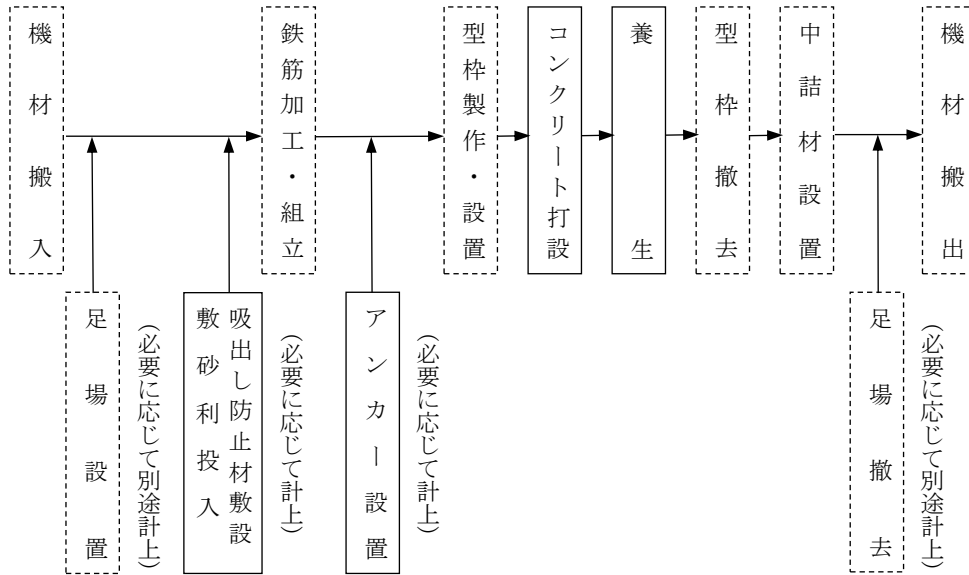

(注) 本歩掛で対応しているのは、実線部分のみである。

図 2-1 施工フロー

2-3 施工方法の選定

施工方法の選定は、次表を標準とする。

表 2.1 施工方法の選定

施工方法	施工条件
人力打設	施工法面の天端にコンクリート運搬車が接近出来、直打・シュート打が可能な箇所、平均法長 11m 以下、法勾配 1:1.5~1:2.0 の法面
コンクリートポンプ車打設	上記以外の法面

(注) 現場条件等により上表により難しい場合は、別途考慮する。

2-4 機種を選定

機械・規格は、次表を標準とする。

表 2.2 機種を選定

作業種別	機械名	規格	単位	数量	摘要
コンクリート投入打設	コンクリートポンプ車	トラック架装・ブーム式 圧送能力 90~110m ³ /h	台	1	ブーム打設及び配管打設に適用
型枠工	ラフテレーンクレーン	油圧伸縮ジブ型・ 排出ガス対策型(第1次基準値) 25t 吊	〃	1	

- (注) 1. 現場条件により、上表により難しい場合は、別途考慮する。
2. ラフテレーンクレーンは、法尻からの最大法直高 4m 以上の現場において、全数量に適用する。
3. ラフテレーンクレーンは、賃料とする。

2-5 コンクリート投入打設

2-5-1 人力打設

人力によるコンクリート投入打設は、「第Ⅱ編第4章①コンクリート工」の小型構造物による。

2-5-2 コンクリートポンプ車打設

コンクリートポンプ車によるコンクリート投入打設歩掛は、次表を標準とする。

ただし、コンクリート混合物の使用数量は、次式による。

$$\text{使用数量 (m}^3\text{)} = \text{設計数量 (m}^3\text{)} \times (1 + K) \cdots\cdots\text{式 5.1}$$

K：ロス率 (+0.15)

表 2.3 コンクリートポンプ車によるコンクリート投入打設歩掛 (100m³ 当り)

名称	単位	数量
土木一般世話役	人	3.8
特殊作業員	〃	8.8
普通作業員	〃	13.9
コンクリートポンプ車運転	h	22.7
諸雑費率	%	2

- (注) 1. 上表は、法枠本体の投入打設歩掛であり、養生の労務を含む。
2. コンクリートポンプ車の配管打設の場合の圧送管組立・撤去歩掛は、「第Ⅱ編第4章①コンクリート工」による。
3. 諸雑費は、コンクリートパイプレータの機械損料、運転経費及び養生材料等の費用であり、労務費の合計額に上表の率を乗じた金額を上限として計上する。

2-6 アンカー工

アンカーが必要な場合は、次表により計上する。

表 2.4 アンカー設置工歩掛 (10本 当り)

名称	単位	数量
普通作業員	人	0.3

(注) アンカーは打込式とし、アンカーピン長さは 1m 以内とする。

2-7 敷砂利及び吸出し防止材

2-7-1 敷砂利

敷砂利が必要な場合の歩掛は、「プレキャスト法砕工」による。

2-7-2 吸出し防止材

吸出し防止材が必要な場合は、次表により計上する。

ただし、吸出し防止材の使用数量は、次式による。

$$\text{使用数量 (m}^2\text{)} = \text{設計数量 (m}^2\text{)} \times (1+K) \cdots\cdots\text{式 7.1}$$

K：ロス率（+0.08）

表 2.5 吸出し防止材敷設歩掛 (100m² 当り)

名 称	単 位	数 量
普 通 作 業 員	人	0.5

2-8 中詰工

中詰工歩掛は、「プレキャスト法砕工」の中詰工による。

2-9 型砕工

型砕の製作・設置・撤去は、「第Ⅱ編第4章②-1 型砕工」の小型構造物により計上する。

ただし、ラフテレーンクレーンが必要となる場合は、0.8日（100m² 当り）加算する。

なお、ラフテレーンクレーンの規格は、表 2.2 による。

2-10 鉄筋工

鉄筋工は、「第Ⅵ編第1章市場単価①-1 鉄筋工」により別途計上する。

2-11 足場工

足場が必要な場合は、「第Ⅱ編第5章㉞-1 足場工」により別途計上する。

3. 単価表

(1) プレキャストブロック設置 100m²当り単価表

SWB220310

名 称	規 格	単 位	数 量	摘 要
土 木 一 般 世 話 役		人	1×100/D	表1.2 表1.3
ブ ロ ッ ク 工		〃	1×100/D	〃 〃
普 通 作 業 員		〃	3×100/D	〃 〃
ブ ロ ッ ク		個		
敷 砂 利		m ³		単価表(2) 必要に応じて計上
ラフテレーンクレーン	油圧伸縮ジブ型・ 排出ガス対策型(第1次基準値) 25t 吊	日	1×100/D	表1.3 機械賃料
諸 雑 費		式	1	表1.4
計				

(注) D：日当り施工量

(2) 敷砂利 10m³当り単価表

SWB220311

名 称	規 格	単 位	数 量	摘 要
普 通 作 業 員		人		表1.5
砂 利		m ³		表1.5(注)2
バ ッ ク ホ ウ (クローラ型) 運 転	標準型・ 排出ガス対策型(第1次基準値) 山積 0.8m ³ (平積 0.6m ³)	h		表1.5 機械損料
諸 雑 費		式	1	
計				

(3) 中詰ブロック設置 100m²当り単価表

SWB220330

名 称	規 格	単 位	数 量	摘 要
土 木 一 般 世 話 役		人		表1.7
ブ ロ ッ ク 工		〃		〃
普 通 作 業 員		〃		〃
ブ ロ ッ ク		個		
ラフテレーンクレーン	油圧伸縮ジブ型・ 排出ガス対策型(第1次基準値) 25t 吊	日		表1.7(注)6 機械賃料 必要に応じて計上
諸 雑 費		式	1	表1.7
計				

(4) 中詰客土設置 100m³当り単価表

SWB220340

名 称	規 格	単 位	数 量	摘 要
土 木 一 般 世 話 役		人		表1.7
法 面 工		〃		〃
普 通 作 業 員		〃		〃
客 土		m ³		表1.7(注)8
ラフテレーンクレーン	油圧伸縮ジブ型・ 排出ガス対策型(第1次基準値) 25t 吊	日		表1.7 機械賃料
諸 雑 費		式	1	
計				

(5) 中詰植生土のう設置 1,000 袋当り単価表

SWB220350

名 称	規 格	単 位	数 量	摘 要
土 木 一 般 世 話 役		人		表1.7
法 面 工		〃		〃
普 通 作 業 員		〃		〃
植 生 土 の う		袋	1,000	
ラフテレーンクレーン	油圧伸縮ジブ型・ 排出ガス対策型(第1次基準値) 25t 吊	日		表1.7 機械賃料
諸 雑 費		式	1	
計				

(6) 中詰割石又は栗石設置 10m³当り単価表

SWB220360

名 称	規 格	単 位	数 量	摘 要
土 木 一 般 世 話 役		人		表1.7
普 通 作 業 員		〃		〃
割 石 又 は 栗 石		m ³		表1.7(注)8
ラフテレーンクレーン	油圧伸縮ジブ型・ 排出ガス対策型(第1次基準値) 25t 吊	日		表1.7 機械賃料
諸 雑 費		式	1	
計				

(7) 中詰砕石設置 10m³当り単価表

SWB220360

名 称	規 格	単 位	数 量	摘 要
土 木 一 般 世 話 役		人		表1.7
普 通 作 業 員		〃		〃
砕 石		m ³		表1.7(注)8
バ ッ ク ホ ウ (ク ロ ー ラ 型) 運 転	標準型・ 排出ガス対策型(第1次基準値) 山積 0.8m ³ (平積 0.6m ³)	h		表1.7 機械損料
諸 雑 費		式	1	
計				

(8) 植生土のう製作 100袋当り単価表

SWB220380

名 称	規 格	単 位	数 量	摘 要
普 通 作 業 員		人		表1.7(注)2
植 生 土 の う 袋	400×600	袋	100	
植 生 土		m ³	2	表1.7(注)2 必要に応じて計上
諸 雑 費		式	1	
計				

(9) コンクリートポンプ車打設 100m³当り単価表

SWB220390

名 称	規 格	単 位	数 量	摘 要
土 木 一 般 世 話 役		人		表 2.3
特 殊 作 業 員		〃		〃
普 通 作 業 員		〃		〃
コ ン ク リ ー ト		m ³		式 5.1
コンクリートポンプ車運転	トラック架装・ブーム式 圧送能力 90~110m ³ /h	h		表 2.3 機械損料
圧送管組立・撤去費		m ³	100	(10)単価表 必要に応じて計上
諸 雑 費		式	1	表 2.3
計				

(10) 圧送管組立・撤去費 10m³当り単価表

SWB220410

名 称	規 格	単 位	数 量	摘 要
普 通 作 業 員		人	0.46×L /7.2	
諸 雑 費		式	1	
計				

(注) Lは、コンクリートポンプ車から作業範囲30mを超えた部分の圧送管延長とする。

(11) アンカー設置工 10本当り単価表

SWB220313

名 称	規 格	単 位	数 量	摘 要
普 通 作 業 員		人		表 2.4
ア ン カ ー		本	10	
諸 雑 費		式	1	
計				

(12) 吸出し防止材敷設工 100m²当り単価表

SWB220312

名 称	規 格	単 位	数 量	摘 要
普 通 作 業 員		人		表 2.5
吸 出 し 防 止 材		m ²		式 7.1
諸 雑 費		式	1	
計				

(13) 機械運転単価表

機 械 名	規 格	適 用 単 価 表	指 定 事 項
バ ッ ク ホ ウ (ク ロ ー ラ 型)	標準型・ 排出ガス対策型(第1次基準値) 山積 0.8m ³ (平積 0.6m ³)	機-1	
コンクリートポンプ車	トラック架装・ブーム式 圧送能力 90~110 m ³ /h	機-3	機械損料 1→コンクリートポンプ車 (トラック架装・ブーム式 圧送能力 90~110 m ³ /h) 機械損料 2→コンクリート圧送管(径 125mm) 単 位→m・h 数 量→L×1h

(注) Lは、コンクリートポンプ車から作業範囲 30m を超えた部分の圧送管延長とする。

①-5 吹付法面とりこわし工（建地-D）

1. 適用範囲

本資料は、モルタルの吹付法面とりこわし工のうち、「仮設ロープを用いたピックハンマ、又はコンクリートカッタ、又はピックハンマとコンクリートカッタの併用による人力とりこわし作業」と「機械によるとりこわし作業（高さ5mまで）」に適用する。

ただし、モルタル厚は5～15cmとする。

2. 施工概要

(1) 施工フローは、下記を標準とする。

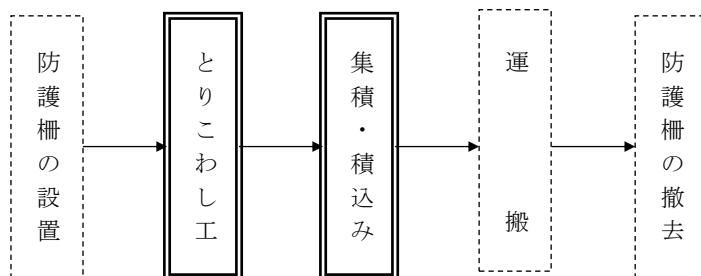

- (注) 1. 本施工パッケージで対応しているのは、二重実線部分のみである。
 2. 運搬は「第Ⅱ編第2章共通工㊸般運搬」による。
 3. 防護柵の設置・撤去は「第Ⅱ編第5章㊸仮設防護柵工（切土及び発破防護柵工）」による。

図2-1 施工フロー

3. 工法の選定

(1) とりこわし工法選定は、図3-1による。



図3-1 とりこわし工法の選定フロー

(2) 施工形態

「人力施工+機械施工」の場合の施工形態は、図3-2による。

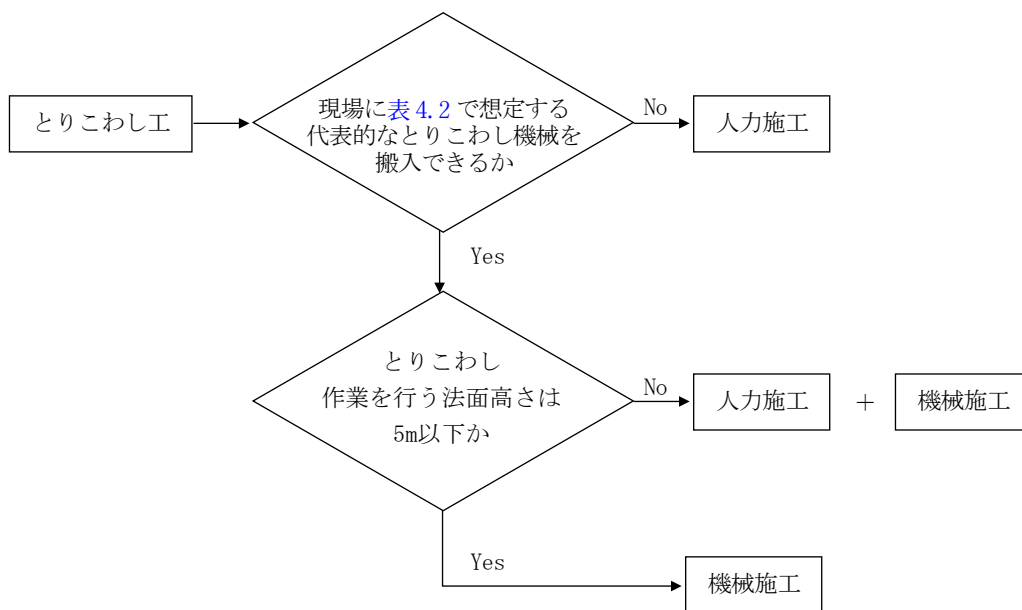

図3-2 施工形態

4. 施工パッケージ

4-1 吹付法面とりこわし (SCB220710)

(1) 条件区分

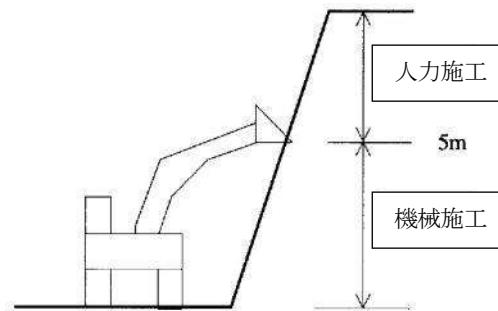
条件区分は、次表を標準とする。

表4.1 吹付法面取壊し 積算条件区分一覧

(積算単位：m²)

集積積込の有無	工法区分
有り	人力施工
	機械施工
無し	人力施工
	機械施工

- (注) 1. 上表で人力施工の場合は、吹付法面のとりこわし、集積・積込み、ラス等の撤去の他、空気圧縮機賃料、ピックハンマ賃料、コンクリートカッタ（ブレード付）賃料、チゼルの損耗費、仮設ロープ、ライフライン（仮設ロープの予備）、仮設ロープ・ライフライン固定用の単管、クランプ、エアホースの費用等、その施工に必要な全ての機械・労務・材料費（損料等を含む）を含む。
2. 上表で機械施工の場合は、吹付法面のとりこわし、集積・積込み、ラス等の撤去等、その施工に必要な全ての機械・労務・材料費（損料等を含む）を含む。
3. モルタル殻を径30cm以上50cm以下程度に破砕する小割り作業を含む。
4. 殻運搬、殻処分は含まない。
5. 施工数量は、構造物をとりこわす対象面積(m²)とする。

(2) 代表機労材規格

下表機労材は、当該施工パッケージで使用されている機労材の代表的な規格である。

表 4.2 吹付法面取壊し 代表機労材規格一覧

集積積込の有無	工法区分	項目	代表機労材規格	備考	
有り	人力施工	機械	K1	バックホウ（クローラ型）〔標準型・超低騒音型・排出ガス対策型（第3次基準値）〕 山積 0.5m ³ （平積 0.4m ³ ）	賃料
			K2	—	
			K3	—	
		労務	R1	法面工	
			R2	普通作業員	
			R3	土木一般世話役	
			R4	運転手（特殊）	
		材料	Z1	軽油 パトロール給油	
			Z2	—	
			Z3	—	
			Z4	—	
		市場単価	S	—	
	機械施工	機械	K1	バックホウ（クローラ型）〔標準型・超低騒音型・排出ガス対策型（第3次基準値）〕 山積 0.5m ³ （平積 0.4m ³ ）	賃料
			K2	—	
			K3	—	
		労務	R1	運転手（特殊）	
			R2	普通作業員	
			R3	土木一般世話役	
			R4	—	
		材料	Z1	軽油 パトロール給油	
Z2			—		
Z3			—		
Z4			—		
市場単価		S	—		
無し	人力施工	機械	K1	—	
			K2	—	
			K3	—	
		労務	R1	法面工	
			R2	土木一般世話役	
			R3	普通作業員	
			R4	—	
		材料	Z1	—	
			Z2	—	
			Z3	—	
			Z4	—	
		市場単価	S	—	
	機械施工	機械	K1	バックホウ（クローラ型）〔標準型・超低騒音型・排出ガス対策型（第3次基準値）〕 山積 0.5m ³ （平積 0.4m ³ ）	賃料
			K2	—	
			K3	—	
		労務	R1	運転手（特殊）	
			R2	土木一般世話役	
			R3	—	
			R4	—	
		材料	Z1	軽油 パトロール給油	
Z2			—		
Z3			—		
Z4			—		
市場単価		S	—		

①-6 プレキャストコンクリート板設置工（建地-D）

1. 適用範囲

本資料は、グラウンドアンカーとプレキャストコンクリート板を緊結することにより、斜面等の安定化を図る工法に適用する。

1-1 適用できる範囲

1-1-1 プレキャストコンクリート板

(1) プレキャストコンクリート板が、クロスタイプ、セミスクエアタイプ及びスクエアタイプの場合

1-1-2 ジョイント処理

(1) プレキャストコンクリート板が、クロスタイプ及びセミスクエアタイプの場合

(2) ジョイント1箇所当りのモルタル使用数量が0.05m³以下の場合

2. 施工概要

施工フローは、下記を標準とする。



図2-1 施工フロー

(注) 1. 本施工パッケージで対応しているのは、二重実線部分のみである。

2. ボーリングマシンをロータリーパーカッション式ボーリングマシン・クローラ式とするときは、足場設置・撤去及びボーリングマシン据付け・移設・撤去は対象外となる。

3. ジョイント処理は必要な場合計上する。

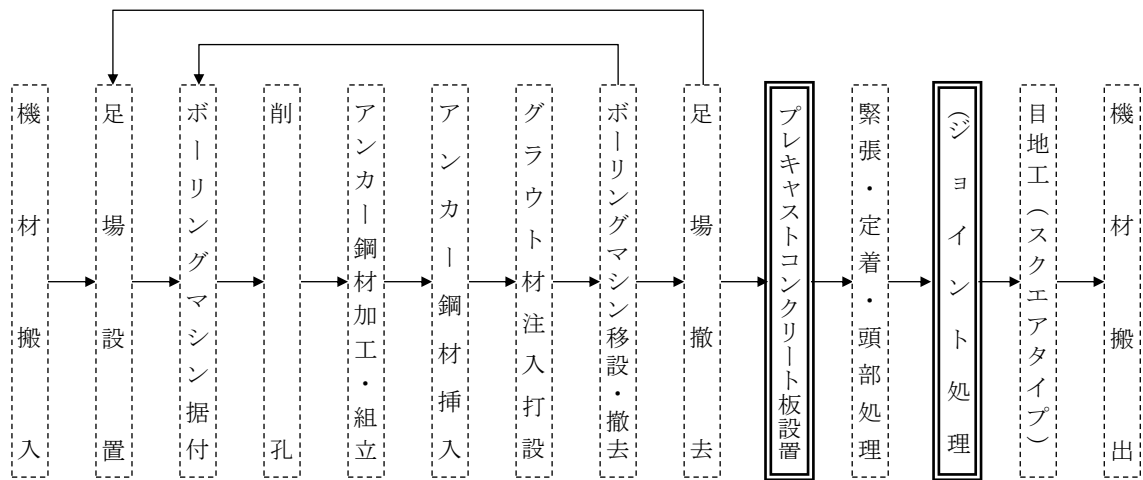
3. 施工パッケージ

3-1 削孔工

「第Ⅱ編第2章⑬アンカー工（ロータリーパーカッション式）」の削孔（アンカー）による。

3-2 アンカー鋼材加工・組立・挿入・緊張・定着・頭部処理（アンカー）

「第Ⅱ編第2章⑬アンカー工（ロータリーパーカッション式）」のアンカー鋼材加工・組立・挿入・緊張・定着・頭部処理（アンカー）による。

3-3 グラウト注入打設工

「第Ⅱ編第2章⑬アンカー工（ロータリーパーカッション式）」のグラウト注入（アンカー）による。

3-4 プレキャストコンクリート板（SCB220810）

(1) 条件区分

条件区分は、次表を標準とする。

表 3.1 プレキャストコンクリート板 積算条件区分一覧

(積算単位：枚)

フレームタイプ	1列当り平均据付枚数
クロスタイプ	20枚未満
	20枚以上 30枚未満
	30枚以上
セミスクエアタイプ・ スクエアタイプ	20枚未満
	20枚以上 30枚未満
	30枚以上

- (注) 1. 上表は、プレキャストコンクリート板の設置の他、その施工に必要な全ての機械・労務・材料費（損料等を含む）を含む。ただし、プレキャストコンクリート板（材料費）は含まない。
2. プレキャストコンクリート板の材料費は別途計上する。
3. 1列当り平均据付枚数は、次式により求める。
1列当り平均据付枚数＝総据付枚数÷施工列数
4. 1列当り平均据付枚数は、1工事単位とする。

(2) 代表機労材規格

下表機労材は、当該施工パッケージで使用されている機労材の代表的な規格である。

表 3.2 プレキャストコンクリート板 代表機労材規格一覧

項目	代表機労材規格		備考
機械	K1	ラフテレーンクレーン[油圧伸縮ジブ型・排出ガス対策型(第1次基準値)] 25t 吊	賃料
	K2	—	
	K3	—	
労務	R1	普通作業員	
	R2	土木一般世話役	
	R3	ブロック工	
	R4	—	
材料	Z1	—	
	Z2	—	
	Z3	—	
	Z4	—	
市場単価	S	—	

3-5 プレキャストコンクリート板（材料費）

(1) 条件区分

プレキャストコンクリート板（材料費）における積算条件区分はない。

積算単位は、枚とする。

3-6 裏込工

斜面の不陸による斜面とプレキャストコンクリート板との間に発生する空隙に対して裏込工を施工する場合は、別途計上する。

3-7 ジョイント処理 (SCB220820)

(1) 条件区分

条件区分は、次表を標準とする。

表 3.3 ジョイント処理 積算条件区分一覧 (積算単位：箇所)

モルタル規格	モルタル使用量 (m ³ /箇所)
1:3 モルタル (普通)	0.016m ³ 以下
	0.016m ³ を超え 0.032m ³ 以下
	0.032m ³ を超え 0.050m ³ 以下
1:3 モルタル (高炉 B)	0.016m ³ 以下
	0.016m ³ を超え 0.032m ³ 以下
	0.032m ³ を超え 0.050m ³ 以下
モルタル不要	—

- (注) 1. 上表は、プレキャストコンクリート板(クロスタイプ及びセミスクエアタイプ)の連結部のモルタル処理を含むジョイント処理の他、その施工に必要な全ての機械・労務・材料費(損料等を含む)を含む。ただし、ジョイント金物(材料費)は含まない。
2. ジョイント金物の材料費は別途計上する。
3. モルタルの配合は、「第Ⅱ編第4章コンクリート工①コンクリート工」を参照のこと。

(2) 代表機労材規格

下表機労材は、当該施工パッケージで使用されている機労材の代表的な規格である。

表 3.4 ジョイント処理 代表機労材規格一覧

項目	代表機労材規格	備考	
機械	K1	—	
	K2	—	
	K3	—	
労務	R1	普通作業員	
	R2	土木一般世話役	
	R3	—	
	R4	—	
材料	Z1	セメント 高炉 B 25kg 袋入	モルタル不要を除く
	Z2	砂 細目 (洗い)	モルタル不要を除く
	Z3	—	
	Z4	—	
市場単価	S	—	

3-8 ジョイント金物 (材料費)

(1) 条件区分

ジョイント金物(材料費)における積算条件区分はない。

積算単位は、組とする。

(注) ジョイント金物はジョイント金物の他、連結ボルト等ジョイント1箇所当りに必要な金具類を含む。

3-9 目地工

スクエアタイプにおけるジョイント処理及び目地工は、別途計上する。

3-10 ボーリングマシン移設工

「第Ⅱ編第2章⑬アンカー工(ロータリーパーカッション式)」のボーリングマシン移設(アンカー)による。

3-11 足場工

足場が必要な場合は、別途計上する。

①-7 人工張芝工（建地-I）

1. 適用範囲

本資料は、人工張芝（ネット又はワラ付張芝）を法面に施工する場合に適用する。

2. 施工概要

施工フローは、下記を標準とする。



図 2-1 施工フロー

- (注) 1. 本施工パッケージで対応しているのは、二重実線部分のみである。
 2. 法面清掃は、法面のゴミ、浮き石等を除去し、地山と人工張芝（ネット又はワラ付張芝）との付着を良好にする作業とする。
 3. かけ土は必要に応じて別途計上する。

3. 施工パッケージ

3-1 人工張芝（SCB220910）

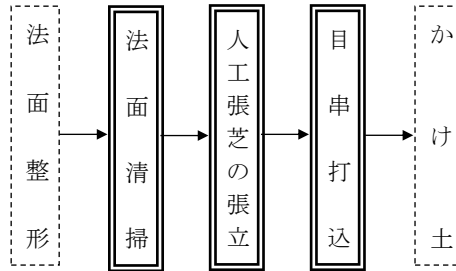
(1) 条件区分

人工張芝における積算条件区分はない。

積算単位は、 m^2 とする。

- (注) 1. 法面清掃，人工張芝の張立，目串打込，現場内小運搬等，その施工に必要な全ての機械・労務・材料費（損料等を含む）を含む。
 2. 法面整形は含まない。
 3. 落下防止，姿勢維持のための仮設ロープ等を使用する場合は別途計上する。
 4. 人工張芝の材料ロスを含む。（標準ロス率は、+0.14）

(2) 代表機労材規格

下表機労材は、当該施工パッケージで使用されている機労材の代表的な規格である。

表 3.1 人工張芝 代表機労材規格一覧

項目	代表機労材規格		備考
機械	K1	—	
	K2	—	
	K3	—	
労務	R1	普通作業員	
	R2	土木一般世話役	
	R3	—	
	R4	—	
材料	Z1	張芝 幅 100cm ワラ付	
	Z2	—	
	Z3	—	
	Z4	—	
市場単価	S	—	

② 基礎・裏込砕石工（建地-F）

1. 適用範囲

本資料は、無筋構造物、鉄筋構造物、小型構造物の基礎・裏込砕石工に適用する。

1-1 適用できる範囲

1-1-1 基礎砕石

- (1) 厚さが30cm以下の基礎砕石の敷均し及び締固め作業の場合
- (2) 再生資材を用いる場合

1-1-2 裏込砕石

- (1) 裏込砕石の敷均し及び締固め作業の場合
- (2) 再生資材を用いる場合

1-2 適用できない範囲

1-2-1 基礎砕石

- (1) 「第Ⅱ編第2章共通工④-1 場所打擁壁工(1)、⑤-1 函渠工(1)、第Ⅳ編第4章橋梁工⑨-1 橋台・橋脚工(1)」の場合

2. 施工概要

施工フローは、下記を標準とする。

基礎・裏込砕石工



図2-1 施工フロー

(注) 本施工パッケージは、上記フローの全ての作業に対応している。

3. 施工パッケージ

3-1 基礎砕石 (SCB221110)

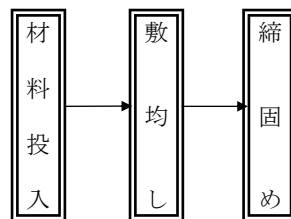
(1) 条件区分

条件区分は、次表を標準とする。

表 3.1 基礎砕石 積算条件区分一覧

(積算単位：m²)

砕石の厚さ	砕石の種類
7.5cm 以下	(表 3.2)
7.5cm を超え 12.5cm 以下	
12.5 " 17.5 "	
17.5 " 20.0 "	
20.0 " 22.5 "	
22.5 " 27.5 "	
27.5 " 30.0 "	

- (注) 1. 上表は基礎砕石工における材料の投入、敷均し、締固め及び現場内小運搬等、その施工に必要な全ての機械・労務・材料費（損料等を含む）を含む。
2. 砕石の材料ロスを含む。(標準ロス率は、+0.20)
3. 基礎砕石の敷均し厚は30cmを上限とする。

表 3.2 砕石の種類

積算条件	区分
砕石の種類	クラッシュラン 40～0
	クラッシュラン 30～0
	クラッシュラン 20～0
	高炉スラグ CS-40
	高炉スラグ MS-25
	高炉スラグ HMS-25
	クラッシュラン 80～0
	再生クラッシュラン 40～0
	再生クラッシュラン 80～0
	砕石 (各種)

(2) 代表機労材規格

下表機労材は、当該施工パッケージで使用されている機労材の代表的な規格である。

表 3.3 基礎砕石 代表機労材規格一覧

項目	代表機労材規格		備考
機械	K1	バックホウ (クローラ型) [標準型・排出ガス対策型 (2014年規制)] 山積 0.8m ³ (平積 0.6m ³)	賃料
	K2	—	
	K3	—	
労務	R1	普通作業員	
	R2	特殊作業員	
	R3	運転手 (特殊)	
	R4	土木一般世話役	
材料	Z1	再生クラッシュラン RC-40	
	Z2	軽油 パトロール給油	
	Z3	—	
	Z4	—	
市場単価	S	—	

3-2 裏込砕石（SCB221120）

(1) 条件区分

条件区分は、次表を標準とする。

表 3.4 裏込砕石 積算条件区分一覧

(積算単位：m³)

砕石の種類	
クラッシュラン	40～0
クラッシュラン	30～0
クラッシュラン	20～0
高炉スラグ	CS-40
高炉スラグ	MS-25
高炉スラグ	HMS-25
クラッシュラン	80～0
再生クラッシュラン	40～0
再生クラッシュラン	80～0
砕石（各種）	

- (注) 1. 上表は裏込砕石工における材料の投入、敷均し、締固め及び現場内小運搬等、その施工に必要な全ての機械・労務・材料費（損料等を含む）を含む。
2. 砕石の材料ロスを含む。（標準ロス率は、+0.20）

(2) 代表機労材規格

下表機労材は、当該施工パッケージで使用されている機労材の代表的な規格である。

表 3.5 裏込砕石 代表機労材規格一覧

項目	代表機労材規格		備考
機械	K1	バックホウ（クローラ型）〔標準型・排出ガス対策型（2014年規制）〕山積0.8m ³ （平積0.6m ³ ）	賃料
	K2	—	
	K3	—	
労務	R1	普通作業員	
	R2	特殊作業員	
	R3	運転手（特殊）	
	R4	土木一般世話役	
材料	Z1	再生クラッシュラン RC-40	
	Z2	軽油 パトロール給油	
	Z3	—	
	Z4	—	
市場単価	S	—	

③ コンクリートブロック積（張）工（建地-F）

1. 適用範囲

本資料は、コンクリートブロック積（張）工及び緑化ブロック積工に適用する。

なお、コンクリートブロック積工は、間知ブロック積及び大型ブロック積を対象とし、コンクリートブロック張工は、間知ブロック張、平ブロック張及び連節ブロック張を対象とする。

1-1 適用できる範囲

1-1-1 間知ブロック積

(1) 間知ブロックの積工（勾配1割未満、ブロック質量150kg/個以上730kg/個以下）の場合

1-1-2 大型ブロック積

(1) 大型ブロックの積工（勾配1割未満、ブロック質量4,600kg/個以下、控え長500mm以上）の場合

1-1-3 間知ブロック張

(1) 間知ブロックの張工（勾配1割以上、ブロック質量770kg/個以下）の場合

1-1-4 平ブロック張

(1) 平ブロックの張工（勾配1割以上、ブロック質量770kg/個以下）の場合

1-1-5 連節ブロック張

(1) 連節ブロックの張工（勾配1割以上、ブロック質量770kg/個以下）の場合

(2) 連結方式が鉄筋又は鋼線及び連結金具による場合

1-1-6 緑化ブロック積

(1) 緑化ブロックの積工（勾配1割未満、ブロック質量980kg/個以下）の場合

1-1-7 胴込・裏込コンクリート

(1) コンクリートブロック積（張）工における胴込・裏込コンクリート打設の場合

1-1-8 胴込・裏込材（碎石）

(1) コンクリートブロック積（張）工における胴込・裏込材の投入転圧の場合

(2) 土木工事標準単価方式による間知ブロック積工（勾配1割未満、ブロック質量150kg/個未満）の場合

1-1-9 遮水シート張

(1) 間知ブロック、平ブロック、連節ブロックの張工（勾配1割以上、ブロック質量770kg/個以下）における遮水シートの設置の場合

(2) 土木工事標準単価方式による間知ブロック積工（勾配1割未満、ブロック質量150kg/個未満）の場合

1-1-10 吸出し防止材（全面）設置

(1) コンクリートブロック積（張）工における吸出し防止材の設置の場合

(2) 土木工事標準単価方式による間知ブロック積工（勾配1割未満、ブロック質量150kg/個未満）の場合

1-1-11 植樹

(1) 緑化ブロックの積工（勾配1割未満、ブロック質量980kg/個以下）の植栽の場合

1-1-12 現場打基礎コンクリート

(1) コンクリートブロック積（張）工、緑化ブロック積工及び石積（張）工における現場打基礎の場合

(2) 土木工事標準単価方式による間知ブロック積工（勾配1割未満、ブロック質量150kg/個未満）の場合

1-1-13 現場打小口止コンクリート

(1) コンクリートブロック積（張）工、緑化ブロック積工及び石積（張）工における現場打小口止コンクリートの場合

(2) 土木工事標準単価方式による間知ブロック積工（勾配1割未満、ブロック質量150kg/個未満）の場合

1-1-14 現場打横帯（隔壁）コンクリート

(1) コンクリートブロック積（張）工、緑化ブロック積工及び石積（張）工における現場打横帯（隔壁）コンクリートの場合

(2) 土木工事標準単価方式による間知ブロック積工（勾配1割未満、ブロック質量150kg/個未満）の場合

1-1-15 現場打天端コンクリート

(1) コンクリートブロック積（張）工、緑化ブロック積工及び石積（張）工における天端コンクリートの場合

(2) 土木工事標準単価方式による間知ブロック積工（勾配1割未満、ブロック質量150kg/個未満）の場合

1-1-16 プレキャスト基礎ブロック

(1) コンクリートブロック積（張）工、緑化ブロック積工及び石積（張）工におけるプレキャスト基礎ブロック（製品長4,000mm以下、ブロック質量2,000kg/個以下）の場合

1-1-17 プレキャスト小口止ブロック

- (1) コンクリートブロック積（張）工，緑化ブロック積工及び石積（張）工におけるプレキャスト小口止ブロック（製品長 3,000mm 以下，ブロック質量 2,000kg/個以下）の場合

1-1-18 プレキャスト横帯（隔壁）ブロック

- (1) コンクリートブロック積（張）工，緑化ブロック積工及び石積（張）工におけるプレキャスト横帯（隔壁）ブロック（製品長 3,300mm 以下，ブロック質量 2,000kg/個以下）の場合

1-1-19 プレキャスト巻止ブロック

- (1) コンクリートブロック積（張）工，緑化ブロック積工及び石積（張）工におけるプレキャスト巻止ブロック（製品長 2,500mm 以下，ブロック質量 2,000kg/個以下）の場合

1-2 適用できない範囲

1-2-1 間知ブロック積

- (1) 土木工事標準単価方式による間知ブロック積工（勾配 1 割未満，ブロック質量 150kg/個未満）の場合
(2) 作業半径が 8.0m を超える場合又は吊上げ高さが 5.8m を超える場合

1-2-2 大型ブロック積

- (1) 作業半径が 12m を超える場合又は吊上げ高さが 30m を超える場合

1-2-3 間知ブロック張

- (1) 作業半径が 8.0m を超える場合又は吊上げ高さが 5.8m を超える場合

1-2-4 平ブロック張

- (1) 作業半径が 8.0m を超える場合又は吊上げ高さが 5.8m を超える場合

1-2-5 連節ブロック張

- (1) 作業半径が 8.0m を超える場合又は吊上げ高さが 5.8m を超える場合

1-2-6 緑化ブロック積

- (1) 作業半径が 8.0m を超える場合又は吊上げ高さが 5.8m を超える場合

1-2-7 胴込・裏込コンクリート

- (1) 石積（張）における胴込・裏込コンクリート打設の場合
(2) 大型ブロック（2,000 kg/個超え）以外の胴込・裏込コンクリート打設は，作業半径が 8.0m を超える場合又は吊上げ高さが 5.8m を超える場合，大型ブロック（2,000 kg/個超え）の胴込・裏込コンクリート打設は，作業半径が 12m を超える場合又は吊上げ高さが 30m を超える場合

1-2-8 胴込・裏込材（砕石）

- (1) 石積（張）における砕石等の胴込・裏込材設置の場合
(2) 作業半径が 8.0m を超える場合又は吊上げ高さが 5.8m を超える場合

1-2-9 現場打基礎コンクリート

- (1) 作業半径が 8.0m を超える場合又は吊上げ高さが-5.5m 未満，5.8m を超える場合

1-2-10 現場打小口止コンクリート

- (1) 作業半径が 8.0m を超える場合又は吊上げ高さが-5.5m 未満，5.8m を超える場合

1-2-11 現場打横帯（隔壁）コンクリート

- (1) 作業半径が 8.0m を超える場合又は吊上げ高さが-5.5m 未満，5.8m を超える場合

1-2-12 現場打天端コンクリート

- (1) 作業半径が 8.0m を超える場合又は吊上げ高さが-5.5m 未満，5.8m を超える場合

1-2-13 プレキャスト基礎ブロック

- (1) 作業半径が 8.0m を超える場合又は吊上げ高さが-5.5m 未満，5.8m を超える場合

1-2-14 プレキャスト小口止ブロック

- (1) 作業半径が 8.0m を超える場合又は吊上げ高さが-5.5m 未満，5.8m を超える場合

1-2-15 プレキャスト横帯（隔壁）ブロック

- (1) 作業半径が 8.0m を超える場合又は吊上げ高さが-5.5m 未満，5.8m を超える場合

1-2-16 プレキャスト巻止ブロック

- (1) 作業半径が 8.0m を超える場合又は吊上げ高さが-5.5m 未満，5.8m を超える場合

2. 施工概要

施工フローは、下記を標準とする。

2-1 コンクリートブロック積工（間知ブロック積，大型ブロック積）



図2-1 施工フロー

- (注) 1. 本施工パッケージで対応しているのは、二重実線部分のみである。
 2. () 書きは必要な場合計上する。
 3. 間知ブロックの場合、水抜きパイプ設置の有無にかかわらず本施工パッケージを適用できる。
 4. 基礎設置，小口止・横帯（隔壁）設置は，現場打ち又はプレキャストブロックにかかわらず適用できる。なお，現場打ちは「3-14 現場打基礎コンクリート」，「3-15 現場打小口止コンクリート」，「3-16 現場打横帯（隔壁）コンクリート」，プレキャストブロックは「3-18 プレキャスト基礎ブロック」，「3-20 プレキャスト小口止ブロック」，「3-22 プレキャスト横帯（隔壁）ブロック」より計上する。
 5. 吸出し防止材設置は，「3-12 吸出し防止材（全面）設置」より計上する。
 6. 裏込材投入転圧又は胴込材投入転圧は，「3-10 胴込・裏込材（碎石）」より計上する。
 7. 胴込・裏込コンクリート打設は，「3-9 胴込・裏込コンクリート」より計上する。
 8. 巻止据付は，「3-24 プレキャスト巻止ブロック」より計上する。
 9. 天端コンクリート打設は，「3-17 現場打天端コンクリート」より計上する。

2-2 コンクリートブロック張工（間知ブロック張，平ブロック張，連節ブロック張）

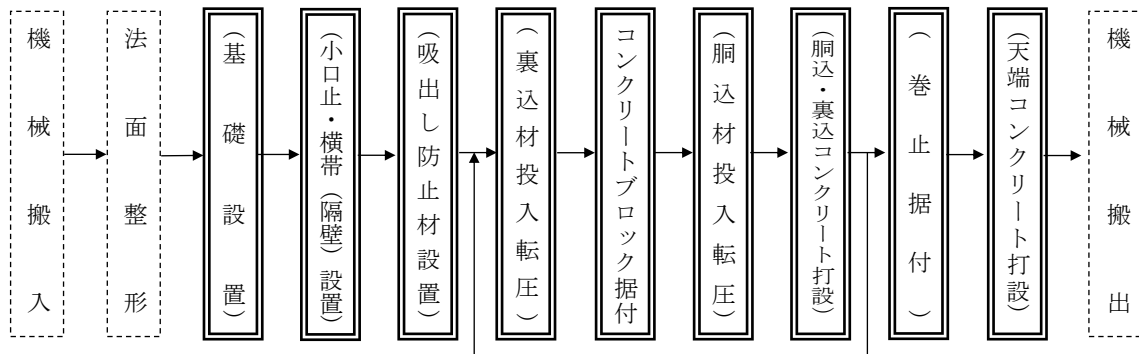

図2-2 施工フロー

- (注) 1. 本施工パッケージで対応しているのは、二重実線部分のみである。
 2. () 書きは必要な場合計上する。
 3. 基礎設置，小口止・横帯（隔壁）設置は，現場打ち又はプレキャストブロックにかかわらず適用できる。なお，現場打ちは「3-14 現場打基礎コンクリート」，「3-15 現場打小口止コンクリート」，「3-16 現場打横帯（隔壁）コンクリート」，プレキャストブロックは「3-18 プレキャスト基礎ブロック」，「3-20 プレキャスト小口止ブロック」，「3-22 プレキャスト横帯（隔壁）ブロック」より計上する。

4. 巻止据付は、「3-24 プレキャスト巻止ブロック」より計上する。
5. 天端コンクリート打設は、「3-17 現場打天端コンクリート」より計上する。
6. 間知ブロック張は、吸出し防止材設置の有無にかかわらず本施工パッケージを適用できる。
7. 平ブロック張は、裏込コンクリート打設及び胴込コンクリート打設を含まない。
8. 連節ブロック張は、胴込・裏込材投入転圧、裏込コンクリート打設及び胴込コンクリート打設を含まない。

2-3 緑化ブロック積工

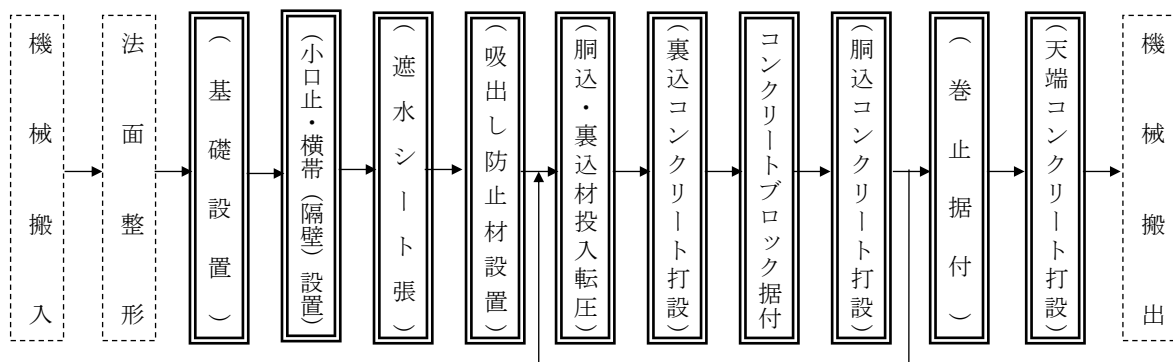

図2-3 施工フロー

- (注) 1. 本施工パッケージで対応しているのは、二重実線部分のみである。
2. () 書きは必要な場合計上する。
3. 基礎設置、小口止・横帯（隔壁）設置は、現場打ち又はプレキャストにかかわらず適用できる。なお、現場打ちは「3-14 現場打基礎コンクリート」、「3-15 現場打小口止コンクリート」、「3-16 現場打横帯（隔壁）コンクリート」、プレキャストブロックは「3-18 プレキャスト基礎ブロック」、「3-20 プレキャスト小口止ブロック」、「3-22 プレキャスト横帯（隔壁）ブロック」より計上する。
4. 客土投入締固めの有無にかかわらず適用できる。
5. 天端ブロック据付の有無にかかわらず適用できる。
6. 巻止据付は、プレキャストは「3-24 プレキャスト巻止ブロック」より計上する。
7. 天端コンクリート打設は、「3-17 現場打天端コンクリート」より計上する。
8. 植栽工は、「3-13 植樹」より計上する。

3. 施工パッケージ

3-1 間知ブロック積 (SCB226060)

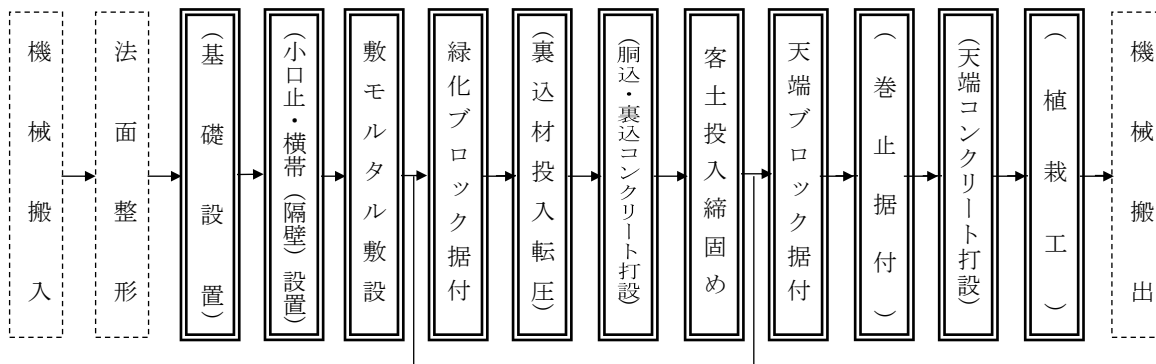
(1) 条件区分

条件区分は、次表を標準とする。

表 3.1 間知ブロック積 積算条件区分一覧

(積算単位：m²)

鉄筋規格	鉄筋 10m ² 当り使用量
(表 3.2)	0.1t 以下
	0.1t を超え 0.2t 以下

- (注) 1. 上表は、間知ブロック（勾配 1 割未満・ブロック質量 150kg/個以上 730kg/個以下）の設置、鉄筋（加工・組立）、目地材の設置、調整コンクリートの打設（材料費を含む）、現場内小運搬（50m まで）の他、水抜きパイプ（水抜き孔用吸出し防止材を含む）等、その施工に必要な全ての機械・労務・材料費（損料等を含む）を含む。ただし、目地材料費は含まない。
2. 鉄筋の材料ロスを含む。（標準ロス率は、+0.03）
3. 現場条件により足場が必要な場合は別途計上する。

4. 目地材料費は材料ロスを含んだ必要量を別途計上する。
5. 裏込材投入転圧又は胴込材投入転圧は、「3-10 胴込・裏込材（砕石）」より計上する。
6. 設計面積は調整コンクリートを含んだ面積とし、小口止、横帯（隔壁）、天端コンクリートは別途計上する。

(4. 参考図 4-1 調整コンクリート・小口止・天端コンクリート参照)

表 3.2 鉄筋規格

積算条件	区 分
鉄筋規格	SD295 D13
	SD295 D16
	SD345 D13
	SD345 D16～25
	鉄筋コンクリート用棒鋼 各種
	不要

(2) 代表機労材規格

下表機労材は、当該施工パッケージで使用されている機労材の代表的な規格である。

表 3.3 間知ブロック積 代表機労材規格一覧

項目	代表機労材規格		備考
機械	K1	バックホウ（クローラ型）〔標準型・超低騒音型・クレーン機能付・排出ガス対策型（2014年規制）〕 山積 0.8m ³ （平積 0.6m ³ ）吊能力 2.9t	賃料
	K2	—	
	K3	—	
労務	R1	運転手（特殊）	
	R2	ブロック工	
	R3	普通作業員	
	R4	土木一般世話役	
材料	Z1	間知ブロック 高 250×幅 400×控 350 滑面	
	Z2	鉄筋コンクリート用棒鋼 SD345 D16	鉄筋規格「不要」の場合を除く
	Z3	軽油 バトロール給油	
	Z4	—	
市場単価	S	—	

3-2 大型ブロック積（SCB226230）

(1) 条件区分

条件区分は、次表を標準とする。

表 3.4 大型ブロック積 積算条件区分一覧

(積算単位：m²)

大型ブロックの質量	水抜きパイプの有無
2,000kg/個以下	有り
	無し
2,000kg/個超え	有り
	無し

- (注) 1. 上表は、大型ブロック（勾配1割未満、ブロック質量4,600kg/個以下、控え長500mm以上）の設置、鉄筋（加工・組立）、目地材の設置、調整コンクリートの打設（材料費を含む）、現場内小運搬（50mまで）の他、水抜きパイプ（水抜き孔用吸出し防止材を含む）等、その施工に必要な全ての機械・労務・材料費（損料等を含む）を含む。ただし、鉄筋材料費及び目地材料費は含まない。
2. 鉄筋材料費は材料ロスを含んだ必要量を別途計上する。
3. 裏込材投入転圧又は胴込材投入転圧は、「3-10 胴込・裏込材（砕石）」より計上する。
4. 現場条件により足場が必要な場合は別途計上する。
5. 目地材料費は、材料ロスを含んだ必要量を別途計上する。
6. 設計面積は調整コンクリートを含んだ面積とし、小口止、横帯（隔壁）、天端コンクリートは別途計上する。

(4. 参考図 4-1 調整コンクリート・小口止・天端コンクリート参照)

(2) 代表機労材規格

下表機労材は、当該施工パッケージで使用されている機労材の代表的な規格である。

表 3.5 大型ブロック積 代表機労材規格一覧

項目	代表機労材規格		備考
機械	K 1	バックホウ（クローラ型）【標準型・超低騒音型・クレーン機能付・排出ガス対策型（2014年規制）】 山積0.8m ³ （平積0.6m ³ ）吊能力2.9t	賃料 2,000kg/個以下
	K 2	ラフテレーンクレーン【油圧伸縮ジブ型・排出ガス対策型（第3次基準値）】25t吊	賃料 2,000kg/個超え
	K 3	—	
労務	R 1	普通作業員	
	R 2	ブロック工	
	R 3	土木一般世話役	
	R 4	特殊作業員	
材料	Z 1	大型ブロック 控え 500mm	
	Z 2	軽油 バトロール給油	
	Z 3	—	
	Z 4	—	
市場単価	S	—	

3-3 間知ブロック張 (SCB226020)

(1) 条件区分

条件区分は、次表を標準とする。

表 3.6 間知ブロック張 積算条件区分一覧

(積算単位：m²)

間知ブロック規格	裏込材規格	裏込材 10m ² 当り使用量	胴込・裏込 コンクリート規格	胴込・裏込コンクリート 10m ² 当り使用量	遮水シート 規格
150kg/個未満 控え 350mm 滑面タイプ	(表 3.7)	—	(表 3.9)	—	(表 3.11)
150kg/個未満 各種		(表 3.8)		(表 3.10)	
150kg/個以上 各種					

- (注) 1. 上表は、間知ブロック (勾配 1 割以上・ブロック質量 770kg/個以下) の設置、裏込材設置、胴込・裏込コンクリート打設、調整コンクリートの打設 (材料費を含む)、吸出し防止材、遮水シート張 (ブロック背面、基礎、横帯 (隔壁)、小口止の端部継手)、現場内小運搬 (50m まで) 等、その施工に必要な全ての機械・労務・材料費 (損料等を含む) を含む。
2. 裏込材、胴込・裏込コンクリート、遮水シート、吸出し防止材の材料ロスを含む。標準ロス率は、裏込材が+0.13、胴込・裏込コンクリートが+0.11 吸出し防止材が+0.10、遮水シートが+0.08 とする。
3. 設計面積は調整コンクリートを含んだ面積とし、小口止、横帯 (隔壁)、天端コンクリートは別途計上する。
- (4. 参考図 4-1 調整コンクリート・小口止・天端コンクリート参照)
4. 目地材は必要に応じて「第Ⅱ編第 2 章⑧目地・止水板設置工」により別途計上する。
5. 水抜きパイプが必要な場合には、設置手間・材料費を別途計上する。
6. 間知ブロック張と遮水シート張 (ブロック背面) は、同施工面積とする。

表 3.7 裏込材規格

積算条件	区 分
裏込材規格	再生砕石 RC-40
	再生砕石 RC-80
	砕石 C-40
	砕石 C-80
	砕石各種
	不要

表 3.8 裏込材 10m² 当り使用量

積算条件	区 分
裏込材10m ² 当り使用量	1.0m ³ 以下
	1.0m ³ を超え 3.0m ³ 以下
	3.0 " 5.0 "
	5.0 " 7.0 "

表 3.9 胴込・裏込コンクリート規格

積算条件	区 分
胴込・裏込 コンクリート規格	18-8-25(普通)
	18-8-40(普通)
	18-8-25(高炉)
	18-8-40(高炉)
	生コンクリート各種
	不要

表 3.10 胴込・裏込コンクリート 10m²当り使用量

積算条件	区 分
胴込・裏込コンクリート 10m ² 当り使用量	0.1m ³ 以上 0.5m ³ 以下
	0.5m ³ を超え 0.9m ³ 以下
	0.9 " 1.3 "
	1.3 " 1.7 "
	1.7 " 2.1 "
	2.1 " 2.3 "
	2.3 " 2.7 "
	2.7 " 3.1 "
	3.1 " 3.5 "

表 3.11 遮水シート規格

積算条件	区 分
遮水シート規格	遮水シートA (厚 1.0+ 10.0mm)
	遮水シート各種
	不要

(2) 代表機労材規格

下表機労材は、当該施工パッケージで使用されている機労材の代表的な規格である。

表 3.12 間知ブロック張 代表機労材規格一覧

項目	代表機労材規格		備考
機械	K1	バックホウ（クローラ型）[標準型・超低騒音型・クレーン機能付・排出ガス対策型(2014年規制)] 山積 0.8m ³ （平積 0.6m ³ ）吊能力 2.9t	賃料
	K2	—	
	K3	—	
労務	R1	普通作業員	
	R2	運転手（特殊）	
	R3	特殊作業員	
	R4	ブロック工	
材料	Z1	間知ブロック 高 250×幅 400×控 350 滑面	
	Z2	生コンクリート 高炉 18-8-25 (20) W/C60%	胴込・裏込コンクリート規格「不要」の場合を除く
	Z3	再生クラッシュラン RC-40	裏込材規格「不要」の場合を除く
	Z4	遮水シート 厚 1.0+10.0mm	遮水シート規格「不要」の場合を除く
市場単価	S	—	

3-4 平ブロック張 (SCB226030)

(1) 条件区分

条件区分は、次表を標準とする。

表 3.13 平ブロック張 積算条件区分一覧

(積算単位：m²)

ブロックの 質量	平ブロック 規格	裏込材 規格	裏込材 10m ² 当り使用量	遮水シート 規格	吸出し防止 材の有無	連結金具 の有無	連結金具 10m ² 当り使用量
150kg/個 未満	平ブロック 控 180mm	(表 3.7)	(表 3.14)	(表 3.11)	有り	有り	(表 3.15)
						無し	
					無し	有り	
						無し	
	有り				有り		
					無し		
	無し				有り		
					無し		
	有り				有り		
					無し		
	無し				有り		
					無し		
150kg/個 以上	平ブロック 各種	(表 3.7)	(表 3.14)	(表 3.11)	有り	有り	(表 3.15)
						無し	
						有り	
						無し	
					無し	有り	
						無し	
						有り	
						無し	

- (注) 1. 上表は、平ブロック（勾配1割以上・ブロック質量770kg/個以下）の設置、連結金具組立、裏込材（砕石）投入、調整コンクリートの打設（材料費を含む）、吸出し防止材、遮水シート張（ブロック背面、基礎、横帯（隔壁）、小口止の端部継手）、現場内小運搬（50mまで）の他、タンパ締固めの損料、目地モルタルを使用した場合の材料費・設置手間等、その施工に必要な全ての機械・労務・材料費（損料等を含む）を含む。
2. 裏込材、遮水シート、吸出し防止材の材料ロスを含む。標準ロス率は、裏込材が+0.13、吸出し防止材が+0.10、遮水シートが+0.08とする。
3. 目地モルタルの有無にかかわらず本施工パッケージを適用できる。
4. 平ブロック張と遮水シート張（ブロック背面）は、同施工面積とする。
5. 現場条件により足場が必要な場合は別途計上する。
6. 設計面積は調整コンクリートを含んだ面積とし、小口止、横帯（隔壁）、天端コンクリートは別途計上する。

(4. 参考図 4-1 調整コンクリート・小口止・天端コンクリート参照)

表 3.14 裏込材 10m² 当り使用量

積算条件	区 分
裏込材10m ² 当り使用量	1.0m ³ 以下
	1.0m ³ を超え 3.0m ³ 以下
	3.0 " 5.0 "

表 3.15 連結金具 10m² 当り使用量

積算条件	区 分
連結金具10m ² 当り使用量	5.0 個以下
	5.0 個を超え 15.0 個以下
	15.0 " 20.0 "

(2) 代表機労材規格

下表機労材は、当該施工パッケージで使用されている機労材の代表的な規格である。

表 3.16 平ブロック張 代表機労材規格一覧

項目	代表機労材規格		備考
機械	K1	バックホウ (クローラ型) [標準型・超低騒音型・クレーン機能付・排出ガス対策型(2014年規制)] 山積 0.8m ³ (平積 0.6m ³) 吊能力 2.9t	賃料
	K2	—	
	K3	—	
労務	R1	普通作業員	
	R2	特殊作業員	
	R3	運転手 (特殊)	
	R4	土木一般世話役	
材料	Z1	平ブロック 厚さ 100mm	
	Z2	再生クラッシュラン RC-40	裏込材規格「不要」の場合を除く
	Z3	吸出し防止材 合繊不織布 t=10mm 9.8kN/m	吸出し防止材有りの場合
	Z4	遮水シート 厚 1.0+10.0mm	遮水シート規格「不要」の場合を除く
市場単価	S	—	

3-5 連節ブロック張 (SCB226040)

(1) 条件区分

条件区分は、次表を標準とする。

表 3.17 連節ブロック張 積算条件区分一覧

(積算単位：㎡)

ブロックの質量	連結方法	連節鉄筋 (鋼線) 規格	遮水シート 規格	吸出し防止材の有無
150kg/個未満	—	(表 3.18)	(表 3.11)	有り
				無し
150kg/個以上	鉄筋または鋼線			有り
	無し			
150kg/個以上	連結金具	—		有り
				無し

- (注) 1. 上表は、連節ブロック（勾配1割以上・ブロック質量770kg/個以下）の設置、連節鉄筋（鋼線）の加工・組立・溶接、連結金具の組立、調整コンクリートの打設（材料費を含む）、遮水シート（ブロック背面、基礎、横帯（隔壁）、小口止の端部継手）、吸出し防止材、現場内小運搬（50mまで）の他、溶接機、接着剤等、その施工に必要な全ての機械・労務・材料費（損料等を含む）を含む。
2. ブロック材料費に連結金具を含まない場合は、別途連結金具の費用を計上する。
3. 連節鉄筋（鋼線）、遮水シート、吸出し防止材の材料ロスを含む。標準ロス率は、連節鉄筋（鋼線）が+0.03、遮水シートが+0.08、吸出し防止材が+0.10とする。
4. 連節ブロック張と遮水シート張（ブロック背面）は、同施工面積とする。
5. 現場条件により足場が必要な場合は別途計上する。
6. 設計面積は調整コンクリートを含んだ面積とし、小口止、横帯（隔壁）、天端コンクリートは別途計上する。

(4. 参考図 4-1 調整コンクリート・小口止・天端コンクリート参照)

表 3.18 連節鉄筋（鋼線）規格

積算条件	区 分
連節鉄筋（鋼線）規格	亜鉛アルミメッキ鋼線 径 6mm
	亜鉛アルミメッキ鋼線 径 8mm
	SR235 径 9mm
	SR235 径 13mm
	鉄筋コンクリート用棒鋼各種

(2) 代表機労材規格

下表機労材は、当該施工パッケージで使用されている機労材の代表的な規格である。

表 3.19 連節ブロック張 代表機労材規格一覧

項目	代表機労材規格		備考
機械	K1	バックホウ（クローラ型）[標準型・超低騒音型・クレーン機能付・排出ガス対策型(2014年規制)] 山積 0.8m ³ （平積 0.6m ³ ）吊能力 2.9t	賃料
	K2	—	
	K3	—	
労務	R1	ブロック工	
	R2	普通作業員	
	R3	土木一般世話役	
	R4	運転手（特殊）	
材料	Z1	連節ブロック 厚さ 250mm	
	Z2	鉄筋コンクリート用棒鋼 SR235 φ13	連結方法が「鉄筋又は鋼線」の場合
	Z3	遮水シート 厚 1.0+10.0mm	遮水シート規格「不要」の場合を除く
	Z4	吸出し防止材 合繊不織布 t=10mm 9.8kN/m	吸出し防止材有りの場合
市場単価	S	—	

3-6 緑化ブロック積 (SCB226050)

(1) 条件区分

条件区分は、次表を標準とする。

表 3.20 緑化ブロック積 積算条件区分一覧 (積算単位：m²)

緑化ブロックの質量	裏込材規格	裏込材 10m ² 当り 使用量	胴込・裏込 コンクリート規格	胴込・裏込コンクリート 10m ² 当り使用量
150kg/個未満	(表 3.7)	(表 3.21)	(表 3.9)	(表 3.22)
150kg/個以上				(表 3.23)

- (注) 1. 上表は、緑化ブロック（勾配1割未満・ブロック質量980kg/個以下）の設置、裏込材（砕石）投入、調整コンクリートの打設（材料費を含む）、胴込・裏込コンクリート打設、天端ブロック、客土投入・締固め、現場内小運搬（50mまで）の他、敷モルタル・目地モルタルの材料費及び設置手間、タンパ締固めの損料及び油脂類の費用、コンクリートバケット、コンクリートバイブレータ、電力に関する経費、型枠の費用等、その施工に必要な全ての機械・労務・材料費（損料等を含む）を含む。ただし、緑化ブロック及び天端ブロックの材料費は含まない。
2. 裏込材、胴込・裏込コンクリート、客土材の材料ロスを含む。標準ロス率は、裏込材及び胴込・裏込コンクリートが+0.11とする。
3. 現場条件により足場が必要な場合は別途計上することができる。
4. 設計面積は調整コンクリートを含んだ面積とし、小口止、横帯（隔壁）、天端コンクリートは別途計上する。
- (4. 参考図 4-1 調整コンクリート・小口止・天端コンクリート参照)
5. 緑化ブロック、天端ブロックの材料費は別途計上する。

表 3.21 裏込材 10m² 当り使用量

積算条件	区 分
裏込材 10m ² 当り使用量	2.0m ³ 以下
	2.0m ³ を超え 4.0m ³ 以下
	4.0 // 6.0m ³ 以下

表 3.22 胴込・裏込コンクリート 10m² 当り使用量 (150kg/個未満)

積算条件	区 分	
胴込・裏込コンクリート 10m ² 当り 使用量(150kg/個未満)	0.7m ³ 以下	
	0.7m ³ を超え 1.7m ³ 以下	
	1.7 "	2.7 "
	2.7 "	3.7 "
	3.7 "	4.7 "
	4.7 "	6.0 "

表 3.23 胴込・裏込コンクリート 10m² 当り使用量(150kg/個以上)

積算条件	区 分	
胴込・裏込コンクリート 10m ² 当り 使用量(150kg/個以上)	1.0m ³ 以下	
	1.0m ³ を超え 2.0m ³ 以下	
	2.0 "	3.0 "
	3.0 "	4.0 "
	4.0 "	5.0 "
	5.0 "	6.0 "

(2) 代表機労材規格

下表機労材は、当該施工パッケージで使用されている機労材の代表的な規格である。

表 3.24 緑化ブロック積 代表機労材規格一覧

項目	代表機労材規格		備考
機械	K1	バックホウ（クローラ型）[標準型・超低騒音型・クレーン機能付・排出ガス対策型(2014年規制)] 山積 0.8m ³ （平積 0.6m ³ ）吊能力 2.9t	賃料
	K2	—	
	K3	—	
労務	R1	普通作業員	
	R2	運転手（特殊）	
	R3	ブロック工	
	R4	特殊作業員	
材料	Z1	生コンクリート 高炉 18-8-25 (20) W/C 60%	胴込・裏込コンクリート規格「不要」の場合を除く
	Z2	再生クラッシュラン RC-40	裏込材規格「不要」の場合を除く
	Z3	軽油 パトロール給油	裏込材規格「不要」の場合を除く
	Z4	—	
市場単価	S	—	

3-7 緑化ブロック（材料費）

(1) 条件区分

緑化ブロック（材料費）における積算条件区分はない。
積算単位は、m²とする。

3-8 天端ブロック（材料費）

(1) 条件区分

天端ブロック（材料費）における積算条件区分はない。
積算単位は、m²とする。

3-9 胴込・裏込コンクリート (SCB226110)

(1) 条件区分

条件区分は、次表を標準とする。

表 3.25 胴込・裏込コンクリート 積算条件区分一覧

(積算単位：m³)

ブロックの種類	ブロックの質量	生コンクリート規格
間知ブロック・緑化ブロック	—	(表 3.9)
大型ブロック	2,000kg/個以下	
	2,000kg/個超え	

- (注) 1. 上表は、コンクリートブロック積(張)工の胴込・裏込コンクリート設置、現場内小運搬(50mまで)の他、コンクリートバケット、バイブレータ、電力に関する経費、型枠の費用等、その施工に必要な全ての機械・労務・材料費(損料を含む)を含む。
2. 胴込・裏込コンクリートの材料ロスを含む。(標準ロス率は、+0.11)
3. 養生が必要な場合は、「第Ⅱ編第4章①コンクリート工」による。

(2) 代表機労材規格

下表機労材は、当該施工パッケージで使用されている機労材の代表的な規格である。

表 3.26 胴込・裏込コンクリート 代表機労材規格一覧

ブロックの種類	ブロックの質量	項目	代表機労材規格	備考	
間取ブロック 緑化ブロック	—	機械	K 1	バックホウ（クローラ型）【標準型・超低騒音型・クレーン機能付・排出ガス対策型（2014年規制）】 山積0.8m ³ （平積0.6m ³ ）吊能力2.9t	賃料
			K 2	—	
			K 3	—	
		労務	R 1	普通作業員	
			R 2	特殊作業員	
			R 3	運転手（特殊）	
			R 4	—	
		材料	Z 1	生コンクリート 高炉 18-8-25（20） W/C 60%	胴込・裏込コンクリート規格 「不要」の場合を除く
			Z 2	軽油 パトロール給油	
			Z 3	—	
			Z 4	—	
		市場単価	S	—	
		大型ブロック	2,000kg/個以下	機械	K 1
K 2	—				
K 3	—				
労務	R 1			普通作業員	
	R 2			特殊作業員	
	R 3			運転手（特殊）	
	R 4			—	
材料	Z 1			生コンクリート 高炉 18-8-25（20） W/C 60%	胴込・裏込コンクリート規格 「不要」の場合を除く
	Z 2			軽油 パトロール給油	
	Z 3			—	
	Z 4			—	
市場単価	S			—	

ブロックの種類	ブロックの質量	項目		代表機労材規格	備考
大型ブロック	2,000kg/個 超え	機械	K 1	ラフテレーンクレーン[油圧伸縮ジブ型・ 排出ガス対策型（第3次基準値）]25t 吊	賃料
			K 2	—	
			K 3	—	
		労務	R 1	普通作業員	
			R 2	特殊作業員	
			R 3	—	
			R 4	—	
		材料	Z 1	生コンクリート 高炉 18-8-25 (20) W/C 60%	胴込・裏込コン クリート規格 「不要」の場合を 除く
			Z 2	—	
			Z 3	—	
			Z 4	—	
		市場 単価	S	—	

3-10 胴込・裏込材（砕石）（SCB226120）

(1) 条件区分

条件区分は、次表を標準とする。

表 3.27 胴込・裏込材（砕石） 積算条件区分一覧

(積算単位：m³)

ブロックの種類	胴込・裏込材規格
間知・平・連節・緑化ブロック	(表 3.7)
大型ブロック	

(注) 1. 上表は、コンクリートブロック積(張)の胴込・裏込材設置（投入・転圧）、現場内小運搬（50mまで）等、その施工に必要な全ての機械・労務・材料費（損料を含む）を含む。

2. 胴込・裏込材の材料ロスを含む。（標準ロス率は、+0.13）

(2) 代表機労材規格

下表機労材は、当該施工パッケージで使用されている機労材の代表的な規格である。

表 3.28 胴込・裏込材（砕石） 代表機労材規格一覧

項目	代表機労材規格		備考
機械	K1	バックホウ（クローラ型）[標準型・超低騒音型・クレーン機能付・排出ガス対策型(2014年規制)] 山積 0.8m ³ （平積 0.6m ³ ）吊能力 2.9t	賃料
	K2	—	
	K3	—	
労務	R1	普通作業員	
	R2	特殊作業員	
	R3	運転手（特殊）	
	R4	—	
材料	Z1	再生クラッシュラン RC-40	裏込材規格「不要」 の場合を除く
	Z2	軽油 パトロール給油	
	Z3	—	
	Z4	—	
市場単価	S	—	

3-11 遮水シート張（SCB226130）

(1) 条件区分

条件区分は、次表を標準とする。

表 3.29 遮水シート張 積算条件区分一覧

(積算単位：m²)

遮水シート規格
遮水シートA（厚 1.0+10.0mm）
遮水シート各種

(注) 1. コンクリートブロック張におけるブロック背面部の遮水シートの設置の他、基礎・横帯（隔壁）・小口止部の遮水シート及び接着剤の費用等、その施工に必要な全ての労務・材料費（損料を含む）を含む。

2. 遮水シートの材料ロスを含む。（標準ロス率は、+0.08）

(2) 代表機労材規格

下表機労材は、当該施工パッケージで使用されている機労材の代表的な規格である。

表 3.30 遮水シート張 代表機労材規格一覧

項目	代表機労材規格		備考
機械	K1	—	
	K2	—	
	K3	—	
労務	R1	普通作業員	
	R2	土木一般世話役	
	R3	—	
	R4	—	
材料	Z1	遮水シート 厚 1.0+10.0mm	
	Z2	—	
	Z3	—	
	Z4	—	
市場単価	S	—	

3-12 吸出し防止材（全面）設置（SCB226140）

(1) 条件区分

吸出し防止材（全面）設置の積算条件区分はない。

積算単位は、 m^2 とする。

（注）1. コンクリートブロック積（張）工の吸出し防止材（全面）の設置等、その施工に必要な全ての労務・材料費（損料を含む）を含む。

2. 吸出し防止材の材料ロスを含む。（標準ロス率は、+0.10）

(2) 代表機労材規格

下表機労材は、当該施工パッケージで使用されている機労材の代表的な規格である。

表 3.31 吸出し防止材（全面）設置 代表機労材規格一覧

項目	代表機労材規格		備考
機械	K1	—	
	K2	—	
	K3	—	
労務	R1	普通作業員	
	R2	土木一般世話役	
	R3	—	
	R4	—	
材料	Z1	吸出し防止材 合繊不織布 t=10mm 9.8kN/m	
	Z2	—	
	Z3	—	
	Z4	—	
市場単価	S	—	

3-13 植樹 (SCB226160)

(1) 条件区分

植樹の積算条件区分はない。

積算単位は、本とする。

- (注) 1. 樹木の植穴掘り、植付け、埋戻し、養生、現場内小運搬等、その施工に必要な全ての労務・材料費(損料を含む)を含む。ただし、土壌改良に要する費用は含まない。
2. 樹高は、50cm以下とする。
3. 新植樹木の植栽にも適用できる。ただし、移植及び根廻し工事にかかわるものは除く。
4. 植樹割増しの有無にかかわらず適用できる。

(2) 代表機労材規格

下表機労材は、当該施工パッケージで使用されている機労材の代表的な規格である。

表 3.32 植樹 代表機労材規格一覧

項目	代表機労材規格		備考
機械	K1	—	
	K2	—	
	K3	—	
労務	R1	造園工	
	R2	普通作業員	
	R3	土木一般世話役	
	R4	—	
材料	Z1	サツキツツジ 樹高 30cm	
	Z2	—	
	Z3	—	
	Z4	—	
市場単価	S	—	

3-14 現場打基礎コンクリート (SCB226170)

(1) 条件区分

条件区分は、次表を標準とする。

表 3.33 現場打基礎コンクリート 積算条件区分一覧

(積算単位: m³)

生コンクリート規格	基礎砕石の有無	養生工の種類
(表 3.34)	有り	一般養生・特殊養生(練炭)
		養生工なし
	無し	一般養生・特殊養生(練炭)
		養生工なし

- (注) 1. 上表は、コンクリート、基礎材、目地板、型枠用合板、鋼製型枠、型枠用金物、組立支持材、さん木、洋釘、はく離剤、電気ドリル、電動ノコギリ、コンクリートパイプレータ、コンクリートバケット損料及び電力に関する経費、コンクリート打設、養生等、その施工に必要な全ての機械・労務・材料費(損料を含む)を含む。
2. コンクリートの材料ロスを含む。(標準ロス率は、+0.07)
3. 基礎砕石の幅は控長 35cm 以下、裏込めコンクリート厚さ 150mm 以下を標準としており、これにより難しい場合は別途考慮する。
4. 目地の有無、材料の種類にかかわらず本施工パッケージを適用できる。
5. 特殊養生(ジェットヒータ養生)の場合は、養生工の種類を「養生なし」として、「[第Ⅱ編第4章 ①コンクリート工](#)」により別途計上すること。
6. 均しコンクリートは別途計上する。

表 3.34 生コンクリート規格

積算条件	区 分
生コンクリート規格	18-8-25(普通)
	18-8-40(普通)
	18-8-25(高炉)
	18-8-40(高炉)
	生コンクリート各種

(2) 代表機材規格

下表機材は、当該施工パッケージで使用されている機材の代表的な規格である。

表 3.35 現場打基礎コンクリート 代表機材規格一覧

項目	代表機材規格	備考
機械	K1 バックホウ (クローラ型) [標準型・超低騒音型・クレーン機能付・排出ガス対策型(2014年規制)] 山積 0.8m ³ (平積 0.6m ³) 吊能力 2.9t	賃料
	K2 バックホウ (クローラ型) [標準型・排出ガス対策型(2014年規制)] 山積 0.8m ³ (平積 0.6m ³)	・賃料 ・基礎砕石有りの場合
	K3 -	
労務	R1 型わく工	
	R2 普通作業員	
	R3 土木一般世話役	
	R4 特殊作業員	
材料	Z1 生コンクリート 高炉 18-8-25 (20) W/C 60%	
	Z2 軽油 パトロール給油	
	Z3 -	
	Z4 -	
市場単価	S -	

3-15 現場打小口止コンクリート

(1) 条件区分

条件区分は、次表を標準とする。

表 3.36 現場打小口止コンクリート 積算条件区分一覧

(積算単位：m³)

生コンクリート規格	養生工の種類
(表 3.34)	一般養生
	特殊養生(練炭)
	養生工なし

- (注) 1. 上表は、現場打ちによる天端コンクリート設置におけるコンクリート、型枠(製作・設置・撤去)、雑機械器具(電気ドリル、電気ノコギリ、コンクリート打設機器)の損料及び電力に関する経費等、その施工に必要な全ての機械・労務・材料費(損料等を含む)を含む。
2. 生コンクリートの材料ロスを含む。(標準ロス率は、+0.07)
3. 特殊養生(ジェットヒータ養生)の場合は、養生工の種類を「養生なし」として、「第Ⅱ編第4章①コンクリート工」により別途計上すること。
4. 目地材は必要に応じて「第Ⅱ編第2章⑱目地・止水板設置工」により別途計上する。

(2) 代表機労材規格

下表機労材は、当該施工パッケージで使用されている機労材の代表的な規格である。

表 3.37 現場打小口止コンクリート 代表機労材規格一覧

項目	代表機労材規格		備考
機械	K1	バックホウ（クローラ型）〔標準型・超低騒音型・クレーン機能付・排出ガス対策型（2014年規制）〕 山積 0.8m ³ （平積 0.6m ³ ）吊能力 2.9t	賃料
	K2	—	
	K3	—	
労務	R1	型わく工	
	R2	普通作業員	
	R3	特殊作業員	
	R4	土木一般世話役	
材料	Z1	生コンクリート 高炉 18-8-25 (20) W/C 60%	
	Z2	軽油 パトロール給油	
	Z3	—	
	Z4	—	
市場単価	S	—	

3-16 現場打横帯（隔壁）コンクリート

(1) 条件区分

条件区分は、次表を標準とする。

表 3.38 現場打横帯（隔壁）コンクリート 積算条件区分一覧

(積算単位：m³)

生コンクリート規格	養生工の種類
(表 3.34)	一般養生
	特殊養生(練炭)
	養生工なし

- (注) 1. 上表は、現場打ちによる天端コンクリート設置におけるコンクリート、型枠（製作・設置・撤去）、雑機械器具（電気ドリル、電気ノコギリ、コンクリート打設機器）の損料及び電力に関する経費等、その施工に必要な全ての機械・労務・材料費（損料等を含む）を含む。
2. 生コンクリートの材料ロスを含む。（標準ロス率は、+0.07）
3. 特殊養生（ジェットヒータ養生）の場合は、養生工の種類を「養生なし」として、「第Ⅱ編第4章①コンクリート工」により別途計上すること。
4. 目地材は必要に応じて「第Ⅱ編第2章⑩目地・止水板設置工」により別途計上する。

(2) 代表機労材規格

下表機労材は、当該施工パッケージで使用されている機労材の代表的な規格である。

表 3.39 現場打横帯（隔壁）コンクリート 代表機労材規格一覧

項目	代表機労材規格		備考
機械	K1	バックホウ（クローラ型）〔標準型・超低騒音型・クレーン機能付・排出ガス対策型（2014年規制）〕 山積 0.8m ³ （平積 0.6m ³ ）吊能力 2.9t	賃料
	K2	—	
	K3	—	
労務	R1	型わく工	
	R2	普通作業員	
	R3	特殊作業員	
	R4	土木一般世話役	
材料	Z1	生コンクリート 高炉 18-8-25 (20) W/C 60%	
	Z2	軽油 パトロール給油	
	Z3	—	
	Z4	—	
市場単価	S	—	

3-17 現場打天端コンクリート（SCB226180）

(1) 条件区分

条件区分は、次表を標準とする。

表 3.40 現場打天端コンクリート 積算条件区分一覧

(積算単位：m³)

生コンクリート規格	養生工の種類
(表 3.34)	一般養生
	特殊養生(練炭)
	養生工なし

- (注) 1. 上表は、コンクリート、型枠用合板、鋼製型枠、型枠用金物、組立支持材、さん木、洋釘、はく離剤、電気ドリル、電動ノコギリ、コンクリートパイプレータ、コンクリートバケット損料及び電力に関する経費、コンクリート打設、養生等、その施工に必要な全ての機械・労務・材料費（損料等を含む）を含む。
2. 生コンクリートの材料ロスを含む。（標準ロス率は、+0.07）
3. 特殊養生（ジェットヒータ養生）の場合は、養生工の種類を「養生なし」として、「第Ⅱ編第4章①コンクリート工」により別途計上すること。
4. 目地材は必要に応じて「第Ⅱ編第2章⑧目地・止水板設置工」により別途計上する。

(2) 代表機労材規格

下表機労材は、当該施工パッケージで使用されている機労材の代表的な規格である。

表 3.41 現場打天端コンクリート 代表機労材規格一覧

項目	代表機労材規格		備考
機械	K1	バックホウ（クローラ型）〔標準型・超低騒音型・クレーン機能付・排出ガス対策型（2014年規制）〕 山積 0.8m ³ （平積 0.6m ³ ）吊能力 2.9t	賃料
	K2	—	
	K3	—	
労務	R1	型わく工	
	R2	普通作業員	
	R3	特殊作業員	
	R4	土木一般世話役	
材料	Z1	生コンクリート 高炉 18-8-25 (20) W/C 60%	
	Z2	軽油 パトロール給油	
	Z3	—	
	Z4	—	
市場単価	S	—	

3-18 プレキャスト基礎ブロック（SCB226220）

(1) 条件区分

プレキャスト基礎ブロックの積算条件区分はない。

積算単位は、mとする。

- （注）1. プレキャスト基礎ブロックにおけるブロックの設置、連結等、その施工に必要な全ての機械・労務・材料費（損料等を含む）を含む。ただし、プレキャスト基礎ブロック（材料費）は含まない。
2. 中詰コンクリートを打設する場合は、材料費・打設手間を別途計上する。
3. 基礎材は必要に応じて、「第Ⅱ編第2章②基礎・裏込砕石工」により別途計上する。
4. 目地材は必要に応じて、「第Ⅱ編第2章⑩目地・止水板設置工」により別途計上する。

(2) 代表機労材規格

下表機労材は、当該施工パッケージで使用されている機労材の代表的な規格である。

表 3.42 プレキャスト基礎ブロック 代表機労材規格一覧

項目	代表機労材規格		備考
機械	K1	バックホウ（クローラ型）〔標準型・超低騒音型・クレーン機能付・排出ガス対策型（2014年規制）〕 山積 0.8m ³ （平積 0.6m ³ ）吊能力 2.9t	賃料
	K2	—	
	K3	—	
労務	R1	普通作業員	
	R2	運転手（特殊）	
	R3	特殊作業員	
	R4	土木一般世話役	
材料	Z1	軽油 パトロール給油	
	Z2	—	
	Z3	—	
	Z4	—	
市場単価	S	—	

3-19 プレキャスト基礎ブロック（材料費）

(1) 条件区分

プレキャスト基礎ブロック（材料費）の積算条件区分はない。
積算単位は、mとする。

3-20 プレキャスト小口止ブロック

(1) 条件区分

プレキャスト小口止ブロックの積算条件区分はない。
積算単位は、mとする。

- (注) 1. プレキャスト小口止ブロックにおけるブロックの設置、連結等、その施工に必要な全ての機械・労務・材料費（損料等を含む）を含む。ただし、プレキャスト小口止ブロック（材料費）は含まない。
2. 中詰コンクリートを打設する場合は、材料費・打設手間を別途計上する。
3. 基礎材は必要に応じて、「第Ⅱ編第2章②基礎・裏込砕石工」により別途計上する。
4. 目地材は必要に応じて、「第Ⅱ編第2章⑩目地・止水板設置工」により別途計上する。

(2) 代表機材規格

下表機材は、当該施工パッケージで使用されている機材の代表的な規格である。

表 3.43 プレキャスト小口止ブロック 代表機材規格一覧

項目		代表機材規格	備考
機械	K1	バックホウ（クローラ型）[標準型・超低騒音型・クレーン機能付・排出ガス対策型(2014年規制)] 山積 0.8m ³ （平積 0.6m ³ ）吊能力 2.9t	賃料
	K2	—	
	K3	—	
労務	R1	普通作業員	
	R2	運転手（特殊）	
	R3	特殊作業員	
	R4	土木一般世話役	
材料	Z1	軽油 パトロール給油	
	Z2	—	
	Z3	—	
	Z4	—	
市場単価	S	—	

3-21 プレキャスト小口止ブロック（材料費）

(1) 条件区分

プレキャスト小口止ブロック（材料費）の積算条件区分はない。
積算単位は、mとする。

3-22 プレキャスト横帯（隔壁）ブロック

(1) 条件区分

プレキャスト横帯（隔壁）ブロックの積算条件区分はない。

積算単位は、mとする。

- (注) 1. プレキャスト横帯（隔壁）ブロックにおけるブロックの設置、連結等、その施工に必要な全ての機械・労務・材料費（損料等を含む）を含む。ただし、プレキャスト横帯（隔壁）ブロック（材料費）は含まない。
2. 中詰コンクリートを打設する場合は、材料費・打設手間を別途計上する。
3. 基礎材は必要に応じて、「第Ⅱ編第2章②基礎・裏込砕石工」により別途計上する。
4. 目地材は必要に応じて、「第Ⅱ編第2章⑩目地・止水板設置工」により別途計上する。

(2) 代表機労材規格

下表機労材は、当該施工パッケージで使用されている機労材の代表的な規格である。

表 3.44 プレキャスト横帯（隔壁）ブロック 代表機労材規格一覧

項目		代表機労材規格	備考
機械	K1	バックホウ（クローラ型）[標準型・超低騒音型・クレーン機能付・排出ガス対策型(2014年規制)] 山積 0.8m ³ （平積 0.6m ³ ）吊能力 2.9t	賃料
	K2	—	
	K3	—	
労務	R1	普通作業員	
	R2	運転手（特殊）	
	R3	特殊作業員	
	R4	土木一般世話役	
材料	Z1	軽油 パトロール給油	
	Z2	—	
	Z3	—	
	Z4	—	
市場単価	S	—	

3-23 プレキャスト横帯（隔壁）ブロック（材料費）

(1) 条件区分

プレキャスト横帯（隔壁）ブロック（材料費）の積算条件区分はない。

積算単位は、mとする。

3-24 プレキャスト巻止ブロック

(1) 条件区分

プレキャスト巻止ブロックの積算条件区分はない。

積算単位は、mとする。

- (注) 1. プレキャスト巻止ブロックにおけるブロックの設置、連結等、その施工に必要な全ての機械・労務・材料費（損料等を含む）を含む。ただし、プレキャスト巻止ブロック（材料費）は含まない。
 2. 中詰コンクリートを打設する場合は、材料費・打設手間を別途計上する。
 3. 基礎材は必要に応じて、「第Ⅱ編第2章②基礎・裏込砕石工」により別途計上する。
 4. 目地材は必要に応じて、「第Ⅱ編第2章⑩目地・止水板設置工」により別途計上する。

(2) 代表機労材規格

下表機労材は、当該施工パッケージで使用されている機労材の代表的な規格である。

表 3.45 プレキャスト巻止ブロック 代表機労材規格一覧

項目	代表機労材規格		備考
機械	K1	バックホウ（クローラ型）[標準型・超低騒音型・クレーン機能付・排出ガス対策型(2014年規制)] 山積 0.8m ³ （平積 0.6m ³ ）吊能力 2.9t	賃料
	K2	—	
	K3	—	
労務	R1	普通作業員	
	R2	運転手（特殊）	
	R3	特殊作業員	
	R4	土木一般世話役	
材料	Z1	軽油 パトロール給油	
	Z2	—	
	Z3	—	
	Z4	—	
市場単価	S	—	

3-25 プレキャスト巻止ブロック（材料費）

(1) 条件区分

プレキャスト巻止ブロック（材料費）の積算条件区分はない。

積算単位は、mとする。

4. 参考図

4-1 調整コンクリート・小口止・横帯（隔壁）・天端コンクリート

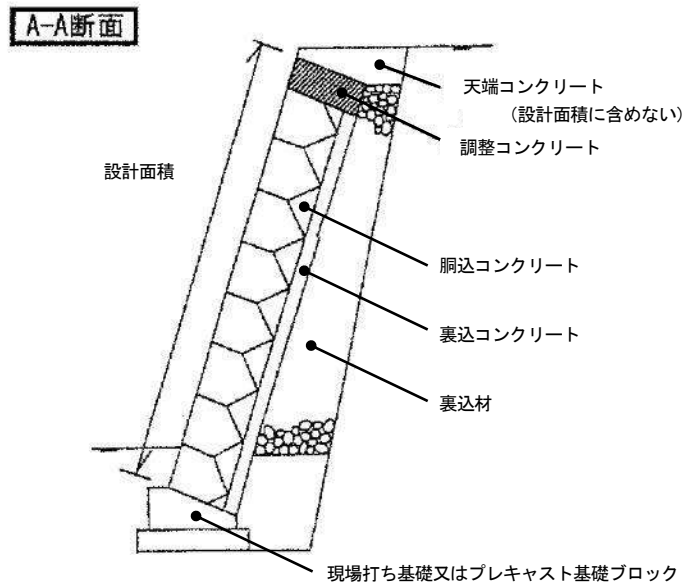
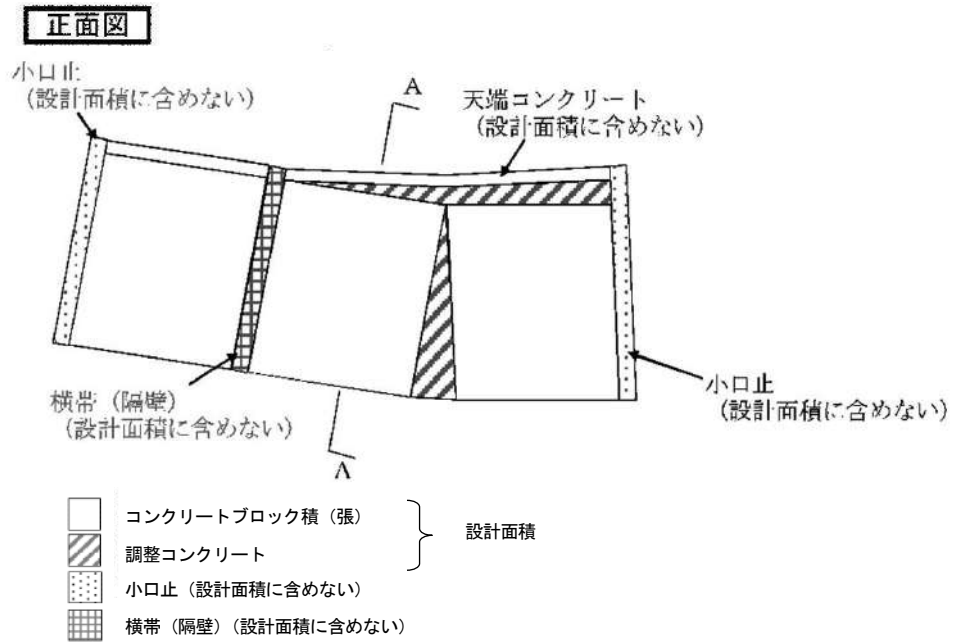

4-2 各種ブロック参考図

(1) 間知ブロック積

正面図

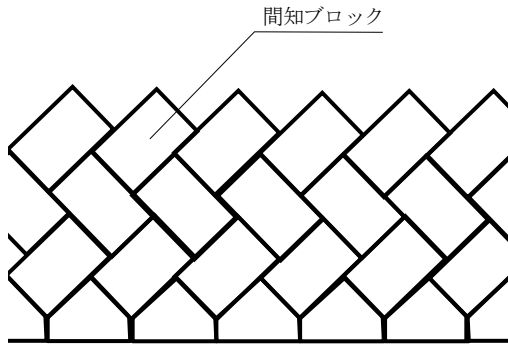

断面図

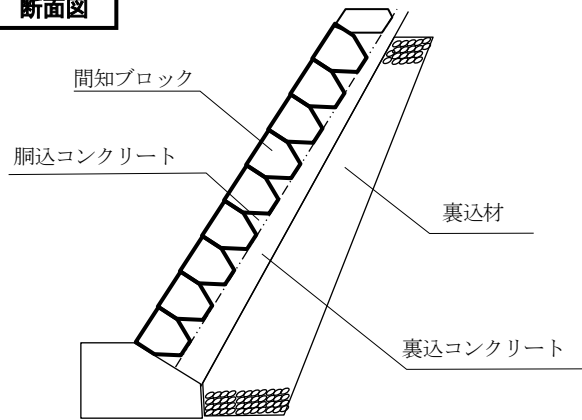

(2) 緑化ブロック積

ブロックの参考図

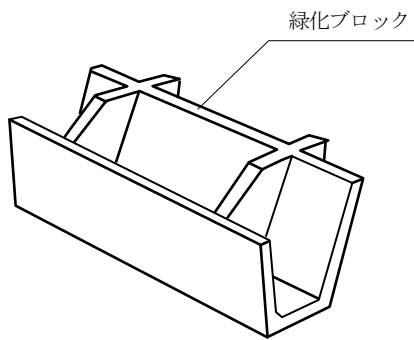

断面図

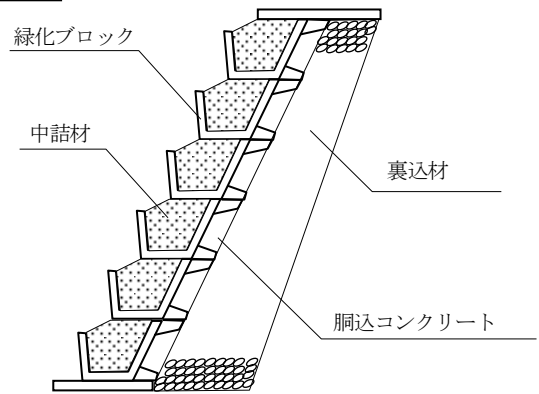

(3) 大型ブロック積

ブロックの参考図

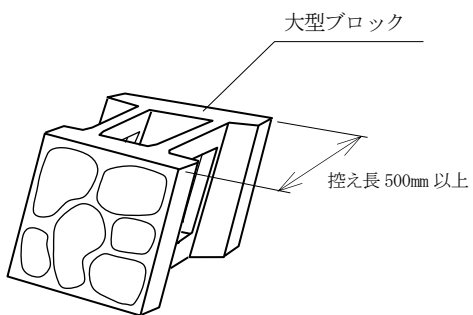

断面図

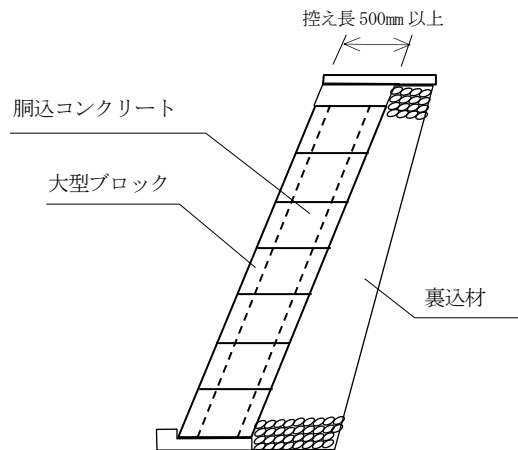

(4) 間知ブロック張

正面図

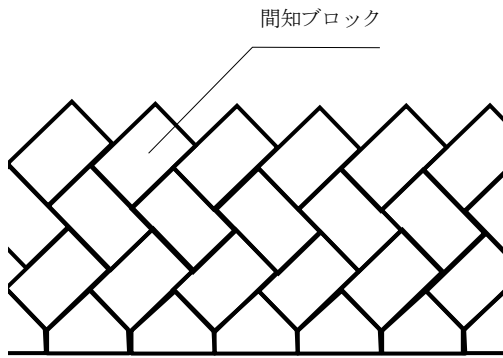

断面図

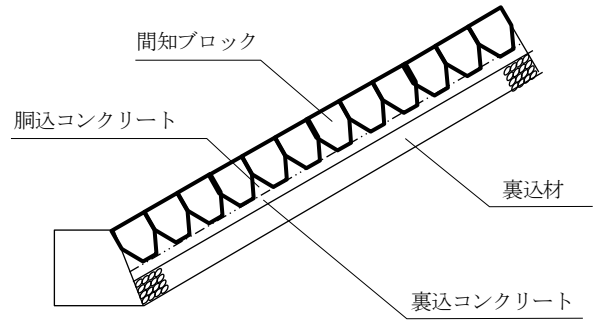

(5) 平ブロック張

正面図

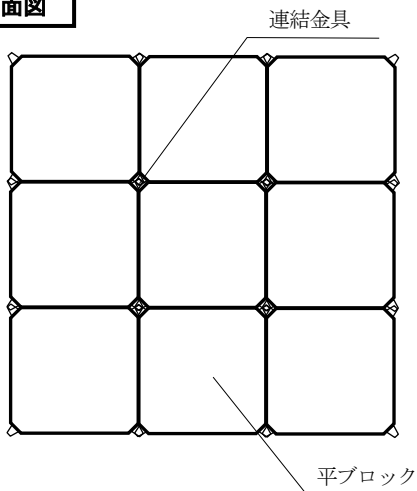

断面図

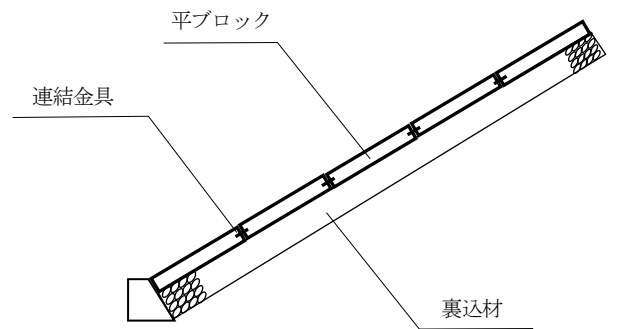

(6) 連節ブロック張（鉄筋又は鋼線）

正面図

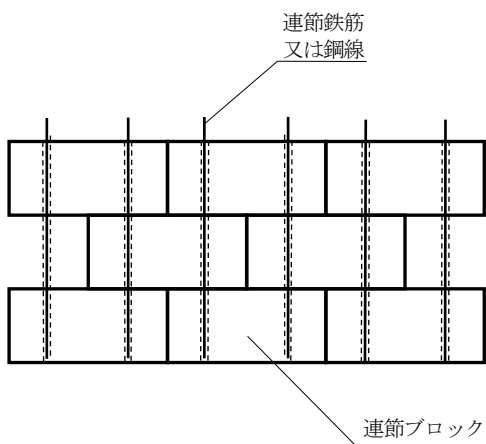

断面図

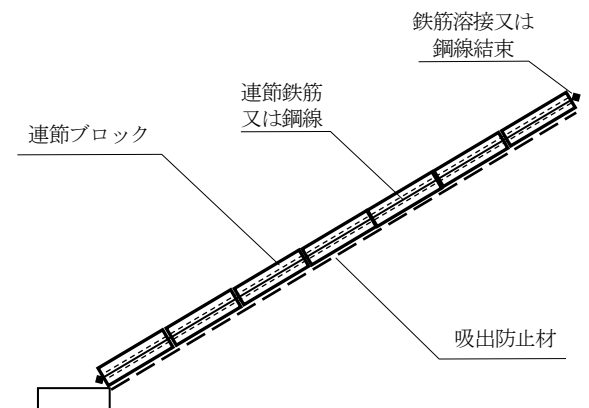

(7) 連節ブロック張 (連結金具)

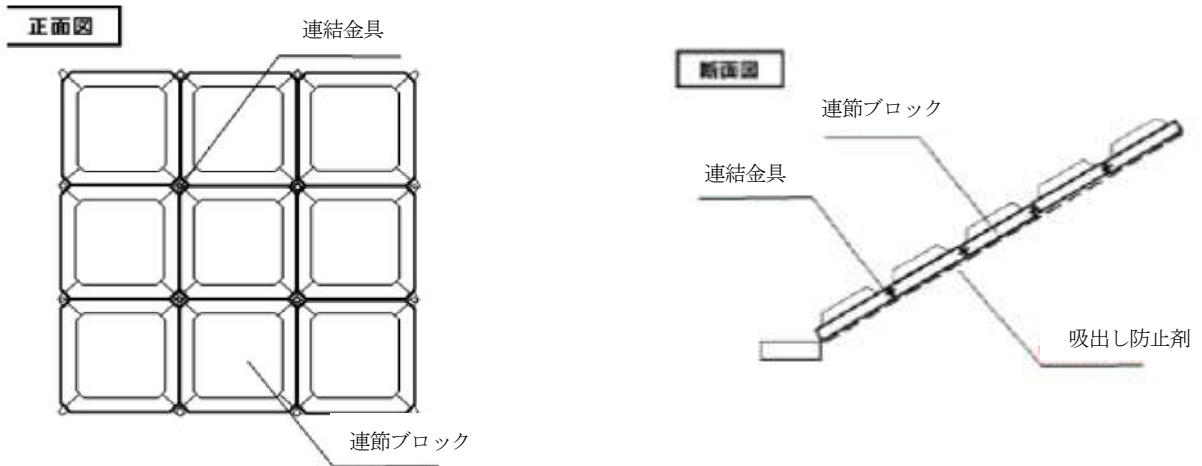

(注) 各ブロック積 (張) 工の参考図は、一般的な形状を示すものであり、そのブロックの形状を指定するものではない。

(8) 護岸各部の参考図

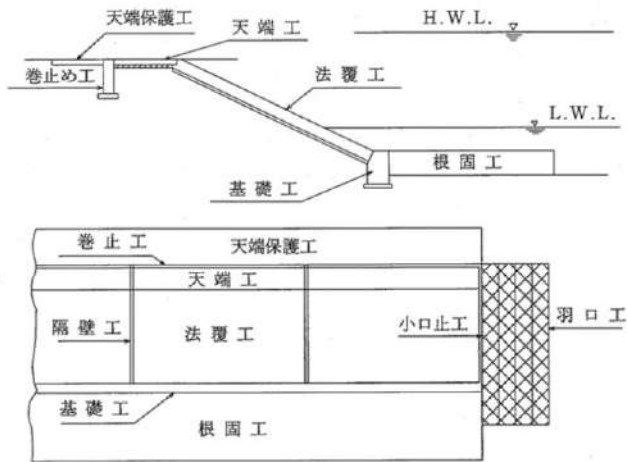

④ 場所打擁壁工

④-1 場所打擁壁工 (1) (建地-I)

1. 適用範囲

本資料は、擁壁工における擁壁に適用する。

1-1 適用できる範囲

1-1-1 小型擁壁

- (1) 擁壁平均高さが 0.5m 以上 1.0m 以下の小型擁壁
- (2) コンクリート打設地上高さが施工基面より上の場合、打設地上高さ 0m 以上 2.5m 以下、且つ水平打設距離 4.5m 以下
- (3) コンクリート打設地上高さが施工基面より下の場合、打設地上高さ -7.0m 以上 0m 未満、且つ水平打設距離 3.5m 以下

1-1-2 重力式擁壁

- (1) 擁壁平均高さが 1.0m を超え 5.0m 以下の重力式擁壁
- (2) コンクリート打設機械からの圧送管延長距離が 280m 以下の場合
- (3) 圧送コンクリートのスランプ値が 8~12cm、粗骨材の最大寸法が 40mm 以下の場合

1-1-3 もたれ式擁壁

- (1) 擁壁平均高さが 3.0m 以上 8.0m 以下のもたれ式擁壁
- (2) コンクリート打設機械からの圧送管延長距離が 280m 以下の場合
- (3) 圧送コンクリートのスランプ値が 8~12cm、粗骨材の最大寸法が 40mm 以下の場合

1-1-4 逆T型擁壁

- (1) 擁壁平均高さが 3.0m 以上 10.0m 以下の逆T型擁壁
- (2) 使用鉄筋量が 0.04t/m³ 以上 0.14t/m³ 未満の場合
- (3) 鉄筋規格が SD345 D13 から SD345 D32 の場合
- (4) コンクリート打設機械からの圧送管延長距離が 280m 以下の場合
- (5) 圧送コンクリートのスランプ値が 8~12cm、粗骨材の最大寸法が 40mm 以下の場合

1-1-5 L型擁壁

- (1) 擁壁平均高さが 3.0m 以上 7.0m 以下のL型擁壁
- (2) 使用鉄筋量が 0.04t/m³ 以上 0.14t/m³ 未満の場合
- (3) 鉄筋規格が SD345 D13 から SD345 D32 の場合
- (4) コンクリート打設機械からの圧送管延長距離が 280m 以下の場合
- (5) 圧送コンクリートのスランプ値が 8~12cm、粗骨材の最大寸法が 40mm 以下の場合

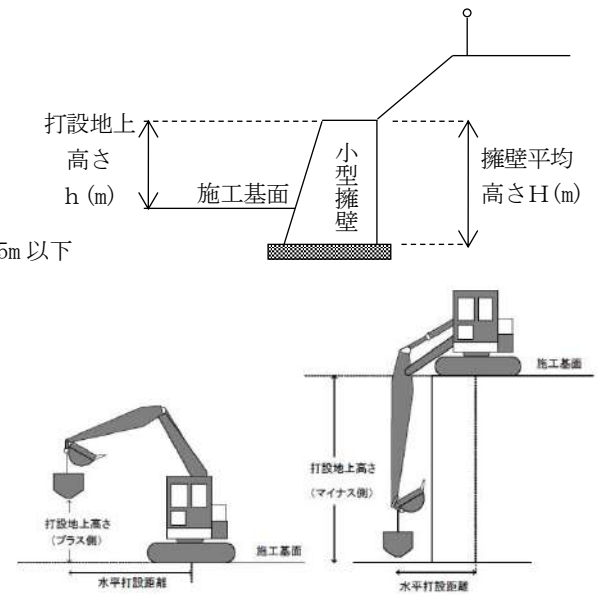

参考図(バックホウによるコンクリート打設範囲)

また、本項の適用を外れる現場打擁壁工については、「第Ⅱ編第2章共通工④-2 場所打擁壁工 (2)」を適用する。

2. 施工概要

施工フローは、下記を標準とする。

2-1 小型擁壁



図2-1 施工フロー

- (注) 1. 本施工パッケージで対応しているのは、二重実線部分のみである。
 2. 基礎材敷均し・転圧、均し型枠製作設置・撤去、均しコンクリート打設・養生は、必要に応じて計上する。
 3. 目地材、水抜きパイプ、吸出防止材は施工の有無にかかわらず適用できる。

2-2 重力式擁壁，もたれ式擁壁

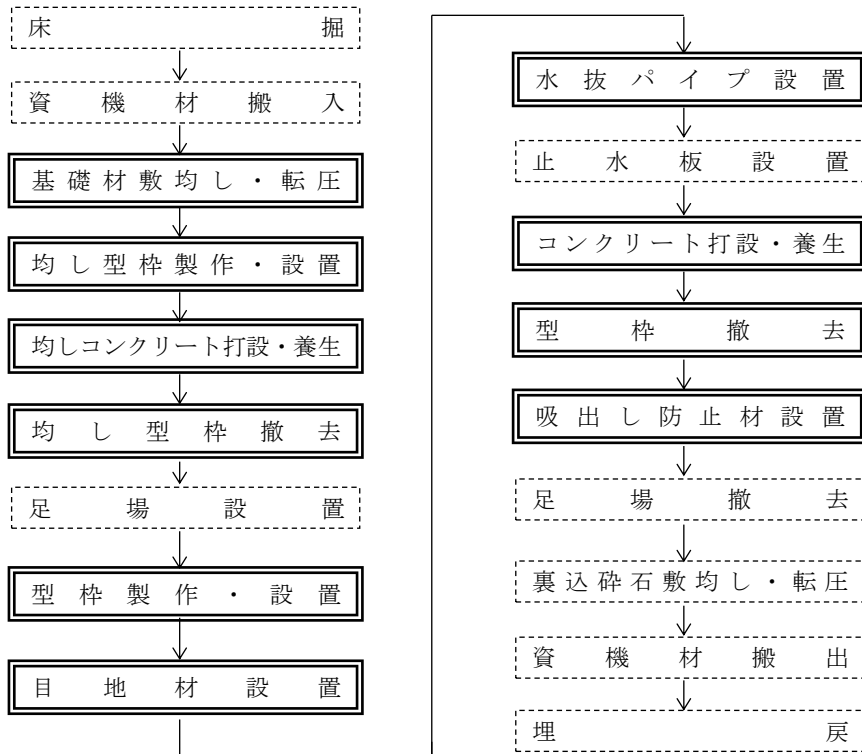

図2-2 施工フロー

- (注) 1. 本施工パッケージで対応しているのは、二重実線部分のみである。
 2. 基礎材敷均し・転圧，均し型枠製作設置・撤去，均しコンクリート打設・養生は，必要に応じて計上する。
 3. 目地材，水抜きパイプ，吸出防止材は施工の有無にかかわらず適用できる。

2-3 逆T型擁壁，L型擁壁

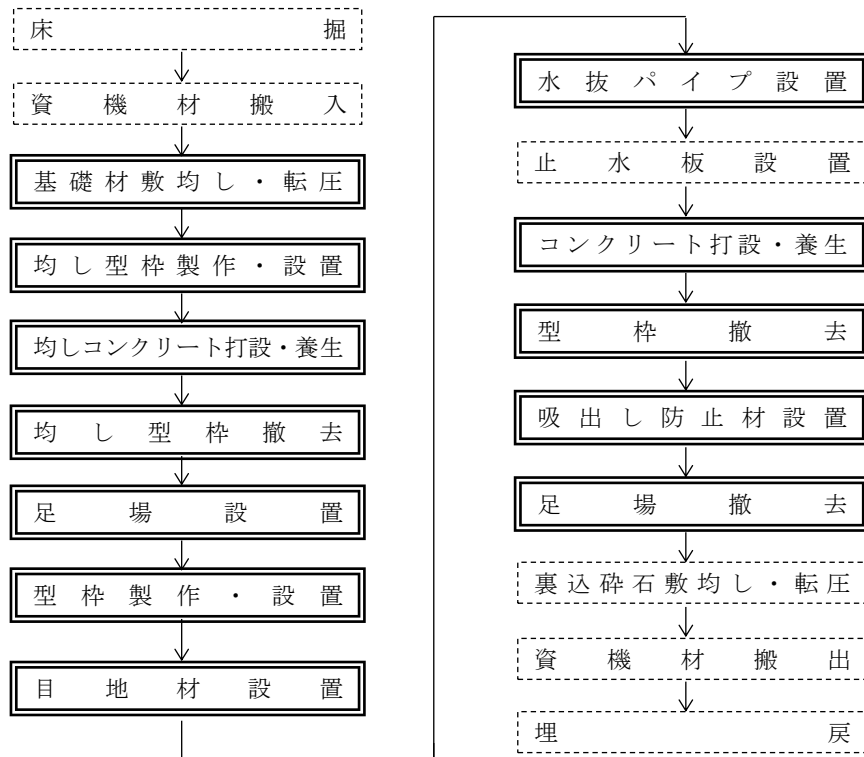

図2-3 施工フロー

- (注) 1. 本施工パッケージで対応しているのは、二重実線部分のみである。
2. 基礎材敷均し・転圧，均し型枠製作設置・撤去，均しコンクリート打設・養生は，必要に応じて計上する。
3. 目地材，水抜きパイプ，吸出し防止材は施工の有無にかかわらず適用できる。ただし，吸出し防止材は，点在で設置する場合を標準としており，面及び帯状のものを使用する場合は，別途計上する。
4. ガス圧接が必要な場合は「第Ⅵ編第1章①-2 鉄筋工（ガス圧接工）」により，別途計上する。

3. 施工パッケージ

3-1 小型擁壁 (SCB226311)

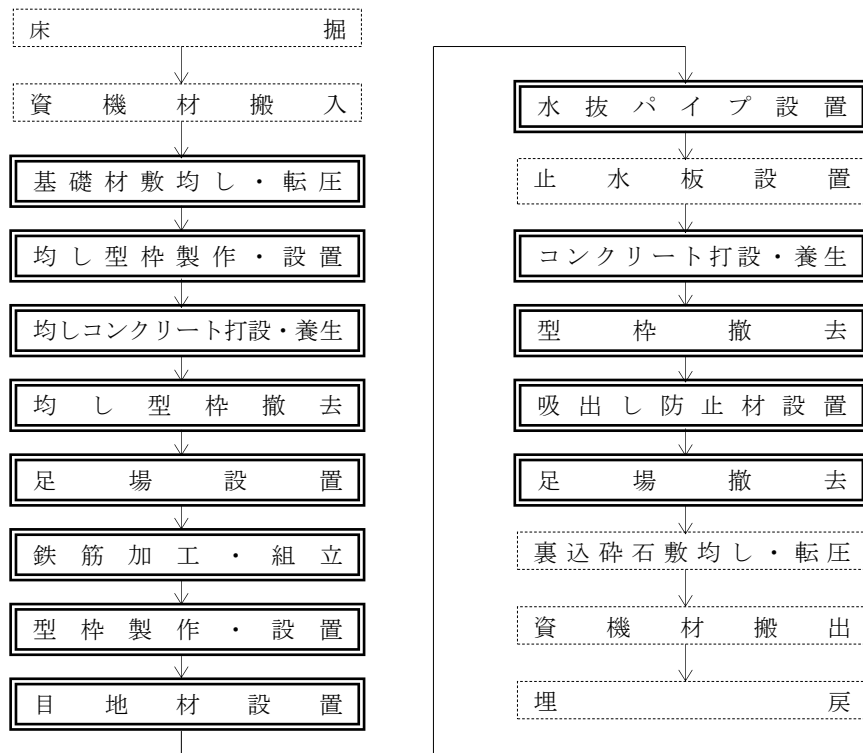
(1) 条件区分

条件区分は、次表を標準とする。

表 3.1 小型擁壁 積算条件区分一覧

(積算単位：m³)

擁壁平均高さ	コンクリート規格	基礎碎石の有無	均しコンクリートの有無	養生工の種類
(表 3.2)	(表 3.3)	無し	無し	一般養生・特殊養生(練炭)
				特殊養生(ｼﾞｬｯﾄﾋｰﾀ)
				養生工無
			有り	一般養生・特殊養生(練炭)
				特殊養生(ｼﾞｬｯﾄﾋｰﾀ)
				養生工無
		有り	無し	一般養生・特殊養生(練炭)
				特殊養生(ｼﾞｬｯﾄﾋｰﾀ)
				養生工無
			有り	一般養生・特殊養生(練炭)
				特殊養生(ｼﾞｬｯﾄﾋｰﾀ)
				養生工無

(注) 1. 上表は、小型擁壁（擁壁平均高さ 0.5m 以上 1.0m 以下）のコンクリート、型枠（はく離剤塗布及びケレン作業含む）、基礎材、均しコンクリート、目地材（ひび割れ誘発目地除く）、水抜きパイプ、吸出し防止材（点在）、養生（一般養生，特殊養生（練炭），特殊養生（ｼﾞｬｯﾄﾋｰﾀ））、コンクリートバケットへのコンクリート積込及び玉掛作業を行う機械付補助労務、ペーラインコンクリートの施工の他、雑機械器具（コンクリートパイプレータ，工事用水中モータポンプ，電気ドリル，電気ノコギリ，シュート，ホッパ等）の損料等，その施工に必要な全ての機械・労務・材料費（損料等を含む）を含む。ただし，化粧型枠は含まない。

2. コンクリート打設に使用するバケットの容量は 0.3m³ を基準とする。
3. コンクリートの材料ロスを含む。（標準ロス率は，+0.06）
4. 化粧型枠については加算費用を，「第Ⅱ編第4章コンクリート工②-1型枠工3-2化粧型枠」により別途計上すること。
5. ペーラインコンクリートの材料費については，「3-8ペーラインコンクリート（材料費）」により別途計上すること。
6. 足場が必要な場合は別途計上すること。
7. 基礎碎石の敷均し厚は，20cm 以下を標準としており，これにより難しい場合は別途考慮する。
8. 擁壁平均高さは，擁壁の前面勾配あるいは背面勾配，天端幅，擁壁種類が同一の構造形式のブロックにて判断すること。

表 3.2 擁壁平均高さ

積算条件	区分
擁壁平均高さ	0.5m以上0.6m未満
	0.6m以上0.8m未満
	0.8m以上1.0m以下

表 3.3 コンクリート規格

積算条件	区分	
コンクリート規格	21- 8-25 (20) (普通)	18- 8-40 (高炉)
	21-12-25 (20) (普通)	18-12-40 (高炉)
	24- 8-25 (20) (普通)	21- 8-40 (高炉)
	24-12-25 (20) (普通)	21-12-40 (高炉)
	27- 8-25 (20) (普通)	24- 8-40 (高炉)
	27-12-25 (20) (普通)	24-12-40 (高炉)
	18- 8-40 (普通)	21- 8-25 (早強)
	18-12-40 (普通)	21-12-25 (早強)
	21- 8-40 (普通)	24- 8-25 (早強)
	21-12-40 (普通)	24-12-25 (早強)
	24- 8-40 (普通)	18- 8-25 (高炉)
	24-12-40 (普通)	18-12-25 (高炉)
	21- 8-25 (20) (高炉)	各種
	21-12-25 (20) (高炉)	
	24- 8-25 (20) (高炉)	
	24-12-25 (20) (高炉)	

(2) 代表機労材規格

下表機労材は、当該施工パッケージで使用されている機労材の代表的な規格である。

表 3.4 小型擁壁 代表機労材規格一覧

項目	代表機労材規格		備考
機械	K1	バックホウ (クローラ型) [後方超小旋回型・超低騒音型・クレーン機能付き・排出ガス対策型 (2011 年規制)] 山積 0.45m ³ (平積 0.35m ³) 吊能力 2.9t	
	K2	業務用可搬型ヒータ [ジェットヒータ] [油だき・熱風・直火型] 熱出力 126MJ/h (30, 100kcal/h) 油種, 灯油	・特殊養生 (ジェットヒータ) の場合 ・賃料
	K3	-	
労務	R1	型わく工	
	R2	普通作業員	
	R3	土木一般世話役	
	R4	運転手 (特殊)	
材料	Z1	生コンクリート 高炉 18-8-25 (20) W/C 60%	
	Z2	灯油 白灯油 業務用 ミニローリー	特殊養生 (ジェットヒータ) の場合
	Z3	軽油 パトロール給油	
	Z4	-	
市場単価	S	-	

3-2 重力式擁壁 (SCB226320)

(1) 条件区分

条件区分は、次表を標準とする。

表 3.5 重力式擁壁 積算条件区分一覧

(積算単位：m³)

擁壁平均高さ	コンクリート規格	基礎碎石の有無	均しコンクリートの有無	養生工の種類	圧送管延長距離区分
1.0m を超え 2.0m 未満	(表 3.3)	無し	無し	一般養生	(表 3.6)
				特殊養生(練炭・ジェットヒータ)	
				養生工無	
			有り	一般養生	
				特殊養生(練炭・ジェットヒータ)	
				養生工無	
		有り	無し	一般養生	
				特殊養生(練炭・ジェットヒータ)	
				養生工無	
			有り	一般養生	
				特殊養生(練炭・ジェットヒータ)	
				養生工無	
2.0m 以上 5.0m 以下	(表 3.3)	無し	無し	一般養生	
				特殊養生(練炭・ジェットヒータ)	
				仮囲い内ジェットヒータ養生	
				養生工無	
				有り	一般養生
					特殊養生(練炭・ジェットヒータ)
			仮囲い内ジェットヒータ養生		
			有り	無し	一般養生
					特殊養生(練炭・ジェットヒータ)
		仮囲い内ジェットヒータ養生			
		養生工無			
		有り			一般養生
					特殊養生(練炭・ジェットヒータ)
				仮囲い内ジェットヒータ養生	
		養生工無			

- (注) 1. 上表は、重力式擁壁(擁壁平均高さ1.0mを超え5.0m以下)のコンクリート、型枠(はく離剤塗布及びケレン作業含む)、基礎材、均しコンクリート、一般足場(擁壁平均高さが2m未満の場合)、単管傾斜足場(擁壁平均高さが2m以上の場合)、手摺先行型枠組足場(擁壁平均高さが2m以上の場合)、目地材(ひび割れ誘発目地除く)、水抜きパイプ、吸出し防止材(点在)、養生(一般養生、特殊養生(練炭・ジェットヒータ)、仮囲い内ジェットヒータ養生)、圧送管の組立・撤去、ペーラインコンクリートの施工の他、雑機械器具(コンクリートパイプレータ、工事用水中モータポンプ、電気ドリル、電気ノコギリ、シュート、ホップ等)の損料、コンクリートポンプ車のホースの筒先作業等を行う機械付補助労務等、その施工に必要な全ての機械・労務・材料費(損料等を含む)を含む。ただし、化粧型枠は含まない。
2. コンクリートの材料ロスを含む。(標準ロス率は、+0.04)
3. 設計数量は、つま先版、突起を含む擁壁本体コンクリートの数量とする。
4. 化粧型枠については加算費用を、「第Ⅱ編第4章コンクリート工②-1型枠工3-2化粧型枠」により別途計上すること。
5. ペーラインコンクリートの材料費については、「3-8ペーラインコンクリート(材料費)」により別途計上すること。
6. 基礎碎石の敷均し厚は、20cm以下を標準としており、これにより難しい場合は別途考慮する。

7. 擁壁平均高さは、擁壁の前面勾配あるいは背面勾配、天端幅、擁壁種類が同一の構造形式のブロックにて判断すること。
8. 「仮囲い内ジェットヒータ養生」の場合には「足場」費用は含んでいない。足場が必要な場合は、別途計上する。
9. 擁壁平均高さが1.0mを超え2.0m未満で、「仮囲い内ジェットヒータ養生」が必要な場合には別途考慮すること。

表 3.6 圧送管延長距離区分

積算条件	区分
圧送管延長 距離区分	延長無し
	90m 未満
	90m 以上 180m 未満
	180m 以上 280m 以下

(2) 代表機労材規格

下表機労材は、当該施工パッケージで使用されている機労材の代表的な規格である。

表 3.7 重力式擁壁 代表機労材規格一覧

擁壁平均高さ	項目	代表機労材規格	備考	
1m を超え 2m 未満	機械	K1	コンクリートポンプ車 [トラック架装・ブーム式] 圧送能力 90~110m³/h	
		K2	-	
		K3	-	
	労務	R1	普通作業員	
		R2	型わく工	
		R3	土木一般世話役	
		R4	特殊作業員	
	材料	Z1	生コンクリート 高炉 18-8-25 (20) W/C 60%	
		Z2	軽油 パトロール給油	
		Z3	-	
		Z4	-	
市場単価	S	-		
2m 以上 5m 以下	機械	K1	コンクリートポンプ車 [トラック架装・ブーム式] 圧送能力 90~110m³/h	
		K2	業務用可搬型ヒータ [ジェットヒータ] [油だき・熱風・直火型] 熱出力 126MJ/h (30,100kcal/h) 油種 灯油	・仮囲い内ジェットヒータ養生の場合 ・賃料
		K3	発動発電機 [ディーゼルエンジン駆動] 定格容量 (50/60Hz) 2.7/3kVA	仮囲い内ジェットヒータ養生の場合
	労務	R1	普通作業員	
		R2	型わく工	
		R3	土木一般世話役	
		R4	とび工 特殊作業員	一般, 特殊養生の場合 仮囲い内ジェットヒータ養生の場合
	材料	Z1	生コンクリート 高炉 18-8-25 (20) W/C 60%	
		Z2	軽油 パトロール給油	
		Z3	灯油 白灯油 業務用 ミニローリー	仮囲い内ジェットヒータ養生の場合
		Z4	-	
市場単価	S	-		

[参考図]

擁壁高さが変化する場合の擁壁平均高さH (m)

$$H = A / L$$

A = 正面図での擁壁面積 (m²)

L = 擁壁延長 (m)

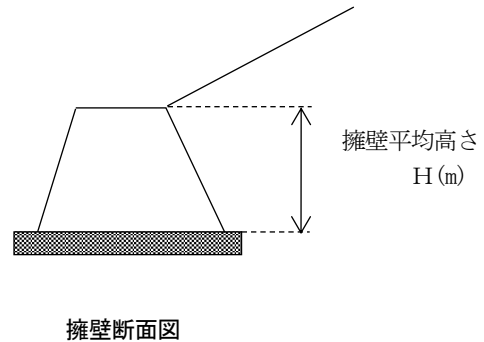
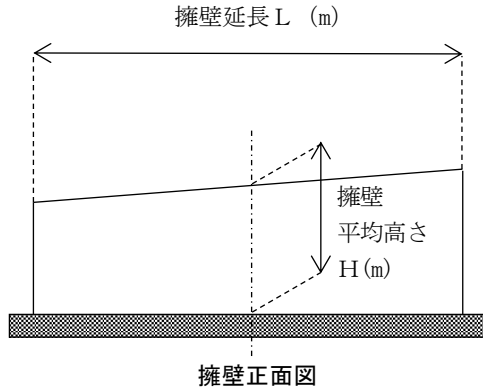

3-3 もたれ式擁壁 (SCB226330)

(1) 条件区分

条件区分は、次表を標準とする。

表 3.8 もたれ式擁壁 積算条件区分一覧

(積算単位：m³)

コンクリート規格	基礎砕石の有無	均しコンクリートの有無	養生工の種類	圧送管延長距離区分	
(表 3.3)	無し	無し	一般養生	(表 3.6)	
			特殊養生(練炭・ジェットヒータ)		
			仮囲い内ジェットヒータ養生		
			養生工無		
		有り	一般養生		
			特殊養生(練炭・ジェットヒータ)		
	有り	無し	仮囲い内ジェットヒータ養生		
			養生工無		
			有り		一般養生
					特殊養生(練炭・ジェットヒータ)
		仮囲い内ジェットヒータ養生			
		養生工無			

(注) 1. 上表は、もたれ式擁壁(擁壁平均高さ3.0m以上8.0m以下)のコンクリート、型枠(はく離剤塗布及びケレン作業含む)、基礎材、均しコンクリート、足場工、目地材(ひび割れ誘発目地除く)、水抜きパイプ、吸出し防止材(点在)、養生(一般養生・特殊養生(練炭)、特殊養生(ジェットヒータ)、仮囲い内ジェットヒータ養生)、圧送管の組立・撤去、ペーラインコンクリートの施工の他、雑機械器具(コンクリートパイプレータ、工事用水中モータポンプ、電気ドリル、電気ノコギリ、シュート、ホッパ等)の損料、コンクリートポンプ車のホースの筒先作業等を行う機械付補助労務等、その施工に必要な全ての機械・労務・材料費(損料等を含む)を含む。ただし、化粧型枠は含まない。

2. コンクリートの材料ロスを含む。(標準ロス率は、+0.04)

3. 設計数量は、つま先版、突起を含む擁壁本体コンクリートの数量とする。

4. 化粧型枠については加算費用を、「第Ⅱ編第4章コンクリート工②-1型枠工3-2化粧型枠」により別途計上すること。
5. ペーラインコンクリートの材料費については、「3-8 ペーラインコンクリート（材料費）」により別途計上すること。
6. 基礎碎石の敷均し厚は、20cm以下を標準としており、これにより難い場合は別途考慮する。
7. 擁壁平均高さは、擁壁の前面勾配あるいは背面勾配、天端幅、擁壁種類が同一の構造形式のブロックにて判断すること。
8. 「仮囲い内ジェットヒータ養生」の場合には「足場」費用は含んでいない。足場が必要な場合は、別途計上する。

(2) 代表機労材規格

下表機労材は、当該施工パッケージで使用されている機労材の代表的な規格である。

表 3.9 もたれ式擁壁 代表機労材規格一覧

項目	代表機労材規格		備考
機械	K1	コンクリートポンプ車 [トラック架装・ブーム式] 圧送能力 90~110m ³ /h	
	K2	業務用可搬型ヒータ [ジェットヒータ] [油だき・熱風・直火型] 熱出力 126MJ/h (30,100kcal/h) 油種 灯油	・仮囲い内ジェットヒータ養生の場合 ・賃料
	K3	発動発電機 [ディーゼルエンジン駆動] 定格容量 (50/60Hz) 2.7/3kVA	仮囲い内ジェットヒータ養生の場合
労務	R1	普通作業員	
	R2	型わく工	
	R3	土木一般世話役	
	R4	とび工 特殊作業員	一般、特殊養生の場合 仮囲い内ジェットヒータ養生の場合
材料	Z1	生コンクリート 高炉 18-8-25 (20) W/C 60%	
	Z2	軽油 パトロール給油	
	Z3	灯油 白灯油 業務用 ミニローリー	仮囲い内ジェットヒータ養生の場合
	Z4	-	
市場単価	S	-	

3-4 逆T型擁壁 (SCB226340)

(1) 条件区分

条件区分は、次表を標準とする。

表 3.10 逆T型擁壁 積算条件区分一覧

(積算単位：m³)

コンクリート規格	鉄筋量	基礎碎石の有無	均しコンクリートの有無	養生工の種類	圧送管延長距離区分
(表 3.3)	(表 3.11)	無し	無し	一般養生	(表 3.6)
				特殊養生 (練炭・ジェットヒータ)	
				仮囲い内 ジェットヒータ養生	
			有り	一般養生	
				特殊養生 (練炭・ジェットヒータ)	
				仮囲い内 ジェットヒータ養生	
		有り	無し	一般養生	
				特殊養生 (練炭・ジェットヒータ)	
				仮囲い内 ジェットヒータ養生	
			有り	一般養生	
				特殊養生 (練炭・ジェットヒータ)	
				仮囲い内 ジェットヒータ養生	

- (注) 1. 上表は、逆T型擁壁（擁壁平均高さ3.0m以上10.0m以下）のコンクリート、型枠（はく離剤塗布及びケレン作業含む）、鉄筋、基礎材、均しコンクリート、手摺先行型枠組足場、目地材（ひび割れ誘発目地除く）、水抜きパイプ、吸出し防止材（点在）、養生（一般養生、特殊養生（練炭・ジェットヒータ）、仮囲い内ジェットヒータ養生）、圧送管の組立・撤去、ペーラインコンクリートの施工の他、雑機械器具（コンクリートパイプレータ、工事用水中モータポンプ、電気ドリル、電気ノコギリ、シュート、ホッパ等）の損料、コンクリートポンプ車のホースの筒先作業等を行う機械付補助労務等、その施工に必要な全ての機械・労務・材料費（損料等を含む）を含む。ただし、化粧型枠は含まない。
2. コンクリート・鉄筋の材料ロスを含む。標準ロス率は、コンクリートが+0.02、鉄筋が+0.03とする。
3. 設計数量は、つま先版、かかと版、突起を含む擁壁本体コンクリートの数量とする。
4. 化粧型枠については加算費用を、「第Ⅱ編第4章コンクリート工②-1型枠工3-2化粧型枠」により別途計上すること。
5. ペーラインコンクリートの材料費については、「3-8ペーラインコンクリート（材料費）」により別途計上すること。
6. ガス圧接が必要な場合は、「第Ⅵ編第1章①-2鉄筋工（ガス圧接工）」により別途計上する。
7. 基礎碎石の敷均し厚は、20cm以下を標準としており、これにより難しい場合は別途考慮する。
8. 擁壁平均高さは、擁壁の前面勾配あるいは背面勾配、天端幅、擁壁種類が同一の構造形式のブロックにて判断すること。
9. 「仮囲い内ジェットヒータ養生」の場合には「足場」費用は含んでいない。足場が必要な場合は、別途計上する。

表 3.11 鉄筋量

積算条件	区分
鉄筋量	0.04t/m ³ 以上 0.06t/m ³ 未満
	0.06t/m ³ 以上 0.08t/m ³ 未満
	0.08t/m ³ 以上 0.10t/m ³ 未満
	0.10t/m ³ 以上 0.12t/m ³ 未満
	0.12t/m ³ 以上 0.14t/m ³ 未満

(注) 条件区分の鉄筋量は、ロスを含まない数量とする。

(2) 代表機材規格

下表機材は、当該施工パッケージで使用されている機材の代表的な規格である。

表 3.12 逆T型擁壁 代表機材規格一覧

項目	代表機材規格	備考	
機械	K1 コンクリートポンプ車 [トラック架装・ブーム式] 圧送能力 90～110m ³ /h		
	K2 業務用可搬型ヒータ [ジェットヒータ] [油だき・熱風・直火型] 熱出力 126MJ/h (30,100kcal/h) 油種 灯油	・仮囲い内ジェットヒータ養生の場合 ・賃料	
	K3 発動発電機 [ディーゼルエンジン駆動] 定格容量 (50/60Hz) 2.7/3kVA	仮囲い内ジェットヒータ養生の場合	
労務	R1 普通作業員		
	R2 型わく工		
	R3 土木一般世話役		
	R4 とび工 特殊作業員	一般、特殊養生の場合 仮囲い内ジェットヒータ養生の場合	
材料	Z1 生コンクリート 高炉 24-12-25 (20) W/C55%		
	Z2	鉄筋コンクリート用棒鋼 SD345 D13	鉄筋量が 0.04t/m ³ 以上 0.06t/m ³ 未満の場合
		鉄筋コンクリート用棒鋼 SD345 D19	鉄筋量が 0.06t/m ³ 以上 0.08t/m ³ 未満の場合
		鉄筋コンクリート用棒鋼 SD345 D25	鉄筋量が 0.08t/m ³ 以上 0.10t/m ³ 未満の場合
		鉄筋コンクリート用棒鋼 SD345 D29	鉄筋量が 0.10t/m ³ 以上 0.12t/m ³ 未満の場合
		鉄筋コンクリート用棒鋼 SD345 D32	鉄筋量が 0.12t/m ³ 以上 0.14t/m ³ 未満の場合
	Z3 軽油 バトロール給油		
Z4 灯油 白灯油 業務用 ミニローリー	仮囲い内ジェットヒータ養生の場合		
市場単価	S 鉄筋工 加工・組立共 一般構造物		

3-5 L型擁壁 (SCB226350)

(1) 条件区分

条件区分は、次表を標準とする。

表 3.13 L型擁壁 積算条件区分一覧

(積算単位：m³)

コンクリート規格	鉄筋量	基礎砕石の有無	均しコンクリートの有無	養生工の種類	圧送管延長距離区分
(表 3.3)	(表 3.11)	無し	無し	一般養生	(表 3.6)
				特殊養生 (練炭・ジェットヒータ)	
				仮囲い内 ジェットヒータ養生	
			有り	一般養生	
				特殊養生 (練炭・ジェットヒータ)	
				仮囲い内 ジェットヒータ養生	
		有り	無し	一般養生	
				特殊養生 (練炭・ジェットヒータ)	
				仮囲い内 ジェットヒータ養生	
			有り	一般養生	
				特殊養生 (練炭・ジェットヒータ)	
				仮囲い内 ジェットヒータ養生	

- (注) 1. 上表は、L型擁壁(擁壁平均高さ3.0m以上7.0m以下)のコンクリート、型枠(はく離剤塗布及びケレン作業含む)、鉄筋、基礎材、均しコンクリート、手摺先行型枠組足場、目地材(ひび割れ誘発目地除く)、水抜きパイプ、吸出し防止材(点在)、養生(一般養生、特殊養生(練炭・ジェットヒータ)、仮囲い内ジェットヒータ養生)、圧送管の組立・撤去、ペーラインコンクリートの施工の他、雑機械器具(コンクリートパイプレータ、工事用水中モータポンプ、電気ドリル、電気ノコギリ、シュート、ホッパ等)の損料、コンクリートポンプ車のホースの筒先作業等を行う機械付補助労務等、その施工に必要な全ての機械・労務・材料費(損料等を含む)を含む。ただし、化粧型枠は含まない。
2. コンクリート・鉄筋の材料ロスを含む。標準ロス率は、コンクリートが+0.02、鉄筋が+0.03とする。
3. 設計数量は、つま先版、かかと版、突起を含む擁壁本体コンクリートの数量とする。
4. 化粧型枠については加算費用を、「第Ⅱ編第4章コンクリート工②-1型枠工3-2化粧型枠」により別途計上すること。
5. ペーラインコンクリートの材料費については、「3-8ペーラインコンクリート(材料費)」により別途計上すること。
6. ガス圧接が必要な場合は、「第Ⅵ編第1章①-2鉄筋工(ガス圧接工)」により別途計上する。
7. 基礎砕石の敷均し厚は、20cm以下を標準としており、これにより難しい場合は別途考慮する。
8. 擁壁平均高さは、擁壁の前面勾配あるいは背面勾配、天端幅、擁壁種類が同一の構造形式のブロックにて判断すること。
9. 「仮囲い内ジェットヒータ養生」の場合には「足場」費用は含んでいない。足場が必要な場合は、別途計上する。

(2) 代表機材規格

下表機材は、当該施工パッケージで使用されている機材の代表的な規格である。

表 3.14 L型擁壁 代表機材規格一覧

項目	代表機材規格		備考
機械	K1	コンクリートポンプ車 [トラック架装・ブーム式] 圧送能力 90~110m ³ /h	
	K2	業務用可搬型ヒータ [ジェットヒータ] [油だき・熱風・直火型] 熱出力 126MJ/h (30,100kcal/h) 油種 灯油	・仮囲い内ジェットヒータ養生の場合 ・賃料
	K3	発動発電機 [ディーゼルエンジン駆動] 定格容量 (50/60Hz) 2.7/3kVA	仮囲い内ジェットヒータ養生の場合
労務	R1	普通作業員	
	R2	型わく工	
	R3	土木一般世話役	
	R4	とび工 特殊作業員	一般, 特殊養生の場合 仮囲い内ジェットヒータ養生の場合
材料	Z1	生コンクリート 高炉 24-12-25 (20) W/C 55%	
	Z2	鉄筋コンクリート用棒鋼 SD345 D13	鉄筋量が 0.04t/m ³ 以上 0.06t/m ³ 未満の場合
		鉄筋コンクリート用棒鋼 SD345 D19	鉄筋量が 0.06t/m ³ 以上 0.08t/m ³ 未満の場合
		鉄筋コンクリート用棒鋼 SD345 D25	鉄筋量が 0.08t/m ³ 以上 0.10t/m ³ 未満の場合
		鉄筋コンクリート用棒鋼 SD345 D29	鉄筋量が 0.10t/m ³ 以上 0.12t/m ³ 未満の場合
		鉄筋コンクリート用棒鋼 SD345 D32	鉄筋量が 0.12t/m ³ 以上 0.14t/m ³ 未満の場合
	Z3	軽油 パトロール給油	
Z4	灯油 白灯油 業務用 ミニローリー	仮囲い内ジェットヒータ養生の場合	
市場単価	S	鉄筋工 加工・組立共 一般構造物	

3-6 化粧型枠

「第Ⅱ編第4章コンクリート工②-1型枠工3-2化粧型枠」による。

3-7 化粧型枠（材料費）

「第Ⅱ編第4章コンクリート工②-1型枠工3-3化粧型枠（材料費）」による。

3-8 ペーラインコンクリート（材料費）

(1) 条件区分

条件区分は、次表を標準とする。

表 3.15 ペーラインコンクリート（材料費） 積算条件区分一覧
(積算単位：m³)

擁壁種類	コンクリート規格
小型擁壁	(表 3.3)
重力式・もたれ式擁壁	
逆T型・L型擁壁	

- (注) 1. 施工費は、④-1 場所打擁壁工 (1) の各種擁壁工の積算条件区分に含まれる。
2. 上表は、場所打擁壁工におけるペーラインコンクリートの材料費（ロス等含む）を含む。
3. ペーラインコンクリートのロス率は、次表を標準とする。

表 3.16 ロス率

材料	擁壁種類	ロス率
ペーラインコンクリート	小型擁壁	+0.06
	重力式・もたれ式擁壁	+0.04
	逆T型・L型擁壁	+0.02

3-9 止水板設置

止水板が必要な場合は、別途計上する。

3-10 裏込砕石

裏込砕石が必要な場合は、「第Ⅱ編第2章②基礎・裏込砕石工」により別途計上する。

④-2 場所打擁壁工（2）（建地-I）

1. 適用範囲

本資料は、場所打擁壁工（1）の適用範囲を外れた擁壁工（表1.1）のコンクリート打設に適用する。

表1.1 場所打擁壁工（1）の適用範囲を外れた擁壁工

<ul style="list-style-type: none"> ・重力式擁壁[擁壁平均高さ5mを超えるもの] ・もたれ式擁壁[擁壁平均高さ1mを超え3m未満のもの、あるいは8mを超えるもの] ・逆T型擁壁[擁壁平均高さ1mを超え3m未満のもの、あるいは10mを超えるもの] ・L型擁壁[擁壁平均高さ1mを超え3m未満のもの、あるいは7mを超えるもの] ・重力式擁壁、もたれ式擁壁、逆T型擁壁、L型擁壁以外の形式の現場打擁壁

1-1 適用できる範囲

- (1) コンクリート打設機械からの圧送管延長距離が280m以下の場合
- (2) 圧送コンクリートのスランプ値が8~12cm、粗骨材の最大寸法が40mm以下の場合

2. 施工パッケージ

2-1 コンクリート（場所打擁壁）（SCB226410）

(1) 条件区分

条件区分は、次表を標準とする。

表2.1 コンクリート（場所打擁壁） 積算条件区分一覧（積算単位：m³）

生コンクリート規格	養生工の種類	圧送管延長距離区分
(表2.2)	一般養生	延長無し
		90m未満
		90m以上180m未満
		180m以上280m以下
	特殊養生（練炭・ジェットヒータ）	延長無し
		90m未満
		90m以上180m未満
		180m以上280m以下
	仮囲い内ジェットヒータ養生	延長無し
		90m未満
		90m以上180m未満
		180m以上280m以下

- (注) 1. 上表は、場所打擁壁のコンクリート打設、ホースの筒先作業等を行う機械付補助労務、養生、圧送管組立・撤去、ペーラインコンクリートの施工の他、コンクリートパイププレート損料及び電力に関する経費等、その施工に必要な全ての機械・労務・材料費（損料等を含む）を含む。
2. コンクリートの材料ロスを含む。（標準ロス率は、+0.02）
3. ペーラインコンクリートの材料費については、「第Ⅱ編第2章④場所打擁壁工④-1場所打擁壁工(1)3-8ペーラインコンクリート（材料費）」により別途計上する。
4. 作業範囲（30m）を超えて圧送管を延長する場合は、超えた部分の延長距離を90m未満、90m以上180m未満、180m以上280m以下から該当する区分を選択する。
5. 擁壁平均高さは、擁壁の前面勾配あるいは背面勾配、天端幅、擁壁種類が同一の構造形式のブロックにて判断する。
6. 仮囲い内ジェットヒータ養生の場合は、足場費を別途計上する。

表 2.2 生コンクリート規格

積算条件	区分	
生コンクリート規格	21-8-25(20) (普通)	24-12-25(20) (高炉)
	21-12-25(20) (普通)	18-8-40(高炉)
	24-8-25(20) (普通)	18-12-40(高炉)
	24-12-25(20) (普通)	21-8-40(高炉)
	27-8-25(20) (普通)	21-12-40(高炉)
	27-12-25(20) (普通)	24-8-40(高炉)
	18-8-40(普通)	24-12-40(高炉)
	18-12-40(普通)	21-8-25 (早強)
	21-8-40(普通)	21-12-25 (早強)
	21-12-40(普通)	24-8-25 (早強)
	24-8-40(普通)	24-12-25 (早強)
	24-12-40(普通)	18-8-25(高炉)
	21-8-25(20) (高炉)	18-12-25(高炉)
	21-12-25(20) (高炉)	各種
	24-8-25(20) (高炉)	

(2) 代表機労材規格

下表機労材は、当該施工パッケージで使用されている機労材の代表的な規格である。

表 2.3 コンクリート（場所打擁壁） 代表機労材規格一覧

項目	代表機労材規格		備考
機械	K1	コンクリートポンプ車 [トラック架装・ブーム式] 圧送能力 90~110m ³ /h	
	K2	業務用可搬型ヒータ [ジェットヒータ] [油だき・熱風・直火型] 熱出力 126MJ/h (30, 100kcal/h) 油種 灯油	・賃料 ・仮囲い内ジェットヒータ養生の場合
	K3	発動発電機 [ディーゼルエンジン駆動] 定格容量 (50/60Hz) 2.7/3kVA	仮囲い内ジェットヒータ養生の場合
労務	R1	普通作業員	
	R2	特殊作業員	
	R3	土木一般世話役	
	R4	運転手 (特殊)	
材料	Z1	生コンクリート 高炉 24-12-25 (20) W/C 55%	
	Z2	灯油 白灯油 業務用 ミニローリー	仮囲い内ジェットヒータ養生の場合
	Z3	軽油 パトロール給油	
	Z4	—	
市場単価	S	—	

2-2 型枠工

型枠工は、「第Ⅱ編第4章コンクリート工②型枠工」により別途計上する。

2-3 足場工

足場工は、「第Ⅱ編第5章仮設工⑦-1足場工」により別途計上する。

2-4 その他

上記以外に必要なものについては、該当する各工種により別途計上する。

⑤ 石積 (張) 工

⑤-1 石積 (張) 工 (建地-F)

1. 適用範囲

本資料は、玉石及び雑割石 (控長 25cm~50cm) の積工 (勾配 1 割未満) 及び張工 (勾配 1 割以上) の場合に適用する。

1-1 適用できる範囲

1-1-1 石積 (練石) (複合)

(1) 表 1.1 に示す条件に該当する場合

1-1-2 石張 (複合)

(1) 表 1.3 に示す条件に該当する場合

なお、1-1-1 あるいは 1-1-2 が適用できない場合は、石積 (張)、胴込・裏込コンクリート、裏込材 (クラッシュラン) を適用する。

表 1.1 石積 (練石) (複合) の適用範囲

控長 (cm)	直高 (m)	前面勾配	胴込・裏込コンクリート使用数量 (m ³ /10m ²)		裏込材使用数量 (m ³ /10m ²)
			玉石の場合	雑割石の場合	
35cm	1.0m以上1.5m以下	1 : 0.3~ 0.5	2.25 以上 2.42 以下	2.83 以上 3.05 以下	2.24以上2.95以下
	1.5mを超え2.0m以下	1 : 0.4~ 0.5	2.25 以上 2.35 以下	2.83 以上 2.98 以下	2.81以上3.83以下
	2.0mを超え2.5m以下	1 : 0.4~ 0.5	2.23 以上 2.31 以下	2.81 以上 2.94 以下	3.21以上4.33以下
	2.5mを超え3.0m以下	1 : 0.4~ 0.5	2.22 以上 2.29 以下	2.80 以上 2.92 以下	3.53以上4.70以下
	3.0mを超え5.0m以下	1 : 0.5	2.73 以上 2.82 以下	3.31 以上 3.45 以下	3.81以上5.02以下



表 1.2 「参考図 石積 (練石) (複合) の断面図」 の寸法

H (直高) (m)	L (のり長) (mm)			控長 (mm)	裏込めコンクリート厚さ (mm) b
	N1 (前面勾配)				
	1:0.3	1:0.4	1:0.5		
1.00	1044	1077	1118	350	100
1.50	1566	1616	1677	350	100
2.00	—	2154	2236	350	100
2.50	—	2693	2795	350	100
3.00	—	3231	3354	350	100
3.50	—	—	3913	350	150
4.00	—	—	4472	350	150
4.50	—	—	5031	350	150
5.00	—	—	5590	350	150

表 1.3 石張(複合)の適用範囲
練石張の場合

玉石控 (cm)	裏込材の有無	胴込・裏込コンクリート 使用量 ($m^3/10m^2$)	裏込材使用量 ($m^3/10m^2$)
25cm以上35cm以下	有り	1.60	2.00
	無し	1.60	—
30cm以上40cm以下	有り	1.90	2.00
	無し	1.90	—
35cm以上45cm以下	有り	2.10	2.00
	無し	2.10	—
40cm以上50cm以下	有り	2.40	2.00
	無し	2.40	—
45cm以上50cm以下	有り	2.70	2.00
	無し	2.70	—

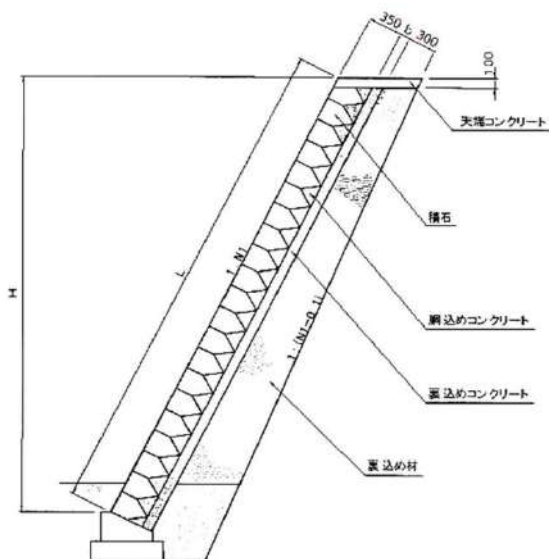
空石張の場合

玉石控 (cm)	裏込材の有無	胴込材使用量 ($m^3/10m^2$)	裏込材使用量 ($m^3/10m^2$)
25cm以上35cm以下	有り	1.00	2.00
	無し	1.00	—
30cm以上40cm以下	有り	1.20	2.00
	無し	1.20	—
35cm以上45cm以下	有り	1.30	2.00
	無し	1.30	—
40cm以上50cm以下	有り	1.50	2.00
	無し	1.50	—
45cm以上50cm以下	有り	1.70	2.00
	無し	1.70	—

2. 施工概要

施工フローは、下記を標準とする。

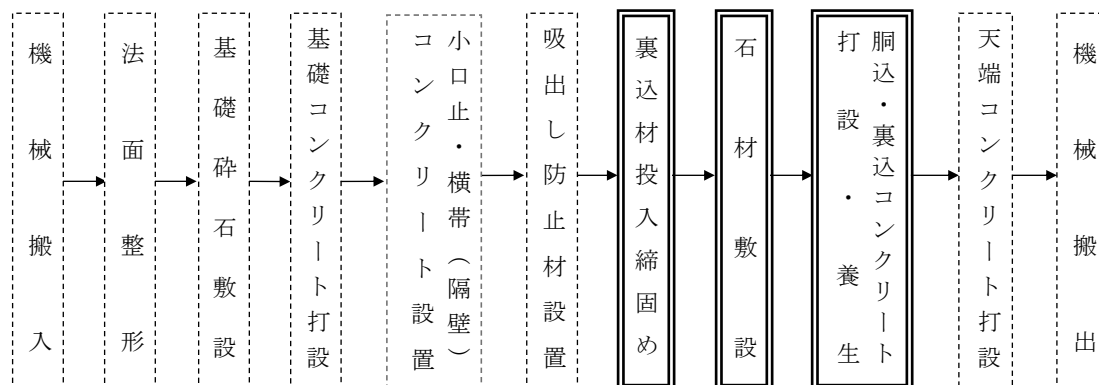

(注) 本施工パッケージで対応しているのは二重実線部分のみである。

図2-1 施工フロー

3. 施工パッケージ

3-1 石積（練石）（複合）（SCB221810）

(1) 条件区分

条件区分は、次表を標準とする。

表 3.1 石積（練石）（複合） 積算条件区分一覧

(積算単位：m²)

石の種類	直高	胴込・裏込コンクリート規格	裏込材規格
玉石	(表 3.2)	(表 3.3)	(表 3.4)
雑割石			

- (注) 1. 上表は、石積工における石材の設置、胴込・裏込コンクリートの打設、裏込材の設置、水抜きパイプ（水抜き孔用吸出し防止材含む）の設置の他、コンクリートバケット損料、パイプレータ損料、電力に関する経費、締固め機械等の損料、油脂類の費用、据付時の石材の微調整、吊上げ・吊下げ作業（石材、胴込材、裏込材等）、現場内小運搬（バケット作業）、振動コンパクタによる締固め作業等、その施工に必要な全ての機械・労務・材料費（損料等を含む）を含む。ただし、石積（張）（材料費）は含まない。
2. 吸出し防止材を全面に設置する場合は、「第Ⅱ編第2章⑩吸出し防止材設置工」により別途計上する。
3. 石材の加工を行う場合は加工手間を別途計上する。
4. 基礎コンクリート、小口止コンクリート、横帯（隔壁）コンクリート及び天端コンクリートは、「第Ⅱ編第2章③コンクリートブロック積（張）工」による。
5. 胴込・裏込コンクリート、裏込材の材料ロスを含む。標準ロス率は、胴込・裏込コンクリートが+0.16、裏込材が+0.18とする。
6. 養生が必要な場合には、「第Ⅱ編第4章①コンクリート工」による。
7. 水抜きパイプ・吸出し防止材の材料費は、別途計上する。

表 3.2 直高

積算条件	区分
直 高	1.0m以上1.5m以下
	1.5mを超え2.0m以下
	2.0mを超え2.5m以下
	2.5mを超え3.0m以下
	3.0mを超え5.0m以下

表 3.3 胴込・裏込コンクリート規格

積算条件	区分
胴込・裏込コンクリート 規 格	18-8-25
	18-8-40
	19.5-8-40
	21-8-25
	18-8-25 (高炉)
	18-8-40 (高炉)
	19.5-8-40 (高炉)
	21-8-25 (高炉)
	各 種

表 3.4 裏込材規格

積算条件	区分
裏 込 材 規 格	再生クラッシュラン RC-40
	再生クラッシュラン RC-80
	クラッシュラン C-40
	クラッシュラン C-80
	各 種

(2) 代表機労材規格

下表機労材は、当該施工パッケージで使用されている機労材の代表的な規格である。

表 3.5 石積（練石）（複合） 代表機労材規格一覧

項目	代表機労材規格		備考
機械	K1	バックホウ（クローラ型）[標準型・クレーン機能付・排出ガス対策型（第2次基準値） 山積 0.28m ³ （平積 0.2m ³ ）1.7t 吊	賃料
	K2	—	
	K3	—	
労務	R1	普通作業員	
	R2	運転手（特殊）	
	R3	石工	
	R4	特殊作業員	
材料	Z1	生コンクリート 高炉 18-8-25 (20) W/C 60%	
	Z2	再生クラッシュラン RC-40	
	Z3	軽油 パトロール給油	
	Z4	—	
市場単価	S	—	

3-2 石張（複合）（SCB221820）

(1) 条件区分

条件区分は、次表を標準とする。

表 3.6 石張（複合） 積算条件区分一覧

(積算単位：m²)

構造区分	玉石控	胴込・裏込コンクリート規格	裏込材の有無	胴込・裏込材規格
練石	(表 3.7)	(表 3.3)	有り	(表 3.8)
空石			無し	

- (注) 1. 上表は、石張工における石材の設置、胴込・裏込コンクリートの打設、胴込・裏込材の設置、水抜きパイプ（水抜き孔用吸出し防止材含む）の設置の他、コンクリートバケット損料、パイプレータ損料、電力に関する経費、締固め機械等の損料、油脂類の費用、据付時の石材の微調整、吊上げ・吊下げ作業、（石材、胴込材、裏込材等）、現場内小運搬（バケット作業）、振動コンパクタによる締固め作業等、その施工に必要な全ての機械・労務・材料費（損料等を含む）を含む。ただし、石積（張）（材料費）は含まない。
2. 吸出し防止材を全面に設置する場合は、「第Ⅱ編第2章⑩吸出し防止材設置工」により別途計上する。
3. 石材の加工を行う場合は加工手間を別途計上する。
4. 基礎コンクリート、小口止コンクリート、横帯（隔壁）コンクリート及び天端コンクリートは「第Ⅱ編第2章③コンクリートブロック積（張）工」による。
5. 胴込・裏込コンクリート、胴込・裏込材の材料ロスを含む。標準ロス率は、胴込・裏込コンクリートが+0.16、胴込・裏込材が+0.18 とする。
6. 養生が必要な場合には、「第Ⅱ編第4章①コンクリート工」による。
7. 水抜きパイプ・吸出し防止材の材料費は、別途計上する。

表 3.7 玉石控

積算条件	区分
玉石控	25cm以上35cm以下
	30cm以上40cm以下
	35cm以上45cm以下
	40cm以上50cm以下
	45cm以上50cm以下

表 3.8 胴込・裏込材規格

積算条件	区分
胴込・裏込材規格	再生クラッシュラン RC-40
	再生クラッシュラン RC-80
	クラッシュラン C-40
	クラッシュラン C-80
	各種

(2) 代表機労材規格

下表機労材は、当該施工パッケージで使用されている機労材の代表的な規格である。

表 3.9 石張（複合） 代表機労材規格一覧

項目	代表機労材規格		備考
機械	K1	バックホウ（クローラ型）〔標準型・クレーン機能付・排出ガス対策型（第2次基準値）山積 0.8m ³ （平積 0.6m ³ ）吊能力 2.9t〕	賃料
	K2	—	
	K3	—	
労務	R1	普通作業員	
	R2	運転手（特殊）	
	R3	石工	
	R4	土木一般世話役	
材料	Z1	生コンクリート 高炉 18-8-25 (20) W/C 60%	
	Z2	再生クラッシュラン RC-40	裏込材が有りの場合
	Z3	軽油 パトロール給油	
	Z4	—	
市場単価	S	—	

3-3 石積（張）（SCB221830）

(1) 条件区分

条件区分は、次表を標準とする。

表 3.10 石積（張） 積算条件区分一覧

(積算単位：m²)

積張の区分	構造区分	石の種類
積工	練石	玉石
		雑割石
張工	練石	玉石
		雑割石
	空石	玉石

- (注) 1. 上表は、石積(張)工における石材の設置、据付時の石材の微調整、水抜きパイプ（水抜き孔用吸出し防止材含む）の設置、吊上げ・吊下げ作業（石材、胴込材、裏込材等）、現場内小運搬（バケツ作業）等、その施工に必要な全ての機械・労務・材料費（損料等を含む）を含む。ただし、石積（張）（材料費）は含まない。
2. 吸出し防止材を全面に設置する場合は、「[第Ⅱ編第2章④吸出し防止材設置工](#)」により別途計上する。
3. 石材の加工を行う場合は加工手間を別途計上する。
4. 水抜きパイプ・吸出し防止材の材料費は、別途計上する。

(2) 代表機労材規格

下表機労材は、当該施工パッケージで使用されている機労材の代表的な規格である。

表 3.11 石積（張） 代表機労材規格一覧

項目	代表機労材規格		備考
機械	K1	バックホウ（クローラ型）〔標準型・クレーン機能付・排出ガス対策型（第2次基準値）山積 0.28m ³ （平積 0.2m ³ ）吊能力 1.7t	・賃料 ・積工の場合
		バックホウ（クローラ型）〔標準型・クレーン機能付・排出ガス対策型（第2次基準値）山積 0.8m ³ （平積 0.6m ³ ）吊能力 2.9t	・賃料 ・張工の場合
	K2	—	
	K3	—	
労務	R1	普通作業員	
	R2	運転手（特殊）	
	R3	石工	
	R4	土木一般世話役	
材料	Z1	軽油 パトロール給油	
	Z2	—	
	Z3	—	
	Z4	—	
市場単価	S	—	

3-4 石積（張）（材料費）

(1) 条件区分

石積（張）（材料費）における積算条件区分はない。

積算単位は、m²とする。

- (注) 1. 石積（練石）（複合）は、控長 35cm のみ適用できる。
2. 石張（複合）は、玉石のみ適用できる。

3-5 胴込・裏込コンクリート（SCB221840）

(1) 条件区分

条件区分は、次表を標準とする。

表 3.12 胴込・裏込コンクリート 積算条件区分一覧

(積算単位：m³)

積張の区分	胴込・裏込コンクリート規格
積工	(表 3.3)
張工	

- (注) 1. 上表は、石積(張)工における胴込・裏込コンクリートの打設の他、コンクリートバケット損料、パイプレタ損料、電力に関する経費等、その施工に必要な全て機械・労務・材料費（損料等を含む）を含む。
2. 基礎コンクリート、小口止コンクリート、横帯（隔壁）コンクリート及び天端コンクリートは、「第Ⅱ編第2章③コンクリートブロック積（張）工」による。
3. 胴込コンクリート量は、玉石の場合は面積に控長の1/3を、雑割石の場合は1/2を乗じたものとする。
4. 養生が必要な場合には、「第Ⅱ編第4章①コンクリート工」による。
5. 胴込・裏込コンクリートの材料ロスを含む。（標準ロス率は、+0.16）

(2) 代表機労材規格

下表機労材は、当該施工パッケージで使用されている機労材の代表的な規格である。

表 3.13 胴込・裏込コンクリート 代表機労材規格一覧

項目	代表機労材規格		備考
機械	K1	バックホウ（クローラ型）〔標準型・クレーン機能付・排出ガス対策型（第2次基準値）山積 0.28m ³ （平積 0.2m ³ ）吊能力 1.7t	・賃料 ・積工の場合
		バックホウ（クローラ型）〔標準型・クレーン機能付・排出ガス対策型（第2次基準値）山積 0.8m ³ （平積 0.6m ³ ）吊能力 2.9t	・賃料 ・張工の場合
	K2	—	
	K3	—	
労務	R1	普通作業員	
	R2	特殊作業員	
	R3	運転手（特殊）	
	R4	—	
材料	Z1	生コンクリート 高炉 18-8-25 (20) W/C 60%	
	Z2	軽油 パトロール給油	
	Z3	—	
	Z4	—	
市場単価	S	—	

3-6 裏込材（クラッシュラン）（SCB221850）

(1) 条件区分

条件区分は、次表を標準とする。

表 3.14 裏込材（クラッシュラン） 積算条件区分一覧

(積算単位：m³)

積張の区分	裏込材規格
積工	(表 3.4)
張工	

- (注) 1. 上表は、石積(張)工における裏込材（クラッシュラン）の設置の他、締固め機械等の損料、油脂類の費用、振動コンパクタによる締固め作業等、その施工に必要な全ての機械・労務・材料費（損料等を含む）を含む。
2. 空石張の胴込材の量は、面積に玉石の控長の 1/3 を乗じたものとする。
3. 裏込材の材料ロスを含む。（標準ロス率は、+0.18）

(2) 代表機労材規格

下表機労材は、当該施工パッケージで使用されている機労材の代表的な規格である。

表 3.15 裏込材（クラッシャラン） 代表機労材規格一覧

項目	代表機労材規格		備考
機械	K1	バックホウ（クローラ型）〔標準型・クレーン機能付・排出ガス対策型（第2次基準値）山積0.28m ³ （平積0.2m ³ ）吊能力1.7t〕	・賃料 ・積工の場合
		バックホウ（クローラ型）〔標準型・クレーン機能付・排出ガス対策型（第2次基準値）山積0.8m ³ （平積0.6m ³ ）吊能力2.9t〕	・賃料 ・張工の場合
	K2	—	
	K3	—	
労務	R1	普通作業員	
	R2	運転手（特殊）	
	R3	—	
	R4	—	
材料	Z1	再生クラッシャラン RC-40	
	Z2	軽油 パトロール給油	
	Z3	—	
	Z4	—	
市場単価	S	—	

⑥ プレキャスト擁壁工（建地-E）

1. 適用範囲

本資料は、次に示すプレキャスト擁壁の施工に適用する。

1-1 適用できる範囲（以下の全ての条件に該当する場合）

- (1) 擁壁の形式：L型、逆T型、側溝付、天端勾配カット、ブロック分割型、嵩上品
 ※天端勾配カットとは製品天端を斜めにカットしたタイプ
 ※嵩上品とは嵩上コンクリート打継ぎ用に差筋を配したタイプ
- (2) 擁壁の高さ：0.5m以上5.0m以下
 天端勾配カットは中央値、嵩上品はブロック高さ（差筋を含まない）とする。
- (3) ブロック単体の長さ：2.0m/個

2. 施工概要

2-1 施工フロー

施工フローは、下記を標準とする。



図2-1 施工フロー

- (注) 1. 本施工パッケージで対応しているのは、二重実線部分のみである。
 2. 本施工パッケージには、撤去は含まれていない。

3. 施工パッケージ

3-1 プレキャスト擁壁設置 (SCB222110)

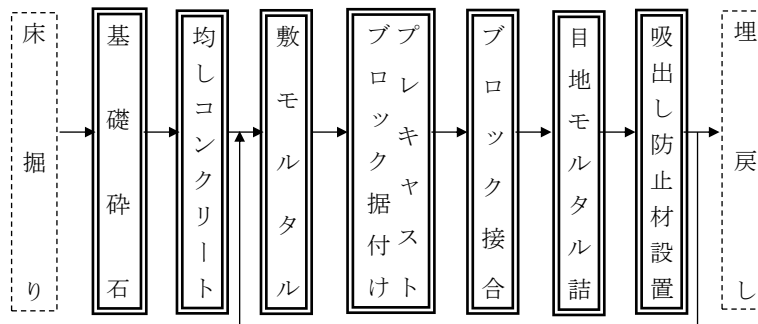
(1) 条件区分

条件区分は、次表を標準とする。

表 3.1 プレキャスト擁壁設置 積算条件区分一覧

(積算単位：m)

プレキャスト 擁壁高さ	基礎砕石の有無	均しコンクリートの有無
0.5m以上1.0m以下	有り	有り
		無し
	無し	有り
		無し
1.0mを超え2.0m以下	有り	有り
		無し
	無し	有り
		無し
2.0mを超え3.5m以下	有り	有り
		無し
	無し	有り
		無し
3.5mを超え5.0m以下	有り	有り
		無し
	無し	有り
		無し

- (注) 1. 上表は、プレキャスト擁壁設置，基礎砕石（敷設・転圧労務，材料投入・締固め機械運転経費，砕石等材料費），均しコンクリート（コンクリート・養生材料費，打設・養生労務，電力に関する経費，シュート，ホップ，コンクリートパイプレータ損料），型枠（型枠材料費，型枠製作・設置・撤去労務，はく離剤塗布及びベレン），養生，ブロック接合，現場内小運搬（10m程度），敷モルタル，目地モルタル，吸出し防止材等，その施工に必要な全ての機械・労務・材料費（損料等を含む）を含む。
2. 基礎砕石の敷均し厚は，20cm以下を標準としており，これにより難しい場合は，別途考慮する。
3. 均しコンクリートの厚さは，15cm以下を標準としており，これにより難しい場合は，別途考慮する。
4. 養生は，養生材の被覆，散水養生，被覆養生程度のものであり，保温養生等の特別な養生を必要とする場合は，養生費を「第Ⅱ編第4章①コンクリート工」_①_コンクリート工_（建地-I）により別途計上する。
5. ペーラインコンクリートが必要な場合は，「第Ⅱ編第4章①コンクリート工」により別途計上する。

(2) 代表機材規格

下表機材は、当該施工パッケージで使用されている機材の代表的な規格である。

表 3.2 プレキャスト擁壁設置 代表機材規格一覧

プレキャスト 擁壁高さ	項目		代表機材規格	備考	
0.5m以上 2.0m以下	機械	K1	バックホウ(クローラ型)[標準型・ クレーン機能付・排出ガス対策型(第3次基準値)] 山積0.8m ³ (平積0.6m ²) 吊能力2.9t	賃料	
		K2	—		
		K3	—		
	労務	R1	普通作業員		
		R2	土木一般世話役		
		R3	特殊作業員		
		R4	運転手(特殊)		
	材料	Z1	コンクリート擁壁(中地震対応型) 1000型(L=2.0m)	プレキャスト擁壁 高さ0.5m以上 1.0m以下の場合	
			コンクリート擁壁(中地震対応型) 1600型(L=2.0m)	プレキャスト擁壁 高さ1.0mを超え 2.0m以下の場合	
		Z2	軽油 パトロール給油		
		Z3	—		
	Z4	—			
	市場単価	S	—		
2.0mを超え 5.0m以下	機械	K1	ラフテレーンクレーン[油圧伸縮ジブ型・ 排出ガス対策型(第3次基準値)] 25t吊	賃料	
		K2	—		
		K3	—		
	労務	R1	普通作業員		
		R2	土木一般世話役		
		R3	特殊作業員		
		R4	—		
	材料	Z1	コンクリート擁壁(中地震対応型) 宅認 (q=10kN/m ²) 2500型(L=2.0m)	プレキャスト擁壁 高さ2.0mを超え 3.5m以下の場合	
			コンクリート擁壁(中地震対応型) ハイタッチウォール宅認(q=10kN/m ²) 4250型(L=2.0m)	プレキャスト擁壁 高さ3.5mを超え 5.0m以下の場合	
		Z2	—		
		Z3	—		
	Z4	—			
	市場単価	S	—		

⑦ 補強土壁工（帯鋼補強土壁，アンカー補強土壁，ジオテキスタイル補強土壁）

（建地－E）

1. 適用範囲

本資料は、補強土壁工（帯鋼補強土壁・アンカー補強土壁，ジオテキスタイル補強土壁）の施工に適用する。
なお、ジオテキスタイル補強土壁（鋼製枠タイプ）は「第Ⅱ編第2章⑧補強盛土工」による。

1-1 適用できる範囲

- (1) 帯鋼補強土壁において、コンクリート壁面材（薄型壁面材も含む）によるもの
 - (2) アンカー補強土壁において、コンクリート壁面材によるもの
 - (3) ジオテキスタイル補強土壁において、コンクリート製壁面材と簡易鋼製枠を有する二重壁タイプによるもの
- 帯鋼補強土壁・アンカー補強土壁・ジオテキスタイル補強土壁の標準仕様を表 1.1 に示す。

表 1.1 帯鋼補強土壁・アンカー補強土壁・ジオテキスタイル補強土壁における壁面材・補強材の仕様

工 種	帯鋼補強土壁	アンカー補強土壁	ジオテキスタイル補強土壁 （二重壁タイプ）
標準壁面形状	十字型の 1.5m×1.5m （高さ×長さ）	1.0m×1.5～1.6m （高さ×長さ）	0.9m×1.25m （高さ×長さ）
補 強 材 壁 面 材 強 度	ストリップ幅：60～80mm 21N/mm ² 以上	SNR400 規格，SNR490 規格 40N/mm ² 以上	ジオテキスタイル 30N/mm ²

参考図. 各工種の標準壁面形状

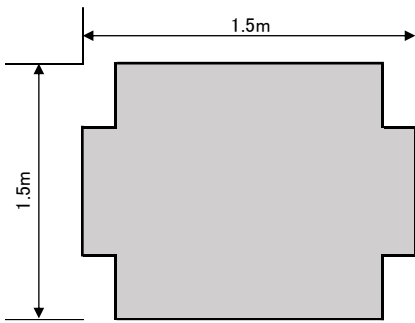

帯鋼補強土壁正面図

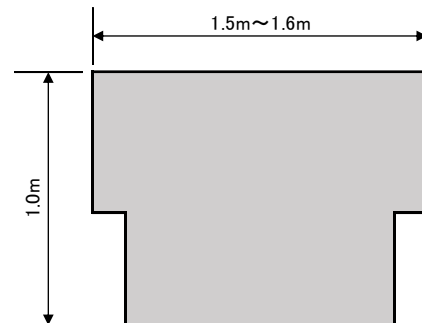

アンカー補強土壁 正面図

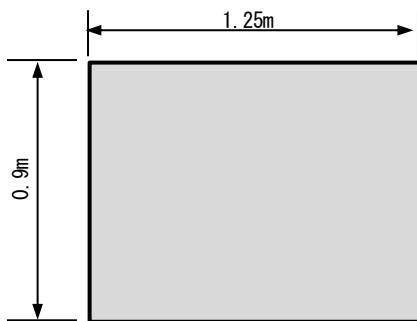

ジオテキスタイル補強土壁
（二重壁タイプ）正面図

- (注)1. 参考図に示したのは、各工種の標準壁面形状である。
- 2. 本施工パッケージは、壁面最上段部（ハーフ），最下段部（ハーフ），コーナー部等の異形壁面材にかかわらず適用できる。

2. 施工概要

施工フローは下記を標準とする。



図2-1 施工フロー

(注) 本施工パッケージで対応しているのは、二重実線部分のみである。

3. 施工パッケージ

3-1 補強土壁壁面材組立・設置（SCB222210）

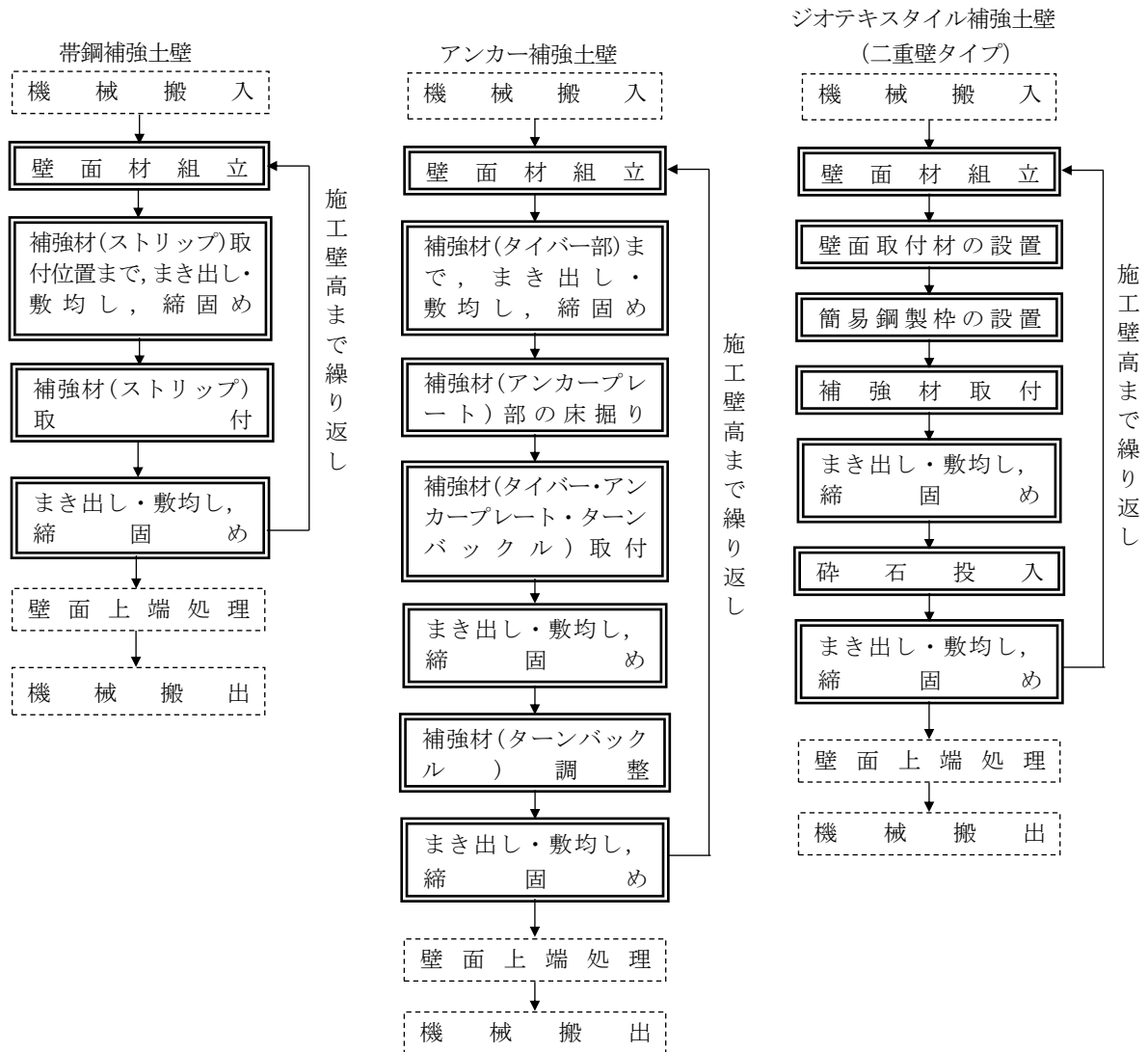
(1) 条件区分

条件区分は、次表を標準とする。

表 3.1 補強土壁壁面材組立・設置 積算条件区分一覧
(積算単位：m²)

工法区分
帯鋼補強土壁
アンカー補強土壁
ジオテキスタイル補強土壁 (二重壁タイプ) 正面図

- (注) 1. 上表は、帯鋼補強土壁・アンカー補強土壁の壁面材の組立・設置、水平目地材、透水防砂材の設置の他、クランプ、定規、ワイヤ、吊金具、カップラー、くさび、スペーサー、角材、支柱等の費用等、その施工に必要な全ての機械・労務・材料費（損料等を含む）を含む。ただし、補強土壁壁面材（材料費）は含まない。
2. 上表は、ジオテキスタイル補強土壁（二重壁タイプ）の壁面材組立・設置、パネル付属部材、縦目地シート、吸出し防止材（縦目地用）、壁面取付材及び簡易鋼製枠の設置の他、吊ワイヤ、吊金具、ハンマ、バール等の費用等、その施工に必要な全ての機械・労務・材料費（損料等を含む）を含む。ただし、補強土壁壁面材（材料費）は含まない。
3. 補強土壁壁面材の材料費は別途計上する。
4. 基礎コンクリートについては、「第Ⅱ編第4章①コンクリート工」により別途計上する。
5. 現場条件により表3.2に示す代表機械の規格により難い場合は、別途考慮する。
6. 排水管が必要な場合は別途計上する。
7. 足場が必要な場合は別途計上する。

(2) 代表機労材規格

下表機労材は、当該施工パッケージで使用されている機労材の代表的な規格である。

表 3.2 補強土壁壁面材組立・設置 代表機労材規格一覧

項目	代表機労材規格		備考
機械	K1	バックホウ（クローラ型）[標準型・クレーン機能付・排出ガス対策型（2014年規制）] 山積0.5m ³ (平積0.4m ³) 吊能力2.9t	賃料
	K2	—	
	K3	—	
労務	R1	運転手（特殊）	
	R2	普通作業員	
	R3	土木一般世話役	
	R4	特殊作業員	
材料	Z1	軽油 パトロール給油	
	Z2	—	
	Z3	—	
	Z4	—	
市場単価	S	—	

3-2 補強土壁壁面材（材料費）

(1) 条件区分

補強土壁壁面材（材料費）における積算条件区分はない。

積算単位は、m²とする。

- (注) 1. 帯鋼補強土壁・アンカー補強土壁の材料費には、水平目地材、透水防砂材等を含む。
2. ジオテキスタイル補強土壁（二重壁タイプ）の材料費には、パネル付属部材、継目地シート、吸出し防止材（継目地用）、壁面取付材及び簡易鋼製枠等を含む。

3-3 補強材取付

3-3-1 補強材取付（帯鋼補強土壁・アンカー補強土壁）（SCB222220）

(1) 条件区分

条件区分は、次表を標準とする。

表 3.3 補強材取付（帯鋼補強土壁・アンカー補強土壁） 積算条件区分一覧
(積算単位：m)

工法区分
帯鋼補強土壁
アンカー補強土壁

- (注) 1. 上表は、補強土壁工（帯鋼補強土壁・アンカー補強土壁）の補強材の取付け、結合作業（ボルト・ナット等による）の他、アンカー補強土壁におけるターンバックルの設置・調整等、その施工に必要な全ての機械・労務・材料費（損料等を含む）を含む。ただし、補強材（材料費）は含まない。
2. 補強材の材料費は別途計上する。

(2) 代表機労材規格

下表機労材は、当該施工パッケージで使用されている機労材の代表的な規格である。

表 3.4 補強材取付（帯鋼補強土壁・アンカー補強土壁） 代表機労材規格一覧

項目	代表機労材規格	備考
機械	K1	—
	K2	—
	K3	—
労務	R1	普通作業員
	R2	土木一般世話役
	R3	特殊作業員
	R4	—
材料	Z1	—
	Z2	—
	Z3	—
	Z4	—
市場単価	S	—

3-3-2 補強材取付（ジオテキスタイル補強土壁（二重壁タイプ））（SCB222280）

(1) 条件区分

補強材取付（ジオテキスタイル補強土壁（二重壁タイプ））における条件区分はない。

積算単位は m²とする。

- (注) 1. 上表は、補強土壁工（ジオテキスタイル補強土壁）の補強材の取付け、結合作業の他、補強材取付に使用する杭、ハンマ、スコップ、バール等の費用、その施工に必要な全ての機械・労務・材料費（損料等を含む）を含む。ただし、補強材（材料費）は含まない。
2. 補強材の材料費は別途計上する。

(2) 代表機労材規格

下表機労材は、当該施工パッケージで使用されている機労材の代表的な規格である。

表 3.5 補強材取付（ジオテキスタイル補強土壁（二重壁タイプ）） 代表機労材規格一覧

項目		代表機労材規格	備考
機械	K1	—	
	K2	—	
	K3	—	
労務	R1	普通作業員	
	R2	特殊作業員	
	R3	土木一般世話役	
	R4	—	
材料	Z1	—	
	Z2	—	
	Z3	—	
	Z4	—	
市場単価	S	—	

3-4 補強材（材料費）

3-4-1 補強材取付（帯鋼補強土壁・アンカー補強土壁）

(1) 条件区分

補強材（材料費）における積算条件区分はない。

積算単位は、mとする。

（注）材料費には、アングル、ターンバックル、アンカープレート、連結部材、ボルト・ナット等を含む。

3-4-2 補強材取付（ジオテキスタイル補強土壁（二重壁タイプ））

(1) 条件区分

補強材（材料費）における積算条件区分はない。

積算単位は、m²とする。

（注）連結金具等を含む。

3-5 まき出し・敷均し、締固め（SCB222230）

(1) 条件区分

条件区分は、次表を標準とする。

表 3.6 まき出し・敷均し、締固め 積算条件区分一覧

（積算単位：m³）

工法区分
帯鋼補強土壁
アンカー補強土壁
ジオテキスタイル補強土壁（二重壁タイプ）

（注）1. 上表は、補強土壁工（帯鋼補強土壁・アンカー補強土壁・ジオテキスタイル補強土壁（二重壁タイプ））のまき出し、敷均し、締固めの他、振動ローラ（舗装用・ハンドガイド式）、タンパの運転経費等の費用等、その施工に必要な全ての機械・労務・材料費（損料等を含む）を含む。

2. 施工量の範囲は、壁面上端までと補強材後部までの盛土を対象とする（参考図参照）。

3. 現場条件により表 3.7 に示す代表機械の規格により難しい場合は、別途考慮する。

(2) 代表機労材規格

下表機労材は、当該施工パッケージで使用されている機労材の代表的な規格である。

表 3.7 まき出し・敷均し、締固め 代表機労材規格一覧

項目	代表機労材規格		備考
機械	K1	バックホウ（クローラ型）〔標準型・クレーン機能付・排出ガス対策型（2014年規制）〕山積0.5m ³ （平積0.4m ³ ）吊能力2.9t	賃料
	K2	振動ローラ（舗装用）〔搭乗・コンバインド式・排出ガス対策型（第3次基準値）〕運転質量3～4t	賃料
	K3	—	
労務	R1	運転手（特殊）	
	R2	普通作業員	
	R3	特殊作業員	
	R4	土木一般世話役	
材料	Z1	軽油 パトロール給油	
	Z2	—	
	Z3	—	
	Z4	—	
市場単価	S	—	

3-6 排水管敷設工

排水管敷設工を施工する場合は、「第Ⅱ編第2章⑩-1排水構造物工」暗渠排水管により別途計上する。

3-7 砕石投入（SCB222290）

(1) 条件区分

砕石投入は、ジオテキスタイル補強土壁（二重壁タイプ）にのみ適用する。

積算単位は、m³とする。

(2) 代表機労材規格

下表機労材は、当該施工パッケージで使用されている機労材の代表的な規格である。

表 3.8 砕石投入工 代表機労材規格一覧

項目	代表機労材規格		備考
機械	K1	バックホウ（クローラ型）〔標準型・クレーン機能付・排出ガス対策型（2014年規制）〕山積0.5m ³ （平積0.4m ³ ）吊能力2.9t	賃料
	K2	—	
	K3	—	
労務	R1	普通作業員	
	R2	特殊作業員	
	R3	運転手（特殊）	
	R4	土木一般世話役	
材料	Z1	軽油 パトロール給油	
	Z2	—	
	Z3	—	
	Z4	—	
市場単価	S	—	

3-8 壁面上端処理工

壁面上端処理を施工する場合は、下記による。

- (1) コンクリート工
「第Ⅱ編第4章①コンクリート工」により別途計上する。
- (2) 型枠工
「第Ⅱ編第4章②-1型枠工」により別途計上する。
- (3) 鉄筋工
鉄筋工は「第Ⅵ編第1章①-1鉄筋工（太径鉄筋含む）」により別途計上する。

[参考図]

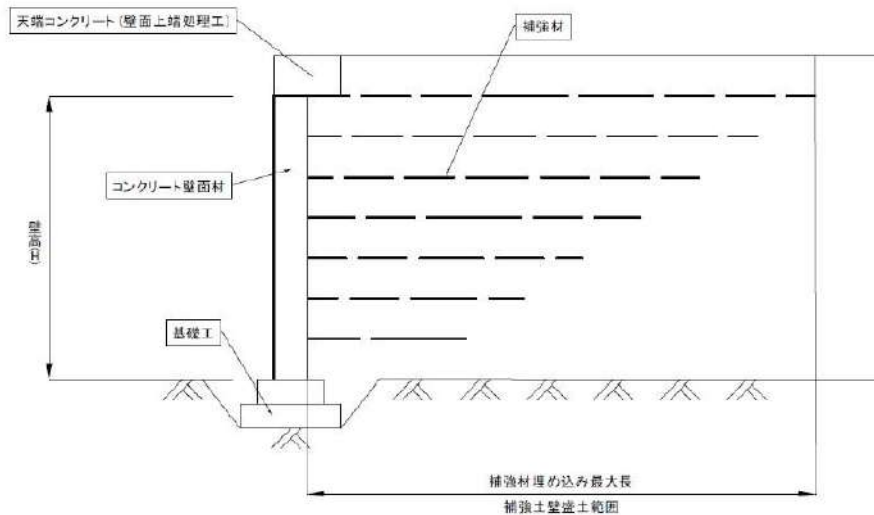

帯鋼補強土壁・アンカー補強土壁工標準断面図

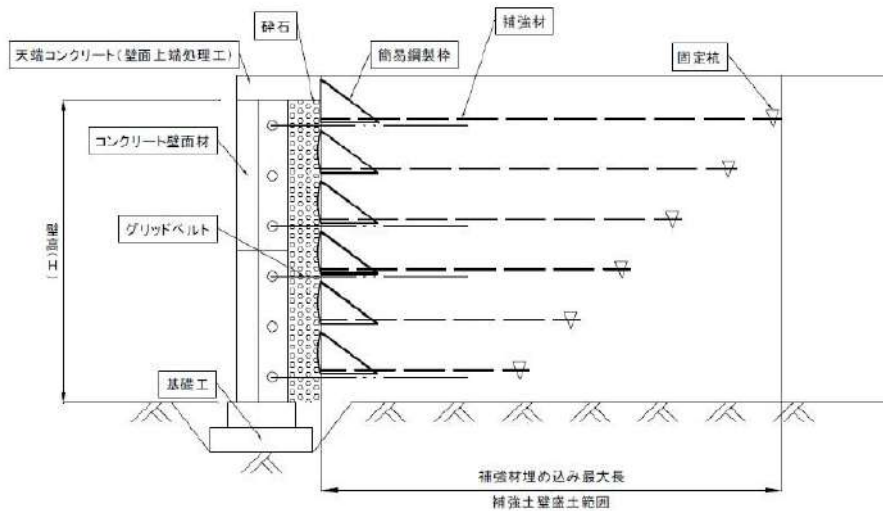

ジオテキスタイル補強土壁工標準断面図（二重壁タイプ）

(注) 天端コンクリート施工等の足場については、別途考慮する。

⑧ 補強盛土工（建地-E）

1. 適用範囲

本資料は、ジオテキスタイル（ジオグリッド、ジオネット、織布、不織布）を用いた補強盛土及びジオテキスタイル補強土壁（鋼製枠タイプ）に適用する。ただし、軟弱地盤における敷設材工法及び盛土の補強工法は適用範囲外とする。

1-1 適用できる範囲

1-1-1 ジオテキスタイル壁面材組立・設置

(1) 鋼製枠タイプの場合

1-1-2 ジオテキスタイル敷設、まき出し・敷均し、締固め

(1) ジオテキスタイル工1段当りの施工高さが1.5mまでの場合

1-2 適用できない範囲

1-2-1 ジオテキスタイル壁面材組立・設置

(1) 壁面材が、コンクリートパネル形式、コンクリートブロック形式、土のう（植生土のうを含む）及び植生マットの場合

1-2-2 ジオテキスタイル敷設、まき出し・敷均し、締固め

(1) 壁面材が、コンクリートパネル形式、コンクリートブロック形式、土のう（植生土のうを含む）及び植生マットの場合

2. 施工概要

施工フローは、下記を標準とする。



図2-1 施工フロー

(注) 本施工パッケージに対応しているのは、二重実線部分のみである。

3. 施工パッケージ

3-1 ジオテキスタイル壁面材組立・設置（SCB222240）

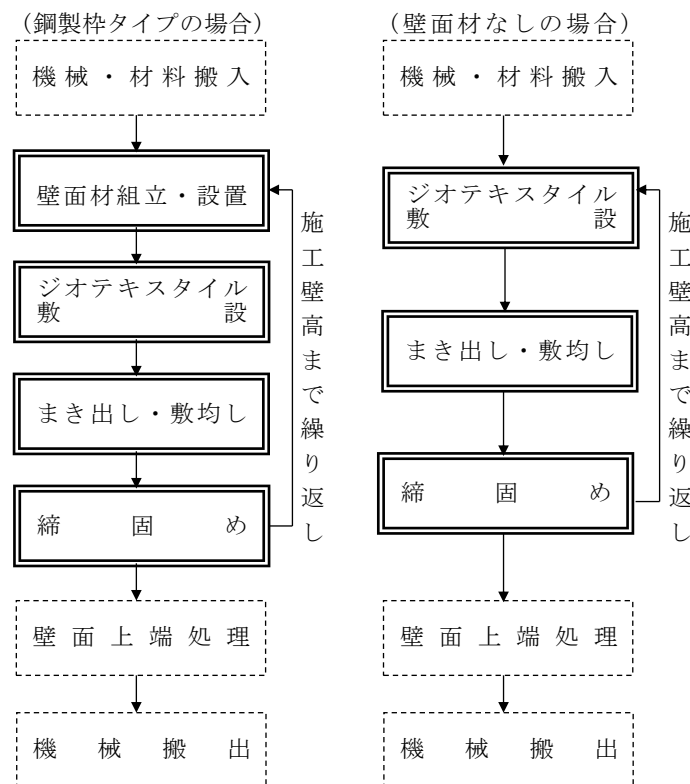
(1) 条件区分

ジオテキスタイル壁面材組立・設置に積算条件区分はない。

積算単位は、 m^2 とする。

- (注) 1. ジオテキスタイルを用いた補強土壁工及び盛土補強工の壁面材の組立・設置、吸出し防止材の設置等、その施工に要する全ての費用を含む。ただし、ジオテキスタイル壁面材（材料費）及び吸出し防止材の材料費は含まない。
2. ジオテキスタイル壁面材及び吸出し防止材の材料費は別途計上する。
3. 適用される壁面材の種類は、表 3.2 のとおりとする。
4. 施工量は、直面積（壁高×施工延長）とする（図 3-1 参考図参照）。

(2) 代表機労材規格

下表機労材は、当該施工パッケージで使用されている機労材の代表的な規格である。

表 3.1 ジオテキスタイル壁面材組立・設置 代表機労材規格一覧

項目	代表機労材規格		備考
機械	K1	—	
	K2	—	
	K3	—	
労務	R1	普通作業員	
	R2	土木一般世話役	
	R3	特殊作業員	
	R4	—	
材料	Z1	—	
	Z2	—	
	Z3	—	
	Z4	—	
市場単価	S	—	

表 3.2 壁面材の種類

壁面材種類	規 格		備 考
	幅 (mm)	一層当り施工高	
鋼製枠タイプ	2,000	500mm 以下	タイプ A
	2,000	600mm 以下	タイプ B
	1,000	600mm 以下	タイプ C
	1,200	600mm 以下	タイプ D

(注) 現場条件により上表により難しい場合は、別途考慮する。

3-2 ジオテキスタイル壁面材（材料費）

(1) 条件区分

ジオテキスタイル壁面材（材料費）に積算条件区分はない。

積算単位は、 m^2 とする。

(注) 壁面材の材料使用量は、「4. 参考資料」を参考に m^2 当り数量を算出する。

3-3 ジオテキスタイル敷設 (SCB222260)

(1) 条件区分

ジオテキスタイル敷設に積算条件区分はない。

積算単位は、 m^2 とする。

- (注) 1. ジオテキスタイルを用いた補強土壁工及び盛土補強工のジオテキスタイルの敷設（ジオテキスタイル巻き込み作業含む）の他、ジオテキスタイル敷設に使用する杭、ハンマ、スコップ、バール等、その施工に要する全ての費用を含む。ただし、ジオテキスタイル（材料費）は含まない。
2. ジオテキスタイルの材料費は別途計上する。
3. ジオテキスタイルの敷設面積の算出については、次式の通りとする。

$$\text{ジオテキスタイル敷設面積 (m}^2\text{)} = a_1 + a_2 + a_3 \cdots$$
 $a_1, a_2, a_3 \cdots$: ジオテキスタイル工1段当り敷設面積 (m^2) (図3-1 参考図参照)
4. ジオテキスタイル工1段当り敷設面積には、壁面補強材の面積も含み、巻き込み部の面積は含まないものとする。



図3-1 補強盛土工標準断面図 (参考図)

(2) 代表機労材規格

下表機労材は、当該施工パッケージで使用されている機労材の代表的な規格である。

表 3.3 ジオテキスタイル敷設 代表機労材規格一覧

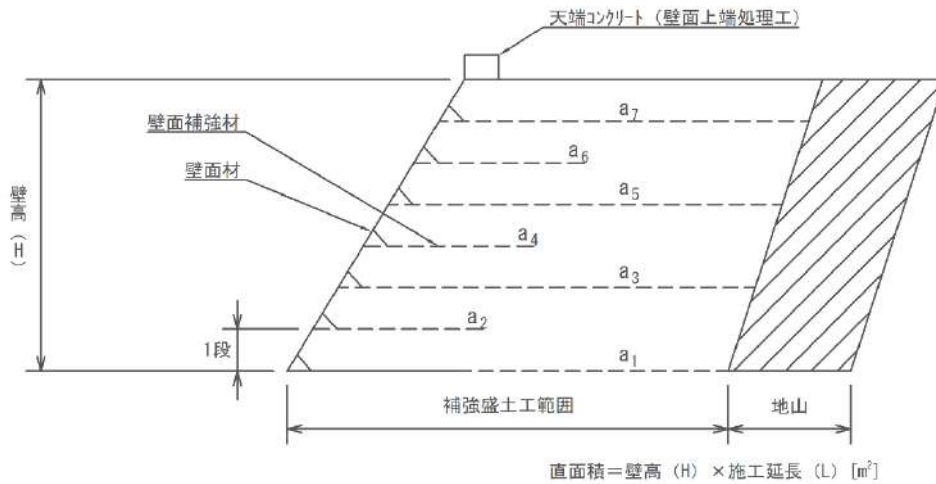
項目	代表機労材規格		備考
機械	K1	—	
	K2	—	
	K3	—	
労務	R1	普通作業員	
	R2	土木一般世話役	
	R3	特殊作業員	
	R4	—	
材料	Z1	—	
	Z2	—	
	Z3	—	
	Z4	—	
市場単価	S	—	

3-4 まき出し・敷均し、締固め（SCB222270）

(1) 条件区分

まき出し・敷均し、締固めに積算条件区分はない。

積算単位は、 m^3 とする。

- (注) 1. ジオテキスタイルを用いた補強土壁工及び盛土補強工のまき出し、敷均し・締固め、水平排水材、層厚管理材の設置の他、振動ローラ（ハンドガイド式）、タンパ及びランマの運転経費等、その施工に要する全ての費用を含む。ただし、水平排水材、層厚管理材及び盛土材の材料費は含まない。
2. 水平排水材、層厚管理材の材料費は別途計上する。
3. ジオテキスタイル工1段当りのまき出し厚さ及び締固め回数に関係なく適用する。
4. ジオテキスタイル盛土工範囲（図3-1 参考図参照）の盛土材については、必要に応じて別途計上する。
5. 現場発生土の粒径処理等が必要な場合は、別途計上する。

(2) 代表機労材規格

下表機労材は、当該施工パッケージで使用されている機労材の代表的な規格である。

表 3.4 まき出し・敷均し、締固め 代表機労材規格一覧

項目	代表機労材規格		備考
機械	K1	バックホウ（クローラ型）[標準型・排出ガス対策型（2011年規制）] 山積 $0.5m^3$ （平積 $0.4m^3$ ）	賃料
	K2	振動ローラ（舗装用）[搭乗・コンバインド式・排出ガス対策型（第3次基準値）] 運転質量 3~4 t	賃料
	K3	—	
労務	R1	運転手（特殊）	
	R2	普通作業員	
	R3	特殊作業員	
	R4	土木一般世話役	
材料	Z1	軽油 パトロール給油	
	Z2	—	
	Z3	—	
	Z4	—	
市場単価	S	—	

3-5 ジオテキスタイル（材料費）

(1) 条件区分

ジオテキスタイル（材料費）に積算条件区分はない。

積算単位は、 m^2 とする。

- (注) 施工量は、巻込み部、重ね合わせ等を含んだジオテキスタイル必要面積を計上する。

3-6 排水管敷設工

排水管敷設工を施工する場合は、「第Ⅱ編第2章⑩-1_排水構造物工」暗渠排水管により別途計上する。

3-7 壁面上端処理工

壁面上端処理工を施工する場合は、下記による。

- (1) コンクリート工
「第Ⅱ編第4章①コンクリート工」により別途計上する。
- (2) 型枠工
「第Ⅱ編第4章②-1型枠工」により別途計上する。
- (3) 鉄筋工
「第Ⅵ編第1章①-1鉄筋工（太径鉄筋含む）」により別途計上する。
- (4) 足場工
「第Ⅱ編第5章⑦-1足場工」により別途計上する。

4. 参考資料

4-1 施工法（工法）参考図



表 4.1 施工法別施工パッケージ適用表

適用 施工法(工法)	壁面材設置・組立	ジオテキスタイル敷設 まき出し・敷均し、締固め
鋼製枠タイプ工法 図A	○	○
巻込み工法 (壁面材なし) 図B	×	○
普通敷設工法 (壁面材なし) 図C	×	○

4-2 壁面材使用量

壁面材の実面積（直面積）100m²当り鋼製枠タイプ使用量は、次表を参考とする。

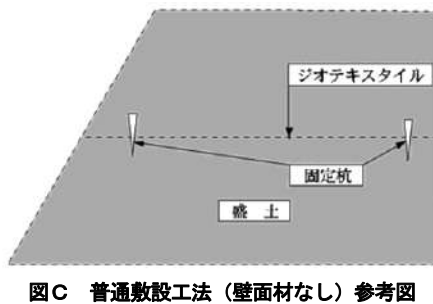
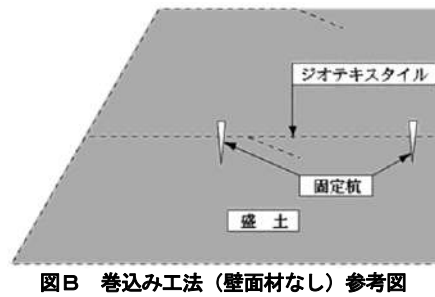
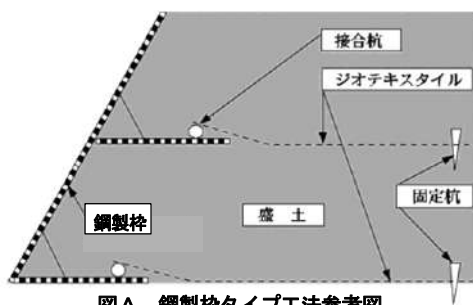
表 4.2 鋼製枠タイプ標準使用量

（直面積）100m²当り

壁面材種類	タイプ	一層当り施工高	単位	数量	標準図
鋼製枠タイプ	タイプA	500mm 以下	個	100	図①
	タイプB	600mm 以下		83	
	タイプC	600mm 以下		167	
	タイプD	600mm 以下		139	

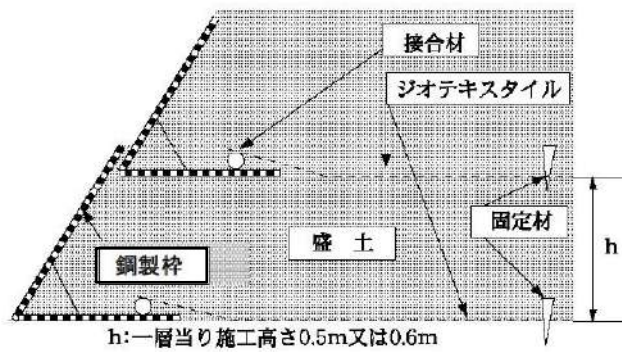

図① 鋼製枠タイプ施工数量標準図

⑨ 構造物補修工（建地-D）

⑨-1 構造物補修工（ひび割れ補修工（充てん工法））

1. 適用範囲

本資料は、コンクリート構造物のひび割れ補修における1構造物当りの充てん作業に適用する。
なお、以下の条件は適用範囲外とする。

- ・水中部
- ・道路トンネル（覆道、道路ボックスカルバート等含む）

（注）1構造物とは、1橋梁や1樋門等の全体を指し、構造物の規模や橋梁の上部・下部の区分、樋門等の連数による区分は設けない。

2. 施工概要

施工フローは、下記を標準とする。



図2-1 施工フロー

- （注）1. 本歩掛で対応しているのは、実線部分のみである。
2. 仕上げには養生を含む。
ただし、現場条件により特殊な養生が必要な場合は、別途考慮する。

3. 施工歩掛

3-1 ひび割れ補修工（充てん工法）

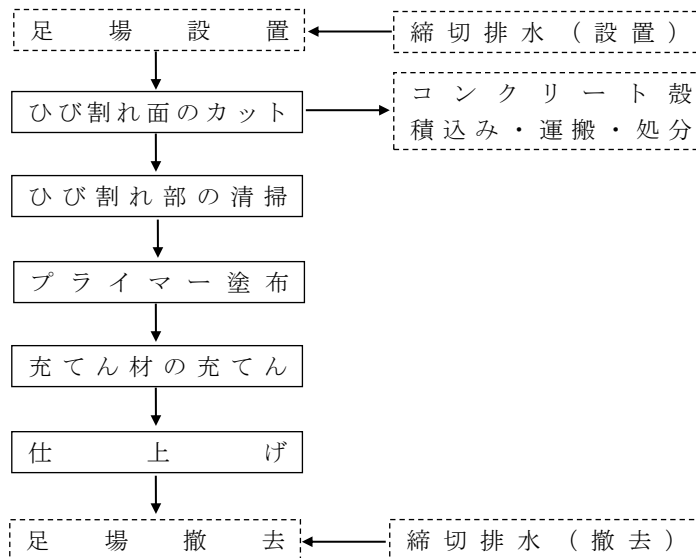
ひび割れ補修工（充てん工法）の歩掛は、次表を標準とする。

表 3.1 ひび割れ補修工（充てん工法）歩掛
[1 構造物当り補修延べ延長 20m 未満の場合]

名 称	単 位	数量 (D ₁) (1構造物当り)
土 木 一 般 世 話 役	人	0.85
特 殊 作 業 員	〃	1.3
普 通 作 業 員	〃	1.1

表 3.2 ひび割れ補修工（充てん工法）歩掛
[1 構造物当り補修延べ延長 20m 以上の場合]

名 称	単 位	数量 (D ₂) (10m当り)
土 木 一 般 世 話 役	人	0.43
特 殊 作 業 員	〃	0.65
普 通 作 業 員	〃	0.57

- (注) 1. 歩掛は、全ての施工方向に適用できる。
2. 現場条件により特殊な養生が必要な場合は、別途考慮する。
3. コンクリート殻の積込み・運搬及び処分費は、別途計上する。
4. 仮締切・排水・足場等については、現場条件を考慮の上、別途計上する。

3-2 諸雑費

諸雑費は、各作業に必要な器具（ディスクサンダー等）の費用、ディスクサンダーの替え刃の費用、プライマー材料費、電力に関する経費等の費用であり、労務費の合計額に次表の率を乗じた金額を上限として計上する。

表 3.3 諸雑費率 (%)

1 構造物当り補修延べ延長	諸雑費率
20m 未満の場合	17
20m 以上の場合	

3-3 材料使用数量

充てん材の材料使用数量は、次式による。

$$\text{使用数量 (kg)} = \text{設計数量 (kg)} \times (1+K) \cdots\cdots\text{式 3.1}$$

K：ロス率

表 3.4 ロス率 (K)

ロス率	+0.20
-----	-------

4. 単価表

- (1) ひび割れ補修工（充てん工法）1 構造物当り単価表
-
- 補修延べ延長 20m 未満の場合

SWB229010

名 称	規 格	単 位	数 量	摘 要
土 木 一 般 世 話 役		人	D1	表3.1
特 殊 作 業 員		〃	〃	〃
普 通 作 業 員		〃	〃	〃
充 て ん 材 材 料 費		kg		式3.1
諸 雑 費		式	1	表3.3
計				

(注) D1 : 1 構造物当り施工数量

- (2) ひび割れ補修工（充てん工法）1 構造物当り単価表
-
- 補修延べ延長 20m 以上の場合

SWB229011

名 称	規 格	単 位	数 量	摘 要
土 木 一 般 世 話 役		人	$L/10 \times D2$	表3.2
特 殊 作 業 員		〃	〃	〃
普 通 作 業 員		〃	〃	〃
充 て ん 材 材 料 費		kg		式3.1
諸 雑 費		式	1	表3.3
計				

(注) 1. L : 1 構造物当り補修延べ延長(m)

2. D₂ : 10m 当り施工数量

⑨-2 構造物補修工（ひび割れ補修工（低圧注入工法））

1. 適用範囲

本資料は、コンクリート構造物のひび割れ補修における1構造物当りの低圧注入作業（圧縮空気、ゴムやバネの復元力などを利用して加圧できる専用器具を用いて注入を行うもの）に適用する。

なお、以下の条件は適用範囲外とする。

- ・ グリースポンプ等の手動ポンプを用いて手動で注入を行う場合
- ・ 足踏みポンプや電動ポンプ等の機械を用いて注入を行う場合
- ・ 水中部
- ・ 道路トンネル（覆道、道路ボックスカルバート等含む）

（注）1 構造物とは、1 橋梁や1 樋門等の全体を指し、構造物の規模や橋梁の上部・下部の区分、樋門等の連数による区分は設けない。

2. 施工概要

施工フローは、下記を標準とする。



図2-1 施工フロー

- （注） 1. 本歩掛で対応しているのは、実線部分のみである。
2. 注入器具の種類によって作業の順序が前後する場合も適用することができる。

3. 施工歩掛

3-1 ひび割れ補修工（低圧注入工法）

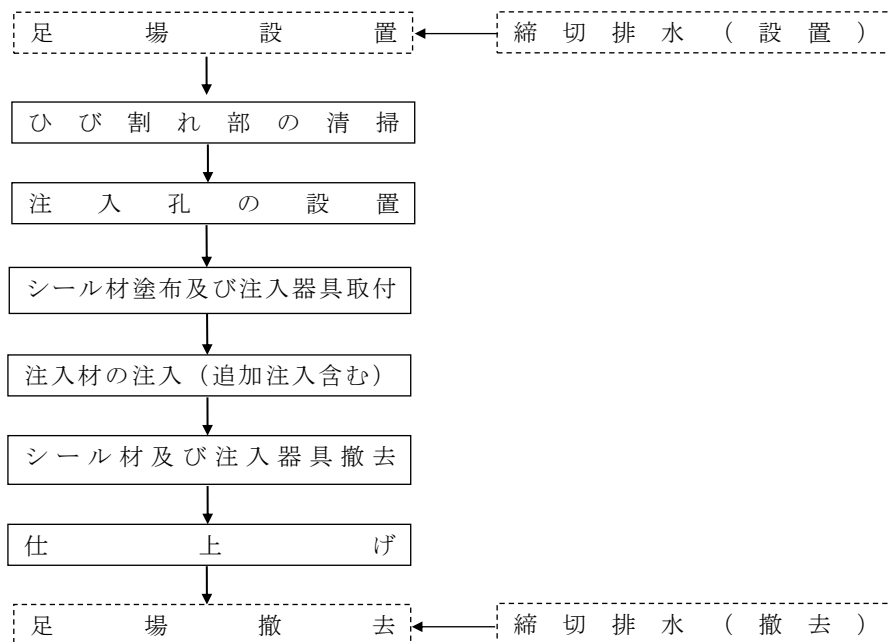
ひび割れ補修工（低圧注入工法）の歩掛は、次表を標準とする。

表 3.1 ひび割れ補修工（低圧注入工法）歩掛

[1 構造物当り補修延べ延長 25m 未満の場合]

名 称	単 位	数量 (D ₁) (1構造物当り)
土 木 一 般 世 話 役	人	1.5
特 殊 作 業 員	〃	2.4
普 通 作 業 員	〃	1.8

表 3.2 ひび割れ補修工（低圧注入工法）歩掛

[1 構造物当り補修延べ延長 25m 以上の場合]

名 称	単 位	数量 (D ₂) (10m当り)
土 木 一 般 世 話 役	人	0.58
特 殊 作 業 員	〃	0.96
普 通 作 業 員	〃	0.71

- (注) 1. 歩掛は、全ての施工方向に適用できる。
 2. 現場条件により特殊な養生が必要な場合は、別途考慮する。
 3. コンクリート殻の積込み・運搬及び処分費は、別途計上する。
 4. 仮締切・排水・足場等については、現場条件を考慮の上、別途計上する。

3-2 諸雑費

諸雑費は、各作業に必要な器具（ディスクサンダー等）の費用、ディスクサンダーの替え刃の費用、電力に関する経費等の費用であり、労務費の合計額に次表の率を乗じた金額を上限として計上する。

表 3.3 諸雑費率 (%)

1 構造物当り補修延べ延長	諸雑費率
25m 未満の場合	6
25m 以上の場合	

3-3 材料使用数量

シール材の材料使用数量は、次式による。

$$\text{使用数量 (kg)} = \text{設計数量 (kg)} \times (1 + K) \cdots \cdots \text{式 3.1}$$

K：ロス率

表 3.4 ロス率 (K)

ロス率	+0.37
-----	-------

4. 単価表

- (1) ひび割れ補修工（低圧注入工法）1 構造物当り単価表
-
- 補修延べ延長 25m 未満の場合

SWB229110

名 称	規 格	単 位	数 量	摘 要
土 木 一 般 世 話 役		人	D_1	表3.1
特 殊 作 業 員		〃	〃	〃
普 通 作 業 員		〃	〃	〃
注 入 材		kg		必要数量計上(注)1
シ ー ル 材		〃		式3.1
低 圧 注 入 器 具		個		必要数量計上(注)1
諸 雑 費		式	1	表3.3
計				

- (注) 1. 必要数量とは、材料ロス分を含む。
2. D_1 : 1構造物当り施工数量

- (2) ひび割れ補修工（低圧注入工法）1 構造物当り単価表
-
- 補修延べ延長 25m 以上の場合

SWB229111

名 称	規 格	単 位	数 量	摘 要
土 木 一 般 世 話 役		人	$L/10 \times D_2$	表3.2
特 殊 作 業 員		〃	〃	〃
普 通 作 業 員		〃	〃	〃
注 入 材		kg		必要数量計上(注)1
シ ー ル 材		〃		式3.1
低 圧 注 入 器 具		個		必要数量計上(注)1
諸 雑 費		式	1	表3.3
計				

- (注) 1. 必要数量とは、材料ロス分を含む。
2. L : 1構造物当り補修延べ延長(m)
3. D_2 : 10m当り施工数量

⑨-3 構造物補修工（断面修復工（左官工法））

1. 適用範囲

本資料は、コンクリート構造物の断面修復における1構造物当りの左官作業に適用する。

なお、以下の条件は適用範囲外とする。

- ・水中部
- ・道路トンネル（覆道、道路ボックスカルバート等含む）

（注）1構造物とは、1橋梁や1樋門等の全体を指し、構造物の規模や橋梁の上部・下部の区分、樋門等の連数による区分は設けない。

2. 施工概要

施工フローは、下記を標準とする。



図2-1 施工フロー

- （注）1. 本歩掛で対応しているのは、実線部分のみである。
2. 仕上げには養生を含む。
ただし、現場条件により特殊な養生が必要な場合は、別途考慮する。
3. 構造物で鉄筋ケレン・鉄筋防錆処理を含む作業と含まない作業が混在する場合は、別途考慮する。

3. 施工歩掛

3-1 断面修復工（左官工法）（鉄筋ケレン・鉄筋防錆処理を含む）

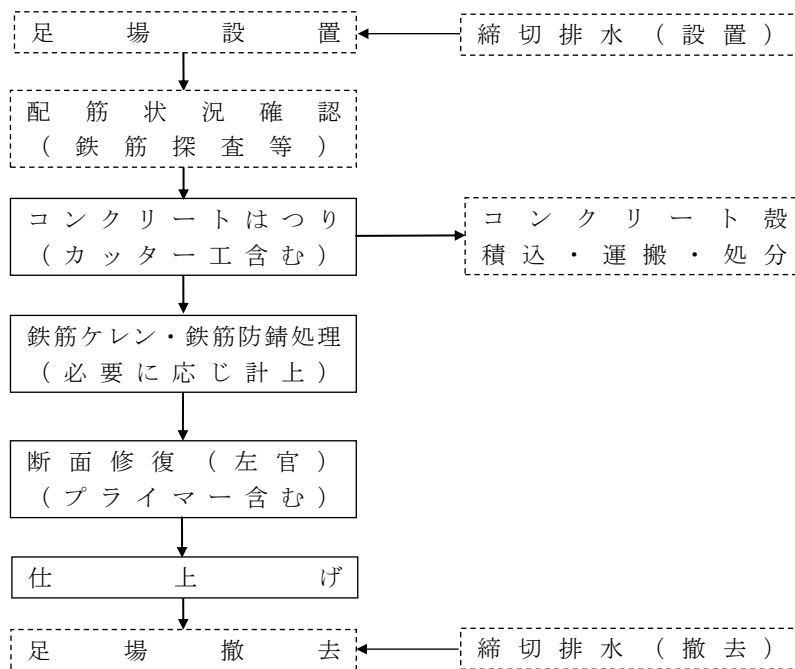
コンクリートはつり（カッター工含む）、鉄筋ケレン・鉄筋防錆処理、左官（プライマー含む）、仕上げの歩掛は、次表を標準とする。

表 3.1 断面修復工（左官工法）（鉄筋ケレン・鉄筋防錆処理を含む）
[1 構造物当り修復延べ体積 0.1m³未満]の場合

名 称	単 位	数量 (D ₁) (1 構造物当り)
土 木 一 般 世 話 役	人	2.3
特 殊 作 業 員	〃	3.8
普 通 作 業 員	〃	2.5

表 3.2 断面修復工（左官工法）（鉄筋ケレン・鉄筋防錆処理を含む）
[1 構造物当り修復延べ体積 0.1m³以上]の場合

名 称	単 位	数量 (D ₂) (0.1m ³ 当り)
土 木 一 般 世 話 役	人	2.3
特 殊 作 業 員	〃	3.8
普 通 作 業 員	〃	2.5

- (注) 1. 歩掛は、全ての施工方向に適用できる。
2. 現場条件により特殊な養生が必要な場合は、別途考慮する。
3. コンクリート殻の積込み・運搬及び処分費は、別途計上する。
4. 仮締切・排水・足場等については、現場条件を考慮の上、別途計上する。

3-2 断面修復工（左官工法）（鉄筋ケレン・鉄筋防錆処理を含まない）

コンクリートはつり（カッター工含む）、左官（プライマー含む）、仕上げの歩掛は、次表を標準とする。

表 3.3 断面修復工（左官工法）（鉄筋ケレン・鉄筋防錆処理を含まない）
[1 構造物当り修復延べ体積 0.1m³未満]の場合

名 称	単 位	数量 (D ₃) (1 構造物当り)
土 木 一 般 世 話 役	人	1.9
特 殊 作 業 員	〃	3.2
普 通 作 業 員	〃	2.1

表 3.4 断面修復工（左官工法）（鉄筋ケレン・鉄筋防錆処理を含まない）
[1 構造物当り修復延べ体積 0.1m³以上]の場合

名 称	単 位	数量 (D ₄) (0.1m ³ 当り)
土 木 一 般 世 話 役	人	1.9
特 殊 作 業 員	〃	3.2
普 通 作 業 員	〃	2.1

- (注) 1. 歩掛は、全ての施工方向に適用できる。
2. 現場条件により特殊な養生が必要な場合は、別途考慮する。
3. コンクリート殻の積込み・運搬及び処分費は、別途計上する。
4. 仮締切・排水・足場等については、現場条件を考慮の上、別途計上する。

3-3 材料の使用数量

断面修復材の使用数量は、次式による。

$$\text{使用数量 (m}^3\text{)} = \text{設計数量 (m}^3\text{)} \times (1 + K) \cdots\cdots\text{式 3.1}$$

K：ロス率

表 3.5 ロス率 (K)

ロス率	+0.18
-----	-------

3-4 諸雑費

諸雑費は、カッター、はつり及び鉄筋ケレン作業に必要な器具（電動ピック、ディスクサンダー、替え刃等）、防錆処理・プライマー塗布作業に必要な器具（ディスクサンダー等）及び材料、左官作業に必要な器具（金コテ、ハンドミキサー等）、電力に関する経費等の費用であり、労務費の合計額に次表の率を乗じた額を上限として計上する。

表 3.6 諸雑費率 (%)

条 件	1 構造物当り修復延べ体積	諸雑費率
鉄筋ケレン・鉄筋防錆処理を含む	0.1m ³ 未満の場合	11
	0.1m ³ 以上の場合	11
鉄筋ケレン・鉄筋防錆処理を含まない	0.1m ³ 未満の場合	9
	0.1m ³ 以上の場合	9

4. 単価表

- (1) 断面修復工（左官工法）（鉄筋ケレン・鉄筋防錆処理を含む）1 構造物当り単価表
修復延べ体積 0.1m³未満の場合

SWB229210

名 称	規 格	単 位	数 量	摘 要
土 木 一 般 世 話 役		人	D ₁	表3.1
特 殊 作 業 員		〃	〃	〃
普 通 作 業 員		〃	〃	〃
断 面 修 復 材		m ³		式3.1
諸 雑 費		式	1	表3.6
計				

(注) D₁：1 構造物当り施工数量

- (2) 断面修復工（左官工法）（鉄筋ケレン・鉄筋防錆処理を含む）1 構造物当り単価表
修復延べ体積 0.1m³以上の場合

SWB229211

名 称	規 格	単 位	数 量	摘 要
土 木 一 般 世 話 役		人	V/0.1×D ₂	表3.2
特 殊 作 業 員		〃	〃	〃
普 通 作 業 員		〃	〃	〃
断 面 修 復 材		m ³		式3.1
諸 雑 費		式	1	表3.6
計				

(注) 1. V：1 構造物当り修復延べ体積 (m³)

2. D₂：0.1m³当りの施工数量

- (3) 断面修復工（左官工法）（鉄筋ケレン・鉄筋防錆処理を含まない）1 構造物当り単価表
修復延べ体積 0.1m^3 未満の場合

SWB229212

名 称	規 格	単 位	数 量	摘 要
土 木 一 般 世 話 役		人	D_3	表3.3
特 殊 作 業 員		〃	〃	〃
普 通 作 業 員		〃	〃	〃
断 面 修 復 材		m^3		式3.1
諸 雑 費		式	1	表3.6
計				

(注) D_3 : 1 構造物当り施工数量

- (4) 断面修復工（左官工法）（鉄筋ケレン・鉄筋防錆処理を含まない）1 構造物当り単価表
修復延べ体積 0.1m^3 以上の場合

SWB229213

名 称	規 格	単 位	数 量	摘 要
土 木 一 般 世 話 役		人	$V/0.1 \times D_4$	表3.4
特 殊 作 業 員		〃	〃	〃
普 通 作 業 員		〃	〃	〃
断 面 修 復 材		m^3		式3.1
諸 雑 費		式	1	表3.6
計				

(注) 1. V : 1 構造物当り修復延べ体積 (m^3)

2. D_4 : 0.1m^3 当りの施工数量

【参考】1 構造物について（橋梁）

1 構造物と考える場合（例）	1 構造物と考えない場合（例）
<p>上部工又は下部工が分離しているが、一体として橋梁の構造を形成している場合は、1 構造物と考える。</p>	<p>上り線, 下り線等, 上部工と下部工が分離した構造の場合は、2 構造物と考える。</p>

⑩ 排水構造物工（建地－Ⅰ、B、C）

⑩－Ⅰ 排水構造物工

1. 適用範囲

本資料は、プレキャスト製排水構造物の据付け、撤去、据付け・撤去作業に適用する。

1-1 適用できる範囲

1-1-1 ヒューム管（B形管）

- (1) ヒューム管，B形管（ソケット管）の据付け，撤去，据付け・撤去の場合
- (2) ヒューム管，B形管（ソケット管）を仮設に使用する場合

1-1-2 ボックスカルバート

- (1) 1ブロックを1部材で構成するプレキャスト製ボックスカルバート（内空断面が台形タイプの物を含む）の据付け，撤去，据付け・撤去の場合

1-1-3 暗渠排水管

- (1) 硬質塩化ビニル管，ポリエチレン管等の有孔・無孔管の据付け，撤去，据付け・撤去の場合

1-1-4 フィルター材

- (1) 暗渠排水管の敷設に伴うフィルター材（クラッシュラン・単粒度碎石等）の敷設の場合

1-1-5 管（函）渠型側溝

- (1) 車道部，歩道部等の側溝を兼ねた排水構造物の据付け，撤去，据付け・撤去の場合
- (2) 製品長が2m/個以下かつ内径又は内空幅が200mm以上400mm以下の場合
- (3) 製品長が2m/個かつ内径又は内空幅が400mmを超え600mm以下の場合

1-1-6 プレキャスト集水桝

- (1) プレキャスト製集水桝の据付け，撤去，据付け・撤去の場合
- (2) プレキャスト製集水桝の質量（蓋版除く）が50kg/基以上2,800kg/基以下の場合

1-1-7 鉄筋コンクリート台付管

- (1) 管断面の内側の形状が円形又は卵形であって，かつ，管断面の外側の下部もしくは上下部の一部がフラットになっている（管断面の外側の形状が方形もしくは六角形になっているものを含む）プレキャスト製鉄筋コンクリート台付管の据付け，撤去，据付け・撤去の場合

1-1-8 プレキャストL形側溝

- (1) プレキャスト製L形側溝の据付け，撤去，据付け・撤去の場合

1-1-9 プレキャストマンホール

- (1) プレキャスト製マンホールの据付け，撤去，据付け・撤去の場合
- (2) プレキャスト製マンホールの内径が1,500mm以下の場合

1-1-10 PC管

- (1) PC管の据付け，撤去，据付け・撤去の場合
- (2) PC管を仮設に使用する場合

1-1-11 コルゲートパイプ

- (1) コルゲートパイプの据付け，撤去，据付け・撤去の場合
- (2) コルゲートパイプを仮設に使用する場合
- (3) 規格が「フランジ型円形」，「ラップ型円形」の場合

1-1-12 コルゲートフリューム

- (1) コルゲートフリュームの据付け，撤去，据付け・撤去の場合
- (2) コルゲートフリュームを仮設に使用する場合
- (3) 規格が「A型」の場合

1-2 適用できない範囲

1-2-1 ヒューム管 (B形管)

- (1) 巻きコンクリート (固定基礎) を含む撤去, 据付け・撤去の場合

1-2-2 ボックスカルバート

- (1) グラウトを使用しないPCアンボンドケーブル等による施工の場合
- (2) 製品長 1.0m/個で縦締めを行う場合
- (3) 曲線部における縦締め施工の場合
- (4) コンクリート養生で、特殊な養生を必要とする場合

1-2-3 暗渠排水管

- (1) 持上げ高が 2m 以上の場合
- (2) 埋設を行わない地上露出配管の敷設の場合

1-2-4 フィルター材

- (1) 暗渠排水管の敷設を行わない場合

1-2-5 管 (函) 渠型側溝

- (1) 土中に全体埋設される場合
- (2) 内径又は内空幅が 200mm 未満又は 600mm を超える場合
- (3) 製品長が 2m を超える場合

1-2-6 プレキャスト集水柵

- (1) プレキャスト製集水柵の質量 (蓋版除く) が 50kg/基未満及び 2,800kg/基を超える場合
- (2) 組立式プレキャスト製集水柵の場合

1-2-7 プレキャストマンホール

- (1) 円形断面以外の基礎碎石の場合

1-2-8 PC管

- (1) 巻きコンクリート (固定基礎) を含む撤去, 据付け・撤去の場合
- (2) 管径 1,800mm を超える PC 管の据付け, 据付け・撤去の場合

1-2-9 コルゲートパイプ

- (1) 持上げ高が 2m 以上の場合
- (2) 規格が「フランジ型円形」, 「ラップ型円形」以外の場合
- (3) さや管工法 (既設管路内設置) を行う場合

1-2-10 コルゲートフリューム

- (1) 持上げ高が 2m 以上の場合
- (2) 規格が「A型」以外の場合

2. 施工概要

施工フローは、下記を標準とする。

(1) ヒューム管（B形管）



図2-1 ヒューム管（B形管） 施工フロー

- (注) 1. 本施工パッケージで対応しているのは、二重実線部分のみである。
 2. 基礎砕石、巻きコンクリートは、必要に応じて計上する。
 3. コンクリートの養生は、特殊な養生にかかわらず、本施工パッケージを適用できる。
 4. 鉄筋加工・組立は、巻きコンクリートが 360° 巻きの場合のみ計上する。

(2) ボックスカルバート

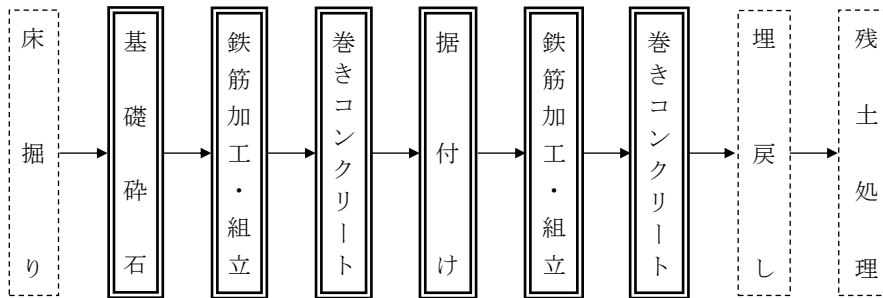

図2-2 ボックスカルバート 施工フロー

- (注) 1. 本施工パッケージで対応しているのは、二重実線部分のみである。
 2. 基礎砕石、均しコンクリートは、必要に応じて計上する。

(3) 暗渠排水管, フィルター材

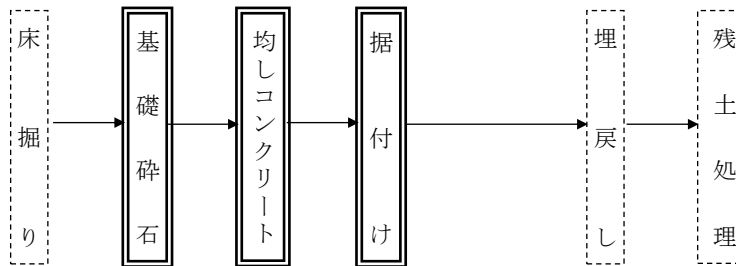

図2-3 暗渠排水管, フィルター材 施工フロー

- (注) 本施工パッケージで対応しているのは、二重実線部分のみである。

(4) 管（函）渠型側溝，プレキャスト集水樹，プレキャストL型側溝，プレキャストマンホール

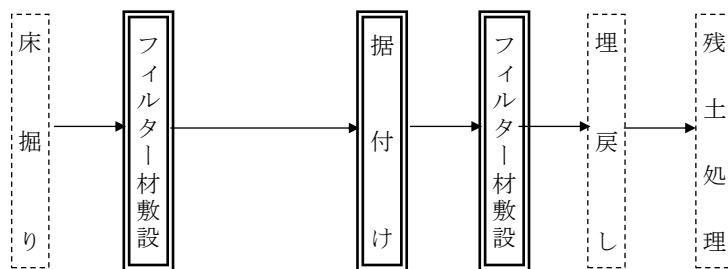

図2-4 管（函）渠型側溝，プレキャスト集水樹，プレキャストL型側溝，プレキャストマンホール 施工フロー

- (注) 1. 本施工パッケージで対応しているのは、二重実線部分のみである。
 2. 基礎砕石は、必要に応じて計上する。
 3. プレキャスト集水樹は、蓋版の有無にかかわらず、本施工パッケージを適用できる。

(5) 鉄筋コンクリート台付管

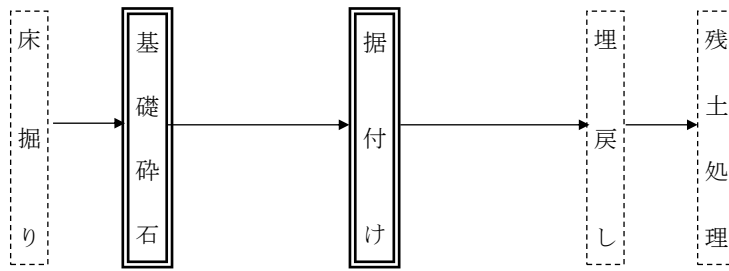

図2-5 鉄筋コンクリート台付管 施工フロー

- (注) 1. 本施工パッケージで対応しているのは、二重実線部分のみである。
 2. 基礎砕石の有無にかかわらず、本施工パッケージを適用できる。

(6) PC管

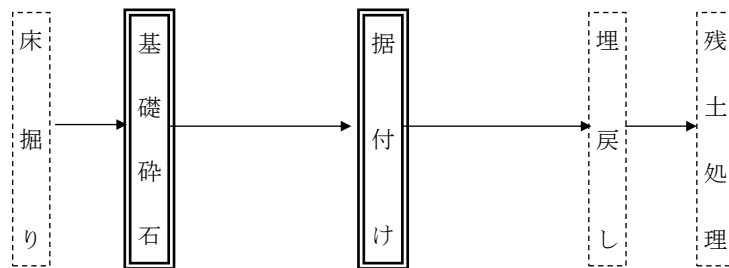

図2-6 PC管 施工フロー

- (注) 1. 本施工パッケージで対応しているのは、二重実線部分のみである。
 2. 巻きコンクリートは、必要に応じて計上する。
 3. 基礎砕石の有無にかかわらず、本施工パッケージを適用できる。

(7) コルゲートパイプ, コルゲートフリューム

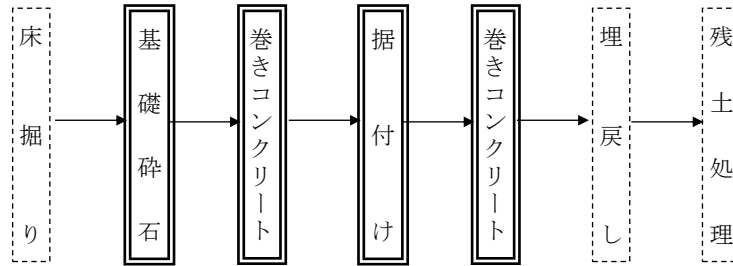

図2-7 コルゲートパイプ, コルゲートフリューム 施工フロー

- (注) 1. 本施工パッケージで対応しているのは、二重実線部分のみである。
 2. 基礎砕石, 均しコンクリートは、必要に応じて計上する。

3. 施工パッケージ

3-1 ヒューム管（B形管）（SCB222860）

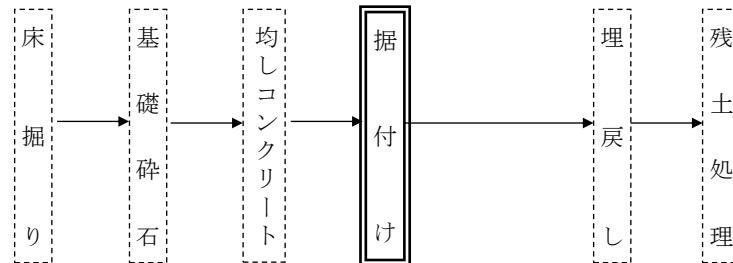
(1) 条件区分

条件区分は、次表を標準とする。

表 3.1 ヒューム管（B形管） 積算条件区分一覧

(積算単位：m)

作業区分	管径	固定基礎	基礎碎石の有無	規格	生コンクリート規格
据付	(表 3.2)	90° 巻き	(表3.4)	外圧管 1 種	(表3.5)
				外圧管 2 種	
				各種	
		180° 巻き		外圧管 1 種	
				外圧管 2 種	
				各種	
	360° 巻き	外圧管 1 種			
		各種			
		無し	—	外圧管 1 種	—
	外圧管 2 種				
	各種				
	(表 3.3)	90° 巻き	(表3.4)	(表3.5)	外圧管 1 種
外圧管 2 種					
各種					
180° 巻き		外圧管 1 種			
		外圧管 2 種			
		各種			
無し	—	外圧管 1 種	—		
	外圧管 2 種				
	各種				
撤去	(表 3.2)	—	—	—	—
	(表 3.3)	—	—	—	—
据付・撤去	(表 3.2) (表 3.3)	—	—	外圧管 1 種	—
				外圧管 2 種	
				各種	

- (注) 1. 上表は、ヒューム管の据付、基礎碎石、鉄筋、現場内小運搬、巻きコンクリート、型枠（はく離材塗布及びケレン作業を含む）の他、緊結用器具、コンクリートカッタ運転の費用、滑材、ヒューム管損失分の費用、カッタブレードの損耗費、レバブロック及びワイヤロープ損料等、その施工に必要な全ての機械・労務・材料費（損料等を含む）を含む。
2. 碎石、鉄筋、コンクリートの材料ロスを含む。標準ロス率は、鉄筋が+0.03、コンクリートが+0.06とする。
3. 基礎碎石の敷均し厚は、20cm以下を標準としており、これにより難しい場合は別途考慮する。
4. 基礎碎石は、材料の種別・規格にかかわらず適用できる。
5. 固定基礎無しは、基礎碎石を含まないため必要な場合は別途計上する。
6. 撤去作業、据付・撤去作業は、ヒューム管のみを対象としている。
7. コンクリートの養生は、一般養生及び特殊養生にかかわらず適用できる。
8. 基面整正は含まない。

表 3.2 管径①

積算条件	区分
管径	200mm
	250mm
	300mm
	350mm
	400mm
	450mm
	500mm
	600mm
	700mm
	800mm
	900mm
1,000mm	

表 3.3 管径②

積算条件	区分
管径	1,100mm
	1,200mm
	1,350mm

表 3.4 基礎碎石の有無

積算条件	区分
基礎碎石の有無	有り
	無し

表 3.5 生コンクリート規格

積算条件	区分
生コンクリート規格	18- 8-40 (高炉)
	18-12-40 (高炉)
	18- 8-25(20) (高炉)
	18-12-25(20) (高炉)
	18- 8-40 (普通)
	18-12-40 (普通)
	各種

(2) 代表機材規格

下表機材は、当該施工パッケージで使用されている機材の代表的な規格である。

表 3.6 ヒューム管 (B形管) 代表機材規格一覧

項目	代表機材規格	備考	
機械	K1	ラフテレーンクレーン[油圧伸縮ジブ型・排出ガス対策型(第2次基準値)]25t吊 バックホウ(クローラ型) [後方超小旋回型・超低騒音型・クレーン機能付・排出ガス対策型(2014年規制)] 山積0.45m ³ (平積0.35m ³)吊能力2.9t	・賃料 ・管径が1,100~1,350mmの場合
	K2	—	
	K3	—	
	R1	普通作業員	
労務	R2	型わく工 運転手(特殊)	作業区分が据付で、固定基礎が有りの場合 上記以外の場合
	R3	土木一般世話役	
	R4	特殊作業員	
	材料	Z1	ヒューム管 外圧管 B形1種 径200mm×長さ2,000mm
Z1		ヒューム管 外圧管 B形1種 径250mm×長さ2,000mm	作業区分が据付又は据付・撤去で、管径が250mmの場合
Z1		ヒューム管 外圧管 B形1種 径300mm×長さ2,000mm	作業区分が据付又は据付・撤去で、管径が300mmの場合
Z1		ヒューム管 外圧管 B形1種 径350mm×長さ2,000mm	作業区分が据付又は据付・撤去で、管径が350mmの場合
Z1		ヒューム管 外圧管 B形1種 径400mm×長さ2,430mm	作業区分が据付又は据付・撤去で、管径が400mmの場合
Z1		ヒューム管 外圧管 B形1種 径450mm×長さ2,430mm	作業区分が据付又は据付・撤去で、管径が450mmの場合
Z1		ヒューム管 外圧管 B形1種 径500mm×長さ2,430mm	作業区分が据付又は据付・撤去で、管径が500mmの場合
Z1		ヒューム管 外圧管 B形1種 径600mm×長さ2,430mm	作業区分が据付又は据付・撤去で、管径が600mmの場合
Z1		ヒューム管 外圧管 B形1種 径700mm×長さ2,430mm	作業区分が据付又は据付・撤去で、管径が700mmの場合
Z1		ヒューム管 外圧管 B形1種 径800mm×長さ2,430mm	作業区分が据付又は据付・撤去で、管径が800mmの場合
Z1		ヒューム管 外圧管 B形1種 径900mm×長さ2,430mm	作業区分が据付又は据付・撤去で、管径が900mmの場合
Z1		ヒューム管 外圧管 B形1種 径1,000mm×長さ2,430mm	作業区分が据付又は据付・撤去で、管径が1,000mmの場合
Z1		ヒューム管 外圧管 B形1種 径1,100mm×長さ2,430mm	作業区分が据付又は据付・撤去で、管径が1,100mmの場合
Z1		ヒューム管 外圧管 B形1種 径1,200mm×長さ2,430mm	作業区分が据付又は据付・撤去で、管径が1,200mmの場合
Z1		ヒューム管 外圧管 B形1種 径1,350mm×長さ2,430mm	作業区分が据付又は据付・撤去で、管径が1,350mmの場合
Z2		生コンクリート 高炉 18-8-25 (20) W/C 60%	作業区分が据付で、固定基礎が無し以外の場合
Z3		軽油 パトロール給油	管径が200~1,000mmの場合
Z4	鉄筋コンクリート用棒鋼 SD345 D13	作業区分が据付で固定基礎が360°巻きの場合	
市場単価	S 鉄筋工 加工・組立共 一般構造物	作業区分が据付で固定基礎が360°巻きの場合	

3-2 ボックスカルバート (SCB222880)

(1) 条件区分

条件区分は、次表を標準とする。

表 3.7 ボックスカルバート 積算条件区分一覧

(積算単位：m)

作業区分	製品長	内空幅・内空高(m)	基礎材種別	PC鋼材による縦締め	
据付	1.0m/個	1.25m<B≤2.5m 1.25m<H≤2.5m	(表3.8)	—	
		2.5m<B≤3.75m 1.25m≤H≤2.5m			
	1.5m/個	1.25m<B≤2.5m 0m<H≤1.25m	(表3.8)	(表3.9)	
		1.25m<B≤2.5m 1.25m<H≤2.5m			
		2.5m<B≤3.75m 1.25m≤H≤2.5m			
		2.5m≤B≤3.75m 2.5m<H≤3.75m			
	2.0m/個	0m<B≤1.25m 0m<H≤1.25m	(表3.8)	(表3.9)	
		1.25m<B≤2.5m 0m<H≤1.25m			
		0m<B≤1.25m 1.25m<H≤2.5m			
		1.25m<B≤2.5m 1.25m<H≤2.5m			
	撤去	1.0m/個	1.25m<B≤2.5m 1.25m<H≤2.5m	—	—
			2.5m<B≤3.75m 1.25m≤H≤2.5m		
1.5m/個		1.25m<B≤2.5m 0m<H≤1.25m	—	(表3.9)	
		1.25m<B≤2.5m 1.25m<H≤2.5m			
		2.5m<B≤3.75m 1.25m≤H≤2.5m			
		2.5m≤B≤3.75m 2.5m<H≤3.75m			
2.0m/個		0m<B≤1.25m 0m<H≤1.25m	—	(表3.9)	
		1.25m<B≤2.5m 0m<H≤1.25m			
		0m<B≤1.25m 1.25m<H≤2.5m			
		1.25m<B≤2.5m 1.25m<H≤2.5m			

作業区分	製品長	内空幅・内空高(m)	基礎材種別	PC鋼材による縦締め
据付・撤去	1.0m/個	1.25m<B≤2.5m 1.25m<H≤2.5m	(表3.8)	—
		2.5m<B≤3.75m 1.25m≤H≤2.5m		
	1.5m/個	1.25m<B≤2.5m 0m<H≤1.25m	(表3.8)	(表3.9)
		1.25m<B≤2.5m 1.25m<H≤2.5m		
		2.5m<B≤3.75m 1.25m≤H≤2.5m		
		2.5m≤B≤3.75m 2.5m<H≤3.75m		
	2.0m/個	0m<B≤1.25m 0m<H≤1.25m	(表3.8)	(表3.9)
		1.25m<B≤2.5m 0m<H≤1.25m		
		0m<B≤1.25m 1.25m<H≤2.5m		
		1.25m<B≤2.5m 1.25m<H≤2.5m		

(注) 1. 上表は、現場内小運搬（運搬車から直接据え付ける場合も含む）、ボックスカルバートの設置、PC鋼材による縦締め、基礎碎石、均しコンクリート、型枠（剥離材塗布及びびケレン作業を含む）、養生、敷モルタル、目地モルタル、グラウト材、レバーブロック、油圧ジャッキ（ポンプを含む）、グラウトポンプ、ハンドミキサーの損料等、その施工に必要な全ての機械・労務・材料費（損料等を含む）を含む。

ただし、PC鋼材材料費、定着金具材料費は含まない。

- 対象としている製品は、1ブロックを1部材で構成するボックスカルバートである。
- PC鋼材を使用しない場合において、高力ボルト連結、ボンド連結等による施工にも適用できる。
- 内空断面が台形タイプの場合やインバート形状の場合の内空高、内空幅は最大値とする。
- PC鋼材、定着金具の材料費は、必要数量を別途計上する。
- 製品長とは、一連のボックスカルバートの標準的な1部材の有効長であり、有効長未満の部材及び短尺、片斜切、横孔等の特殊加工部材が含まれる場合も適用できる。
- 縦締めは、直線部にのみ適用する。
- 基礎碎石の敷均し厚は、20cm以下を標準としており、これにより難しい場合は別途考慮する。
- 基礎碎石、均しコンクリートの材料は、種別・規格にかかわらず適用できる。
- 撤去作業の場合、基礎碎石は含まない。
- 製品長が1個当り1.0mの場合、PC鋼材による縦締めの費用は含まない。
- 床掘り、基面整正、埋戻し、残土処理は含まない。

表 3.8 基礎材種別

積算条件	区分
基礎材種別	基礎碎石+均しコンクリート
	基礎碎石
	均しコンクリート
	無し

表 3.9 PC鋼材による縦締め

積算条件	区分
PC鋼材による縦締め	無し
	有り

内空幅・内空高区分

内空高： H (m)	3.75																		
2.50																			
1.25																			
0																			

内空幅：B (m)

図3-1 ボックスカルバート内空幅・内空高区分

(2) 代表機労材規格

下表機労材は、当該施工パッケージで使用されている機労材の代表的な規格である。

表 3.10 ボックスカルバート 代表機労材規格一覧

項目	代表機労材規格		備考
機械	K1	ラフテレーンクレーン[油圧伸縮ジブ型・ 低騒音型・排出ガス対策型（第2次基準値）] 25t 吊	・賃料 ・内空高 2.5m 以下の場合
		ラフテレーンクレーン[油圧伸縮ジブ型・ 低騒音型・排出ガス対策型（第1次基準値）] 50t 吊	・賃料 ・内空高 2.5m 超の場合
	K2	—	
	K3	—	
労務	R1	普通作業員	
	R2	土木一般世話役	
	R3	特殊作業員	
	R4	—	
材料	Z1	ボックスカルバート RC B1500×H1500×L1000 T-25 土被り 0.2～3.0m	作業区分が据付又は据付・撤去で、製品長 が1.0m/個で、内空幅・内空高が 1.25m<B≤2.5m, 1.25m≤H≤2.5mの場合
		ボックスカルバート RC B3000×H2000×L1000 T-25 土被り 0.2～3.0m	作業区分が据付又は据付・撤去で、製品長 が1.0m/個で、内空幅・内空高が 2.5m<B≤3.75m, 1.25m<H≤2.5mの場合
		ボックスカルバート RC B1500×H1000×L1500 T-25 土被り 0.2～3.0m	作業区分が据付又は据付・撤去で、製品長 が1.5m/個で、内空幅・内空高が 1.25m<B≤2.5m, 0m<H≤1.25mの場合
		ボックスカルバート RC B1500×H1500×L1500 T-25 土被り 0.2～3.0m	作業区分が据付又は据付・撤去で、製品長 が1.5m/個で、内空幅・内空高が 1.25m<B≤2.5m, 1.25m<H≤2.5mの場合
		ボックスカルバート RC B3000×H2000×L1500 T-25 土被り 0.2～3.0m	作業区分が据付又は据付・撤去で、製品長 が1.5m/個で、内空幅・内空高が 2.5m<B≤3.75m, 1.25m≤H≤2.5mの場合
		ボックスカルバート RC B3000×H3000×L1500 T-25 土被り 0.2～3.0m	作業区分が据付又は据付・撤去で、製品長 が1.5m/個で、内空幅・内空高が 2.5m≤B≤3.75m, 2.5m<H≤3.75mの場合
		ボックスカルバート RC B600×H600×L2000 T-25 土被り 0.2～3.0m	作業区分が据付又は据付・撤去で、製品長 が2.0m/個で、内空幅・内空高が 0m<B≤1.25m, 0m<H≤1.25mの場合
		ボックスカルバート RC B1500×H1000×L2000 T-25 土被り 0.2～3.0m	作業区分が据付又は据付・撤去で、製品長 が2.0m/個で、内空幅・内空高が 1.25m<B≤2.5m, 0m<H≤1.25mの場合
		ボックスカルバート RC B1000×H1500×L2000 T-25 土被り 0.2～3.0m	作業区分が据付又は据付・撤去で、製品長 が2.0m/個で、内空幅・内空高が 0m<B≤1.25m, 1.25m<H≤2.5mの場合
		ボックスカルバート RC B1500×H1500×L2000 T-25 土被り 0.2～3.0m	作業区分が据付又は据付・撤去で、製品長 が2.0m/個で、内空幅・内空高が 1.25m<B≤2.5m, 1.25m<H≤2.5mの場合
	Z2	—	
	Z3	—	
	Z4	—	
市場単価	S	—	

3-3 暗渠排水管 (SCB222770)

(1) 条件区分

条件区分は、次表を標準とする。

表 3.11 暗渠排水管 積算条件区分一覧

(積算単位：m)

作業区分	管種別	呼び径	継手材料費
据付	直管	50 ～ 150mm	—
		200 ～ 400mm	
	波状管及び網状管	50 ～ 150mm	要
			不要
		200 ～ 400mm	要
			不要
	450 ～ 600mm	要	
		不要	
撤去	直管	50 ～ 150mm	—
		200 ～ 400mm	
	波状管及び網状管	50 ～ 150mm	
		200 ～ 400mm	
		450 ～ 600mm	
据付・撤去	直管	50 ～ 150mm	—
		200 ～ 400mm	
	波状管及び網状管	50 ～ 150mm	要
			不要
		200 ～ 400mm	要
			不要
	450 ～ 600mm	要	
		不要	

- (注) 1. 上表は、暗渠排水管（浅層地下排水除去のために行う）の敷設、継手の取付（波状管及び網状管の場合のみ）、運搬距離 100m 程度までの現場内小運搬等、その施工に必要な全ての機械・労務・材料費（損料等を含む）を含む。
2. 暗渠排水管の敷設であり、埋設を行わない地上露出配管の敷設は別途考慮する。
3. 暗渠排水管の切断ロスを含む。（標準ロス率は、+0.01）
4. 波状管及び網状管の継手は、形状にかかわらず適用できる。
5. 継手材料費は継手接合（形状は問わない）の場合であり、継手を必要としない場合及び排水管価格に含む場合は計上しない。
6. 基面整正は含まない。

(2) 代表機労材規格

下表機労材は、当該施工パッケージで使用されている機労材の代表的な規格である。

表 3.12 暗渠排水管 代表機労材規格一覧

項目	代表機労材規格		備考
機械	K1	—	
	K2	—	
	K3	—	
労務	R1	普通作業員	
	R2	土木一般世話役	
	R3	—	
	R4	—	
材料	Z1	暗渠排水管 直管 呼び径 75mm ポリエチレン吸水管	作業区分が据付又は据付・撤去で、管種別が直管、呼び径が 50～150mm の場合
		暗渠排水管 直管 呼び径 300mm ポリエチレン吸水管	作業区分が据付又は据付・撤去で、管種別が直管、呼び径が 200～400mm の場合
		暗渠排水管 波状管 呼び径 75mm 高密度ポリエチレン管 (シングル構造)	作業区分が据付又は据付・撤去で、管種別が波状管及び網状管、呼び径が 50～150mm の場合
		暗渠排水管 波状管 呼び径 300mm 高密度ポリエチレン管 (シングル構造)	作業区分が据付又は据付・撤去で、管種別が波状管及び網状管、呼び径が 200～400mm の場合
		暗渠排水管 波状管 呼び径 500mm 高密度ポリエチレン管 (シングル構造)	作業区分が据付又は据付・撤去で、管種別が波状管及び網状管、呼び径が 450～600mm の場合
	Z2	—	
	Z3	—	
	Z4	—	
市場単価	S	—	

3-4 フィルター材 (SCB222780)

(1) 条件区分

条件区分は、次表を標準とする。

表 3.13 フィルター材 積算条件区分一覧

(積算単位：m³)

フィルター材の種類	
クラッシュラン	C 80
〃	C 40
〃	C 30
粒度調整碎石	M 40
〃	M 30
〃	M 25
コンクリート用骨材	碎石 40-5
単粒度碎石 4号	30-20
再生クラッシュラン	RC 80
〃	RC 40
〃	RC 30
各	種

- (注) 1. 上表は、暗渠排水管敷設に伴うフィルター材（クラッシュラン及び単粒度碎石等）の設置、締固め、運搬距離 30m 程度までの現場内小運搬等、その施工に必要な全ての機械・労務・材料費（損料等を含む）を含む。
2. フィルター材の材料ロスを含む。（標準ロス率は、+0.20）
3. 基面整正は含まない。

(2) 代表機労材規格

下表機労材は、当該施工パッケージで使用されている機労材の代表的な規格である。

表 3.14 フィルター材 代表機労材規格一覧

項目	代表機労材規格		備考
機械	K1	バックホウ（クローラ型）[標準型・排出ガス対策型（第1次基準値）] 山積 0.45m ³ （平積 0.35m ³ ）	
	K2	—	
	K3	—	
労務	R1	普通作業員	
	R2	土木一般世話役	
	R3	運転手（特殊）	
	R4	特殊作業員	
材料	Z1	再生クラッシュラン RC-40	
	Z2	軽油 バトロール給油	
	Z3	—	
	Z4	—	
市場単価	S	—	

3-5 管(函)渠型側溝 (SCB222790)

(1) 条件区分

条件区分は、次表を標準とする。

表 3.15 管(函)渠型側溝 積算条件区分一覧

(積算単位：m)

作業区分	内径又は内空幅(mm)	基礎碎石の有無
据付	200mm以上300mm以下	(表3.4)
	300mmを超え400mm以下	
	400mmを超え600mm以下	
撤去	200mm以上300mm以下	—
	300mmを超え400mm以下	
	400mmを超え600mm以下	
据付・撤去	200mm以上300mm以下	(表3.4)
	300mmを超え400mm以下	
	400mmを超え600mm以下	

- (注) 1. 上表は、プレキャスト製管(函)渠型側溝の設置、基礎材、運搬距離30m程度までの現場内小運搬の他、コンクリートカッタ運転経費、目地モルタル、敷モルタルの費用、カッタブレードの損耗費等、その施工に必要な全ての機械・労務・材料費(損料等を含む)を含む。
2. 基礎碎石の敷均し厚は、20cm以下を標準としており、これにより難い場合は別途考慮する。
3. 撤去作業の場合、基礎碎石は含まない。
4. 基礎碎石は、材料の種別・規格にかかわらず適用できる。
5. 基面整正は含まない。

(2) 代表機労材規格

下表機労材は、当該施工パッケージで使用されている機労材の代表的な規格である。

表 3.16 管（函）渠型側溝 代表機労材規格一覧

項目	代表機労材規格		備考
機械	K1	バックホウ（クローラ型）[標準型・クレーン機能付・排出ガス対策型（第3次基準値）] 山積 0.28m ³ （平積 0.2m ³ ）吊能力 1.7t	・賃料 ・内径又は内空幅が 200mm 以上 400mm 以下の場合
		バックホウ（クローラ型）[標準型・クレーン機能付・排出ガス対策型（第2次基準値）] 山積 0.45m ³ （平積 0.35m ³ ）吊能力 2.9t	・賃料 ・内径又は内空幅が 400mm を超え 600mm 以下の場合
	K2	—	
	K3	—	
労務	R1	普通作業員	
	R2	土木一般世話役	
	R3	特殊作業員	
	R4	運転手（特殊）	
材料	Z1	円形側溝 縦断用 内径 250mm T-25	作業区分が据付又は据付・撤去で、内径又は内空幅が 200mm 以上 300mm 以下の場合
		円形側溝 縦断用 内径 350mm T-25	作業区分が据付又は据付・撤去で、内径又は内空幅が 300mm を超え 400mm 以下の場合
		円形側溝 縦断用 内径 500mm T-25	作業区分が据付又は据付・撤去で、内径又は内空幅が 400mm を超え 600mm 以下の場合
	Z2	軽油 パトロール給油	
	Z3	—	
	Z4	—	
市場単価	S	—	

3-6 プレキャスト集水桝（SCB222800）

(1) 条件区分

条件区分は、次表を標準とする。

表 3.17 プレキャスト集水桝 積算条件区分一覧

(積算単位：基)

作業区分	製品質量(kg/基)	基礎碎石の有無
据付	(表3.18)	(表3.4)
撤去		—
据付・撤去		(表3.4)

- (注) 1. 上表は、プレキャスト集水桝（蓋版を含む）の設置、基礎材、敷砂又は敷モルタル、運搬距離 30m 程度までの現場内小運搬等、その施工に必要な全ての機械・労務・材料費（損料等を含む）を含む。ただし、集水桝（材料費）は含まない。
2. 蓋版の有無にかかわらず適用できる。
3. 基礎碎石の敷均し厚は、20cm 以下を標準としており、これにより難しい場合は別途考慮する。
4. 撤去作業の場合、基礎碎石は含まない。
5. 基礎碎石は、材料の種別・規格にかかわらず適用できる。
6. 集水桝の材料費は、別途計上する。
7. 基面整正は含まない。

表 3.18 製品質量

積算条件	区分
製品質量 (kg/基)	50kg 以上 80kg 以下
	80kg を超え 200kg 以下
	200kg を超え 400kg 以下
	400kg を超え 600kg 以下
	600kg を超え 800kg 以下
	800kg を超え 1,200kg 以下
	1,200kg を超え 1,600kg 以下
	1,600kg を超え 2,200kg 以下
2,200kg を超え 2,800kg 以下	

(2) 代表機労材規格

下表機労材は、当該施工パッケージで使用されている機労材の代表的な規格である。

表 3.19 プレキャスト集水桝 代表機労材規格一覧

項目	代表機労材規格		備考
機械	K1	バックホウ（クローラ型）〔標準型・クレーン機能付・排出ガス対策型（第3次基準値）〕 山積0.28m ³ （平積0.2m ³ ）吊能力1.7t	・賃料 ・製品質量が1,200kg/基以下の 場合
		バックホウ（クローラ型）〔標準型・クレーン機能付・排出ガス対策型（第3次基準値）〕 山積0.45m ³ （平積0.35m ³ ）吊能力2.9t	・賃料 ・製品質量が1,200kg/基超えの 場合
	K2	—	
	K3	—	
労務	R1	運転手（特殊）	製品質量が800kg/基以下の場合
		普通作業員	製品質量が800kg/基超えの場合
	R2	普通作業員	製品質量が800kg/基以下の場合
		運転手（特殊）	製品質量が800kg/基超えの場合
	R3	土木一般世話役	
R4	特殊作業員		
材料	Z1	軽油 パトロール給油	
	Z2	—	
	Z3	—	
	Z4	—	
市場単価	S	—	

3-7 プレキャスト集水桝（材料費）

(1) 条件区分

プレキャスト集水桝（材料費）における積算条件区分はない。
積算単位は、基とする。

3-8 鉄筋コンクリート台付管（SCB222850）

(1) 条件区分

条件区分は、次表を標準とする。

表 3.20 鉄筋コンクリート台付管 積算条件区分一覧

(積算単位：m)

作業区分	管 径
据 付	(表3.21)
撤 去	
据付・撤去	

- (注) 1. 上表は、鉄筋コンクリート台付管の設置、基礎碎石、運搬距離30m程度までの現場内小運搬、緊結用器具、コンクリートカッタ運転、目地モルタル、コンクリートカッタブレードの損耗費等、その施工に必要な全ての機械・労務・材料費（損料等を含む）を含む。
2. 断面が卵形の場合の管径は内幅とする。
3. 基礎碎石の敷均し厚は、20cm以下を標準としており、これにより難い場合は別途考慮する。
4. 撤去作業の場合、基礎碎石は含まない。
5. 基礎碎石は、材料の種別・規格にかかわらず適用できる。
6. 基面整正は含まない。
7. 敷モルタルは含まない。

表 3.21 管径

積算条件	区分	積算条件	区分
管 径	200mm	管 径	600mm
	250mm		700mm
	300mm		800mm
	350mm		900mm
	400mm		1,000mm
	450mm		1,100mm
	500mm		1,200mm

(2) 代表機労材規格

下表機労材は、当該施工パッケージで使用されている機労材の代表的な規格である。

表 3.22 鉄筋コンクリート台付管 代表機労材規格一覧

項目	代表機労材規格		備考
機械	K1	ラフテレーンクレーン [油圧伸縮ジブ型・排出ガス対策型 (第2次基準値)] 25t 吊	・賃料 ・管径が 900～1,200mm の場合
		バックホウ (クローラ型) [標準型・クレーン機能付・排出ガス対策型 (第1次基準値)] 山積 0.45m ³ (平積 0.35m ³) 吊能力 2.9t	管径が 200～800mm の場合
	K2	—	
	K3	—	
労務	R1	普通作業員	
	R2	運転手 (特殊)	
	R3	土木一般世話役	
	R4	特殊作業員	管径が 200～800mm の場合
材料	Z1	鉄筋コンクリート台付管 (バイコン台付管) 管径 300mm×長さ 2,000mm	・1m 当たり 0.5 本 ・作業区分が据付又は据付・撤去で、管径が 200～300 mm の場合
		鉄筋コンクリート台付管 (バイコン台付管) 管径 450mm×長さ 2,500mm	・1m 当たり 0.4 本 ・作業区分が据付又は据付・撤去で、管径が 350～500 mm の場合
		鉄筋コンクリート台付管 (バイコン台付管) 管径 600mm×長さ 2,500mm	・1m 当たり 0.4 本 ・作業区分が据付又は据付・撤去で、管径が 600～800 mm の場合
		鉄筋コンクリート台付管 (バイコン台付管) 管径 1,000mm×長さ 2,500mm	・1m 当たり 0.4 本 ・作業区分が据付又は据付・撤去で、管径が 900～1,200 mm の場合
	Z2	軽油 パトロール給油	管径が 200～800mm の場合
	Z3	—	
	Z4	—	
市場単価	S	—	

3-9 プレキャストL形側溝（SCB222710）

(1) 条件区分

条件区分は、次表を標準とする。

表 3.23 プレキャストL形側溝 積算条件区分一覧

(積算単位：m)

作業区分	基礎碎石の有無	L形側溝の種類
据付	(表3.4)	(表3.24)
撤去	—	—
据付・撤去	(表3.4)	(表3.24)

- (注) 1. 上表は、プレキャスト製品によるL型側溝の設置、基礎碎石、運搬距離30m程度までの現場内小運搬の他、コンクリートカッタ運転経費、目地モルタル、敷モルタルの費用、コンクリートカッタブレードの損耗費等、その施工に必要な全ての機械・労務・材料費（損料等を含む）を含む。
2. 基礎碎石の敷均し厚は、20cm以下を標準としており、これにより難い場合は別途考慮する。
3. 撤去作業の場合、基礎碎石は含まない。
4. 基礎碎石は、材料の種別・規格にかかわらず適用できる。
5. 基面整正は含まない。
6. L型側溝の標準使用量は、16.5個/10mとする。

表 3.24 プレキャストL形側溝の種類

積算条件	区分	
	呼び名	種類
L形側溝の種類	C250A	コンクリートL形(350×175×600)
	C250B	コンクリートL形(450×175×600)
	250A	鉄筋コンクリートL形(350×155×600)
	250B	鉄筋コンクリートL形(450×155×600)
	300	鉄筋コンクリートL形(500×155×600)
	350	鉄筋コンクリートL形(550×155×600)
	500A	鉄筋コンクリートL形(665×270×600)
	500B	鉄筋コンクリートL形(700×320×600)
	500C	鉄筋コンクリートL形(705×370×600)
	—	各種

(2) 代表機労材規格

下表機労材は、当該施工パッケージで使用されている機労材の代表的な規格である。

表 3.25 プレキャストL形側溝 代表機労材規格一覧

項目	代表機労材規格		備考
機械	K1	バックホウ（クローラ型）〔標準型・クレーン機能付・排出ガス対策型（第1次基準値）〕 山積 0.45m ³ （平積 0.35m ³ ）吊能力 2.9t	
	K2	—	
	K3	—	
労務	R1	普通作業員	
	R2	土木一般世話役	
	R3	運転手（特殊）	
	R4	特殊作業員	
材料	Z1	鉄筋コンクリートL形 300（500×155×600）	作業区分が据付又は据付・撤去の場合
	Z2	軽油 パトロール給油	
	Z3	—	
	Z4	—	
市場単価	S	—	

3-10 プレキャストマンホール（SCB222840）

(1) 条件区分

条件区分は、次表を標準とする。

表 3.26 プレキャストマンホール 積算条件区分一覧

(積算単位：基)

作業区分	製品質量	基礎砕石
据 付	2,000kg/基以下	有り（円形断面）
		無し又は円形断面以外
	2,000kg/基を超え 4,000kg/基以下	有り（円形断面）
		無し又は円形断面以外
撤 去	2,000kg/基以下	—
	2,000kg/基を超え 4,000kg/基以下	—
据付・撤去	2,000kg/基以下	有り（円形断面）
		無し又は円形断面以外
	2,000kg/基を超え 4,000kg/基以下	有り（円形断面）
		無し又は円形断面以外

- (注) 1. 上表は、マンホール及び蓋の設置、基礎砕石、運搬距離 30m 程度までの現場内小運搬の他、敷砂又は敷モルタル等、その施工に必要な全ての機械・労務・材料費（損料等を含む）を含む。
2. 基礎砕石の敷均し厚は、20cm 以下を標準としており、これにより難しい場合は別途考慮する。
3. 撤去作業の場合、基礎砕石は含まない。
4. 基礎砕石は、材料の種別・規格にかかわらず適用できる。
5. 基面整正は含まない。

(2) 代表機材規格

下表機材は、当該施工パッケージで使用されている機材の代表的な規格である。

表 3.27 プレキャストマンホール 代表機材規格一覧

項目	代表機材規格		備考
機械	K1	バックホウ (クローラ型) [標準型・クレーン機能付・排出ガス対策型 (第1次基準値)] 山積 0.45m ³ (平積 0.35m ³) 吊能力 2.9t	
	K2	—	
	K3	—	
労務	R1	普通作業員	
	R2	土木一般世話役	
	R3	運転手 (特殊)	
	R4	特殊作業員	
材料	Z1	下記の材料を各1個ずつ組み合わせて1つの代表材料とする。 ・下水道用マンホールふた φ600mm 浮上防止型かぎ付 T-25 ・調整リング 600×50 ・下水道用鉄筋コンクリート製組立マンホール 円形0号I種 (斜壁 600×750×300mm) ・下水道用鉄筋コンクリート製組立マンホール 円形0号I種 (直壁 750×300mm) ・下水道用鉄筋コンクリート製組立マンホール 円形0号I種 (管取付け壁 750×600mm) ・下水道用鉄筋コンクリート製組立マンホール 円形0号I種 (底版)	作業区分が据付又は据付・撤去, 製品質量が2,000kg/基以下の場合
		下記の材料を各1個ずつ組み合わせて1つの代表材料とする。 ・下水道用マンホールふた φ600mm 浮上防止型かぎ付 T-25 ・調整リング 600×150 ・下水道用鉄筋コンクリート製組立マンホール 円形0号I種 (斜壁 600×750×600mm) ・下水道用鉄筋コンクリート製組立マンホール 円形0号I種 (直壁 750×1800mm) ・下水道用鉄筋コンクリート製組立マンホール 円形0号I種 (管取付け壁 750×1800mm) ・下水道用鉄筋コンクリート製組立マンホール 円形0号I種 (底版)	作業区分が据付又は据付・撤去, 製品質量が2,000kg/基を超え4,000kg/基以下の場合
	Z2	軽油 パトロール給油	
	Z3	—	
	Z4	—	
市場単価	S	—	

3-11 PC管 (SCB222760)

(1) 条件区分

条件区分は、次表を標準とする。

表 3.28 PC管 積算条件区分一覧

(積算単位：m)

作業区分	管 径	固定基礎	生コンクリート規格
据 付	(表 3.29)	90° 巻き	(表 3.5)
		180° 巻き	
		無し	—
撤 去		—	—
据付・撤去		—	—

- (注) 1. 上表は、PC管の設置、基礎砕石、巻きコンクリート（コンクリート、型枠）、運搬距離30m程度までの現場内小運搬等、その施工に必要な全ての機械・労務・材料費（損料等を含む）を含む。ただし、PC管の材料費は含まない。
2. 撤去作業、据付・撤去作業は、PC管のみを対象としている。
3. 基面整正は含まない。
4. コンクリート、基礎砕石の材料ロスを含む。標準ロス率は、コンクリートが+0.07、基礎砕石が+0.20とする。
5. 作業区分が据付又は据付・撤去の場合、管径2,000mmは適用できない。
6. PC管の材料費は、別途計上する。

表 3.29 管径

積算条件	区分
管 径	600mm
	700mm
	800mm
	900mm
	1,000mm
	1,100mm

積算条件	区分
管 径	1,200mm
	1,350mm
	1,500mm
	1,650mm
	1,800mm
	2,000mm

(2) 代表機材規格

下表機材は、当該施工パッケージで使用されている機材の代表的な規格である。

表 3.30 P C 管 代表機材規格一覧

項目	代表機材規格	備考	
機械	トラッククレーン [油圧伸縮ジブ型] 4.9t 吊	・賃料 ・管径が 600mm の場合	
	ラフテレーンクレーン [油圧伸縮ジブ型・排出ガス対策型 (第1次基準値)] 16t 吊	・賃料 ・管径が 700mm～1,350mm の場合	
	ラフテレーンクレーン [油圧伸縮ジブ型・排出ガス対策型 (第1次基準値)] 20t 吊	・賃料 ・管径が 1,500mm～1,650mm の場合	
	ラフテレーンクレーン [油圧伸縮ジブ型・排出ガス対策型 (第1次基準値)] 25t 吊	・賃料 ・管径が 1,800mm の場合	
	ラフテレーンクレーン [油圧伸縮ジブ型・排出ガス対策型 (第1次基準値)] 35t 吊	・賃料 ・作業区分が撤去, 管径が 2,000mm の場合	
	K2	バックホウ (クローラ型) [標準型・排出ガス対策型 (2014年規制)] 山積 0.8m ³ (平積 0.6m ³)	・賃料 ・作業区分が据付の場合
K3	バックホウ (クローラ型) [標準型・超低騒音型・クレーン機能付・排出ガス対策型 (2011年規制)] 山積 0.8m ³ (平積 0.6m ³) 吊能力 2.9t	・賃料 ・管径が 1,350mm～1,800mm, 固定基礎が 180° 巻きの場合	
労務	R1	普通作業員	
	R2	型わく工	固定基礎が有る場合
		運転手 (特殊)	上記以外の場合
	R3	土木一般世話役	
R4	特殊作業員		
材料	Z1	生コンクリート 高炉 18-8-25 (20)W/C 60%	固定基礎が有る場合
	Z2	軽油 パトロール給油	
	Z3	—	
	Z4	—	
市場単価	S	—	

3-12 P C 管 (材料費)

(1) 条件区分

P C 管 (材料費) における積算条件区分はない。

積算単位は、m とする。

- 3-13 コルゲートパイプ (SCB222890)
(1) 条件区分
条件区分は、次表を標準とする。

表 3.31 コルゲートパイプ 積算条件区分一覧

(積算単位：m)

作業区分	規格	パイプ径
(表 3.32)	フランジ型	800mm 以上 1,200mm 以下
		1,200mm を超え 1,800mm 以下
	ラップ型	2,000mm 以上 2,500mm 以下
		2,500mm を超え 3,000mm 以下
		3,000mm を超え 3,500mm 以下
		3,500mm を超え 4,500mm 以下

- (注) 1. 上表は、コルゲートパイプの設置、現場内小運搬組立（据付時）、解体（撤去時）等、その施工に必要な全ての機械・労務・材料費（損料等を含む）を含む。
2. 床掘り、基礎（均しコンクリート、基礎碎石）、埋戻しは含まない。
3. パッキングの有無にかかわらず適用できる。ただし、パッキング材料費は含まれていないため、別途計上する。
4. パッキング以外のペービング、パイプ内足場等の補助工法については、必要な費用を別途計上する。

表 3.32 作業区分

積算条件	区分
作業区分	据付
	撤去
	据付・撤去

(2) 代表機労材規格

下表機労材は、当該施工パッケージで使用されている機労材の代表的な規格である。

表 3.33 コルゲートパイプ 代表機労材規格一覧

項目	代表機労材規格		備考
機械	K1	バックホウ（クローラ型） [後方超小旋回型・低騒音型・クレーン機能付き・排出ガス対策型（第3次基準値）]山積0.45m ³ （平積0.35m ³ ）吊能力2.9t	賃料
	K2	—	
	K3	—	
労務	R1	普通作業員	
	R2	特殊作業員	
	R3	土木一般世話役	
	R4	運転手（特殊）	
	Z1	コルゲートパイプ 円形 1形 1,000mm 板厚 2.7mm	作業区分が据付又は据付・撤去、規格がフランジ型、パイプ径が800～1,200mmの場合
		コルゲートパイプ 円形 1形 1,500mm 板厚 3.2mm	作業区分が据付又は据付・撤去、規格がフランジ型、パイプ径が1,200を超え1,800mm以下の場合
		コルゲートパイプ 円形 2形 2,500mm 板厚 4.5mm	作業区分が据付又は据付・撤去、規格がラップ型、パイプ径が2,000mm以上2,500mm以下の場合
		コルゲートパイプ 円形 2形 3,000mm 板厚 4.5mm	作業区分が据付又は据付・撤去、規格がラップ型、パイプ径が2,500mmを超え3,000mm以下の場合
		コルゲートパイプ 円形 2形 3,500mm 板厚 4.5mm	作業区分が据付又は据付・撤去、規格がラップ型、パイプ径が3,000mmを超え3,500mm以下の場合
		コルゲートパイプ 円形 2形 4,000mm 板厚 4.5mm	作業区分が据付又は据付・撤去、規格がラップ型、パイプ径が3,500mmを超え4,500mm以下の場合
	Z2	軽油 パトロール給油	
Z3	—		
Z4	—		
市場単価	S	—	

3-14 コルゲートフリューム (SCB222830)

(1) 条件区分

条件区分は、次表を標準とする。

表 3.34 コルゲートフリューム 積算条件区分一覧

(積算単位：m)

作業区分	規格
(表 3.32)	350×350mm 以上 550×550mm 以下
	550×550mm を超え 750×750mm 以下

- (注) 1. 上表は、コルゲートフリュームの設置、現場内小運搬組立（据付時）、解体（撤去時）等、その施工に必要な全ての機械・労務・材料費（損料等を含む）を含む。
 2. 床掘り、基礎（均しコンクリート、基礎砕石）、埋戻しは含まない。
 3. パッキングの有無にかかわらず適用できる。ただし、パッキング材料費は含まれていないため、別途計上する。
 4. パッキング以外のすべり防止、止木壁、浮上り防止等の補助工法については、必要な費用を別途計上する。

(2) 代表機労材規格

下表機労材は、当該施工パッケージで使用されている機労材の代表的な規格である。

表 3.35 コルゲートフリューム 代表機労材規格一覧

項目	代表機労材規格		備考
機械	K1	バックホウ（クローラ型） [後方超小旋回型・低騒音型・ クレーン機能付き・排出ガス対策型 (第3次基準値)]山積0.45m ³ (平積0.35m ³)吊能力2.9t	賃料
	K2	—	
	K3	—	
労務	R1	普通作業員	
	R2	土木一般世話役	
	R3	特殊作業員	
	R4	運転手（特殊）	
材料	Z1	コルゲートU型フリュームA形 450×450mm 板厚1.6mm	作業区分が据付又は据付・撤去 で、規格が350×350以上550× 550以下の場合
		コルゲートU型フリュームA形 650×650mm 板厚1.6mm	作業区分が据付又は据付・撤去 で、規格が550×550を超え750× 750以下の場合
	Z2	軽油 パトロール給油	
	Z3	—	
	Z4	—	
市場単価	S	—	

⑩-2 排水構造物工（現場打ち水路（本体））（建地-B）

1. 適用範囲

本資料は、現場打ちのU型側溝（本体）に適用する。

1-1 適用できる範囲

(1) 現場打ちのU型側溝（落蓋型を含む）の設置

1-2 適用できない範囲

(1) プレキャスト製品の場合

(2) U型側溝（本体）の10m当りのコンクリート使用数量が3.0m³未満又は9.0m³を超える場合（無筋の場合）

(3) U型側溝（本体）の10m当りのコンクリート使用数量が3.6m³未満又は8.1m³を超える場合（有筋の場合）

2. 施工概要

施工フローは、下記を標準とする。



図2-1 施工フロー

- (注) 1. 本施工パッケージで対応しているのは二重実線部分のみである。
2. 基礎碎石、均しコンクリート、目地材の有無にかかわらず適用できる。

3. 施工パッケージ

3-1 現場打ち水路（本体）（SCB222940）

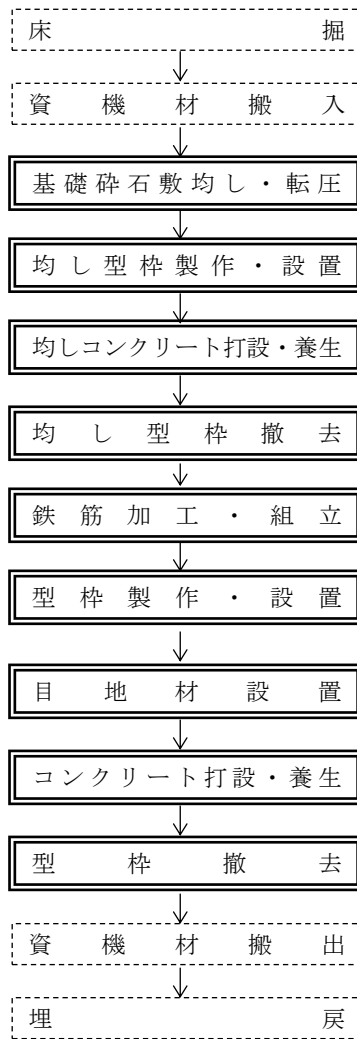
(1) 条件区分

条件区分は、次表を標準とする。

表 3.1 現場打ち水路（本体） 積算条件区分一覧

（積算単位：m）

コンクリート規格	鉄筋の有無	10m 当り コンクリート使用量	コンクリート打設工法	養生工の種類
(表 3.2)	無し	(表 3.3)	(表 3.5)	一般養生・特殊養生(練炭)
				特殊養生(ジェットヒータ)
				養生工無
	有り	(表 3.4)		一般養生・特殊養生(練炭)
				特殊養生(ジェットヒータ)
養生工無				

- (注) 1. 上表は、現場打ちによるU型側溝のコンクリート打設、現場内小運搬（15m 以内）、シュートの架設・移動（人力打設の場合）、コンクリートバケットへのコンクリート積込及び玉掛作業等を行う機械付補助作業（バックホウ（クレーン機能付）打設の場合）、型枠（はく離剤塗布及びケレン作業を含む）、鉄筋、基礎砕石、均しコンクリート、養生、目地材の施工の他、雑機械器具（シュート、コンクリートバケット、コンクリートパイプレータ、型枠用合板、鋼製型枠、型枠用金物、組立支持材、はく離材、電気ドリル、電気ノコギリ、つき固め機械等）の損料等、その施工に必要な全ての機械・労務・材料費（損料等を含む）を含む。
2. コンクリート打設工法の選定は、図 3-1 を標準とする。現場条件により図 3-1 により難しい場合は、別途考慮する。
3. コンクリート、鉄筋、基礎砕石の材料ロスを含む。標準ロス率は、コンクリートが+0.06、鉄筋が+0.03、基礎砕石が+0.20 とする。
4. 基礎砕石の敷均し厚は、20cm 以下を標準としており、これにより難しい場合は別途考慮する。
5. 雪寒仮囲いの養生が必要な場合は、「養生工無」を選択し別途計上する。
6. 蓋版は別途計上する。
7. 止水板が必要な場合は別途計上する。
8. 基面整正は含まない。
9. 鉄筋の径にかかわらず適用できる



図 3-1 コンクリート打設工法の選定

表 3.2 コンクリート規格

積算条件	区分	
コンクリート規格	21- 8-25 (20) (普通)	24-12-25 (20) (高炉)
	21-12-25 (20) (普通)	18- 8-40 (高炉)
	24- 8-25 (20) (普通)	18-12-40 (高炉)
	24-12-25 (20) (普通)	21- 8-40 (高炉)
	27- 8-25 (20) (普通)	21-12-40 (高炉)
	27-12-25 (20) (普通)	24- 8-40 (高炉)
	18- 8-40 (普通)	24-12-40 (高炉)
	18-12-40 (普通)	21- 8-25 (早強)
	21- 8-40 (普通)	21-12-25 (早強)
	21-12-40 (普通)	24- 8-25 (早強)
	24- 8-40 (普通)	24-12-25 (早強)
	24-12-40 (普通)	18- 8-25 (高炉)
	21- 8-25 (20) (高炉)	18-12-25 (高炉)
	21-12-25 (20) (高炉)	各種
	24- 8-25 (20) (高炉)	

表 3.3 コンクリート使用量 (鉄筋無し)

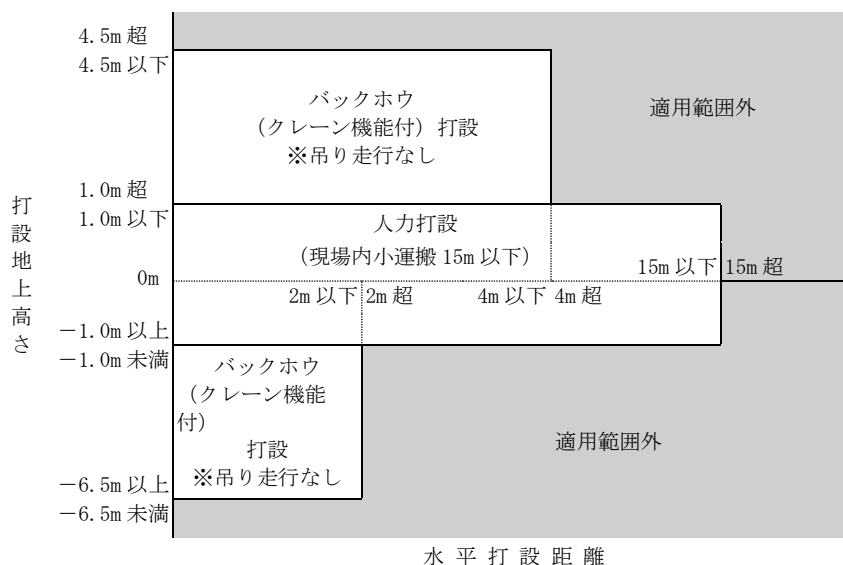
積算条件	区分
10m当り コンクリート使用量	3.0m ³ /10m以上3.3m ³ /10m以下
	3.3m ³ /10mを超え3.6m ³ /10m以下
	3.6m ³ /10mを超え3.9m ³ /10m以下
	3.9m ³ /10mを超え4.2m ³ /10m以下
	4.2m ³ /10mを超え4.5m ³ /10m以下
	4.5m ³ /10mを超え4.8m ³ /10m以下
	4.8m ³ /10mを超え5.2m ³ /10m以下
	5.2m ³ /10mを超え5.6m ³ /10m以下
	5.6m ³ /10mを超え6.0m ³ /10m以下
	6.0m ³ /10mを超え6.4m ³ /10m以下
	6.4m ³ /10mを超え6.9m ³ /10m以下
	6.9m ³ /10mを超え7.4m ³ /10m以下
	7.4m ³ /10mを超え7.9m ³ /10m以下
	7.9m ³ /10mを超え8.4m ³ /10m以下
8.4m ³ /10mを超え9.0m ³ /10m以下	

表 3.4 コンクリート使用量（鉄筋有り）

積算条件	区分
10m当り コンクリート使用量	3.6m ³ /10m以上3.8m ³ /10m以下
	3.8m ³ /10mを超え4.0m ³ /10m以下
	4.0m ³ /10mを超え4.2m ³ /10m以下
	4.2m ³ /10mを超え4.4m ³ /10m以下
	4.4m ³ /10mを超え4.6m ³ /10m以下
	4.6m ³ /10mを超え4.8m ³ /10m以下
	4.8m ³ /10mを超え5.0m ³ /10m以下
	5.0m ³ /10mを超え5.2m ³ /10m以下
	5.2m ³ /10mを超え5.5m ³ /10m以下
	5.5m ³ /10mを超え5.8m ³ /10m以下
	5.8m ³ /10mを超え6.1m ³ /10m以下
	6.1m ³ /10mを超え6.4m ³ /10m以下
	6.4m ³ /10mを超え6.7m ³ /10m以下
	6.7m ³ /10mを超え7.0m ³ /10m以下
	7.0m ³ /10mを超え7.3m ³ /10m以下
7.3m ³ /10mを超え7.7m ³ /10m以下	
7.7m ³ /10mを超え8.1m ³ /10m以下	

表 3.5 コンクリート打設工法

積算条件	区分
コンクリート打設工法	バックホウ（クレーン機能付）打設
	人力打設

(2) 代表機労材規格

下表機労材は、当該施工パッケージで使用されている機労材の代表的な規格である。

表 3.6 現場打ち水路（本体） 代表機労材規格一覧

項目	代表機労材規格		備考
機械	K1	バックホウ（クローラ型）〔標準型・排出ガス対策型（2014年規制）〕 山積0.8m ³ （平積0.6m ³ ）	賃料
	K2	バックホウ（クローラ型）〔標準型・超低騒音型・クレーン機能付・排出ガス対策型（2011年規制）〕 山積0.8m ³ （平積0.6m ³ ） 吊能力2.9t	・賃料 ・バックホウ（クレーン機能付）打設の場合
	K3	業務用可搬型ヒータ〔ジェットヒータ〕〔油だき・熱風・直火型〕 熱出力126MJ/h（30,100kcal/h） 油種 灯油	・賃料 ・特殊養生（ジェットヒータ）の場合
労務	R1	普通作業員	
	R2	型わく工	
	R3	土木一般世話役	
	R4	特殊作業員	
材料	Z1	生コンクリート 高炉 18-8-25（20） W/C 60%	
	Z2	鉄筋コンクリート用棒鋼 SD345 D13	鉄筋有りの場合
	Z3	灯油 白灯油 業務用 ミニローリー	特殊養生（ジェットヒータ）の場合
	Z4	軽油 パトロール給油	
市場単価	S	鉄筋工 加工・組立共 一般構造物	鉄筋有りの場合

⑩-3 排水構造物工（現場打ち集水桝・街渠桝（本体））（建地-B）

1. 適用範囲

本資料は、現場打ちの集水桝・街渠桝（本体）に適用する。

1-1 適用できる範囲

(1) 現場打ちの集水桝・街渠桝の設置

1-2 適用できない範囲

(1) プレキャスト製品の場合

(2) 集水桝・街渠桝（本体）の1箇所当りのコンクリート使用数量が0.20m³未満、又は3.42m³を超える場合

2. 施工概要

施工フローは、下記を標準とする。



図2-1 施工フロー

- (注) 1. 本施工パッケージで対応しているのは二重実線部分のみである。
 2. 基礎碎石の有無にかかわらず適用できる。
 3. 鉄筋加工・組立費が必要な場合は、「第Ⅵ編 第1章 市場単価 ①鉄筋工」より計上する。

3. 施工パッケージ

3-1 現場打ち集水樹・街渠樹（本体）（SCB222950）

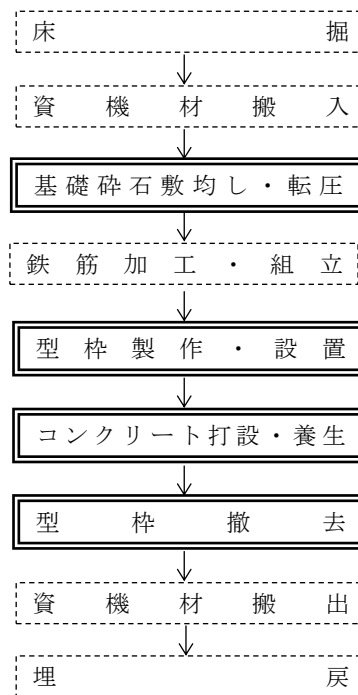
(1) 条件区分

条件区分は、次表を標準とする。

表 3.1 現場打ち集水樹・街渠樹（本体）積算条件区分一覧

（積算単位：箇所）

コンクリート規格	1箇所当り コンクリート使用量	コンクリート打設工法	養生工の種類
(表 3.2)	(表 3.3)	(表 3.4)	一般養生・特殊養生(練炭)
			特殊養生(ジェットヒータ)
			養生工無

- (注) 1. 上表は、現場打ちによる集水樹・街渠樹のコンクリート打設、現場内小運搬（15m以内）、シュートの架設・移動（人力打設の場合）、コンクリートバケットへのコンクリート積込及び玉掛作業等を行う機械付補助作業（バックホウ（クレーン機能付）打設の場合）、型枠（はく離剤塗布及びケレン作業を含む）、基礎砕石、養生の施工の他、雑機械器具（シュート、コンクリートバケット、コンクリートパイプレータ、型枠用合板、鋼製型枠、型枠用金物、組立支持材、はく離材、電気ドリル、電気ノコギリ、つき固め機械等）の損料等、その施工に必要な全ての機械・労務・材料費（損料等を含む）を含む。
2. コンクリート打設工法の選定は、図 3-1 を標準とする。現場条件により図 3-1 により難しい場合は、別途考慮する。
3. コンクリート、基礎砕石の材料ロスを含む。標準ロス率は、コンクリート使用量が 1.03m³以下/箇所の場合+0.06、1.03m³超え/箇所の場合+0.07、また基礎砕石が+0.20 とする。
4. 基礎砕石の敷均し厚は、20cm 以下を標準としており、これにより難しい場合は別途考慮する。
5. 雪寒仮囲いの養生が必要な場合は、「養生工無」を選択し別途計上する。
6. 蓋版は別途計上する。
7. 足掛け金物は別途計上する。ただし、集水樹コンクリート打設時に足掛け金物を先付けするタイプの場合、足掛け金物の設置手間は上表に含む。
8. 基面整正は含まない。
9. 鉄筋加工・組立費が必要な場合は、「第Ⅵ編 第1章 市場単価 ①鉄筋工」より計上する。

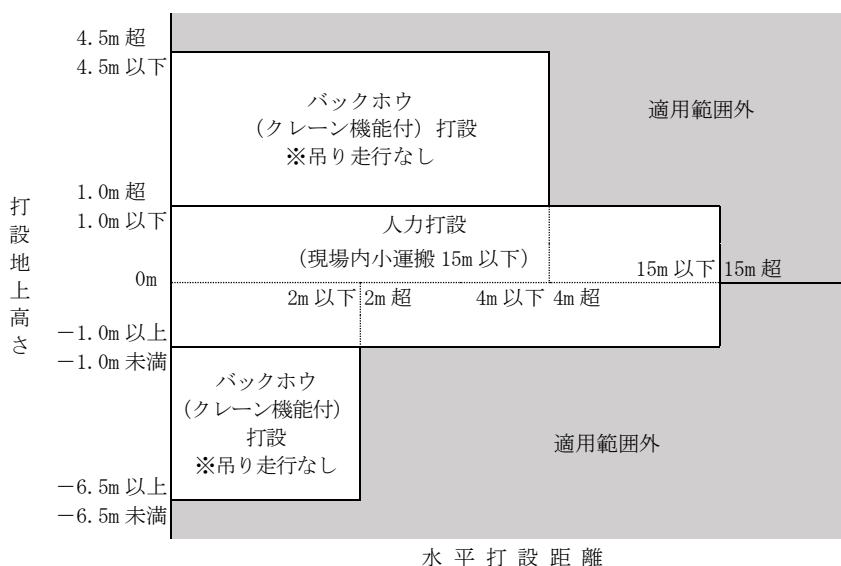

(注) コンクリート使用量が 1.03m³ 超え/箇所の場合、設計日打設量は 10m³/日未満とする。

図 3-1 コンクリート打設工法の選定

表 3.2 コンクリート規格

積算条件	区分
コンクリート規格	21-8-25(20) (普通)
	24-8-25(20) (普通)
	27-8-25(20) (普通)
	18-8-40(普通)
	21-8-40(普通)
	24-8-40(普通)
	21-8-25(20) (高炉)
	24-8-25(20) (高炉)
	18-8-40(高炉)
	21-8-40(高炉)
	24-8-40(高炉)
	21-8-25 (早強)
	24-8-25 (早強)
	18-8-25(高炉)
	各種

表 3.3 1箇所当りコンクリート使用量

積算条件	区分	積算条件	区分
1箇所当り コンクリート 使用量	0.20m ³ 以上0.22m ³ 以下	1箇所当り コンクリート 使用量	0.92m ³ を超え0.97m ³ 以下
	0.22m ³ を超え0.24m ³ 以下		0.97 " 1.03 "
	0.24 " 0.26 "		1.03 " 1.09 "
	0.26 " 0.28 "		1.09 " 1.15 "
	0.28 " 0.30 "		1.15 " 1.22 "
	0.30 " 0.32 "		1.22 " 1.29 "
	0.32 " 0.34 "		1.29 " 1.36 "
	0.34 " 0.36 "		1.36 " 1.44 "
	0.36 " 0.38 "		1.44 " 1.52 "
	0.38 " 0.40 "		1.52 " 1.61 "
	0.40 " 0.43 "		1.61 " 1.70 "
	0.43 " 0.46 "		1.70 " 1.80 "
	0.46 " 0.49 "		1.80 " 1.90 "
	0.49 " 0.52 "		1.90 " 2.00 "
	0.52 " 0.55 "		2.00 " 2.11 "
	0.55 " 0.58 "		2.11 " 2.23 "
	0.58 " 0.61 "		2.23 " 2.35 "
	0.61 " 0.65 "		2.35 " 2.48 "
	0.65 " 0.69 "		2.48 " 2.62 "
	0.69 " 0.73 "		2.62 " 2.77 "
0.73 " 0.77 "	2.77 " 2.92 "		
0.77 " 0.82 "	2.92 " 3.08 "		
0.82 " 0.87 "	3.08 " 3.25 "		
0.87 " 0.92 "	3.25 " 3.42 "		

表 3.4 コンクリート打設工法

積算条件	区分
コンクリート打設工法	バックホウ（クレーン機能付）打設
	人力打設

(2) 代表機労材規格

下表機労材は、当該施工パッケージで使用されている機労材の代表的な規格である。

表 3.5 現場打ち集水樹・街渠樹（本体） 代表機労材規格一覧

項目	代表機労材規格	備考
機械	K1 バックホウ（クローラ型） 〔標準型・排出ガス対策型（2014年規制）〕 山積 0.8m ³ （平積 0.6m ³ ）	賃料
	K2 バックホウ（クローラ型） 〔標準型・超低騒音型・クレーン機能付・ 排出ガス対策型（2011年規制）〕 山積 0.8m ³ （平積 0.6m ³ ） 吊能力 2.9t	・賃料 ・バックホウ（クレーン機能付）打設の場合
	K3 業務用可搬型ヒータ 〔ジェットヒータ〕〔油だき・熱風・直火型〕 熱出力 126 MJ/h（30,100kcal/h）油種 灯油	・賃料 ・特殊養生（ジェットヒータ）の場合
労務	R1 型わく工	
	R2 普通作業員	
	R3 土木一般世話役	
	R4 特殊作業員	
材料	Z1 生コンクリート 高炉 18-8-25（20） W/C 60%	
	Z2 軽油 パトロール給油	
	Z3 灯油 白灯油 業務用 ミニローリー	特殊養生（ジェットヒータ）の場合
	Z4 －	
市場単価	S －	

⑪ 軟弱地盤処理工

⑪-1 サンドマット工（建地-B）

1. 適用範囲

本資料は、軟弱地盤処理工のサンドマット工に適用する。

2. 施工概要

施工フローは、以下を標準とする。



図2-1 施工フロー

- (注) 1. 本施工パッケージで対応しているのは、二重実線部分のみである。
2. 土木安定シート・ネットの施工が必要な場合は、別途計上する。

3. 施工パッケージ

3-1 サンドマット (SCB223030)

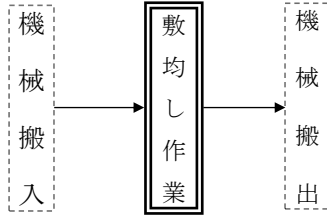
(1) 条件区分

条件区分は、次表を標準とする。

表3.1 サンドマット 積算条件区分一覧

(積算単位：m³)

砂材料費の有無
有り
無し

- (注) 1. 上表は、サンドマットの敷均し、補助労務等、その施工に必要な全ての機械・労務・材料費（損料等を含む）を含む。
2. 土量は締固め（敷均し）後土量とする。
3. 砂の材料ロスを含む。（標準ロス率は、+0.16）

(2) 代表機労材規格

下表機労材は、当該施工パッケージで使用されている機労材の代表的な規格である。

表 3.2 サンドマット 代表機労材規格一覧

項目	代表機労材規格		備考
機械	K1	ブルドーザ [湿地・低騒音型・排出ガス対策型 (第3次基準値)] 7t 級	
	K2	バックホウ (クローラ型) [標準型・超低騒音型・排出ガス対策型 (第3次基準値)] 山積 0.8m ³ (平積 0.6m ³)	
	K3	—	
労務	R1	運転手 (特殊)	
	R2	普通作業員	
	R3	—	
	R4	—	
材料	Z1	軽油 パトロール給油	
	Z2	砂 再生砂	砂材料費有りの場合
	Z3	—	
	Z4	—	
市場単価	S	—	

3-2 対象体積, 対象面積

サンドマット用砂量の設計体積は、次式による。

$$V_m = A \times L$$

V_m : サンドマット用砂の設計体積 (m³)

A : 設計断面積 (m²)

L : 設計延長 (m)



図 3-1 施工図

⑪-2 粉体噴射攪拌工（DJM工法）（建地-B）

1. 適用範囲

本資料は、粘性土、砂質土、シルト及び有機質土等の軟弱地盤を対象として行う粉体噴射攪拌工（改良材がセメント系及び石灰系の場合）に適用する。

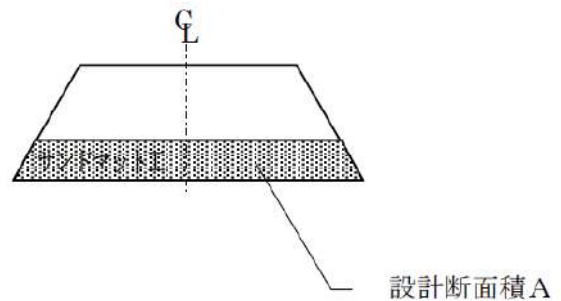
1-1 適用できる範囲

1-1-1 粉体噴射攪拌

以下のいずれかの条件に該当する場合

- (1) 杭径 1,000mm, 打設長が 3m を超え 33m 以下で軸間距離 800mm から 1,500mm の二軸施工の場合
- (2) 杭径 1,000mm, 打設長が 3m を超え 20m 以下で下記条件のいずれかに該当する単軸施工の場合
 - ・作業面積が狭く、二軸施工機の移動が困難な場合、又は二軸用改良材供給プラントの設置が困難な場合
 - ・杭の配列により二軸施工が困難な場合
 - ・地盤条件により二軸施工が困難な場合

1-1-2 粉体噴射攪拌（移設）

以下のいずれかの条件に該当する場合

- (1) 施工範囲が改良材供給機を中心に半径約 75m を超え、改良材供給設備を移設しなければならない場合
- (2) 同一現場内に施工箇所が 2 箇所以上あり、改良材供給設備を移設しなければならない場合

1-1-3 粉体噴射攪拌（軸間変更）

- (1) 二軸施工の場合に同一現場において、粉体噴射攪拌機の軸間変更を必要とする場合

2. 施工概要

2-1 施工フロー

施工フローは、下記を標準とする。



図 2-1 施工フロー

(注) 本施工パッケージで対応しているのは、二重実線部分のみである。

3. 施工パッケージ

3-1 粉体噴射攪拌 (SCB223110)

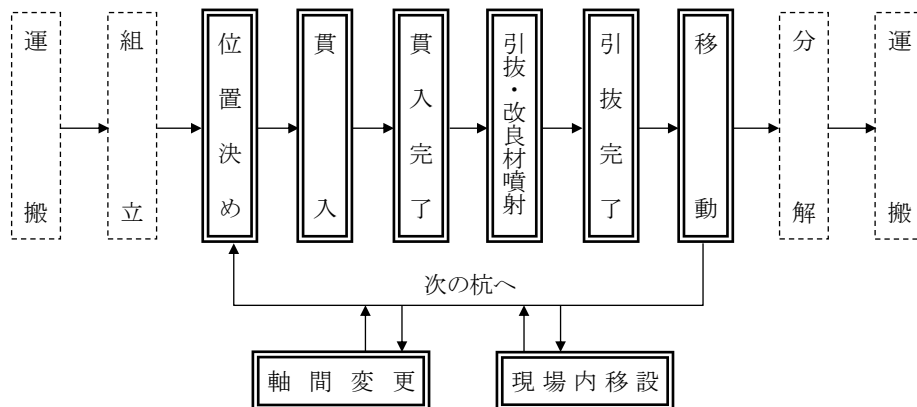
(1) 条件区分

条件区分は、次表を標準とする。

表 3.1 粉体噴射攪拌 積算条件区分一覧 (積算単位：本)

現場制約の有無	打設長	杭長	改良材使用量
有り	3m を超え 6m 未満	2m 未満	実数入力 (t/m)
		2m 以上 3m 未満	
		3 " 4 "	
		4 " 5 "	
	6m 以上 10m 未満	5 " 6 "	
		4 " 5 "	
		5 " 6 "	
		6 " 7 "	
		7 " 8 "	
	10m 以上 14m 未満	8 " 9 "	
		8 " 9 "	
		9 " 10 "	
		10 " 12 "	
	14m 以上 17m 未満	12 " 14 "	
		12 " 14 "	
		14 " 15 "	
17m 以上 20m 以下	15 " 17 "		
	15 " 17 "		
無し	3m を超え 6m 未満	17 " 20 "	
		2m 未満	
		2m 以上 3m 未満	
		3 " 4 "	
		4 " 5 "	
無し	6m 以上 10m 未満	5 " 6 "	実数入力 (t/m)
		6 " 7 "	
		7 " 8 "	
		8 " 9 "	
		9 " 10 "	
	10m 以上 15m 未満	8 " 9 "	
		9 " 10 "	
		10 " 12 "	
		12 " 14 "	
	15m 以上 20m 以下	14 " 15 "	
		14 " 15 "	
		15 " 17 "	
		17m 以上 20m 以下	
	20m を超え 27m 未満	17 " 20 "	
		20m を超え 23m 未満	
		23m 以上 27m 未満	
27m 以上 33m 以下	23 " 27 "		
	27 " 32 "		
		32m 以上 33m 以下	

- (注) 1. 上表は、粉体改良材の噴射攪拌による改良柱の形成、施工機械用及び改良材供給設備用足場材（敷鉄板）の設置・撤去、改良後の整地、足場材賃料、空気圧縮機の賃料及び運転経費、特許使用料、電力に関する経費等、その施工に必要な全ての機械・労務・材料費（損料等）を含む。
2. 攪拌翼が貫入できない場合や引抜きに障害となる転石等の除去は、掘削の施工パッケージを別途計上する。
3. 現場制約の有無について
有り：下記の条件のいずれかに該当する場合に選択
・作業面積が狭く、二軸施工機の移動が困難な場合、又は二軸用改良材供給プラントの設置が困難な場合
・杭の配列により二軸施工が困難な場合
・地盤条件により二軸施工が困難な場合
4. 打設長 (m) は次式による。
打設長 (m) = 空打部長さ + 杭長
5. 安定処理工（土木用安定シートも含む）の施工経費は、別途計上する。
6. 改良材使用量
改良材は、セメント系、石灰系を標準とし、現場条件により決定する。なお、改良材のロス（損失+杭頭・着底部処理を含む）を含んでいるので、改良材使用量は実数量（ロスによる割増をしない数量）とする。（標準ロス率は、+0.15）
7. 施工本数は杭間の移動、位置決め、貫入、引抜き（改良材噴射）までの一連の作業のものである。
8. 二軸施工の杭施工本数は、1軸当り1本とする。
9. 現場内移設に伴い、粉体噴射攪拌機本体の分解・組立が必要となった場合は、分解・組立費を別途計上する。
10. 改良材供給設備の現場内移設は、3-2 粉体噴射攪拌（移設）より別途計上する。
11. 軸間変更を行う場合は、3-3 粉体噴射攪拌（軸間変更）より別途計上する。



図3-1 施工図

(2) 代表機材規格

下表機材は、当該施工パッケージで使用されている機材の代表的な規格である。

表 3.2 粉体噴射攪拌 代表機材規格一覧

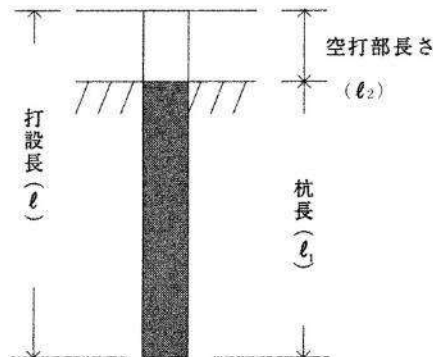
項目	代表機材規格		備考
機械	K1	粉体噴射攪拌機 [単軸（油圧）・スキッド式] 攪拌モータ トルク 19.6kN・m×1 台 最大改良深度 20m	現場制約有りの場合
		粉体噴射攪拌機 [二軸（電動）・クローラ式] 攪拌モータ 55kW×2 台 最大改良深度 26m	現場制約無し (打設長 20m 以下)の場合
		粉体噴射攪拌機 [二軸（電動）・クローラ式] 攪拌モータ 90kW×2 台 最大改良深度 33m	現場制約無し (打設長 20m を超える)の 場合
	K2	—	
K3	—		
労務	R1	特殊作業員	
	R2	土木一般世話役	
	R3	運転手（特殊）	
	R4	普通作業員	
材料	Z1	セメント 高炉B	
	Z2	軽油 パトロール給油	現場制約無しの場合
	Z3	—	
	Z4	—	
市場単価	S	—	

3-2 粉体噴射攪拌（移設）（SCB223130）

(1) 条件区分

条件区分は、次表を標準とする。

表 3.3 粉体噴射攪拌（移設） 積算条件区分一覧（積算単位：回）

施工方法
単軸施工
二軸施工

(注) 上表は粉体噴射攪拌における改良材供給機、改良材貯蔵槽、発動発電機、空気圧縮機、圧縮空気除湿機、空気槽、制御室、ホース及びケーブル等の設備の移設、制御室移設後の調整費等、その施工に必要な全ての機械・労務・材料費（損料等）を含む。

(2) 代表機労材規格

下表機労材は、当該施工パッケージで使用されている機労材の代表的な規格である。

表 3.4 粉体噴射攪拌(移設) 代表機労材規格一覧

項目		代表機労材規格	備考
機械	K1	ラフテレーンクレーン 排出ガス対策型(第1次基準値) 油圧伸縮ジブ型 25t 吊	賃料
	K2	—	
	K3	—	
労務	R1	特殊作業員	
	R2	土木一般世話役	
	R3	普通作業員	
	R4	—	
材料	Z1	—	
	Z2	—	
	Z3	—	
	Z4	—	
市場単価	S	—	

3-3 粉体噴射攪拌(軸間変更) (SCB223140)

(1) 条件区分

軸間変更における積算条件区分はない。

積算単位は、回とする。

(注) 粉体噴射攪拌における粉体噴射攪拌機の軸間変更等, その施工に必要な全ての機械・労務・材料費(損料等)を含む。

(2) 代表機労材規格

下表機労材は、当該施工パッケージで使用されている機労材の代表的な規格である。

表 3.5 粉体噴射攪拌(軸間変更) 代表機労材規格一覧

項目		代表機労材規格	備考
機械	K1	ラフテレーンクレーン 排出ガス対策型(第1次基準値) 油圧伸縮ジブ型 25t 吊	賃料
	K2	—	
	K3	—	
労務	R1	特殊作業員	
	R2	普通作業員	
	R3	土木一般世話役	
	R4	—	
材料	Z1	—	
	Z2	—	
	Z3	—	
	Z4	—	
市場単価	S	—	

⑪-3 スラリー攪拌工（建地-B）

1. 適用範囲

本資料は、粘性土、砂質土、シルト及び有機質土等の軟弱地盤を対象として行うセメント及び石灰によるスラリー攪拌工の陸上施工に適用する。

変位低減型（排土式）のうち、複合噴射攪拌式は除くものとする。

杭径及び打設長は以下のとおりとする。なお、軸の継足しがある場合は、適用外とする。

- (1) 単軸施工：打設長3mを超え10m以下 杭径 800mm～1,200mm
- (2) 単軸施工：打設長10mを超え30m以下 杭径1,000mm～1,600mm
- (3) 単軸施工：打設長3mを超え27m以下 杭径1,800mm, 2,000mm
- (4) 二軸施工：打設長3mを超え40m以下 杭径1,000mm
- (5) 二軸施工（変位低減型）：打設長3mを超え40m以下 杭径1,000mm
- (6) 二軸施工（変位低減型）：打設長3mを超え36m以下 杭径1,600mm

また、単軸施工、二軸施工の選定にあたっては、下記条件等を考慮する。

- (1) 杭の配列
- (2) 作業面積及び施工箇所のトラフィカビリティ

2. 施工概要

2-1 施工内容

スラリー攪拌工は、地盤中にセメント及び石灰系固化材をスラリー状（セメントミルク又はモルタル）で圧送・注入し、攪拌翼で原地盤と攪拌・混合することにより均一な混合処理改良体（コラム）を造成する工法である。

変位低減型（排土式）は、周辺地盤や近接構造物に影響を与える恐れがある場合に適用する。

2-2 施工フロー

施工フローは、下記を標準とする。



図 2-1 施工フロー

- (注) 1. 本歩掛で対応しているのは、実線部分のみである。
 2. スラリープラントの現場内移設は必要に応じて計上する。
 3. スラリー吐出は、工法及び施工管理方法により、貫入攪拌時又は引抜攪拌時に行う。
 4. 変位低減型の場合に、排出土処理作業を計上する。

3. 機種の設定

機械・規格は、次表を標準とする。

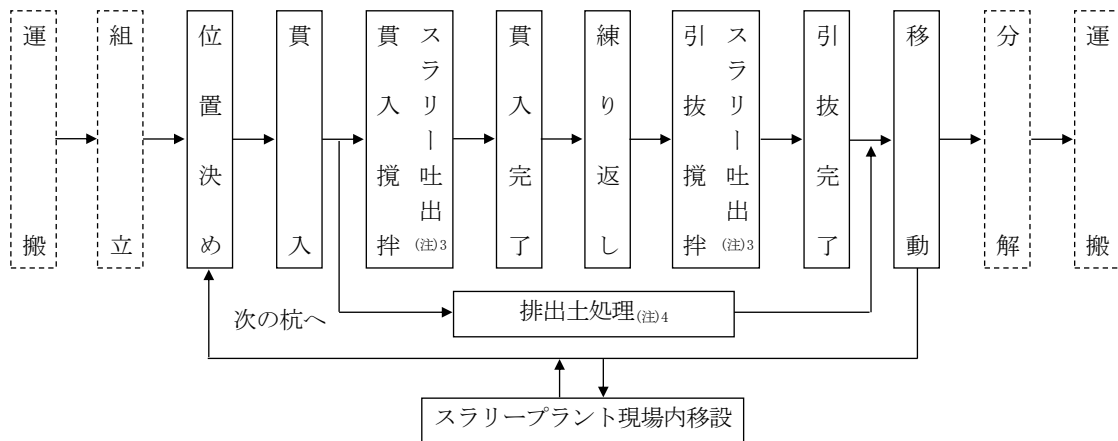
表3.1 機種の設定

機械名	規格	単位	単軸施工			二軸施工			摘要
			φ800mm～ φ1,200mm	φ1,000mm～ φ1,600mm	φ1,800mm φ2,000mm	φ1,000mm			
			打設長(L) 3mを超え 10m以下	打設長(L) 10mを超え 30m以下	打設長(L) 3mを超え 27m以下	打設長(L) 3mを超え 10m以下	打設長(L) 10mを超え 20m以下	打設長(L) 20mを超え 40m以下	
深層混合 処理機 (スラリー式)	単軸式 小型地盤改良機 27.4kN・m	台	1	—	—	—	—	—	
	単軸式 90～ 110kW×1	〃	—	1	—	—	—	—	
	単軸式 90kW× 2	〃	—	—	1	—	—	—	
	二軸式 45kW× 2	〃	—	—	—	1	—	—	
	二軸式 55～ 60kW×2	〃	—	—	—	—	1	—	
	二軸式 90kW× 2	〃	—	—	—	—	—	1	
スラリー プラント (全自動)	能力10m³/h	基	1	—	—	—	—	—	
	能力20m³/h	〃	—	1	1	1	1	1	

(注) 1. 深層混合処理機には、施工管理計、システム管理計を含む。

2. スラリープラントには、スクリュコンベヤ、セメントサイロ、水槽、水中ポンプ、アジテータ、グラウトポンプ及びスラリープラント制御盤を含む。

表3.2 機種の設定

機械名	規格	単位	二軸施工（変位低減型）				摘要
			φ1,000mm				
			打設長(L) 3mを超え 10m以下	打設長(L) 10mを超え 20m以下	打設長(L) 20mを超え 30m以下	打設長(L) 30mを超え 40m以下	
深層混合 処理機 (スラリー式)	二軸式 45kW×2	台	1	—	—	—	
	二軸式 55～60kW×2	〃	—	1	—	—	
	二軸式 75～90kW×2	〃	—	—	1	—	
	二軸式 90kW×2	〃	—	—	—	1	
スラリー プラント (全自動)	能力20m³/h	基	1	1	1	1	

(注) 1. 深層混合処理機には、施工管理計、システム管理計を含む。

2. スラリープラントには、スクリュコンベヤ、セメントサイロ、水槽、水中ポンプ、アジテータ、グラウトポンプ及びスラリープラント制御盤を含む。

表3.3 機種の種類

機 械 名	規 格	単 位	二軸施工（変位低減型）				摘 要
			φ1,600mm				
			打設長(L) 3mを超え 10m以下	打設長(L) 10mを超え 20m以下	打設長(L) 20mを超え 26m以下	打設長(L) 26mを超え 36m以下	
深 層 混 合 処 理 機 (スラリー式)	二軸式 90kW×2 最大施工深度10m	台	1	—	—	—	
	二軸式 90kW×2 最大施工深度20m	〃	—	1	—	—	
	二軸式 90kW×2 最大施工深度26m	〃	—	—	1	—	
	二軸式 90kW×2 最大施工深度36m	〃	—	—	—	1	
スラリー プ ラ ン ト (全 自 動)	能力40m³/h	基	1	1	1	1	

- (注) 1. 深層混合処理機には、施工管理計、システム管理計を含む。
 2. スラリープラントには、スクリュコンベヤ、セメントサイロ、水槽、水中ポンプ、アジテータ、グラウトポンプ及びスラリープラント制御盤を含む。



図3-1 施工図

4. 編成人員

スラリー攪拌工の日当り編成人員は、次表を標準とする。

表4.1 日当り編成人員 (人/日)

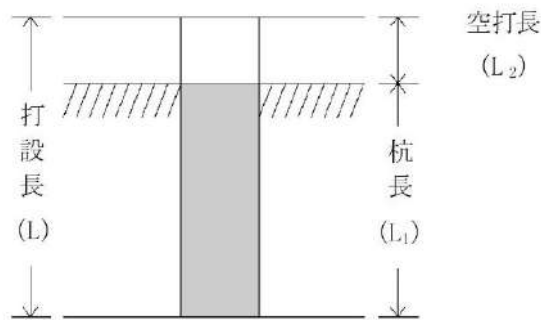
工 法	土木一般世話役	特殊作業員	普通作業員
単 軸 施 工	1	2	1
二 軸 施 工 (変位低減型)	1	3	1

- (注) 1. 編成人員には、スラリープラントの管理運転労務を含む。
 2. 深層混合処理機の運転労務歩掛は、「第Ⅰ編第7章①建設機械運転労務」による。

5. 施工歩掛

5-1 杭施工本数

1日当り杭施工本数は、次表を標準とする。

表5.1 1日当り杭施工本数 (N) (本/日)

打設長 L (m)	単軸施工 (杭径 ϕ 800mm ~ ϕ 1,200mm)
3mを超え 4m未満	21
4 " 5 "	18
5 " 6 "	15
6 " 7 "	14
7 " 8 "	12
8 " 9 "	11
9m以上 10m以下	10

表5.2 1日当り杭施工本数 (N) (本/日)

打設長 L (m)	単軸施工 (杭径 ϕ 1,000mm ~ ϕ 1,600mm)
10mを超え 12m未満	7
12m以上 14m未満	6
14 " 19 "	5
19 " 25 "	4
25m以上 30m以下	3

表5.3 1日当り杭施工本数 (N) (本/日)

打設長 L (m)	単軸施工 (杭径 ϕ 1,800mm)
3mを超え 4m未満	11
4m以上 5m未満	10
5 " 6 "	9
6 " 7 "	8
7 " 8 "	7
8 " 12 "	6
12 " 16 "	5
16 " 21 "	4
21 " 25 "	3
25m以上 27m以下	2

表5.4 1日当り杭施工本数 (N) (本/日)

打設長 L (m)	単軸施工 (杭径 ϕ 2,000mm)
3mを超え 4m未満	10
4m以上 5m未満	9
5 " 6 "	8
6 " 7 "	7
7 " 9 "	6
9 " 13 "	5
13 " 17 "	4
17 " 22 "	3
22m以上 27m以下	2

- (注) 1. 施工本数は杭間の移動 (敷鉄板の設置・撤去含む), 位置決め, 貫入, 攪拌, 練り返し, 引抜きまでの一連の作業のものである。
 2. 現場内移設に伴い, 処理機本体の分解・組立が必要となった場合は, 分解・組立費を別途計上する。
 3. スラリープラントの現場内移設は, 「5-4 スラリープラント現場内移設歩掛」により別途計上する。
 4. 攪拌翼の貫入, 引抜きに障害となる転石等の除去については, 「5-5 その他 (1)」により別途計上する。
 5. 安定処理工が必要な場合は, 別途計上する。

表5.5 1日当り杭施工本数 (N) (本/日)

打設長 L (m)	二軸施工 (杭径 ϕ 1,000mm)
3mを超え 4m未満	14
4m以上 5m未満	13
5 " 6 "	12
6 " 7 "	11
7 " 9 "	10
9 " 10 "	9
10 " 12 "	8
12 " 15 "	7
15 " 18 "	6
18 " 22 "	5
22 " 30 "	4
30m以上 40m以下	3

- (注) 1. 施工本数は杭間の移動 (敷鉄板の設置・撤去含む), 位置決め, 貫入, 攪拌, 練り返し, 引抜きまでの一連の作業のものである。
 2. 現場内移設に伴い, 処理機本体の分解・組立が必要となった場合は, 分解・組立費を別途計上する。
 3. スラリープラントの現場内移設は, 「5-4 スラリープラント現場内移設歩掛」により別途計上する。
 4. 攪拌翼の貫入, 引抜きに障害となる転石等の除去については, 「5-5 その他 (1)」により別途計上する。
 5. 安定処理工が必要な場合は, 別途計上する。
 6. 二軸施工の改良断面図は, 下図を標準とする。



図5-1 改良断面図

表5.6 1日当り杭施工本数 (N) (本/日)

打設長 L (m)	二軸施工 (変位低減型) (杭径 ϕ 1,000mm)
3mを超え 3.5m未満	12
3.5m以上 4.5m未満	11
4.5m以上 5.5m未満	10
5.5m以上 7m未満	9
7m以上 9m未満	8
9m以上 11m未満	7
11m以上 14m未満	6
14m以上 19m未満	5
19m以上 26m未満	4
26m以上 39m未満	3
39m以上 40m以下	2

- (注) 1. 施工本数は杭間の移動(敷鉄板の設置・撤去含む), 位置決め, 貫入, 攪拌, 練り返し, 引抜きまでの一連の作業のものである。また, 排
出土処理作業を含む。
2. 現場内移設に伴い, 処理機本体の分解・組立が必要となった場合
は, 分解・組立費を別途計上する。
3. スラリープラントの現場内移設は, 「5-4 スラリープラント現場内
移設歩掛」により別途計上する。
4. 攪拌翼の貫入, 引抜きに障害となる転石等の除去については, 「5-
5 その他(1)」により別途計上する。
5. 安定処理工が必要な場合は, 別途計上する。
6. 二軸施工の改良断面図は, 下図を標準とする。

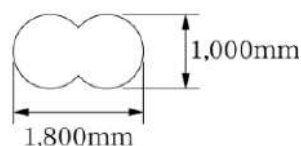

図5-2 改良断面図

表5.7 1日当り杭施工本数（N） (本/日)

打設長 L (m)	二軸施工 (変位低減型)	
	ラップ式	杭式
3mを超え 4m未満	11	22
4m以上 5m未満	10	20
5m以上 6m未満	9	18
6m以上 7m未満	8	16
7m以上 9m未満	7	14
9m以上 11.5m未満	6	12
11.5m以上 15m未満	5	10
15m以上 20.5m未満	4	8
20.5m以上 30m未満	3	6
30m以上 36m以下	2	4

- (注) 1. 施工本数は杭間の移動(敷鉄板の設置・撤去含む), 位置決め, 貫入, 攪拌, 練り返し, 引抜きまでの一連の作業のものである。また, 排土処理作業を含む。
2. 現場内移設に伴い, 処理機本体の分解・組立が必要となった場合は, 分解・組立費を別途計上する。
3. スラリープラントの現場内移設は, 「5-4 スラリープラント現場内移設歩掛」により別途計上する。
4. 攪拌翼の貫入, 引抜きに障害となる転石等の除去については, 「5-5 その他(1)」により別途計上する。
5. 安定処理工が必要な場合は, 別途計上する。
6. 二軸施工の改良断面図は, 下図を標準とする。
7. 二軸施工の1日当り杭施工本数は, ラップ式で2軸当たり1本, 杭式で1軸当たり1本とする。

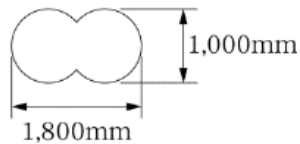

図5-3 改良断面図

5-2 改良材使用量

改良材は, セメント系, 石灰系を標準とし, 現場条件により決定する。なお, 使用量は次式による。

$$V = v \times L_1 \times (1 + K) \dots \dots \dots \text{式5.1}$$

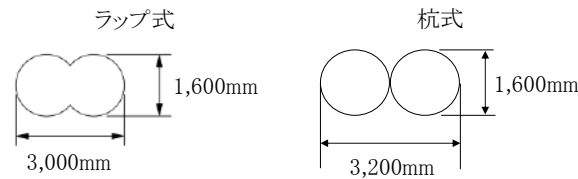
- V : 1本当り改良材使用量 (t/本)
- v : 杭長1m当り改良材使用量 (t/m)
- L₁ : 杭長 (m)
- K : ロス率

表5.8 ロス率 (K)

ロス率	+0.1
-----	------

5-3 諸雑費

諸雑費は、足場材（敷鉄板）賃料及び設置・撤去・移設、改良後の整地に要する費用、電力に関する経費等であり労務費、機械損料及び運転経費の合計額に次表の率を乗じた金額を上限として計上する。
なお、変位低減型の場合は、諸雑費率に排土・排出土処理（現場内仮置き）に関する費用を含む。

表5.9 諸雑費率 (%)

工 法	杭 径	打設長 L (m)	諸 雑 費 率
単 軸 施 工	φ 800mm～φ 1,200mm	3mを超え10m以下	20
	φ 1,000mm～φ 1,600mm	10mを超え30m以下	18
	φ 1,800mm φ 2,000mm	3mを超え27m以下	31
二 軸 施 工	φ 1,000mm	3mを超え40m以下	23
二 軸 施 工 (変 位 低 減 型)	φ 1,000mm	3mを超え40m以下	26
	φ 1,600mm	3mを超え36m以下	31

5-4 スラリープラント現場内移設歩掛

スラリープラントを中心に施工位置が半径約100mを超える場合、又は同一現場内に施工箇所が2箇所以上ある等、スラリープラントを移設しなければならない場合は、次表を標準とする。

表5.10 スラリープラント現場内移設歩掛 (1回当り)

名 称	規 格	単 位	単 軸 施 工 二 軸 施 工 二軸施工(変位低減型)
土木一般世話役		人	1.0
特殊作業員		〃	2.9
普通作業員		〃	1.4
ラフテレーンクレーン運転	油圧伸縮ジブ型・ 排出ガス対策型(第2次基準値) 25t吊	日	1.4

- (注) 1. 移設するスラリープラントはスクリーコンベア、セメントサイロ、水槽、水中ポンプ、アジテータ、グラウトポンプ、スラリープラント制御盤及び発動発電機とする。
2. ラフテレーンクレーンは、賃料とする。

5-5 その他

- (1) 次の条件等により攪拌翼が貫入できない場合は、バックホウによる先掘りを行うものとし、「[第Ⅱ編 第1章②土工](#)」による。
- 1) 表層安定処理等を行った地盤
 - 2) 表層に転石等が多い地盤
 - 3) 表層に障害物等のある地盤
- (2) 汚泥土の処分が必要な場合は、別途計上する。
- (3) 注入材配合用水、機器洗浄等に用いる上水道等が必要な場合は、別途計上する。
- (4) スラリー攪拌工は、特許を有する工法の場合もあるので、特許料が必要な場合は別途計上する。

6. 単価表

(1) スラリー攪拌工杭長〇〇m1本当り単価表

SWB223210

名 称	規 格	単 位	数 量	摘 要
土 木 一 般 世 話 役		人	$\frac{1}{N} \times 1$	表4.1 表5.1～表5.7
特 殊 作 業 員		〃	$\frac{1}{N} \times 2(3)$	表4.1 表5.1～表5.7
普 通 作 業 員		〃	$\frac{1}{N} \times 1$	表4.1 表5.1～表5.7
改 良 材		t	V	式5.1, 表5.8
深層混合処理機運転		日	$\frac{1}{N}$	表3.1～表3.3 表5.1～表5.7 機械損料
スラリープラント運転		〃	$\frac{1}{N}$	表3.1～表3.3 表5.1～表5.7 機械損料
諸 雑 費		式	1	表5.9
特 許 料 金		〃	1	必要に応じて計上
計				

(注) N：1日当り杭施工本数（本/日）

V：1本当り改良材使用量（t/本）

（ ）書き：二軸施工（変位低減型）の場合に適用する。

(2) スラリープラント現場内移設1回当り単価表

SWB223230

名 称	規 格	単 位	数 量	摘 要
土 木 一 般 世 話 役		人		表5.10
特 殊 作 業 員		〃		〃
普 通 作 業 員		〃		〃
ラフテレーンクレーン	油圧伸縮ジブ型・ 排出ガス対策型(第2次基準値) 25t吊	日		表5.10 機械賃料
諸 雑 費		式	1	
計				

(3) 機械運転単価表

機 械 名	規 格	適用単価表	指 定 事 項
深層混合処理機 (スラリー式)	表3.1	機-18	単 軸 運転労務数量→1.00 燃 料 消 費 量→ 27.4kN・m →35 →110kw×1 20m →64 →110kw×1 30m →77 → 90kw×2 →64 機械損料数量→1.59
			二 軸 運転労務数量→1.00 燃 料 消 費 量→45kw×2 →37 →60kw×2 →40 →90kw×2 →58 機械損料数量→1.59
深層混合処理機 (スラリー式) 変位低減型	表3.2, 表3.3	機-18	二 軸 運転労務数量→1.00 燃 料 消 費 量→45kw×2 →34 →60kw×2 →37 →75kw×2 →54 →90kw×2 →54 →L ≤10m機 →55 →L ≤20m機 →55 →L ≤26m機 →72 →L ≤36m機 →55 機械損料数量→1.59
スラリープラント	表3.1～表3.3	機-25	機械損料数量→1.59

⑪-4 高圧噴射攪拌工（建地-B）

1. 適用範囲

本資料は、粘性土及び砂質土等の地盤を対象として行う高圧噴射攪拌工のうち単管工法、二重管工法、三重管工法に適用する。

なお、単管工法は杭径700～1,100mm、二重管工法は杭径1,000mm～3,000mm、三重管工法は杭径1,800mm～2,000mmとし、いずれも杭（杭心）間隔は3m以下を標準とする。

ただし、機械攪拌併用方式・変異低減型・先行掘削併用方式及びプロジェクト併用方式は含まない。

2. 施工概要

2-1 施工内容

高圧噴射攪拌工は、安定材等を地盤中に高圧で噴射しながら切削・攪拌することにより地盤を改良する工法であり、ロッドの違いにより次の3工法に分けられる。

(1) 単管工法

単管を使用し、硬化材で切削・攪拌を行う。

(2) 二重管工法

二重管を使用し、硬化材とエアで切削・攪拌を行う。

(3) 三重管工法

三重管を使用し、切削を水とエアで行いながら、ロッドの下部から硬化材を噴射し、攪拌する。

2-2 施工フロー



図2-1 施工フロー

(注) 本歩掛で対応している部分は、実線部分のみである。

3. 機種の設定

機械・規格は、次表を標準とする。

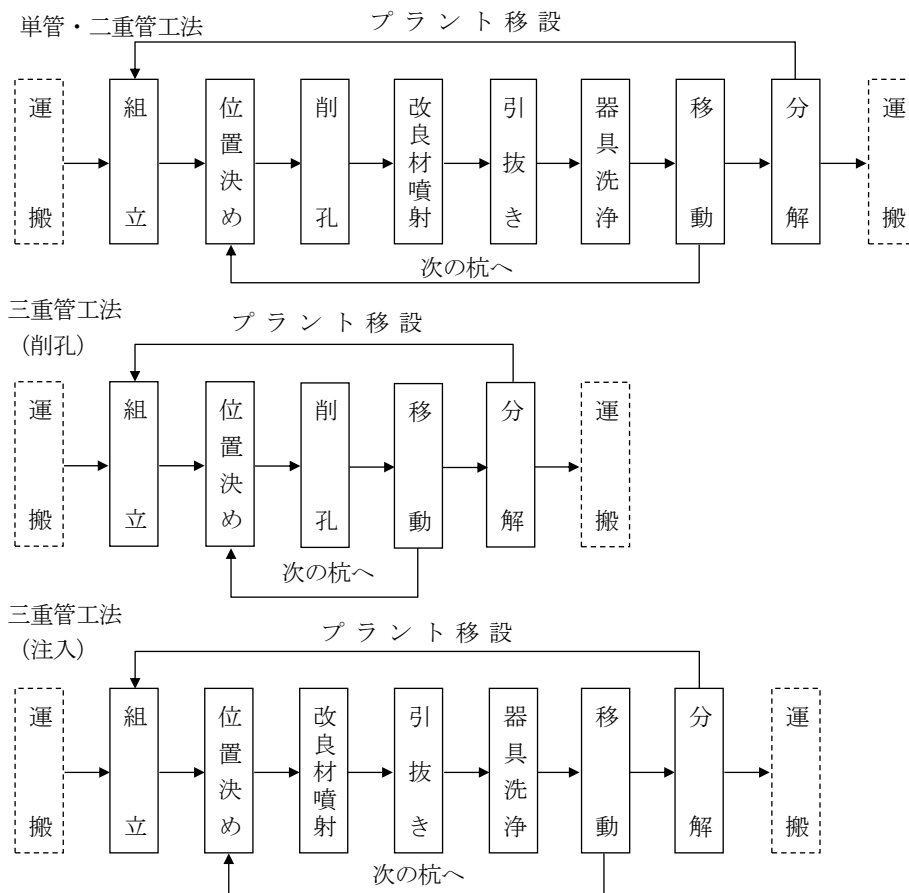
次表の各工法の機械セット数と異なる場合は別途考慮する。

表 3.1 単管工法の機種の設定

機 種	規 格	単 位	杭 径		摘 要
			700mm 以上 800mm 以下	800mm を超え 1,100mm 以下	
ボーリングマシン	油圧式 5.5kW 級	台	4	2	
高圧噴射攪拌式 地盤改良機	超高压ポンプ 圧力 19.6MPa 吐出量 20~100ℓ/min	〃	4	—	
	超高压ポンプ 圧力 39.2MPa 吐出量 100~130ℓ/min	〃	—	2	

(注) 上表は、杭径が 700mm 以上 800mm 以下の場合は 4 セットを標準とし、800mm を超え 1,100mm 以下の場合は 2 セットを標準とした数量である。

表 3.2 二重管工法の機種の設定

機 械 名	規 格	単 位	杭 径		摘 要
			1,000mm 以上 2,000mm 以下	2,000mm を超え 3,000mm 以下	
高圧噴射攪拌式 地盤改良機	二重管専用型 11kW	台	1	1	
	超高压ポンプ 圧力 19.6MPa 吐出量 20~100ℓ/min	〃	1	—	
	超高压ポンプ 圧力 40.0MPa 吐出量 200ℓ/min	〃	—	1	
空 気 圧 縮 機	可搬式・エンジン駆動・スクリュ型・ 排出ガス対策型 (第 1 次基準値) 吐出量 5m ³ /min 吐出圧力 0.7MPa	〃	1	—	
	可搬式・エンジン駆動・ スクリュ型 (低騒音型)・ 排出ガス対策型 (第 3 次基準値) 吐出量 15m ³ /min 吐出圧力 1.05MPa	〃	—	1	
トラッククレーン	油圧伸縮ジブ型 4.9t 吊	〃	1	1	

(注)1. 上表は、1 セットを標準とした数量である。

2. 空気圧縮機、トラッククレーンは、賃料とする。

表 3.3 三重管工法の機種の設定

機 種	規 格	単 位	数 量		摘 要
			削 孔	注 入	
高圧噴射攪拌式地盤改良機	掘削専用型 (油圧式) スピンドル内径 148mm 11kW	台	1	—	
	三重管専用型 11kW	〃	—	1	
	超高压ポンプ 圧力 39.2MPa 吐出量 14~70ℓ/min	〃	—	1	
グ ラ ウ ト ポ ン プ	横型二連複動ピストン式 吐出量 200ℓ /min	〃	—	1	
	横型二連複動ピストン式 吐出量 37~100ℓ/min	〃	1	—	
空 気 圧 縮 機	可搬式・エンジン駆動・スクリュ型・ 排出ガス対策型 (第 1 次基準値) 吐出量 5m ³ /min 吐出圧力 0.7MPa	〃	—	1	
ラフテレーンクレーン	油圧伸縮ジブ型・ 排出ガス対策型 (第 2 次基準値) 20t 吊	〃	—	1	

(注)1. 上表は、削孔時及び注入時ともに 1 セットを標準とした数量である。

2. 空気圧縮機、ラフテレーンクレーンは、賃料とする。



図 3-1 施工図

4. 編成人員

高圧噴射攪拌工の日当り編成人員は、次表を標準とする。

表 4.1 日当り編成人員 (人/日)

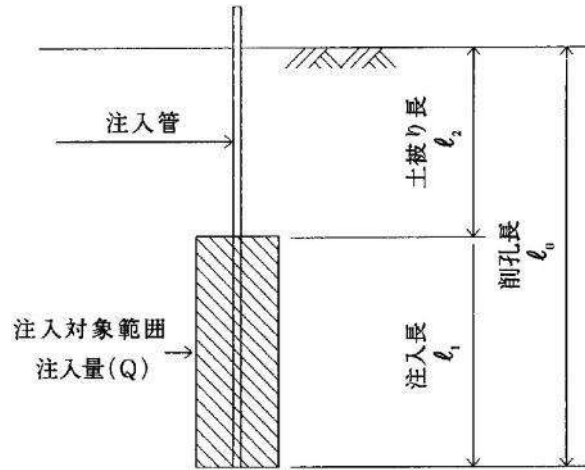
工法		職種	土木一般世話役	特殊作業員	普通作業員
単管工法	杭 径	700mm 以上 800mm 以下	1	8	4
		800mm を超え 1,100mm 以下	1	5	4
二重管工法	杭 径	1,000mm 以上 2,000mm 以下	1	3	3
		2,000mm を超え 3,000mm 以下	1	3	3
三重管工法	削 孔 時		1	1	1
	注 入 時		1	4	3

(注) 上表は、単管工法の杭径 700mm 以上 800mm 以下は 4 セット分、800mm を超え 1,100mm 以下は 2 セット分、二重管工法及び三重管工法は 1 セット分の人員である。

5. 施工歩掛

5-1 単管工法

5-1-1 1 本当り施工時間 (T_T)

単管工法における 1 本当り施工時間は、次式による。

$$T_T = T_1 + T_2 + T_3 + T_4$$

T_T : 単管工法 1 本当り施工時間 (min)

T_1 : 機械準備時間 (min)

T_2 : 削孔時間 (min)

T_3 : 注入時間 (min)

T_4 : 土被り部引抜時間 (min)

(1) 機械準備時間 (T_1)

機械準備時間は、機械移動、機械据付及び注入後の器具洗浄時間であり、13 分とする。

(2) 削孔時間 (T₂)

$$T_2 = \Sigma (\gamma_1 \times \ell_0)$$

γ_1 : 各土質毎の削孔の単位作業時間 (min/m)

ℓ_0 : 各土質毎の削孔長 (m)

表 5.1 削孔の単位作業時間 (γ_1) (min/m)

土 質	砂 質 土	粘 性 土	
	N ≤ 13	N < 1	1 ≤ N ≤ 4
γ_1	3.2	2.4	2.8

(注) 1. N : 各土質毎の削孔対象地盤の最大N値。
2. 上表は、無水で削孔を行う場合であり、これにより難しい場合は別途考慮する。
3. ロッド接続時間を含む。

(3) 注入時間 (T₃)

$$T_3 = \Sigma \{(\gamma_2 + \gamma_3) \times \ell_1\}$$

γ_2 : 各土質毎の注入の単位作業時間 (min/m)

γ_3 : ロッド切断の単位作業時間 (min/m)

ℓ_1 : 各土質毎の注入長 (m)

表 5.2 注入の単位作業時間 (γ_2) (min/m)

土 質	砂 質 土	粘 性 土	
	N ≤ 13	N < 1	1 ≤ N ≤ 4
γ_2	2.7	2.7	3.2

(注) N : 各土質毎の改良対象地盤の最大N値。

表 5.3 ロッド切断の単位作業時間 (γ_3) (min/m)

γ_3	0.7
------------	-----

(4) 土被り部引抜時間 (T₄)

$$T_4 = \gamma_4 \times \ell_2$$

γ_4 : 土被り部引抜きの単位作業時間 (min/m)

ℓ_2 : 土被り長 (m)

表 5.4 土被り部引抜の単位作業時間 (γ_4) (min/m)

γ_4	2
------------	---

5-1-2 注入材料使用量

単管工法に必要な注入材料使用量は、次式による。

$$Q_T = \Sigma \{(\ell_1 \times \gamma_2) \times q \times (1+K)\} \dots\dots\dots \text{式 5.1}$$

Q_T : 単管工法の1本当り注入量 (m³)

ℓ_1 : 各土質毎の注入長 (m)

γ_2 : 各土質毎の注入の単位作業時間 (min/m)

q : 単管工法の注入材の吐出量 (m³/min)

K : ロス率

表 5.5 単管工法の注入材の吐出量 (q) (m³/min)

杭 径	700mm 以上	800mm を超え
	800mm 以下	1,100mm 以下
q	0.08	0.10

表 5.6 ロス率 (K)

ロス率	+0.19
-----	-------

5-1-3 1日当り施工本数

単管工法における1日当り施工本数は、次式による。

$$N = \frac{60 \times H}{T_T} \times 2 \quad (4)$$

N : 2 (4) セット1日当り施工本数 (本/日)

H : 単管工法設備の1日当り実作業時間で6.7時間とする。

T_T : 1本当り施工時間 (min)

5-1-4 諸雑費

単管工法の1本当り諸雑費は、付属機器固化材サイロ、集中プラントミキサ、工事用水中モータポンプ、水槽(一般工用)、グラウト流量・圧力測定装置の損料及び電力に関する経費等の費用であり、労務費及び機械損料の合計額に次表の率を乗じた金額を上限として計上する。

表 5.7 単管工法の諸雑費率 (%)

諸 雑 費 率	28
---------	----

5-1-5 損耗材料費

(1) 削孔損耗材料費

単管工法の削孔損耗材料費は、ロッド、ロッドカップリング、メタルクラウン、スィベル等の費用を計上する。

(2) 注入損耗材料費

単管工法の注入損耗材料費は、モニター、ノズル、高圧ホース等の費用を計上する。

5-2 二重管工法

5-2-1 1本当り施工時間 (T_N)

二重管工法における1本当り施工時間は、次式による。

$$T_N = T_1 + T_2 + T_3 + T_4$$

T_N : 二重管工法1本当り施工時間 (min)

T₁ : 機械準備時間 (min)

T₂ : 削孔時間 (min)

T₃ : 注入時間 (min)

T₄ : 土被り部引抜時間 (min)

(1) 機械準備時間 (T₁)

機械準備時間は、機械移動、機械据付及び注入後の器具洗浄時間であり、25分とする。

(2) 削孔時間 (T₂)

① 1,000mm以上2,000mm以下

$$T_2 = \sum (\gamma_1 \times \ell_0)$$

γ₁ : 各土質毎の削孔の単位作業時間 (min/m)

ℓ₀ : 各土質毎の削孔長 (m)

表 5.8 削孔の単位作業時間 (γ₁) (min/m)

土 質	レキ質土	砂 質 土		粘 性 土
		N ≤ 30	N > 30	
γ ₁	45	9	13	7

(注) 1. N : 各土質毎の削孔対象地盤の最大N値。

2. ロッド接続時間を含む。

② 2,000mm を超え 3,000mm 以下

$$T_2 = \Sigma (\gamma_1 \times \ell_0)$$

γ_1 : 各土質毎の削孔の単位作業時間 (min/m)

ℓ_0 : 各土質毎の削孔長 (m)

表 5.9 削孔の単位作業時間 (γ_1) (min/m)

土 質	砂 質 土		粘 性 土
	N ≤ 30	N > 30	
γ_1	15	18	9

(注) 1. N : 各土質毎の削孔対象地盤の最大N値。
2. ロッド接続時間を含む。

(3) 注入時間 (T_3)

① 1,000mm 以上 2,000mm 以下

$$T_3 = \Sigma \{ (\gamma_2 + \gamma_3) \times \ell_1 \}$$

γ_2 : 各土質毎の注入の単位作業時間 (min/m)

γ_3 : ロッド切断の単位作業時間 (min/m)

ℓ_1 : 各土質毎の注入長 (m)

表 5.10 注入の単位作業時間 (γ_2) (min/m)

杭 径 (mm)		2,000	1,800	1,600	1,400	1,200	1,000
γ_2	砂 質 土	N ≤ 10	10 < N ≤ 20	20 < N ≤ 30	30 < N ≤ 35	35 < N ≤ 40	40 < N ≤ 50
		38		28		19	
γ_2	粘 性 土	N < 1	N = 1	N = 2	N = 3	N = 4	—
		29		22		16	—

(注) N : 各土質毎の改良対象地盤の最大N値。

表 5.11 ロッド切断の単位作業時間 (γ_3) (min/m)

γ_3	2
------------	---

② 2,000mm を超え 3,000mm 以下

$$T_3 = \Sigma \{ (\gamma_2 + \gamma_3) \times \ell_1 \} + T_0$$

γ_2 : 各土質毎の注入の単位作業時間 (min/m)

γ_3 : ロッド切断の単位作業時間 (min/m)

ℓ_1 : 各土質毎の注入長 (m)

T_0 : 定置噴射時間 (3分を標準とする)

表 5.12 削孔の単位作業時間 (γ_2) (min/m)

土質		杭径(mm)	3,000	2,500	2,300
γ_2	砂 質 土	N ≤ 30	N ≤ 30	N ≤ 30	N ≤ 50
			15	9	
γ_2	粘 性 土	N ≤ 3	N ≤ 3	N ≤ 3	N ≤ 5
			15	9	

(注) 1. N : 各土質毎の改良対象地盤の最大N値。

表 5.13 ロッド切断の単位作業時間 (γ_3)

γ_3	2
------------	---

(4) 土被り引抜時間 (T₄)

$$T_4 = \gamma_4 \times \ell_2$$

γ_4 : 土被り部引抜き単位作業時間 (min/m)

ℓ_2 : 土被り長 (m)

表 5.14 土被り部引抜の単位作業時間 (γ_4) (min/m)

γ_4	2
------------	---

5-2-2 注入材料使用量

① 1,000mm 以上 2,000mm 以下

二重管工法に必要な注入材料使用量は、次式による。

$$Q_N = \Sigma \{ (\ell_1 \times \gamma_2) \times q \times (1+K) \} \dots\dots\dots \text{式 5.2}$$

Q_N : 二重管工法の 1 本当り注入量 (m³)

ℓ_1 : 各土質毎の注入長 (m)

γ_2 : 各土質毎の注入の単位作業時間 (min/m)

q : 二重管工法の注入材の吐出量 (m³/min)

K : ロス率

表 5.15 二重管工法の注入材の吐出量 (q) (m³/min)

q	0.06
-----	------

表 5.16 ロス率 (K)

ロス率	+0.06
-----	-------

② 2,000mm を超え 3,000mm 以下

二重管工法に必要な注入材料使用量は、次式による。

$$Q_N = \Sigma \{ (\ell_1 \times \gamma_2) \times q \times (1+K) \} + T_0 \times q \times (1+K) \dots\dots\dots \text{式 5.3}$$

Q_N : 二重管工法の 1 本当り注入量 (m³)

ℓ_1 : 各土質毎の注入長 (m)

γ_2 : 各土質毎の注入の単位作業時間 (min/m)

q : 二重管工法の注入材の吐出量 (m³/min)

T_0 : 定置噴射時間 (3 分を標準とする)

K : ロス率

表 5.17 二重管工法の注入材の吐出量 (q) (m³/min)

q	0.19
-----	------

表 5.18 ロス率 (K)

ロス率	+0.06
-----	-------

5-2-3 1 日当り施工本数

二重管工法における 1 日当り施工本数は、次式による。

$$N = \frac{60 \times H}{T_N}$$

N : 1 セット 1 日当り施工本数 (本/日)

H : 二重管工法設備の 1 日当り実作業時間で 6.7 時間とする。

T_N : 1 本当り施工時間 (min)

5-2-4 諸雑費

二重管工法の1本当り諸雑費は、付属機器固化材サイロ、集中プラントミキサ、工事用水中モータポンプ、水槽（一般工事用）、グラウト流量・圧力測定装置の損料及び電力に関する経費等の費用であり、労務費、賃料、機械損料及び運転経費の合計額に次表の率を乗じた金額を上限として計上する。

表 5.19 二重管工法の諸雑费率 (%)

諸 雑 費 率	杭 径	
	1,000mm 以上 2,000mm 以下	2,000mm を超え 3,000mm 以下
	26	44

5-2-5 損耗材料費

(1) 削孔損耗材料費

二重管工法の削孔損耗材料費は、スイベル、ロッド、モニター、超高压ホース、ビット等の費用を計上する。

(2) 注入損耗材料費

二重管工法の注入損耗材料費は、超高压ホース、耐圧ホース、二重管、スイベル、モニター、ノズル等の費用を計上する。

5-3 三重管工法

5-3-1 1本当り削孔施工時間 (T_s)

三重管工法における1本当り削孔施工時間は次式による。

$$T_s = T_1 + T_2$$

T_s: 三重管工法1本当り削孔時間 (min)

T₁: 機械準備時間 (min)

T₂: 削孔時間 (min)

(1) 機械準備時間 (T₁)

機械準備時間は、機械移動、機械据付時間であり、22分とする。

(2) 削孔時間 (T₂)

$$T_2 = \sum (\gamma_1 \times \ell_0)$$

γ₁: 各土質毎の削孔の単位作業時間 (min/m)

ℓ₀: 各土質毎の削孔長 (m)

表 5.20 削孔の単位作業時間 (γ₁) (min/m)

土 質	レキ質土		砂質土		粘性土
	N ≤ 50	N > 50	N ≤ 50	N > 50	
γ ₁	38	58	24	30	18

(注) 1. N: 各土質毎の削孔対象地盤の最大N値。

2. ロッド接続時間を含む。

5-3-2 1本当り注入施工時間 (T_A)

三重管工法における1本当り注入施工時間は、次式による。

$$T_A = T_1 + T_2 + T_3 + T_4$$

T_A: 三重管工法1本当り注入時間 (min)

T₁: 機械準備時間 (〃)

T₂: 注入準備時間 (〃)

T₃: 注入時間 (〃)

T₄: 土被り部引抜時間 (〃)

(1) 機械準備時間 (T₁)

機械準備時間は、機械移動、機械据付及び注入後の器具洗浄時間であり、30分とする。

(2) 注入準備時間 (T₂)

注入準備時間は、三重管セット及びケーシングパイプ引抜時間であり、次式とする。

$$T_2 = \gamma_1 \times \ell_0$$

γ_1 : 注入準備の単位作業時間 (min/m)

ℓ_0 : 削孔長 (m)

表 5.21 注入準備の単位作業時間 (γ_1) (min/m)

γ_1	2
------------	---

(3) 注入時間 (T₃)

$$T_3 = \sum \{(\gamma_2 + \gamma_3) \times \ell_1\}$$

γ_2 : 各土質毎の注入の単位作業時間 (min/m)

γ_3 : ロッド切断の単位作業時間 (min/m)

ℓ_1 : 各土質毎の注入長 (m)

表 5.22 注入の単位作業時間 (γ_2) (min/m)

土 質	砂 質 土			粘 性 土	
	N ≤ 30	30 < N ≤ 50	50 < N ≤ 100	N ≤ 3	3 < N ≤ 5
杭径 (mm)	2000		1800	2000	1800
γ_2	16	20			

(注) N: 各土質毎の改良対象地盤の最大N値。

表 5.23 ロッド切断の単位作業時間 (min/m)

γ_3	2
------------	---

(4) 土被り部引抜時間 (T₄)

$$T_4 = \gamma_4 \times \ell_2$$

γ_4 : 土被り部引抜きの単位作業時間 (min/m)

ℓ_2 : 土被り長 (m)

表 5.24 土被り部引抜の単位作業時間 (γ_4) (min/m)

γ_4	2
------------	---

5-3-3 注入材料使用量

三重管工法に必要な注入材料使用量は、次式による。

$$Q_A = \sum \{(\ell_1 \times \gamma_2) \times q \times (1 + K)\} \dots\dots\dots \text{式 5.4}$$

Q_A : 三重管工法の1本当り注入量 (m³)

ℓ_1 : 各土質毎の注入長 (m)

γ_2 : 各土質毎の注入の単位作業時間 (min/m)

q : 三重管工法の注入材の吐出量 (m³/min)

K : ロス率

表 5.25 三重管工法の注入材の吐出量 (q) (m³/min)

q	0.18
---	------

表 5.26 ロス率 (K)

ロス率	+0.06
-----	-------

5-3-4 1日当り施工本数

三重管工法における削孔，注入の1日当り施工本数は次式とする。

(1) 削孔

$$N_s = \frac{60 \times H}{T_s}$$

N_s : 1セット1日当り削孔施工本数 (本/日)

H : 削孔設備の1日当り実作業時間で6.7時間とする。

T_s : 1本当り削孔時間 (min)

(2) 注入

$$N_A = \frac{60 \times H}{T_A}$$

N_A : 1セット1日当り注入施工本数 (本/日)

H : 注入設備の1日当り実作業時間で6.7時間とする。

T_A : 1本当り注入時間 (min)

5-3-5 諸雑費

(1) 削孔

三重管工法の削孔1本当り諸雑費は，工事用水中モータポンプ，水槽(一般工事中)の損料及び電力に関する経費等の費用であり，労務費及び機械損料の合計額に次表の率を乗じた金額を上限として計上する。

表 5.27 三重管工法の削孔諸雑費率 (%)

削 孔	10
-----	----

(2) 注入

三重管工法の注入1本当り諸雑費は，付属機器固化材サイロ，集中プラントミキサ，工事用水中モータポンプ，水槽(一般工事中)，グラウト流量・圧力測定装置の損料及び電力に関する経費等の費用であり，労務費，賃料，機械損料及び運転経費の合計額に次表の率を乗じた金額を上限として計上する。

表 5.28 三重管工法の注入諸雑費率 (%)

注 入	23
-----	----

5-3-6 損耗材料費

(1) 削孔損耗材料費

三重管工法の削孔損耗材料費は，メタルクラウン，スタビライザ，ケーシングパイプ等の費用を計上する。

(2) 注入損耗材料費

三重管工法の注入損耗材料費は，超高压ホース，高压圧入ホース，耐圧エアホース，三重管，スイベル，モニター，ノズル等の費用を計上する。

5-4 注入設備の据付・解体及び移設

注入設備の据付・解体の歩掛は、次表とする。なお、注入範囲が注入設備を中心に半径50m（単管は約100m）を超える場合は、移設費として1回当たり次表の労務費、ラフテレーンクレーン賃料の合計額の50%を必要回数計上する。

表 5.29 据付・解体歩掛 (1 現場当り)

名称	単位	規格	単管工法		二重管工法		三重管工法
			杭径		杭径		
			700mm 以上 800mm 以下	800mm を超え 1,100mm 以下	1,000mm 以上 2,000mm 以下	2,000mm を超え 3,000mm 以下	
土木一般世話役	人		3	3	3		6
特殊作業員	〃		24	15	9		15
普通作業員	〃		12	12	9		12
ラフテレーン クレーン運転	日	油圧伸縮ジブ型・ 排出ガス対策型 (第2次基準 値)・25t 吊	2	2	2		2

(注) 1. 作業日数は、各工法とも据付け2日、解体1日とする。

2. 上表は、単管工法の杭径700mm以上800mm以下は4セット分、800mmを超え1,100mm以下は2セット分、二重管工法、三重管工法は1セット分である。

3. ラフテレーンクレーンは、賃料とする。

5-5 地盤整備費

排泥処理のためピット等を掘削する場合及び地盤改良後の整地が必要な場合は、「第Ⅱ編第1章②土工3-1掘削」、「第Ⅱ編第1章②土工3-3整地」により、別途計上する。

5-6 排水汚泥土処理設備費

排水及び汚泥土処理に要する設備が必要な場合は、別途計上する。

5-7 汚泥土処理費

汚泥土の産廃処理が必要な場合は、別途計上する。

5-8 足場工

仮設足場が必要な場合は、別途計上する。

5-9 水道用水費

削孔用水、注入材配合用水、機器洗浄等に用いる上水道等が必要な場合は、別途計上する。

5-10 その他

- (1) 単管工法、二重管工法及び三重管工法における注入時間が、土質条件等により本歩掛により難しい場合は、別途考慮する。
- (2) 単管工法、二重管工法及び三重管工法におけるセット数については、あらかじめ十分検討しておく。
- (3) 単管工法、二重管工法及び三重管工法は、特許を有する工法の場合もあるので、特許料が必要な場合は別途計上する。

6. 単価表

(1) 単管工法1本当り単価表

SWB223310

名 称	規 格	単 位	数 量	摘 要
土木一般世話役		人	$T_T / (6.7 \times 60) \times a / c$	表4.1
特殊作業員		〃	$T_T / (6.7 \times 60) \times a / c$	〃
普通作業員		〃	$T_T / (6.7 \times 60) \times a / c$	〃
注入材料		m ³	Q_T	式5.1
損耗材料費		式	1	
ボーリングマシン運転	油圧式5.5kW級	日	$T_T / (6.7 \times 60) \times b / c$	表3.1 機械損料
高圧噴射攪拌式地盤改良機運転	超高压ポンプ 圧力19.6MPa 吐出量20~100ℓ/min	〃	$T_T / (6.7 \times 60) \times b / c$	〃
〃	超高压ポンプ 圧力39.2MPa 吐出量100~130ℓ/min	〃	$T_T / (6.7 \times 60) \times b / c$	〃
諸 雑 費		式	1	表5.7
特 許 料 金		〃	1	必要に応じ 計上
計				

- (注) 1. T_T : 1本当り施工時間 (min)
 2. a: 編成人員
 3. b: 施工台数
 4. c: セット数
 5. Q_T : 単管工法の1本当り注入量 (m³)

(2) 二重管工法1本当り単価表

① 1,000mm以上2,000mm以下

SWB223320

名 称	規 格	単 位	数 量	摘 要
土木一般世話役		人	$T_N / (6.7 \times 60) \times 1$	表4.1
特殊作業員		〃	$T_N / (6.7 \times 60) \times 3$	〃
普通作業員		〃	$T_N / (6.7 \times 60) \times 3$	〃
注入材料		m ³	Q_N	式5.2
損耗材料費		式	1	
高圧噴射攪拌用地盤改良機運	二重管専用型 11kW	日	$T_N / (6.7 \times 60)$	表3.2 機械賃料
〃	超高压ポンプ 圧力19.6MPa 吐出量20~100ℓ/min	〃	$T_N / (6.7 \times 60)$	〃
空気圧縮機運転	可搬式・エンジン駆動・スクリュ型・ 排出ガス対策型 (第1次基準値) 吐出量5m ³ /min 吐出圧力0.7MPa	〃	$T_N / (6.7 \times 60)$	表3.2 機械賃料
トラッククレーン運転	油圧伸縮ジブ型4.9t吊	〃	$T_N / (6.7 \times 60)$	〃
諸 雑 費		式	1	表5.19
特 許 料 金		〃	1	必要に応じ 計上
計				

- (注) 1. T_N : 1本当り施工時間 (min)
 2. Q_N : 二重管工法の1本当り注入量 (m³)

② 2,000mm を超え 3,000mm 以下

名 称	規 格	単 位	数 量	摘 要
土 木 一 般 世 話 役		人	$T_N / (6.7 \times 60) \times 1$	表4.1
特 殊 作 業 員		〃	$T_N / (6.7 \times 60) \times 3$	〃
普 通 作 業 員		〃	$T_N / (6.7 \times 60) \times 3$	〃
注 入 材 料		m ³	Q_N	表5.3
損 耗 材 料 費		式	1	
高 圧 噴 射 攪 拌 式 地 盤 改 良 機 運 転	二重管専用型 11kw	日	$T_N / (6.7 \times 60)$	表3.2 機械損料
〃	超高压ポンプ 圧力40.0MPa 吐出量2000/min	〃	$T_N / (6.7 \times 60)$	表3.2 機械損料
空 気 圧 縮 機 運 転	可搬式・エンジン駆動・ スクリュ型 (低騒音型) ・ 排出ガス対策型 (第3次基準値) 低騒音型 吐出量15m ³ /min 吐出圧力1.05MPa	〃	$T_N / (6.7 \times 60)$	表3.2 機械損料
ト ラ ッ ク ク レ ー ン 運 転	油圧伸縮ジブ型 4.9t吊	〃	$T_N / (6.7 \times 60)$	表3.2 機械損料
諸 雑 費		式	1	表5.19
特 許 料 金		〃	1	必要に応じて 計上
計				

(注) 1. T_N : 1本当り施工時間 (min)2. Q_N : 二重管工法の1本当り注入量 (m³)

(3) 三重管工法削孔1本当り単価表

SWB223330

名 称	規 格	単 位	数 量	摘 要
土 木 一 般 世 話 役		人	$T_s / (6.7 \times 60) \times 1$	表4.1
特 殊 作 業 員		〃	$T_s / (6.7 \times 60) \times 1$	〃
普 通 作 業 員		〃	$T_s / (6.7 \times 60) \times 1$	〃
損 耗 材 料 費		式	1	
高 圧 噴 射 攪 拌 用 地 盤 改 良 機 運 転	掘削専用型 (油圧式) スピンドル内径148mm 11kW	日	$T_s / (6.7 \times 60)$	表3.3 機械損料
グ ラ ウ ト ポ ンプ 損 料	横型二連複動ピストン式 吐出量37~1000/min	〃	$T_s / (6.7 \times 60)$	〃
諸 雑 費		式	1	表5.27
計				

(注) T_s : 1本当り削孔時間 (min)

(4) 三重管工法注入1本当り単価表

SWB223340

名 称	規 格	単 位	数 量	摘 要
土 木 一 般 世 話 役		人	$T_A / (6.7 \times 60) \times 1$	表4.1
特 殊 作 業 員		〃	$T_A / (6.7 \times 60) \times 4$	〃
普 通 作 業 員		〃	$T_A / (6.7 \times 60) \times 3$	〃
注 入 材 料		m ³	Q _A	式5.4
損 耗 材 料 費		式	1	
高 圧 噴 射 攪 拌 用 地 盤 改 良 機 運 轉	三重管専用型 11kW	日	$T_A / (6.7 \times 60)$	表3.3 機械損料
〃	超 高 圧 ポ ン プ 圧力39.2MPa 吐出量14~70ℓ/min	〃	$T_A / (6.7 \times 60)$	〃
グ ラ ウ ト ポ ン プ 運 轉	横型二連複動ピストン式 吐出量200ℓ/min	〃	$T_A / (6.7 \times 60)$	〃
空 気 圧 縮 機 運 轉	可搬式・エンジン駆動・スクリュ型・ 排出ガス対策型 (第1次基準値) 吐出量5m ³ /min 吐出圧力0.7MPa	〃	$T_A / (6.7 \times 60)$	表3.3 機械賃料
ラ フ テ レ ー ン ク レ ー ン 運 轉	油圧伸縮ジブ型・排出ガス対策型 (第2次基準値) 20t吊	〃	$T_A / (6.7 \times 60)$	〃
諸 雑 費		式	1	表5.28
特 許 料 金		〃	1	必要に応じて計上
計				

(注) 1. T_A: 1本当り施工時間 (min)2. Q_A: 三重管工法の1本当り注入量 (m³)

(5) 注入設備据付・解体1現場当り及び移設1回当り単価表

(据付・解体)SWB223370

(移設)SWB223380

名 称	規 格	単 位	数 量	摘 要
土 木 一 般 世 話 役		人		表5.29
特 殊 作 業 員		〃		〃
普 通 作 業 員		〃		〃
ラ フ テ レ ー ン ク レ ー ン 運 轉	油圧伸縮ジブ型・排出ガス対策型 (第2次基準値) 25t吊	日		表5.29 機械賃料
諸 雑 費		式	1	
計				

(6) 機械運転単価表

機 械 名	規 格	適 用 単 価 表	指 定 事 項
空 気 圧 縮 機	可搬式・エンジン駆動・スクリュ型・ 排出ガス対策型 (第1次基準値) 吐出量 5m ³ /min 吐出圧力 0.7MPa	機-16	燃料消費量→42 機械賃料数量 二重管工法→1.40 三重管工法→1.75
空 気 圧 縮 機	可搬式・エンジン駆動・スクリュ型 (低騒音型)・排出ガス対策型 (第3次 基準値) 低騒音型 吐出量 15m ³ /min 吐出圧力 1.05MPa	機-16	燃料消費量→127 機械賃料数量→1.3

⑪-5 中層混合処理工（建地-I）

1. 適用範囲

本資料は、粘性土、砂質土、シルト及び有機質土等の軟弱地盤を対象として行う中層混合処理工に適用する。

施工方式はスラリー噴射方式の機械攪拌混合とする。

改良形式は全面改良とし、改良深度2mを超え13m以下の陸上施工に適用する。

2. 施工概要

施工フローは、下記を標準とする。



図2-1 施工フロー

（注）本歩掛で対応しているのは、実線部分のみである。

3. 機種の設定

機種・規格は、次表を標準とする。

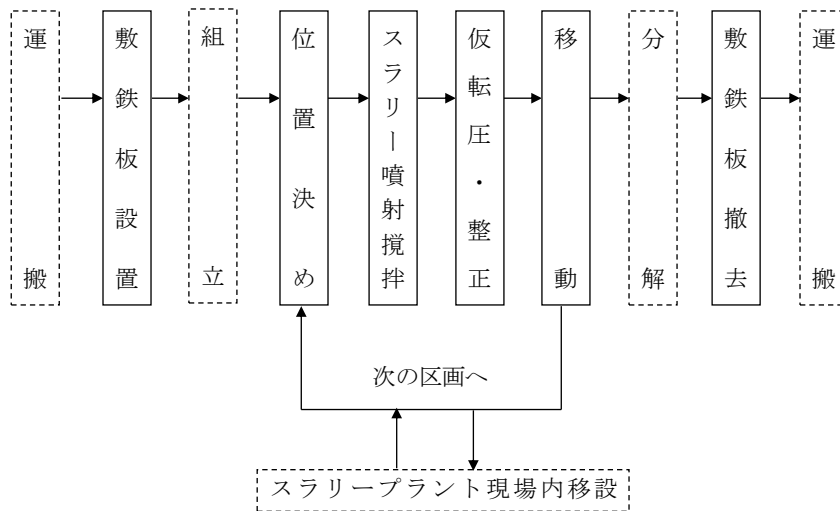
表 3.1 機種の設定

機 械 名	規 格	単 位	数 量			
			改良深(L) 2m<L≤5m	改良深(L) 5m<L≤8m	改良深(L) 8m<L≤10m	改良深(L) 10m<L≤13m
中層混合処理機 トレンチャ式	[ヘースマシン]20t(山積0.8m ³)級 バックホウ [攪拌混合装置]改良深度 (標準)5m [施工管理装置]1ヒーステム用	台	1	—	—	—
	[ヘースマシン]30t(山積1.4m ³)級 バックホウ [攪拌混合装置]改良深度 (標準)8m [施工管理装置]1ヒーステム用	〃	—	1	—	—
	[ヘースマシン]40t(山積1.9m ³)級 バックホウ [攪拌混合装置]改良深度 (標準)10m [施工管理装置]1ヒーステム用	〃	—	—	1	—
	[ヘースマシン]40t(山積1.9m ³)級 バックホウ(ツビーステム) [攪拌混合装置]改良深度 (標準)13m [施工管理装置]2ヒーステム用	〃	—	—	—	1
深層混合処理機 (スラリー式)	スラリープラント(全自動) 能力20m ³ /h	〃	1			

4. 編成人員

中層混合処理工の日当たり編成人員は、次表を標準とする。

表 4.1 編成人員 (人/日)

工 法	土木一般世話役	特殊作業員	普通作業員
中層混合処理工	1	1	2

(注) 編成人員には、スラリープラントの管理運転労務を含む。

5. 施工歩掛

5-1 日当り作業量

1日当たり作業量は、次表を標準とする

表 5.1 標準日当り作業量 (D) (m³/日)

改良深度 L (m)	日当り作業量 (m ³ /日)
2m < L ≤ 5m	225
5m < L ≤ 8m	274
8m < L ≤ 10m	314
10m < L ≤ 13m	354

- (注) 1. 日当り作業量は、中層混合処理機の移動（敷鉄板の設置・撤去含む）、位置決め、スラリー噴射攪拌、仮転圧・整正までの一連の作業のものである。
2. 1工事当りの施工規模が1,000m³未満の場合は、標準日当り作業量に下記補正係数を乗じるものとする。

表 5.2 日当り作業量の補正係数

施工規模 1,000m ³ 未満	0.8
-----------------------------	-----

5-2 改良材使用量

改良材はセメント系固化剤を標準とし、現場条件により決定する。なお、使用量は次式による。

$$V = v \times (1 + K) / 1000 \quad \dots (式 5.1)$$

- V : 1m³当りの改良材使用量 (t/m³)
v : 1m³当りの改良材添付量 (kg/m³)
K : ロス率

表 5.3 ロス率 (K)

ロス率	+0.06
-----	-------

5-3 諸雑費

諸雑費は、足場材（敷鉄板（中層混合処理機用・スラリープラント用））の賃料及び設置・撤去・移設に要する費用（バックホウ運転費用）、攪拌混合装置の損耗材料費（チェーン、攪拌翼、切削刃、ガイドローラ、スプロケット、アイドラーの各部品費）、空気圧縮機の賃料及び運転経費、電力に関する経費等の費用及び改良後の整地に要する費用であり、労務費、機械損料及び運転経費の合計額に次表の率を乗じた金額を上限として計上する。

表 5.4 諸雑费率 (%)

諸雑费率 (%)	改良深度 L (m)	諸雑费率
	2m < L ≤ 5m	32
	5m < L ≤ 8m	23
	8m < L ≤ 10m	24
	10m < L ≤ 13m	24

5-4 その他

(1) 次の条件等により攪拌翼が貫入できない場合は、バックホウによる先掘りを行うものとし、「第Ⅱ編第1章②土工」による。

- 1) 表層に転石等が多い地盤
- 2) 表層に障害物等のある地盤

(2) 中層混合処理工は、特許を有する工法の場合もあるので、特許料が必要な場合は別途計上する。

(3) 中層混合処理機の分解・組立及び輸送については、「第Ⅰ編第2章②間接工事費2-2運搬費(5) 重建設機械分解・組立」を適用する。

(4) スラリープラントを中心に半径約200mを超える場合、揚程が5mを超える場合、又は同一現場内に施工箇所が2箇所以上あり、スラリープラントを移設しなければならない場合は、「⑩ 軟弱地盤処理工 ⑩-3 スラリー攪拌工」の「5-4 スラリープラント現場内移設歩掛」を適用する。

(5) 汚泥土の処分が必要な場合は、別途計上する。

(6) 注入材配合用水、機器洗浄等に用いる上水道等必要な場合は、別途計上する。

6. 単価表

(1) 中層混合処理工 100m³当り単価表

SWB223410

名 称	規 格	単 位	数 量	摘 要
土 木 一 般 世 話 役		人	$\frac{100}{D} \times 1$	表4.1 表5.1
特 殊 作 業 員		〃	$\frac{100}{D} \times 1$	〃
普 通 作 業 員		〃	$\frac{100}{D} \times 2$	〃
改 良 材		t	$V \times 100$	式5.1
中層混合処理機運転		日	$\frac{100}{D}$	表3.1 表5.1 機械損料
スラリープラント運転		〃	$\frac{100}{D}$	〃
諸 雑 費		式	1	表5.4
特 許 料 金		〃	1	必要に応じて 計上
計		式	1	

(注) D: 1日当り作業量 (m³/日)

V: 1m³当りの改良材使用量 (t/m³)

(2) 機械運転単価表

機 械 名	規 格	適用単価表	指 定 事 項
中層混合処理機 トレンチャ式	[ヘースマシン] 20t(山積0.8m ³)級ハックホウ [攪拌混合装置] 改良深度(標準)5m [施工管理装置] 1ビースプーム用	機-20	運転労務数量→1.00 燃料消費量→113 機械損料数量1(ヘースマシン)→1.66 機械損料数量2(攪拌混合装置)→1.66 機械損料数量3(施工管理装置)→1.66
	[ヘースマシン] 30t(山積1.4m ³)級ハックホウ [攪拌混合装置] 改良深度(標準)8m [施工管理装置] 1ビースプーム用	機-20	運転労務数量→1.00 燃料消費量→183 機械損料数量1(ヘースマシン)→1.66 機械損料数量2(攪拌混合装置)→1.66 機械損料数量3(施工管理装置)→1.66
	[ヘースマシン] 40t(山積1.9m ³)級ハックホウ [攪拌混合装置] 改良深度(標準)10m [施工管理装置] 1ビースプーム用	機-20	運転労務数量→1.00 燃料消費量→233 機械損料数量1(ヘースマシン)→1.66 機械損料数量2(攪拌混合装置)→1.66 機械損料数量3(施工管理装置)→1.66
	[ヘースマシン] 40t(山積1.9m ³)級ハックホウ (ツビースプーム) [攪拌混合装置] 改良深度(標準)13m [施工管理装置] 2ビースプーム用	機-20	運転労務数量→1.00 燃料消費量→233 機械損料数量1(ヘースマシン)→1.66 機械損料数量2(攪拌混合装置)→1.66 機械損料数量3(施工管理装置)→1.66
深層混合処理機 (スラリー式)	スラリープラント(全自動) 能力20m ³ /h	機-25	機械損料数量→1.66

⑫ 薬液注入工（建地-B）

1. 適用範囲

本資料は、粘土、シルト及び砂質土等の地盤に薬液を注入し「地盤の透水性を減少」又は「地盤の強度（固結度）を増加」させる薬液注入工のうち、二重管ストレーナ工法（単相方式及び複相方式）及び二重管ダブルパッカー工法を対象とし、鉛直方向施工にのみ適用する。

2. 施工概要

施工フローは、下記を標準とする。



図2-1 施工フロー図

(注) 1. 本歩掛で対応しているのは、実線部分である。

2. プラントとは、グラウトミキサ、薬液ミキサ、送水ポンプ、送液ポンプ、グラウトポンプ、薬液注入ポンプ、貯水槽、貯液槽、グラウト流量・圧力測定装置、水ガラス積算流量計、ボーリングマシン等、注入工に要する設備全般を示す。

3. 機種の選定

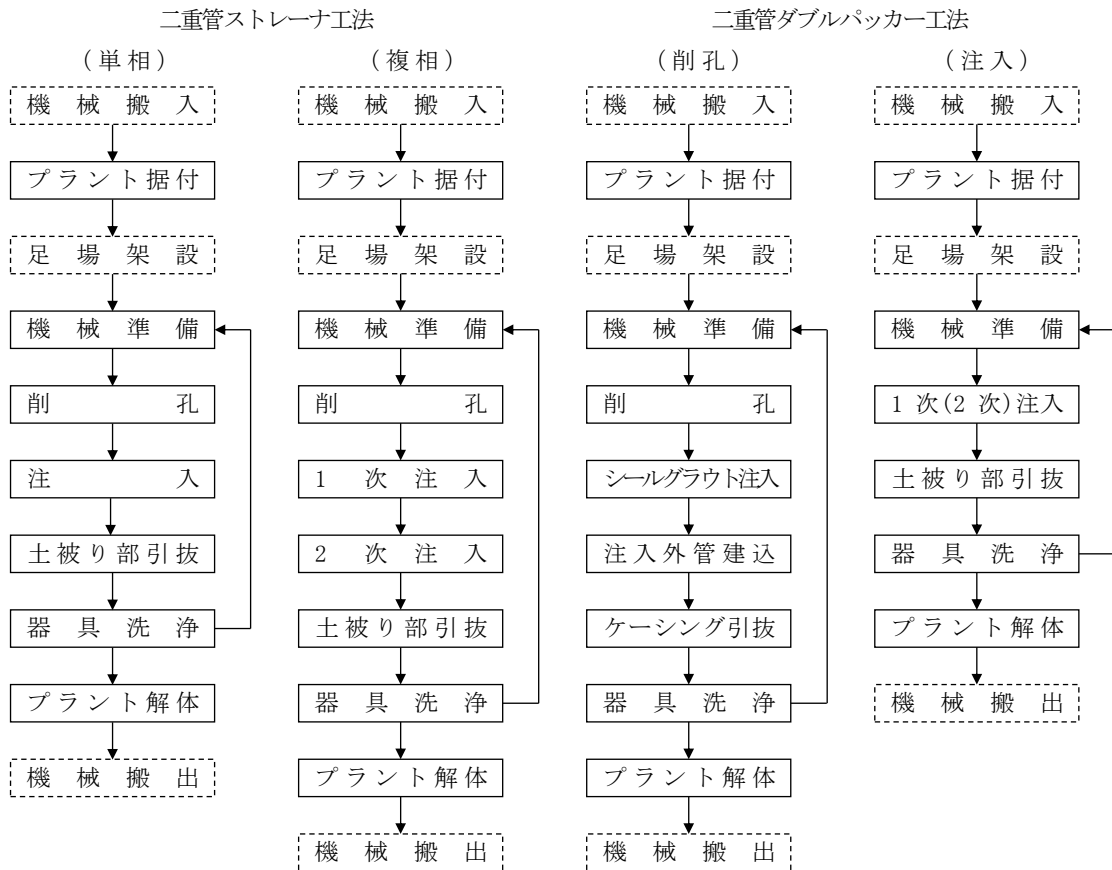
機械・規格は、次表を標準とする。

表 3.1 二重管ストレーナ工法の機種の選定

機 種	規 格	単 位	数 量				摘 要
			単 相 方 式		複 相 方 式		
			2セット	4セット	2セット	4セット	
ボーリングマシン	油圧式 5.5kW 級	台	2	4	2	4	
薬液注入ポンプ	吐出量 5～200/min×2 (圧力 9.8MPa)	〃	2	4	2	4	
水ガラス積算流量計	0～500/min	〃	(1)	(1)	(1)	(1)	(注)2

(注)1. 施工本数が 100 本未満の場合は 2 セット、100 本以上の場合は 4 セットを標準とする。

2. 水ガラス積算流量計は、総注入量 500kℓ 以上の場合に計上する。

表 3.2 二重管ダブルパッカー工法の機種の選定

機 種	規 格	単 位	数 量					摘 要
			削 孔		一 次 注 入	二 次 注 入		
					セメント ベントナイト注入	溶 液 型 有機系注入	溶 液 型 無機系注入	
1セット	2セット	4セット	4セット	4セット				
ボーリングマシン	ロータリーパーカッション式 クローラ型 81kW 級	台	1	2	—	—	—	
薬液注入ポンプ	吐出量 0～200/min×2 (圧力 9.8MPa)	〃	—	—	2	2	2	
ゲルミキサ	300ℓ×1 槽	〃	—	—	—	1	—	
ミキシング プラント	3,000ℓ/h	〃	—	—	—	—	1	
水ガラス積算流量計	0～500/min	〃	—	—	—	(1)	(1)	(注)2

(注)1. 削孔は施工本数が 200 本未満の場合は 1 セット、200 本以上の場合は 2 セットを標準とする。

2. 水ガラス積算流量計は、総注入量 500kℓ 以上の場合に計上する。



図 3-1 施工図（二重管ストレーナ工法）



図 3-2 施工図（二重管ダブルパッカー工法）

4. 編成人員

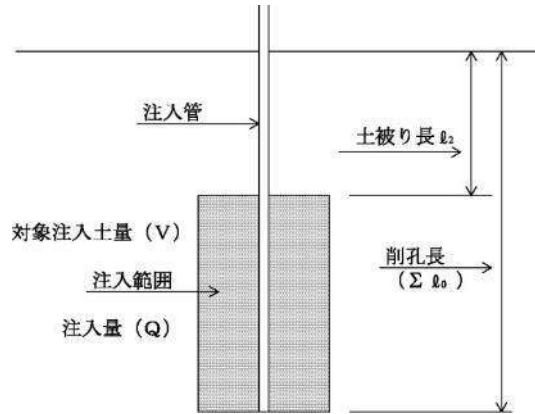
薬液注入工の日当り編成人員は、次表を標準とする。

表 4.1 二重管ストレーナ工法の日当り編成人員 (人/日)

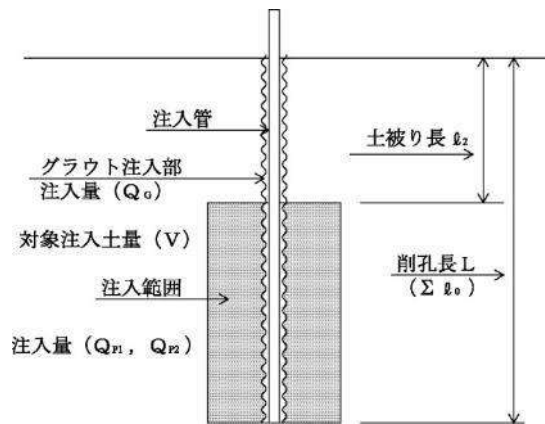
工 法	セット数	土木一般世話役	特殊作業員	普通作業員
単相方式	2セット	1	3	2
	4セット	1	6	2
複相方式	2セット	1	3	2
	4セット	1	6	2

表 4.2 二重管ダブルパッカー工法の日当り編成人員 (人/日)

条 件	セット数	土木一般世話役	特殊作業員	普通作業員
削 孔 時	1セット	1	3	1
	2セット	1	5	2
一次注入時	4セット	1	5	2
二次注入時	4セット	1	5	2

- (注) 1. 上表は削孔時1セット, 2セット分, 一次注入時及び二次注入時は4セット分の人員である。
2. 注入材等の混合に要する労務を含む。

5. 施工歩掛

5-1 二重管ストレーナ工法

(1) 1本当り施工時間 (T_s)

二重管ストレーナ工法における1本当り施工時間は、次式による。

$$T_s = T_1 + T_2 + T_3 + T_4$$

T_s : 二重管ストレーナ工法1本当り施工時間 (min)

T₁ : 機械準備時間 (min)

T₂ : 削孔時間 (min)

T₃ : 注入時間 (min)

T₄ : 土被り部引抜時間 (min)

1) 機械準備時間 (T₁)

機械準備時間は、機械移動、機械据付及び注入後の器具洗浄時間であり14分とする。

なお、打設間隔は1mを標準とする。

2) 削孔時間 (T₂)

$$T_2 = \Sigma (\gamma_1 \times \ell_0)$$

γ₁ : 各土質の削孔の単位作業時間 (min/m)

ℓ₀ : 各土質毎の削孔長 (m)

表 5.1 削孔の単位作業時間 (γ₁) (min/m)

土 質	レキ質土	砂質土	粘性土
γ ₁	8.0	5.0	4.0

3) 注入時間 (T₃)

$$T_3 = Q_s / q_s$$

Q_s : 二重管ストレーナ工法の1本当り注入量 (ℓ)

q_s : 単位時間当り注入量 (ℓ/min)

表 5.2 単位時間当り注入量 (q_s) (ℓ/min)

工 法 名	単相方式	複相方式
q _s	18	16

4) 土被り部引抜時間 (T₄)

$$T_4 = \gamma_2 \times \ell_2$$

γ₂ : 土被り部引抜の単位作業時間 (min/m)

ℓ₂ : 土被り長 (m)

表 5.3 土被り部引抜の単位作業時間 (γ₂) (min/m)

γ ₂	2.0
----------------	-----

(2) 注入材使用量

二重管ストレーナ工法に必要な使用量は、次式による。

$$Q_s = V \times \lambda \times 1,000 \dots \dots \dots \text{式 5.1}$$

Q_s : 二重管ストレーナ工法の1本当り注入量 (ℓ)

V : 二重管ストレーナ工法の1本当り対象注入土量 (m³)

λ : 注入率

(3) 1日当り施工本数

二重管ストレーナ工法における1日当り施工本数は、次式による。

$$N = 60 \times H / T_s \times 2 \quad (4)$$

N : 2 (4) セット1日当り施工本数 (本/日)

H : 注入設備の1日当り実作業時間で6.3時間とする。

T_s : 1本当り施工時間 (min)

(4) 諸雑費

二重管ストレーナ工法の1本当り諸雑費は、グラウト流量・圧力測定装置、薬液ミキサ、グラウトミキサ、送水ポンプ、送液ポンプ、貯水槽、貯液槽の損料及び電力に関する経費等の費用であり、労務費、機械損料及び運転経費の合計額（水ガラス積算流量計は除く）に次表の率を乗じた金額を上限として計上する。

表 5.4 二重管ストレーナ工法の諸雑费率 (%)

工 法	セット数	諸雑费率
単 相 方 式	2	19
	4	18
複 相 方 式	2	20
	4	19

5-2 二重管ダブルパッカー工法

(1) 1本当り削孔施工時間 (T_D)

二重管ダブルパッカー工法における1本当り削孔施工時間は、次式による。

$$T_D = T_1 + T_2 + T_3$$

T_D : 二重管ダブルパッカー工法1本当り削孔時間 (min)

T₁ : 機械準備時間 (min)

T₂ : 削孔時間 (min)

T₃ : 薬液注入管準備時間 (min)

1) 機械準備時間 (T₁)

機械準備時間は、機械移動、機械据付及び器具洗浄時間であり14分とする。
なお、打設間隔は1mを標準とする。

2) 削孔時間 (T₂)

各土質における削孔時間は、次式とする。

$$T_2 = \Sigma (\gamma_1 \times \ell_0)$$

γ_1 : 各土質毎の削孔の単位作業時間 (min/m)

ℓ_0 : 各土質毎の削孔長 (m)

表 5.5 削孔の単位作業時間 (γ_1) (min/m)

土 質	レキ質土	砂質土	粘性土
γ_1	6.0	5.0	3.0

3) 薬液注入管準備時間 (T₃)

薬液注入管準備時間は、グラウト注入、薬液注入管建込及びケーシング引抜時間であり、次式とする。

$$T_3 = \gamma_2 \times L$$

γ_2 : 薬液注入管準備の単位作業時間 (min/m)

L : 削孔長 (m)

表 5.6 薬液注入管準備の単位作業時間 (γ_2) (min/m)

γ_2	3.0
------------	-----

(2) 1本当り一次注入施工時間 (T_{P1})

二重管ダブルパッカー工法における一次注入の1本当り注入施工時間は、次式による。

$$T_{P1} = T_1 + T_2 + T_3$$

T_{P1} : 二重管ダブルパッカー工法一次注入の1本当り注入時間 (min)

T₁ : 機械準備時間 (min)

T₂ : 注入時間 (min)

T₃ : 土被り部引抜時間 (min)

1) 機械準備時間 (T₁)

機械準備時間は、機械移動、機械据付及び器具洗浄時間であり13分とする。

2) 注入時間 (T₂)

$$T_2 = Q_{P1} / q_{P1}$$

Q_{P1}: 二重管ダブルパッカー工法の一次注入の1本当り注入量 (ℓ)

q_{P1}: 単位時間当り注入量 (ℓ/min)

表 5.7 単位時間当り注入量 (q_{P1}) (ℓ/min)

q _{P1}	8
-----------------	---

3) 土被り部引抜時間 (T₃)

$$T_3 = \gamma_3 \times \ell_2$$

γ₃: 土被り部引抜の単位作業時間 (min/m)

ℓ₂: 土被り長 (m)

表 5.8 土被り部引抜の単位作業時間 (γ₃) (min/m)

γ ₃	1.0
----------------	-----

(3) 1本当り二次注入施工時間 (T_{P2})

二重管ダブルパッカー工法における二次注入の1本当り注入施工時間は、次式による。

$$T_{P2} = T_1 + T_2 + T_3$$

T_{P2}: 二重管ダブルパッカー工法の二次注入の1本当り注入時間 (min)

T₁: 機械準備時間 (min)

T₂: 注入時間 (min)

T₃: 土被り部引抜時間 (min)

1) 機械準備時間 (T₁)

機械準備時間は、機械移動、機械据付及び器具洗浄時間であり13分とする。

2) 注入時間 (T₂)

$$T_2 = Q_{P2} / q_{P2}$$

Q_{P2}: 二重管ダブルパッカー工法の二次注入の1本当り注入量 (ℓ)

q_{P2}: 単位時間当り注入量 (ℓ/min)

表 5.9 単位時間当り注入量 (q_{P2}) (ℓ/min)

q _{P2}	9
-----------------	---

3) 土被り部引抜時間 (T₃)

$$T_3 = \gamma_4 \times \ell_2$$

γ₄: 土被り部引抜の単位作業時間 (min/m)

ℓ₂: 土被り長 (m)

表 5.10 土被り部引抜の単位作業時間 (γ₄) (min/m)

γ ₄	1.0
----------------	-----

(4) 注入材料使用量

二重管ダブルパッカー工法における注入材料使用量は、次式による。

1) グラウト注入材料

$$Q_G = \gamma_5 \times L \dots \dots \dots \text{式 5.2}$$

Q_G: グラウト材注入の1本当り注入量 (ℓ)

γ₅: グラウト材注入の単位使用量 (ℓ/m)

L: 削孔長 (m)

表 5.11 グラウト材注入の単位使用量 (γ₅) (ℓ/m)

γ ₅	12
----------------	----

2) 一次注入材料

$$Q_{P1} = V \times \lambda \times 1,000 \dots \dots \text{式 5.3}$$

Q_{P1} : 二重管ダブルパッカー工法の一次注入の1本当り注入量 (ℓ)

V : 二重管ダブルパッカー工法の一次注入の1本当り注入対象土量 (m³)

λ : 注入率

3) 二次注入材料

$$Q_{P2} = V \times \lambda \times 1,000 \dots \dots \text{式 5.4}$$

Q_{P2} : 二重管ダブルパッカー工法の二次注入の1本当り注入量 (ℓ)

V : 二重管ダブルパッカー工法の二次注入の1本当り注入対象土量 (m³)

λ : 注入率

(5) 1日当り施工本数

二重管ダブルパッカー工法における削孔、一次注入、二次注入の1日当り施工本数は、次式とする。

1) 削孔

$$N = 60 \times H / T_D (\times 2)$$

N : 1 (2) セット1日当り削孔施工本数 (本/日)

H : 削孔設備の1日当り実作業時間で、6.5時間とする。

T_D : 1本当り削孔時間 (min)

2) 一次注入

$$N = 60 \times H / T_{P1} \times 4$$

N : 4セット1日当り注入施工本数 (本/日)

H : 注入設備の1日当り実作業時間で、7.3時間とする。

T_{P1} : 1本当り注入時間 (min)

3) 二次注入

$$N = 60 \times H / T_{P2} \times 4$$

N : 4セット1日当り注入施工本数 (本/日)

H : 注入設備の1日当り実作業時間で、7.3時間とする。

T_{P2} : 1本当り注入時間 (min)

(6) 諸雑費

二重管ダブルパッカー工法削孔時の諸雑費は、グラウトポンプ・グラウトミキサ・送水ポンプ・貯水槽の損料及び電力に関する経費等の費用であり、一次注入及び二次注入時の諸雑費は、グラウト流量・圧力測定装置、グラウトミキサ・パッカー加圧ポンプ・送水ポンプ・送液ポンプ、貯水槽・貯液槽の損料及び電力に関する経費等の費用であり、労務費、機械損料及び運転経費の合計額(水ガラス積算流量計は除く)に次表の率を乗じた金額を上限として計上する。

表 5.12 二重管ダブルパッカー工法の諸雑費率 (%)

条 件	セット数	諸雑費率
削 孔	1	9
	2	6
一 次 注 入	4	26
二次注入有機系	4	25
二次注入無機系	4	20

5-3 消耗材料費

5-3-1 消耗材料量

(1) 二重管ストレナーナ工法

1) 削孔材料消耗量

表 5.13 削孔材料消耗量 (削孔径 φ40.5mm 削孔長 1.0m 当り)

品名	単位	レキ質土		砂質土		粘性土	
		単相	複相	単相	複相	単相	複相
二重管ボーリングロッド	m	0.05	0.05	0.03	0.03	0.02	0.02
メタルクラウン φ41mm	個	0.30	0.30	0.04	0.04	0.03	0.03
単相用グラウトモニタ φ40.5mm	〃	0.005	—	0.003	—	0.002	—
複相用グラウトモニタ φ40.5mm	〃	—	0.005	—	0.003	—	0.002
その他雑品	%	15	11	23	17	23	16

(注) 1. 本歩掛は鉛直方向への削孔のみに適用する。

2. 二重管ボーリングロッドは 3.0m/本とする。

3. その他雑品には、ロッドカップリング、圧力計、パイプレンチ、ペンチ、ドライバー、カッター、スラントルール、水切りモップ等を含み、上記合計額に率を乗じた金額を上限として計上する。

2) 注入材料消耗量

表 5.14 注入材料消耗量 (注入量 1,000ℓ 当り)

品名	単位	単相	複相	備考
グラウトモニタ φ40.5mm	個	0.02	—	単相用
グラウトモニタ φ40.5mm	〃	—	0.02	複相用
注入ホース類 φ12mm	組	0.005	—	P=4.9MPa (50kgf/cm ²) L=50m×2
注入ホース類 φ12mm	〃	—	0.005	P=4.9MPa (50kgf/cm ²) L=50m×3
サクションホース φ38mm	〃	0.003	—	L=3m×2
サクションホース φ38mm	〃	—	0.003	L=3m×3
その他雑品	%	42	25	

(注) その他雑品には、二重管スイベル、スイベルカバー、継手類、ホース、ポンプ、流量計、分流バルブ、圧力計、パイプレンチ、ペンチ、ウェス、スコップ、土のう等を含み、上記合計額に率を乗じた金額を上限として計上する。

(2) 二重管ダブルパッカー工法

1) 削孔材料消耗量

表 5.15 削孔材料消耗量 (ケーシング削孔径 96mm 削孔長 1.0m 当り)

品名	単位	レキ質土	砂質土	粘性土
ケーシング φ96mm (カップリング付)	個	0.0167	0.0055	0.0040
ウォータースイベル φ96mm	〃	0.0028	0.0009	0.0007
シャンクロット	〃	0.0083	0.0030	0.0025
その他雑品	%	41	49	55

(注) 1. 本歩掛は鉛直方向への削孔にのみ適用する。

2. その他雑品には、シャンクアダプタ、リングビット等が含まれており、上記合計額に率を乗じた金額を上限として計上する。

2) 注入材料消耗量

表 5.16 注入材料消耗量 (注入量 1,000ℓ あたり)

品名	単位	ダブルパッカー	備考
二重管ホース φ12mm	本	0.01	P=21MPa (210kgf/cm ²) L=20m
シールパッカーセット	個	0.02	
シールセット	〃	0.20	
注入用部品類	%	56	

(注) 注入用部品類は、上記合計額に率を乗じた金額を上限として計上する。

5-3-2 消耗材料費

(1) 二重管ストレナーナ工法

1) 削孔用消耗材料費（削孔径 φ40.5mm）

二重管ストレナーナ工法の削孔用消耗材料費（削孔径φ40.5mm）は、二重管ボーリングロッド、メタルクラウン（φ41mm）、グラウトモニタ（φ40.5mm）等の費用を計上する。

2) 注入用消耗材料費

二重管ストレナーナ工法の注入用消耗材料費は、グラウトモニタ（φ40.5mm）、注入ホース類（φ12mm）、サクションホース（φ38mm）等の費用を計上する。

(2) 二重管ダブルパッカー工法

1) 削孔用消耗材料費（削孔径 φ96mm）

二重管ダブルパッカー工法の削孔用消耗材料費（φ90mm用）は、ドリルパイプφ90mm用（1.5m）、ウォータスイベル（φ90mm用二重管用）、ジャンクロッド等の費用を計上する。

2) 注入用消耗材料費

二重管ダブルパッカー工法の注入用消耗材料費は、二重管ホース（φ12mm）、シールパッカーセット、シールセット等の費用を計上する。

5-4 注入設備の据付・解体及び移設

(1) 注入設備据付解体歩掛

注入設備の据付・解体（搬入・搬出時）の歩掛は、次表を標準とする。

表 5.17 注入設備据付・解体歩掛

(1 現場当り)

名 称	規格	単 位	二重管ストレナーナ工法		二重管ダブルパッカー工法		
			2セット	4セット	削 孔		注 入
					1セット	2セット	4セット
土木一般世話役		人	2.2	2.7	1.5	1.5	3.1
特殊作業員		〃	8.2	13.3	4.6	6.2	11.6
普通作業員		〃	3.4	5.6	1.5	2.3	3.9
トラック (クレーン装置付)	ベーストラック 4t~4.5t積・ 吊能力2.9t	h	13	17	6	6	19

(2) 注入設備移設歩掛

注入範囲が注入設備を中心に半径50mを超える場合、又は同一現場内に施工箇所が2箇所以上あり、注入設備を移設しなければならない場合は次表を標準とする。

表 5.18 注入設備移設歩掛

(1 回当り)

名 称	規格	単 位	二重管ストレナーナ工法		二重管ダブルパッカー工法		
			2セット	4セット	削 孔		注 入
					1セット	2セット	4セット
土木一般世話役		人	1.3	2.0	1.0	1.0	2.0
特殊作業員		〃	5.5	8.5	3.0	4.0	7.5
普通作業員		〃	2.2	3.5	1.0	1.5	2.5
トラック (クレーン装置付)	ベーストラック 4t~4.5t積・ 吊能力2.9t	h	8	11	4	4	12

5-5 排水汚泥土処理費

注入排水，排土などのための処理設備が必要な場合は，次表を標準とする。

表 5.19 排水汚泥土処理費 (1日当り)

名 称	単 位	規 格	数 量
普 通 作 業 員	人		0.8
工 事 用 水 中 モ ー タ ポ ン プ	日	普通型(潜水ポンプ) 口径 50mm 全揚程 20m	1.0
ア ル カ リ 水 中 和 装 置	h	炭酸ガス式 処理量 6m ³ /h	6.8
水 槽	供用日	5m ³	1.5
諸 雑 費 率	%		20

- (注)1. 本工種以外における工事で濁水処理施設を設け，かつ，その施設で本工種で発生した削孔水等の濁水を処理する場合は計上しない。
2. 諸雑費は電力に関する経費等の費用であり，労務費及び機械損料の合計額に上表の率を乗じた金額を上限として計上する。
3. 現場における中和剤材料費，排泥運搬のための汚泥吸排車及び処理費は，別途計上する。
4. 上表は二重管ストレーナ工法4セットまで，二重管ダブルパッカー工法削孔2セット，注入4セットまでとする。

5-6 足場工

足場が必要な場合は，別途計上する。

5-7 その他

- (1) 本工法は，特許を有する工法の場合もあるので，特許料が必要な場合は別途計上する。
- (2) 用水費については，現場条件を確認の上，必要に応じて別途計上する。

6. 単価表

(1) 二重管ストレーナ工法 1 本当り単価表

SWB223710

名 称	規 格	単 位	数 量	摘 要
土 木 一 般 世 話 役		人	$1/N \times a$	表 4.1
特 殊 作 業 員		〃	〃	〃
普 通 作 業 員		〃	〃	〃
注 入 材 料		ℓ	Q_s	式 5.1
ボ ー リ ン グ マ シ ン	油圧式 5.5kW 級	日	$1/N \times b$	表 3.1 機械損料
薬 液 注 入 ポ ン プ	吐出量 5~20ℓ/min×2 (圧力 9.8MPa)	〃	〃	〃
水 ガ ラ ス 積 算 流 量 計	0~50ℓ/min	〃	〃	〃 (注)5
削 孔 消 耗 材 料 費		式	1	表 5.13
注 入 消 耗 材 料 費		〃	1	表 5.14
諸 雑 費		〃	1	表 5.4
特 許 料 金		〃	1	必要に応じて計上
計				

(注)1. N : 1 日当り施工本数

2. a : 編成人員

3. B : 施工台数

4. Q_s : 二重管ストレーナ工法の 1 本当り注入量 (ℓ)

5. 水ガラス積算流量計損料は、総注入量 500kℓ 以上の場合に計上する。

(2) 二重管ダブルパッカー工法削孔 1 本当り単価表

SWB223720

名 称	規 格	単 位	数 量	摘 要
土 木 一 般 世 話 役		人	$1/N \times a$	表 4.2
特 殊 作 業 員		〃	〃	〃
普 通 作 業 員		〃	〃	〃
グ ラ ウ ト 材		ℓ	Q_g	式 5.2
薬 液 注 入 管		m		
ボ ー リ ン グ マ シ ン 運 転	ロータリーパーカッション式 クローラ型 81kW 級	日	$1/N \times b$	表 3.2 機械損料
削 孔 消 耗 材 料 費		式	1	表 5.15
諸 雑 費		〃	1	表 5.12
計				

(注)1. N : 1 日当り施工本数

2. a : 編成人員

3. b : 施工台数

4. Q_g : グラウト注入の 1 本当り注入量 (ℓ)

(3) 二重管ダブルパッカー工法一次注入1本当り単価表

SWB223730

名 称	規 格	単 位	数 量	摘 要
土 木 一 般 世 話 役		人	$1/N \times a$	表 4.2
特 殊 作 業 員		〃	〃	〃
普 通 作 業 員		〃	〃	〃
注 入 材 料		ℓ	Q_{P1}	式 5.3
薬 液 注 入 ポ ン プ	吐出量 0~20ℓ/min×2 (圧力 9.8MPa)	日	$1/N \times b$	表 3.2 機械損料
注 入 消 耗 材 料 費		式	1	表 5.16
諸 雑 費		〃	1	表 5.12
特 許 料 金		〃	1	必要に応じて計上
計				

(注)1. N : 1日当り施工本数

2. a : 編成人員

3. b : 施工台数

4. Q_{P1} : 二重管ダブルパッカー工法の一次注入の1本当りの注入量 (ℓ)

(4) 二重管ダブルパッカー工法二次注入1本当り単価表

SWB223740

名 称	規 格	単 位	数 量	摘 要
土 木 一 般 世 話 役		人	$1/N \times a$	表 4.2
特 殊 作 業 員		〃	〃	〃
普 通 作 業 員		〃	〃	〃
注 入 材 料		ℓ	Q_{P2}	式 5.4
薬 液 注 入 ポ ン プ	吐出量 0~20ℓ/min×2 (圧力 9.8MPa)	日	$1/N \times b$	表 3.2 機械損料
ゲ ル ミ キ サ	300ℓ×1槽	〃	〃	〃 (注)5
ミ キ シ ン グ プ ラ ン ト	3,000ℓ/h	〃	〃	〃 (注)6
水 ガ ラ ス 積 算 流 量 計	0~50ℓ/min	〃	〃	〃 (注)7
注 入 消 耗 材 料 費		式	1	表 5.16
諸 雑 費		〃	1	表 5.12
特 許 料 金		〃	1	必要に応じて計上
計				

(注)1. N : 1日当り施工本数

2. a : 編成人員

3. b : 施工台数

4. Q_{P2} : 二重管ダブルパッカー工法の二次注入の1本当り注入量 (ℓ)

5. ゲルミキサは、溶液型有機系注入時に計上する。

6. ミキシングプラントは、溶液型無機系注入時に計上する。

7. 水ガラス積算流量計損料は、総注入量 500kℓ 以上に計上する。

(5) 注入設備据付・解体1現場当り単価表

SWB223750

名 称	規 格	単 位	数 量	摘 要
土 木 一 般 世 話 役		人		表 5.17
特 殊 作 業 員		〃		〃
普 通 作 業 員		〃		〃
トラック(クレーン装置付) 運 転	ベーストラック 4~4.5t積・吊能力2.9t	h		表 5.17 機械損料
諸 雑 費		式	1	
計				

(6) 注入設備移設1回当り単価表

SWB223760

名 称	規 格	単 位	数 量	摘 要
土 木 一 般 世 話 役		人		表 5.18
特 殊 作 業 員		〃		〃
普 通 作 業 員		〃		〃
トラック(クレーン装置付) 運 転	ベーストラック 4~4.5t積・吊能力2.9t	h		表 5.18 機械損料
諸 雑 費		式	1	
計				

(7) 排水汚泥土処理1日当り単価表

SWB223770

名 称	規 格	単 位	数 量	摘 要
普 通 作 業 員		人	0.8	表 5.19
工事用水中モータポンプ	普通型(潜水ポンプ) 口径50mm 全揚程20m	日	1.0	表 5.19 機械損料
アルカリ水中和装置	炭酸ガス式 処理量6m ³ /h	h	6.8	〃
水槽(一般工事用)	鋼板製簡易水槽5m ³	供用日	1.5	〃
諸 雑 費		式	1	表 5.19
計				

(8) 機械運転単価表

機 械 名	規 格	適用単価表	指 定 事 項
ボ ー リ ン グ マ シ ン	ロータリーパーカッション式 クローラ型 81kw級	機-12	燃料消費量 → 78ℓ/日
トラック(クレーン装置付) 運 転	ベーストラック 4~4.5t積・吊能力2.9t	機-1	

⑬ アンカー工（ロータリーパーカッション式）（建地-H）

1. 適用範囲

本資料は、ロータリーパーカッション式ボーリングマシンにより削孔を行い、アンカー鋼材にて引張力を地盤に伝達し、長期に供用するグラウンドアンカー工法に適用する。

1-1 適用できる範囲

1-1-1 削孔（アンカー）

- (1) ボーリングマシンによるアンカー孔の削孔，ドリルパイプの引抜き，横移動作業
なお，積算においては，土質毎に積上げを行うこととする。

1-1-2 アンカー鋼材加工・組立・挿入・緊張・定着・頭部処理（アンカー）

- (1) アンカー鋼材の現地加工，組立から孔内挿入までの作業及び工場で組立・加工する場合のアンカー鋼材挿入作業
- (2) 緊張ジャッキで所定の緊張力（荷重）をかけ，クサビ及びびナット等で定着及び頭部処理（頭部背面処理を含む）を行う作業

1-1-3 グラウト注入（アンカー）

- (1) アンカー孔内へのグラウト注入の作業

1-1-4 ボーリングマシン移設（アンカー）

- (1) スキッド型ボーリングマシンの据付け・撤去及び上下移動（移設）作業
ただし，横移動は，削孔工に含む。

1-1-5 足場（アンカー）

- (1) スキッド型ボーリングマシン据付の架台となる足場材の設置及び撤去作業

1-2 適用できない範囲

1-2-1 足場（アンカー）

- (1) 足場工の足場材の設置及び撤去作業で，クローラ型ボーリングマシンを選定する場合

2. 施工概要

施工フローは，下記を標準とする。



図2-1 施工フロー

- (注) 1. 本施工パッケージで対応しているのは，二重実線部分のみである。
- 2. ロータリーパーカッション式ボーリングマシンをクローラ型とするときは，足場設置・撤去及びボーリングマシン据付・移設・撤去は対象外となる。

3. 施工パッケージ

3-1 削孔（アンカー）（SCB223910）

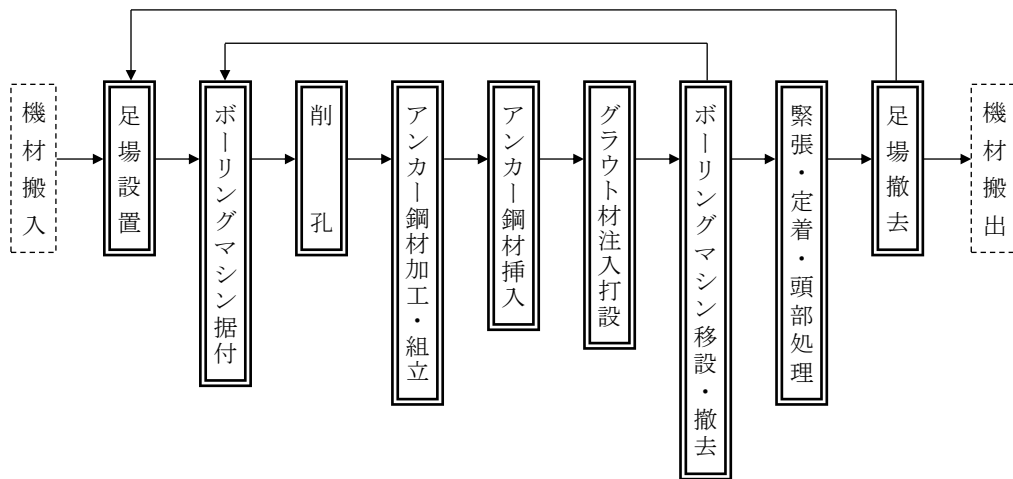
(1) 条件区分

条件区分は、次表を標準とする。

表 3.1 削孔（アンカー） 積算条件区分一覧

(積算単位：m)

足場工の有無	方式	呼び径	土質
有り (スキッド型)	単管方式	90mm	(表 3.2)
		115 "	
		135 "	
	二重管方式	90 "	(表 3.3)
		115 "	
		135 "	
146 "			
無し (クローラ型)	単管方式	90 "	(表 3.2)
		115 "	
		135 "	
	二重管方式	90 "	(表 3.3)
		115 "	
		135 "	
146 "			

- (注) 1. 上表はアンカー孔の削孔，ドリルパイプの引抜き，ボーリングマシン横移動作業，削孔材料損耗品費の他，削孔水用ポンプ，給水用ポンプ，排水用ポンプ，水槽損料，電力に関する経費等，その施工に要する全ての機械・労務・材料費（損料を含む）を含む。
2. 呼び径とは，ドリルパイプ外径（mm）をいう。
3. 転石等土質条件が上表区分に適用しないと判断される場合は，別途考慮する。
4. 泥水処理が必要な場合は，別途計上する。

表 3.2 土質（単管方式）

積算条件	区分
土質	粘性土・砂質土
	レキ質土
	玉石混り土

表 3.3 土質（二重管方式）

積算条件	区分
土質	粘性土・砂質土
	レキ質土
	玉石混り土
	軟岩
	硬岩

(注) 硬岩はコンクリートを含む

(2) 代表機材規格

下表機材は、当該施工パッケージで使用されている機材の代表的な規格である。

表 3.4 削孔（アンカー） 代表機材規格一覧

方式	項目	代表機材規格	備考	
単管	機械	K1	ボーリングマシン [ロータリパーカッション式] スキッド型 55kW 級	足場工有りの場合
			ボーリングマシン [ロータリパーカッション式] クローラ型 81kW 級	足場工無しの場合
		K2	—	
		K3	—	
	労務	R1	普通作業員	
		R2	土木一般世話役	
		R3	特殊作業員	
		R4	—	
	材料	Z1	リングビット φ 90mm 用	呼び径 90mm の場合
			リングビット φ 115mm 用	呼び径 115mm の場合
			リングビット φ 135mm 用	呼び径 135mm の場合
		Z2	ドリルパイプ φ 90mm 用 (1.5m)	呼び径 90mm の場合
			ドリルパイプ φ 115mm 用 (1.5m)	呼び径 115mm の場合
			ドリルパイプ φ 135mm 用 (1.5m)	呼び径 135mm の場合
		Z3	シャンクロッド φ 90mm 用	呼び径 90mm の場合
			シャンクロッド φ 115mm 用	呼び径 115mm の場合
			シャンクロッド φ 135mm 用	呼び径 135mm の場合
		Z4	打込アダプタ φ 90mm 用	呼び径 90mm の場合
			打込アダプタ φ 115mm 用	呼び径 115mm の場合
			打込アダプタ φ 135mm 用	呼び径 135mm の場合
市場単価	S	—		
二重管	機械	K1	ボーリングマシン [ロータリパーカッション式] スキッド型 55kW 級	足場工有りの場合
			ボーリングマシン [ロータリパーカッション式] クローラ型 81kW 級	足場工無しの場合
		K2	—	
		K3	—	
	労務	R1	普通作業員	
		R2	土木一般世話役	
		R3	特殊作業員	
		R4	—	
	材料	Z1	インナーロッド φ 90mm 用 (1.5m)	呼び径 90mm の場合
			インナーロッド φ 115mm 用 (1.5m)	呼び径 115mm の場合
			インナーロッド φ 135mm 用 (1.5m)	呼び径 135mm の場合
			インナーロッド φ 146mm 用 (1.5m)	呼び径 146mm の場合
		Z2	インナービット φ 90mm 用	呼び径 90mm の場合
			インナービット φ 115mm 用	呼び径 115mm の場合
			インナービット φ 135mm 用	呼び径 135mm の場合
			インナービット φ 146mm 用	呼び径 146mm の場合
		Z3	リングビット φ 90mm 用	呼び径 90mm の場合
			リングビット φ 115mm 用	呼び径 115mm の場合
			リングビット φ 135mm 用	呼び径 135mm の場合
			リングビット φ 146mm 用	呼び径 146mm の場合
Z4	ドリルパイプ φ 90mm 用 (1.5m)	呼び径 90mm の場合		
	ドリルパイプ φ 115mm 用 (1.5m)	呼び径 115mm の場合		
	ドリルパイプ φ 135mm 用 (1.5m)	呼び径 135mm の場合		
	ドリルパイプ φ 146mm 用 (1.5m)	呼び径 146mm の場合		
市場単価	S	—		

3-2 アンカー鋼材加工・組立・挿入・緊張・定着・頭部処理 (アンカー) (SCB223920)

(1) 条件区分

条件区分は、次表を標準とする。

表 3.5 アンカー鋼材加工・組立・挿入・緊張・定着・頭部処理 (アンカー) 積算条件区分一覧
(積算単位：本)

防食方式	アンカー鋼材	削孔長	設計荷重(f)	頭部処理の有無
二重防食	PC 鋼線より線	(表 3.6)	(表 3.7)	(表 3.8)
	PC 鋼線より線 (工場組立)	—		
	複合 PC 鋼線より線束	(表 3.6)	f < 400kN	
	PC 鋼棒		400 ≤ f < 1,300kN	
簡易防食	PC 鋼線より線	(表 3.6)	(表 3.7)	
	PC 鋼線より線 (工場組立)	—		
	PC 鋼棒	(表 3.6)	f < 400kN	
			400 ≤ f < 1,300kN	

- (注) 1. 上表は、アンカー鋼材の現地加工・組立(シーす、防錆材、止水部、スペーサの取付け)、孔内挿入、現場内小運搬、緊張ジャッキによる緊張、クサビ及びナット等での定着及び頭部処理(頭部背面処理を含む)の他、切断機、緊張ジャッキ、油圧ポンプ損料及び電力に関する経費等、その施工に要する全ての機械・労務・材料費(損料を含む)を含む。ただし、アンカー(材料費)は含まない。また、PC 鋼線より線を全て工場で組立・加工する場合は、アンカー鋼材の現地加工・組立は含まない。
2. 二重防食とは、腐食防護が二重になされたものをいい、簡易防食とは、腐食防護が二重になされていない簡易なものをいう。
3. PC 鋼線より線及び PC 鋼棒の現地加工・組立は、シーす、防錆材、止水部の取付けである。
4. 複合 PC 鋼線より線束の現地加工・組立は、スペーサの取付けである。
5. アンカーの材料費は別途計上する。

表 3.6 削孔長

積算条件	区分
削孔長	10m 以内
	10m を超える

表 3.7 設計荷重

積算条件	区分
設計荷重	f < 400kN
	400 ≤ f < 1,300kN
	1,300 ≤ f < 2,000kN

表 3.8 頭部処理の有無

積算条件	区分
頭部処理の有無	有り
	無し

(2) 代表機労材規格

下表機労材は、当該施工パッケージで使用されている機労材の代表的な規格である。

表 3.9 アンカー鋼材加工・組立・挿入・緊張・定着・頭部処理（アンカー） 代表機労材規格一覧

項目	代表機労材規格		備考
機械	K1	—	
	K2	—	
	K3	—	
労務	R1	普通作業員	
	R2	土木一般世話役	
	R3	特殊作業員	
	R4	—	
材料	Z1	—	
	Z2	—	
	Z3	—	
	Z4	—	
市場単価	S	—	

3-3 グラウト注入（アンカー）（SCB223940）

(1) 条件区分

グラウト注入（アンカー）における積算条件区分はない。

積算単位は、m³とする。

（注）アンカー孔内へのグラウト注入打設，注入材料の他，グラウトミキサ，グラウトポンプ，工事用水中モータポンプ，水槽損料，電力に関する経費等，その他の施工に要する全ての機械・労務・材料費（損料を含む）を含む。

グラウトの使用量は，次式を参考とする。

$$V = \frac{D^2 \times \pi}{4 \times 10^6} \times L \times (1 + K)$$

V：注入量（m³）

D：ドリルパイプの外径（mm）

L：削孔長（m）

K：補正係数

（注）設計における補正係数は，2.2を標準とする。ただし，過去の実績や土質条件等により本係数を使用することが不合理である場合は，別途考慮する。

(2) 代表機労材規格

下表機労材は，当該施工パッケージで使用されている機労材の代表的な規格である。

表 3.10 グラウト注入（アンカー） 代表機労材規格一覧

項目	代表機労材規格		備考
機械	K1	—	
	K2	—	
	K3	—	
労務	R1	普通作業員	
	R2	土木一般世話役	
	R3	特殊作業員	
	R4	—	
材料	Z1	普通ポルトランドセメント 25kg 袋入	
	Z2	—	
	Z3	—	
	Z4	—	
市場単価	S	—	

3-4 ボーリングマシン移設（アンカー）（SCB223950）

(1) 条件区分

ボーリングマシン移設（アンカー）における積算条件区分はない。

積算単位は、回とする（据付・撤去1組で1回）。

- （注）1. スキッド型ボーリングマシンの据付・撤去及び上下移動（移設）等、その他の施工に必要な全ての機械・労務・材料費（損料を含む）を含む。
2. 横移動は、3-1 削孔（アンカー）を含む。

(2) 代表機労材規格

下表機労材は、当該施工パッケージで使用されている機労材の代表的な規格である。

表 3.11 ボーリングマシン移設（アンカー） 代表機労材規格一覧

項目	代表機労材規格		備考
機械	K1	ラフテレーンクレーン [油圧伸縮ジブ型・排出ガス対策型 (第2次基準値)] 25t 吊	賃料
	K2	—	
	K3	—	
労務	R1	普通作業員	
	R2	土木一般世話役	
	R3	特殊作業員	
	R4	—	
材料	Z1	—	
	Z2	—	
	Z3	—	
	Z4	—	
市場単価	S	—	

3-5 足場（アンカー）（SCB223970）

(1) 条件区分

足場（アンカー）における積算条件区分はない。

積算単位は、空 m³とする。

- (注) 1. アンカー施工時の足場の設置・撤去作業の他、パイプ、クランプ、足場板、ベース等、その他の施工に要する全ての機械・労務・材料費（損料を含む）を含む。
2. 作業面の足場幅は、4.5mを標準とする。

(2) 代表機労材規格

下表機労材は、当該施工パッケージで使用されている機労材の代表的な規格である。

表 3.12 足場（アンカー） 代表機労材規格一覧

項目		代表機労材規格	備考
機械	K1	ラフテレーンクレーン [油圧伸縮ジブ型・排出ガス対策型 (第2次基準値)] 25t 吊	賃料
	K2	—	
	K3	—	
労務	R1	とび工	
	R2	土木一般世話役	
	R3	普通作業員	
	R4	—	
材料	Z1	—	
	Z2	—	
	Z3	—	
	Z4	—	
市場単価	S	—	

3-6 アンカー（材料費）

(1) 条件区分

アンカー（材料費）における積算条件区分はない。

積算単位は、式とする。

⑭ 構造物とりこわし工（建地－I）

1. 適用範囲

本資料は、河川、海岸、砂防、道路工事の既設コンクリート構造物のはつり作業及びとりこわしコンクリート殻積込に適用する。

1-1 適用できる範囲

- 1-1-1 コンクリートはつり
 - (1) 平均はつり厚が 6cm 以下の場合
- 1-1-2 積込み(コンクリート殻)
 - (1) コンクリートはつりにより生じた破砕片の積込み

1-2 適用できない範囲

- 1-2-1 石積とりこわし
 - (1) 石積のとりこわしの場合
- 1-2-2 コンクリートはつり
 - (1) 沓座拡幅工等のように、はつり（チップング）作業が含まれている場合
 - (2) 建築物及び舗装版のとりこわしの場合
 - (3) ブロック施工による旧橋の撤去の場合
 - (4) 平均はつり厚が 6cm を超える場合
 - (5) 橋梁補修工、道路維持修繕工等で標準歩掛が設定されている工種の場合
 - (6) 上方、水平方向に対するはつり作業の場合
- 1-2-3 積込（コンクリート殻）
 - (1) 代表機械より小型の機械を使用する場合

2. 施工概要

2-1 コンクリートはつり

施工フローは、下記を標準とする。



図 2-1 コンクリートはつり 施工フロー

(注) 本施工パッケージで対応しているのは、二重実線部分のみである。

3. 施工パッケージ

3-1 コンクリートはつり（SCB224250）

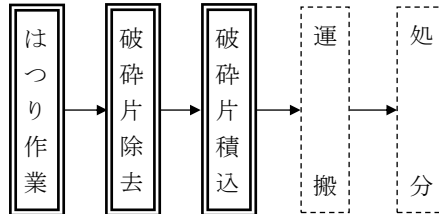
(1) 条件区分

条件区分は、次表を標準とする。

表 3.1 コンクリートはつり 積算条件区分一覧

(積算単位：m²)

平均はつり厚
3cm 以下
3cm を超え 6cm 以下

(注) 1. 上表は、既設のコンクリート構造物表面部のはつり作業、破砕片の除去の他、コンクリートブレーカの賃料、チゼルの損耗費等、その施工に必要な全ての機械・労務・材料費（損料等を含む）を含む。

2. コンクリート殻の運搬車への積込み、運搬は含まない。

(2) 代表機労材規格

下表機労材は、当該施工パッケージで使用されている機労材の代表的な規格である。

表 3.2 コンクリートはつり 代表機労材規格一覧

項目		代表機労材規格	備考
機械	K1	空気圧縮機 [可搬式・エンジン駆動・スクリュ型・排出ガス対策型 (第2次基準値)] 5.0m ³ /min	賃料
	K2	—	
	K3	—	
労務	R1	特殊作業員	
	R2	普通作業員	
	R3	土木一般世話役	
	R4	—	
材料	Z1	軽油 パトロール給油	
	Z2	—	
	Z3	—	
	Z4	—	
市場単価	S	—	

3-2 積込み(コンクリート殻) (SCB224260)

(1) 条件区分

積込み(コンクリート殻)の積算条件区分はない。

積算単位は、m³とする。

- (注) 1. 構造物ととりこわして生じたとりこわし殻等の積込費用等, その施工に必要な機械・労務・材料を含む。
2. 施工量はとりこわし構造物の破砕前の体積とする。
3. 表 3.3 の代表機械より小型の機械を使用する場合は別途考慮する。
4. 殻運搬については、「第Ⅱ編第 2 章共通工⑤殻運搬」により、別途計上する。

(2) 代表機労材規格

下表機労材は、当該施工パッケージで使用されている機労材の代表的な規格である。

表 3.3 積込(コンクリート殻) 代表機労材規格一覧

項目		代表機労材規格	備考
機械	K1	バックホウ (クローラ型) [標準型・排出ガス対策型 (2014年規制)] 山積 0.8m ³ (平積 0.6m ³)	
	K2	—	
	K3	—	
労務	R1	普通作業員	
	R2	運転手 (特殊)	
	R3	—	
	R4	—	
材料	Z1	軽油 パトロール給油	
	Z2	—	
	Z3	—	
	Z4	—	
市場単価	S	—	

(注) 上表の機械は「第Ⅱ編第 1 章土工②土工②-1 土工 3-7 積込 (ルーズ)」による。

⑮ コンクリート削孔工 （建地-D）

1. 適用範囲

本資料は、コンクリート構造物の削孔（用心鉄筋（さし筋）、あと施工アンカー、防護柵類、排水穴等）作業に適用する。

1-1 適用できる範囲

(1) 削孔機械における適用削孔径及び削孔深が表 1.1 及び図 1-1 に該当する場合

表 1.1 削孔機械別適用範囲

削孔機械	削孔径	削孔深
電動ハンマドリル	10mm 以上 30mm 未満	30mm 以上 400mm 以下
さく岩機（ハンドドリル）	30mm 以上 60mm 未満	100mm 以上 1,100mm 以下
コンクリート穿孔機 （電動式コアボーリングマシン）	60mm 以上 100mm 未満	50mm 以上 1,100mm 以下
	100mm 以上 200mm 以下	50mm 以上 400mm 以下



図 1-1 削孔機械の選定

1-2 適用できない範囲

(1) 落橋防止に伴う橋台、橋脚の削孔である場合

2. 施工概要

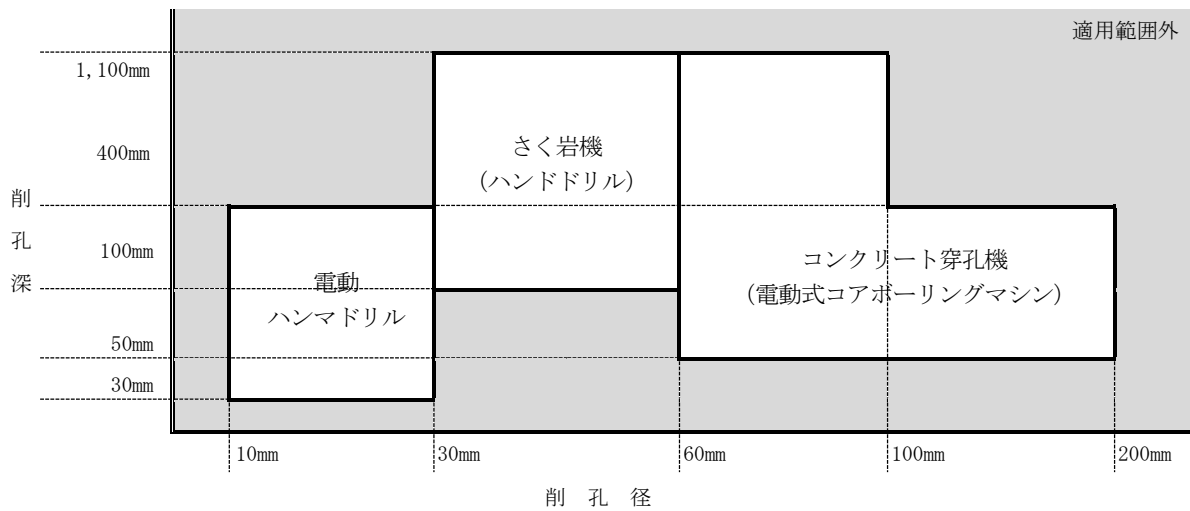
施工フローは、下記を標準とする。



図 2-1 施工フロー

(注) 本歩掛で対応しているのは、実線部分のみである。

3. 施工パッケージ

3-1 コンクリート削孔（電動ハンマドリル）（SCB224410）

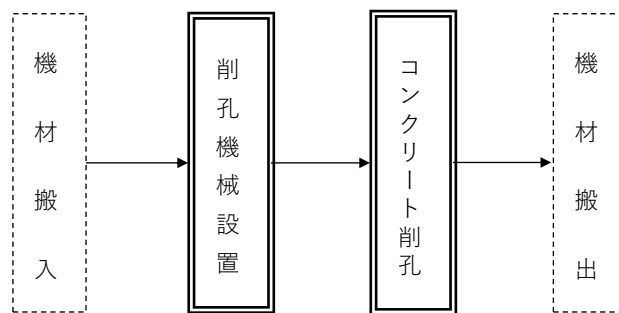
(1) 条件区分

条件区分は、次表を標準とする。

表 3.1 コンクリート削孔（電動ハンマドリル） 積算条件区分一覧
（積算単位：孔）

削孔深さ
30mm 以上 200mm 未満
200mm 以上 400mm 以下

- (注) 1. 電動ハンマドリルによるコンクリート構造物の削孔（用心鉄筋（さし筋）、あと施工アンカー、防護柵類、排水穴等）作業の他、ビットの費用等、その施工に必要な全ての機械・労務・材料費（損料等を含む）を含む。
2. 不達孔（削孔ロス）を含み、不達孔の有無に関わらず適用できる。ただし、不達孔の補修にかかる費用は含まないため、必要に応じて別途考慮する。
3. 足場が必要な場合は、別途計上する。
4. 鉄筋を切断しないように事前に鉄筋位置の確認を行う場合には、共通仮設費の技術管理費にて別途計上する。

(2) 代表機労材規格

下表機労材は、当該施工パッケージで使用されている機労材の代表的な規格である。

表 3.2 コンクリート削孔（電動ハンマドリル） 代表機労材規格一覧

項目	代表機労材規格		備考
機械	K1	発動発電機 [ガソリンエンジン駆動] 2kVA	賃料
	K2	電動ハンマドリル 穴あけ能力φ38～40mm	
	K3	—	
労務	R1	特殊作業員	
	R2	普通作業員	
	R3	土木一般世話役	
	R4	—	
材料	Z1	ガソリン レギュラー スタンド	
	Z2	—	
	Z3	—	
	Z4	—	
市場単価	S	—	

3-2 コンクリート削孔（さく岩機）（SCB224420）

(1) 条件区分

条件区分は、次表を標準とする。

表 3.3 コンクリート削孔（さく岩機） 積算条件区分一覧

(積算単位：孔)

削孔深さ
100mm 以上 200mm 未満
200mm 以上 300mm 未満
300mm 以上 400mm 未満
400mm 以上 600mm 未満
600mm 以上 800mm 未満
800mm 以上 1,000mm 未満
1,000mm 以上 1,100mm 以下

- (注) 1. 上表は、さく岩機によるコンクリート構造物の削孔（用心鉄筋（さし筋）、あと施工アンカー、防護柵類、排水穴等）作業の他、ロッド、ビットの費用等、その施工に必要な全ての機械・労務・材料費（損料等を含む）を含む。
2. 不達孔（削孔ロス）を含み、不達孔の有無に関わらず適用できる。ただし、不達孔の補修にかかる費用は含まないため、必要に応じて別途考慮する。
3. 足場が必要な場合は、別途計上する。
4. 鉄筋を切断しないように事前に鉄筋位置の確認を行う場合には、共通仮設費の技術管理費にて別途計上する。

(2) 代表機労材規格

下表機労材は、当該施工パッケージで使用されている機労材の代表的な規格である。

表 3.4 コンクリート削孔（さく岩機） 代表機労材規格一覧

項目	代表機労材規格		備考
機械	K1	空気圧縮機 [可搬式・エンジン駆動・スクリュ型 (低騒音型)・排出ガス対策型 (第1次基準値)] 3.5~3.7m ³ /min	賃料
	K2	さく岩機 [ハンドドリル (空圧式)] 質量15kg級	
	K3	—	
労務	R1	特殊作業員	
	R2	普通作業員	
	R3	土木一般世話役	
	R4	—	
材料	Z1	軽油 パトロール給油	
	Z2	—	
	Z3	—	
	Z4	—	
市場単価	S	—	

3-3 コンクリート削孔 (コンクリート穿孔機) (SCB224430)

(1) 条件区分

条件区分は、次表を標準とする。

表 3.5 コンクリート削孔 (コンクリート穿孔機) 積算条件区分一覧
(積算単位: 孔)

削孔径	削孔深さ
60mm 以上 64mm 未満	(表 3.6)
64mm 以上 77mm 未満	
77mm 以上 90mm 未満	
90mm 以上 100mm 未満	
100mm 以上 110mm 未満	(表 3.7)
110mm 以上 128mm 未満	
128mm 以上 160mm 未満	
160mm 以上 180mm 未満	
180mm 以上 200mm 以下	

- (注) 1. 上表は、コンクリート穿孔機によるコンクリート構造物の削孔 (用心鉄筋 (さし筋)、あと施工アンカー、防護柵類、排水穴等) 作業の他、コンクリート穿孔機固定用のアンカー打込に必要な費用等、その施工に必要な全ての機械・労務・材料費 (損料等を含む) を含む。
2. コンクリート穿孔機の適用削孔径に対する使用ビット径は、表 3.8 を標準とする。
3. 不達孔 (削孔ロス) を含み、不達孔の有無に関わらず適用できる。ただし、不達孔の補修にかかる費用は含まないため、必要に応じて別途考慮する。
4. 足場が必要な場合は、別途計上する。
5. 鉄筋を切断しないように事前に鉄筋位置の確認を行う場合には、共通仮設費の技術管理費にて別途計上する。

表 3.6 削孔深さ (削孔径 60mm 以上 100mm 未満)

積算条件	区分
削孔深さ	50mm 以上 200mm 未満
	200 " 400 "
	400 " 600 "
	600 " 800 "
	800mm 以上 1,100mm 以下

表 3.7 削孔深さ (削孔径 100mm 以上 200mm 以下)

積算条件	区分
削孔深さ	50mm 以上 200mm 未満
	200mm 以上 400mm 以下

表 3.8 適用削孔径と使用ビット径

適用削孔径 (mm)	60 以上 64 未満	64 以上 77 未満	77 以上 90 未満	90 以上 110 未満	110 以上 128 未満	128 以上 160 未満	160 以上 180 未満	180 以上 200 以下
使用ビット径 (mm)	64.7	77.4	90.8	110.0	128.5	160.0	180.0	204.0

(2) 代表機材規格

下表機材は、当該施工パッケージで使用されている機材の代表的な規格である。

表 3.9 コンクリート削孔（コンクリート穿孔機） 代表機材規格一覧

項目	代表機材規格		備考
機械	K1	コンクリート穿孔機 [電動式コアボーリングマシン] [簡易仕様型] 最大穿孔径 φ 25cm	
	K2	発動発電機 [ガソリンエンジン駆動] 3kVA	賃料
	K3	—	
労務	R1	特殊作業員	
	R2	普通作業員	
	R3	土木一般世話役	
	R4	—	
材料	Z1	ダイヤモンドビット φ 64.7mm	削孔径 60mm 以上 64mm 未満の場合
		ダイヤモンドビット φ 77.4mm	削孔径 64mm 以上 77mm 未満の場合
		ダイヤモンドビット φ 90.8mm	削孔径 77mm 以上 90mm 未満の場合
		ダイヤモンドビット φ 110mm	削孔径 90mm 以上 110mm 未満の場合
		ダイヤモンドビット φ 128.5mm	削孔径 110mm 以上 128mm 未満の場合
		ダイヤモンドビット φ 160mm	削孔径 128mm 以上 160mm 未満の場合
		ダイヤモンドビット φ 180mm	削孔径 160mm 以上 180mm 未満の場合
		ダイヤモンドビット φ 204mm	削孔径 180mm 以上 200mm 以下の場合
	Z2	ガソリン レギュラー スタンド	
	Z3	—	
	Z4	—	
市場単価	S	—	

⑩ ガス切断工（建地-E）

1. 適用範囲

本歩掛は、現場で鋼管杭（φ400～φ600）、H鋼杭（H300～H400）、鋼矢板（Ⅱ型、Ⅲ型、Ⅳ型、Ⅴ型、ⅤL型、Ⅱw型、Ⅲw型、Ⅳw型、10H型、25H型）を、ガス切断する場合に適用する。

2. 施工概要

施工フローは、下記を標準とする。

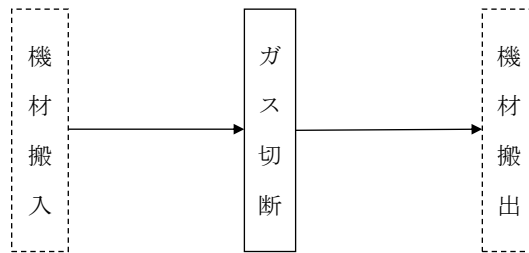

（注）本歩掛で対応しているのは、実線部分のみである。

図2-1 施工フロー

3. 施工歩掛

ガス切断工の施工歩掛は、次表を標準とする。

表3.1 施工歩掛 (1箇所当り)

名称	編成人員		ガス消費量		諸雑費率 (%)
	溶接工 (人)	普通作業員 (人)	酸素 (m ³)	アセチレン (kg)	
鋼管杭	0.25	0.05	2.98	1.19	0.1
H鋼杭	0.13	0.07	0.76	0.34	0.2
鋼矢板	0.13	0.04	0.63	0.26	0.1

（注）1. 諸雑費は、ガス切断機、ガス調整器の費用であり、労務費の合計額に上表の率を乗じた金額を上限として計上する。

2. 防災シート設置等の養生が必要な場合は、別途計上する。

4. 単価表

(1) ガス切断1箇所当り単価表

SWB224540

名称	規格	単位	数量	摘要
溶接工		人		表3.1
普通作業員		〃		〃
酸素	ボンベ	m ³		〃
アセチレン	ボンベ	kg		〃
諸雑費		式	1	〃
計				

⑰ 吸出し防止材設置工（建地－I）

1. 適用範囲

本資料は、吸出し防止材を設置する作業に適用する。なお、施工方法は表 1.1 を標準とする

1-1 適用できる範囲

(1) 吸出し防止材を施工場所全面に設置する場合

1-2 適用できない範囲

(1) 他工種の歩掛や施工パッケージに吸出し防止材設置が含まれている場合

(2) 吸出し防止材を点在で設置する場合

表 1.1 施工方法の定義

施工方法	区分
全面	ロール状の吸出し防止材を斜面や平面に全面で設置する。
点在	吸出し防止材を構造物の形状に合わせ、切り出し・整形し、吸出し防止する箇所に貼り付け等を行うもの。

2. 施工概要

施工フローは、下記を標準とする。



図 2-1 施工フロー

(注) 本施工パッケージで対応しているのは、二重実線部分のみである。

3. 施工パッケージ

3-1 吸出し防止材設置（SCB224720）

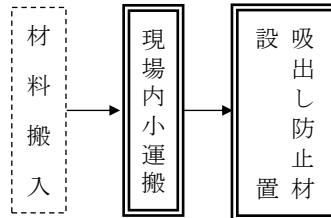
(1) 条件区分

吸出し防止材設置における積算条件区分はない。積算単位は、 m^2 とする。

吸出し防止材の設置、現場内小運搬等、その施工に必要な全ての労務・材料費（損料等を含む）を含む。

重ね合せ等による吸出し防止材の材料ロスを含む。（標準ロス率は、+0.08）

(2) 代表機労材規格

下表機労材は、当該施工パッケージで使用されている機労材の代表的な規格である。

表 3.1 吸出し防止材設置 代表機労材規格一覧

項目	代表機労材規格		備考
機械	K1	—	
	K2	—	
	K3	—	
労務	R1	普通作業員	
	R2	土木一般世話役	
	R3	—	
	R4	—	
材料	Z1	吸出し防止材 合繊不織布 t=10mm 9.8kN/m	
	Z2	—	
	Z3	—	
	Z4	—	
市場単価	S	—	

⑱ 目地・止水板設置工（建地-I）

1. 適用範囲

本資料は、目地板、止水板、シール材を設置する作業に適用する。

1-1 適用できる範囲

1-1-1 目地板

(1) 目地板（厚さ10～20mm）を水門、樋門、樋管、水路、ボックスカルバート、擁壁、天端コンクリート、地覆・壁高欄等に設置する場合

1-1-2 止水板

(1) 止水板（幅100～300mm）を水門、樋門、樋管、水路、ボックスカルバート、擁壁等に設置する場合

1-1-3 シール材

(1) シーリング材を新設の橋梁地覆、壁高欄、砂防（収縮継手部）、ボックスカルバート、水路等に設置する場合

1-2 適用できない範囲

1-2-1 目地板

(1) 現場打擁壁工（1）、共同溝工（1）・（2）、ボックスカルバートのうち函渠工（1）の場合

1-2-2 止水板

(1) 共同溝工（1）・（2）、ボックスカルバートのうち函渠工（1）、砂防ダムの場合

2. 施工概要

施工フローは、下記を標準とする。



図2-1 施工フロー

- (注) 1. 本施工パッケージで対応しているのは、二重実線部分のみである。
2. 止水板設置及びシール材設置は、必要に応じて計上すること。

3. 施工パッケージ

3-1 目地板（SCB224710）

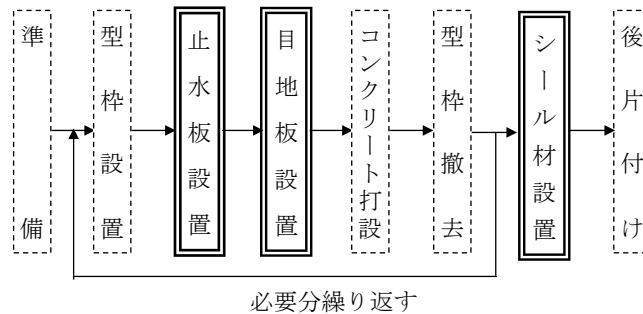
(1) 条件区分

条件区分は、次表を標準とする。

表 3.1 目地板 積算条件区分一覧

(積算単位：m²)

1 工事当り使用量	目地板の種類
30m ² 未満	瀝青質目地板 t=10mm
	瀝青繊維質目地板 t=10mm
	樹脂発泡体(15倍発泡) t=10mm
	樹脂発泡体(30倍発泡) t=10mm
	ゴム発泡体 t=10mm
	発泡スチロール t=10mm
	瀝青質目地板 t=20mm
	瀝青繊維質目地板 t=20mm
	樹脂発泡体(15倍発泡) t=20mm
	樹脂発泡体(30倍発泡) t=20mm
	ゴム発泡体 t=20mm
	発泡スチロール t=20mm
	各種
	30m ² 以上
瀝青繊維質目地板 t=10mm	
樹脂発泡体(15倍発泡) t=10mm	
樹脂発泡体(30倍発泡) t=10mm	
ゴム発泡体 t=10mm	
発泡スチロール t=10mm	
瀝青質目地板 t=20mm	
瀝青繊維質目地板 t=20mm	
樹脂発泡体(15倍発泡) t=20mm	
樹脂発泡体(30倍発泡) t=20mm	
ゴム発泡体 t=20mm	
発泡スチロール t=20mm	
各種	

- (注) 1. 上表は、コンクリート構造物の継目に対する目地板の切断工具、取付工具及び設置等、その施工に必要な全ての機械・労務・材料費（損料等含む）を含む。
2. 目地板の材料ロスを含む。（標準ロス率は、30m²未満は+0.22、30m²以上は+0.11）

(2) 代表機労材規格

下表機労材は、当該施工パッケージで使用されている機労材の代表的な規格である。

表 3.2 目地板 代表機労材規格一覧

項目	代表機労材規格		備考
機械	K1		
	K2		
	K3		
労務	R1	普通作業員	
	R2	土木一般世話役	
	R3		
	R4		
材料	Z1	瀝青繊維質目地板 厚さ 10mm	
	Z2		
	Z3		
	Z4		
市場単価	S		

3-2 止水板 (SCB224810)

(1) 条件区分

条件区分は、次表を標準とする。

表 3.3 止水板 積算条件区分一覧

(積算単位：m)

止水板の種類
幅 FF200×厚さ 5mm (塩ビ製)
幅 FC200×厚さ 5mm (塩ビ製)
幅 CF200×厚さ 5mm (塩ビ製)
幅 CF230×厚さ 9mm (塩ビ製)
幅 CC200×厚さ 5mm (塩ビ製)
幅 UC300×厚さ 7mm (塩ビ製)
幅 S. R200×厚さ 5mm (塩ビ製)
幅 S. SF200×厚さ 5mm (塩ビ製)
各種 (塩ビ製)
各種 (ゴム製)

(注) 1. 上表は、水門、樋門・樋管、水路、ボックスカルバート、擁壁等における止水板の設置等、その施工に必要な全ての機械・労務・材料費（損料等含む）を含む。

2. 止水板の材料ロスを含む。（標準ロス率は、塩ビ製は+0.07、ゴム製は+0.01）

(2) 代表機労材規格

下表機労材は、当該施工パッケージで使用されている機労材の代表的な規格である。

表 3.4 止水板 代表機労材規格一覧

項目	代表機労材規格		備考
機械	K1	—	
	K2	—	
	K3	—	
労務	R1	普通作業員	
	R2	土木一般世話役	
	R3	—	
	R4	—	
材料	Z1	塩ビ製止水板 CF幅 200×厚さ 5mm	各種（ゴム製）以外の場合
		ゴム製止水板 CF幅 230×厚さ 10mm	各種（ゴム製）の場合
	Z2	—	
	Z3	—	
	Z4	—	
市場単価	S	—	

3-3 シール材

3-3-1 シール材

(1) 条件区分

シール材設置における積算条件区分はない。

積算単位は、mとする。

(注) シール材設置に必要な工具（刷毛、へら、コーキングガン）、養生テープ、プライマー、シール材の設置等、その施工に必要な全ての機械・労務・材料費（損料等含む）を含む。

(2) 代表機労材規格

下表機労材は、当該施工パッケージで使用されている機労材の代表的な規格である。

表 3. 5 シール材 代表機労材規格一覧

項目		代表機労材規格	備考
機械	K1	—	
	K2	—	
	K3	—	
労務	R1	普通作業員	
	R2	土木一般世話役	
	R3	—	
	R4	—	
材料	Z1	—	
	Z2	—	
	Z3	—	
	Z4	—	
市場単価	S	—	

3-3-2 シール材（材料費）

(1) 条件区分

シール材設置における積算条件区分はない。

積算単位は、Lとする。

(注) シール材の材料ロスを含む。（標準ロス率は、+0.26）

4. 参考図

FF (フラット型フラット)



FC (フラット型コルゲート)

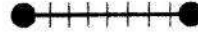

CF (センターバルブ型フラット)



CC (センターバルブ型コルゲート)



UC (アンカット型コルゲート)



S.R (特殊型)

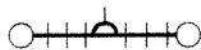
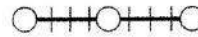

S.SF (特殊型)



⑱ 旧橋撤去工（建地-E）

1. 適用範囲

本資料は、鋼橋鈎桁（合成桁及び非合成桁）の高欄撤去から舗装版とりこわし、床版分割（ブロック施工）のための床版1次破碎と撤去及び桁材撤去と床版2次破碎までの一連作業による撤去工に適用する。

なお、横断歩道橋撤去、床版打換え時のブロック施工等には適用しない。

1-1 適用できる範囲

1-1-1 高欄撤去

- (1) 高欄（鋼製、橋梁用ガードレール、アルミ）をガス切断し、運搬車両へ積込む場合
- (2) RC橋及びPC橋

1-1-2 アスファルト舗装版破碎・積込み

- (1) 大型ブレーカによりアスファルト舗装版を破碎し、破碎後のアスファルト塊を運搬車両へ積込む場合
- (2) 破碎後のアスファルト塊の大きさがバックホウにより掘削・積込みが可能な場合
- (3) RC橋及びPC橋

1-1-3 床版1次破碎・撤去

- (1) 桁下へのコンクリート落下が不可能な場合
- (2) 大型ブレーカによる床版（コンクリート舗装版及びコンクリート高欄（壁高欄）を含む）の破碎で床版分割ブロックをクレーン作業半径内における1次仮置き場に仮置きする、もしくは直接積込む場合
- (3) 床版分割撤去の1ブロック当りの大きさがおよそ2m×5m程度の場合

1-1-4 床版1次及び2次破碎・撤去

- (1) 桁下へのコンクリート落下が不可能な場合
- (2) 1-1-3に示す床版1次破碎作業と1次破碎後の床版を、およそ30cm×30cm程度まで2次破碎し、運搬車両へ積込む場合

1-1-5 桁1次切断・撤去

- (1) 受入れ施設等にて主桁（桁長が12m以下）を2次切断せずに持込みが可能な場合

1-1-6 桁1次及び2次切断・撤去

- (1) クレーン作業半径内に2次切断のためのヤードが確保でき、1次切断で主桁を切断せずに撤去が可能な場合
- (2) (1)が不可能な場合で、ベントの設置および切断した主桁（桁長12m以下）の運搬車への積載が可能で別途、2次切断のためのヤードが確保できる場合

1-1-7 アスファルト塊運搬

- (1) 旧橋撤去工により発生したアスファルト塊の運搬の場合

1-1-8 床版運搬

- (1) 床版1次破碎・撤去後における運搬の場合

なお、DID（人口集中地区）区間を通過する場合も適用できる。

1-2 適用できない範囲

1-2-1 高欄撤去

- (1) コンクリート高欄（壁高欄含む）の場合

1-2-2 アスファルト舗装版破碎・積込み

- (1) バックホウ以外の方法により積込むことを前提として特に大きく分割する場合

1-2-3 床版1次破碎・撤去

- (1) 桁下へのコンクリート落下が可能な場合
- (2) 2次破碎を実施する必要がある場合
- (3) 床版撤去は橋の上、又は橋台の背面に配置したクレーンでの作業であり、撤去部材長さ、質量、作業半径及び現場条件等により代表機材規格一覧（表3.3）に示す機械・規格により難しい場合

1-2-4 床版1次及び2次破碎・撤去

- (1) 1次破碎における床版撤去は橋の上，または橋台の背面に配置したクレーンでの作業であり，撤去部材長さ，質量，作業半径及び現場条件等により代表機材規格一覧（表3.4）に示す機械・規格により難しい場合

1-2-5 桁1次切断・撤去

- (1) 2次切断を実施する必要がある場合

1-2-6 桁1次及び2次切断・撤去

- (1) 2次破碎のためのヤードが確保できない場合
- (2) 現場条件等によりベントの設置が出来ず主桁の切断が不可能な場合
- (3) 現場条件等により切断後の主桁の運搬車への積載が不可能な場合

1-2-7 アスファルト塊運搬

- (1) 自動車専用道路を利用する場合
- (2) 運搬距離が60kmを超える場合

1-2-8 床版運搬

- (1) 床版2次破碎後のコンクリート塊における運搬の場合
- (2) 自動車専用道路を利用する場合
- (3) 運搬距離が60kmを超える場合

2. 施工概要

施工フローは、下記を標準とする。



図2-1 施工フロー

- (注) 1. 本施工パッケージで対応しているのは二重実線部分のみである。
 2. 足場・防護・ベントが必要な場合は、「第Ⅳ編第4章橋梁工③鋼橋架設工」による。
 3. 一般施工は、「第Ⅱ編第2章④構造物とりこわし工」により別途計上する。

※桁切断の工法選定について、参考として以下を示す。

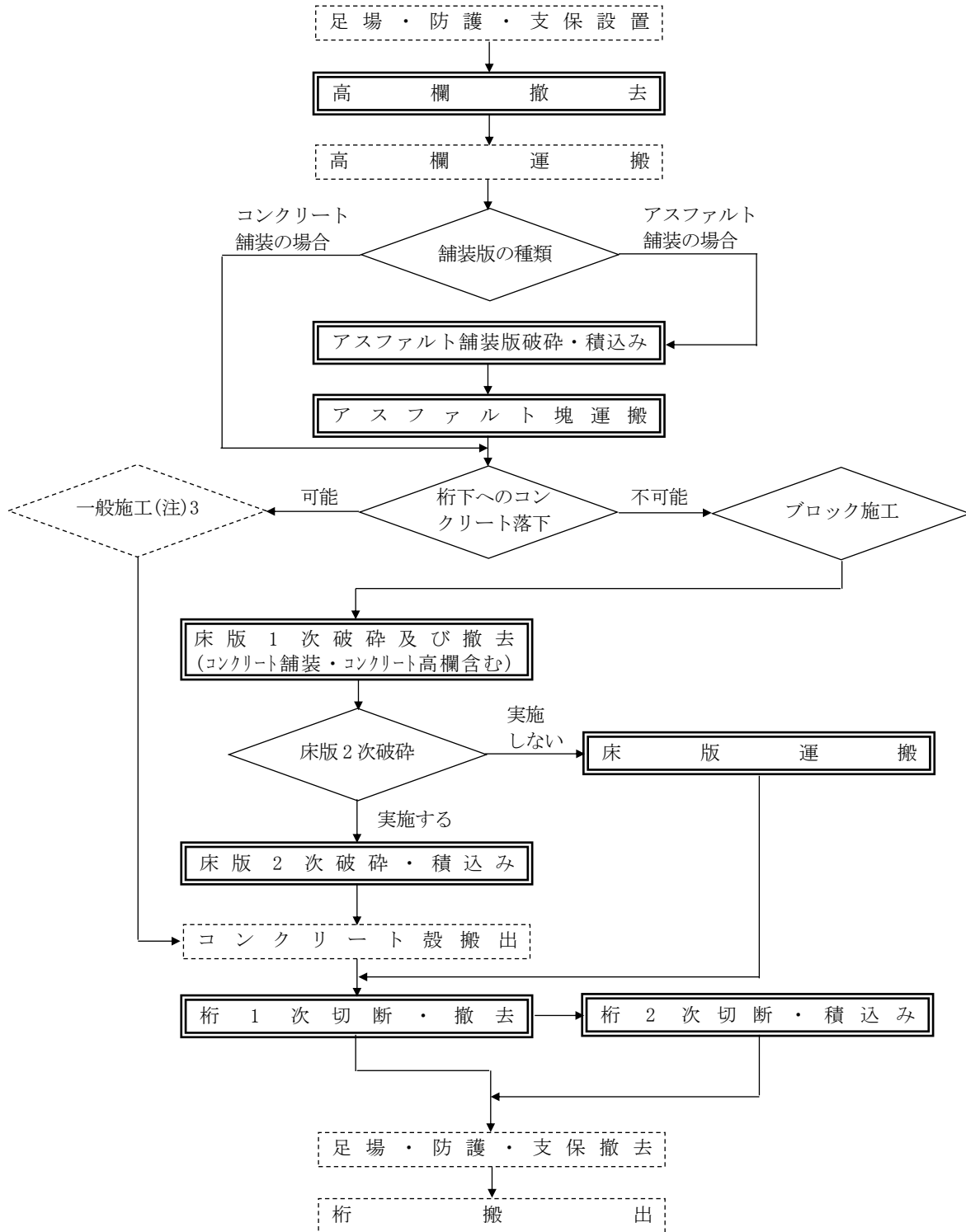

図 2-2 桁切断 工法選定フロー

3. 施工パッケージ

3-1 高欄撤去 (SCB224910)

(1) 条件区分

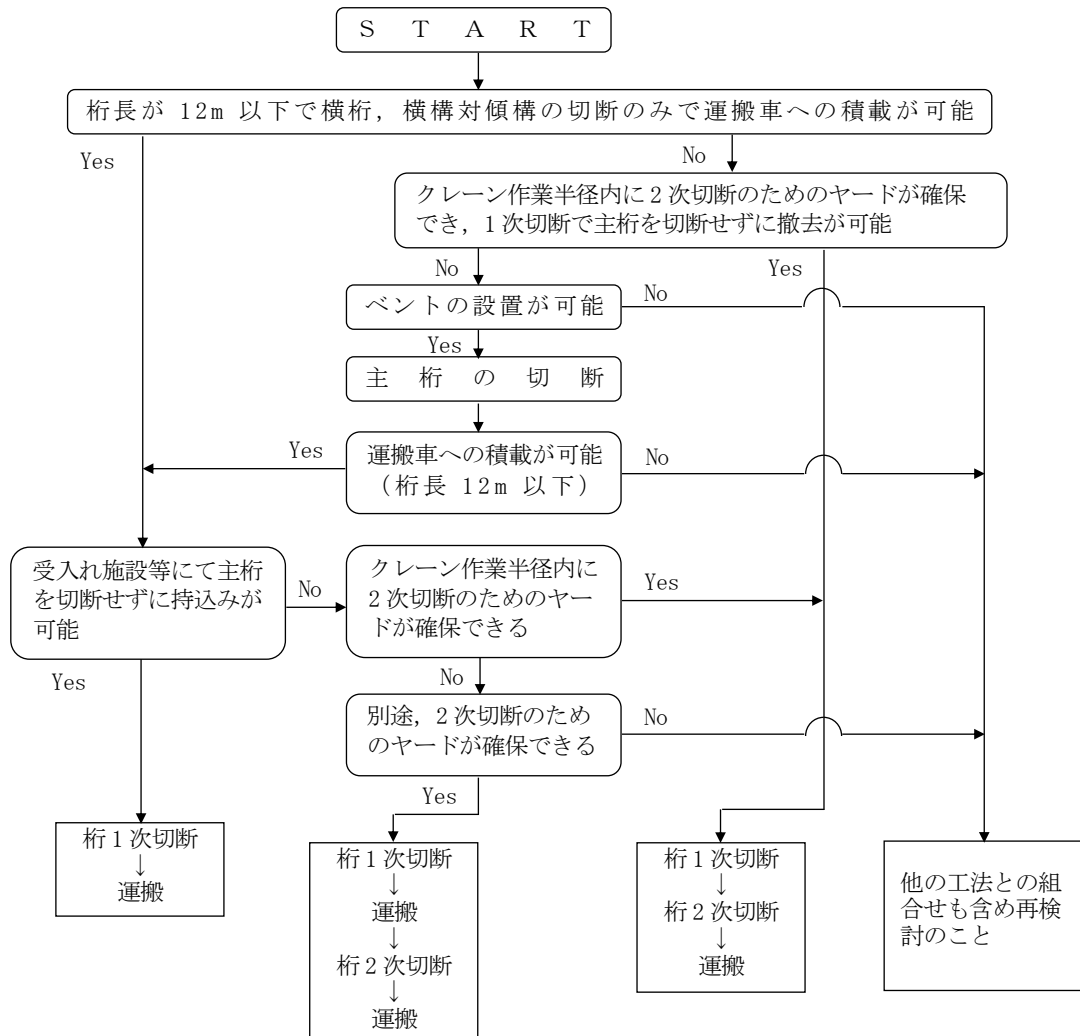
高欄撤去における積算条件区分はない。

積算単位は、m とする。

- (注) 1. 旧橋撤去における高欄（鋼製，橋梁用ガードレール，アルミ）の切断から運搬車両への積み込みまでの費用の他，高欄等の切断に必要なガス切断機損料，酸素・アセチレン，玉掛作業に必要なワイヤーロープ等の費用等，その施工に必要な全ての機械・労務・材料費（損料等を含む）を含む。
2. 設計数量は，高欄撤去の総延長であり，両車線の総撤去延長である。
3. コンクリート高欄（壁高欄含む）は床版 1 次破碎に含む。
4. 高欄撤去で生じた現場発生品の運搬については，別途計上する。
5. 高欄撤去で生じた現場発生品については，別途適正に処理する。

(2) 代表機材規格

下表機材は、当該施工パッケージで使用されている機材の代表的な規格である。

表 3.1 高欄撤去 代表機材規格一覧

項目		代表機材規格	備考
機械	K1	トラック [クレーン装置付] ベーストラック 4～4.5t 積・吊能力 2.9t	
	K2	—	
	K3	—	
労務	R1	溶接工	
	R2	特殊作業員	
	R3	土木一般世話役	
	R4	運転手 (特殊)	
材料	Z1	軽油 パトロール給油	
	Z2	—	
	Z3	—	
	Z4	—	
市場単価	S	—	

3-2 アスファルト舗装版破碎・積込み (SCB224920)

(1) 条件区分

アスファルト舗装版破碎・積込みにおける積算条件区分はない。

積算単位は、 m^3 とする。

- (注) 1. 旧橋撤去における大型ブレーカによるアスファルト舗装版の破碎から運搬車両への積込みの他、チゼルの損耗費等、その施工に必要な全ての機械・労務・材料費（損料等を含む）を含む。
2. 設計数量は、アスファルト舗装版のみの体積である。
3. アスファルト塊の積込みは、大型ブレーカのベースマシンであるバックホウによるものであり、大型ブレーカからバケットに付替える方法を標準とする。
4. アスファルト舗装版破碎で生じた、アスファルト塊の運搬は「3-7 アスファルト塊運搬」により、別途計上する。
5. アスファルト塊処理費は、別途考慮する。

(2) 代表機材規格

下表機材は、当該施工パッケージで使用されている機材の代表的な規格である。

表 3.2 アスファルト舗装版破碎・積込み 代表機材規格一覧

項目		代表機材規格	備考
機械	K1	バックホウ (クローラ型) [標準型・排出ガス対策型 (第2次基準値)] 山積 $0.8m^3$ (平積 $0.6m^3$)	
	K2	大型ブレーカ (ベースマシン含まず) [油圧式] 質量 600～800kg 級	
	K3	—	
労務	R1	土木一般世話役	
	R2	運転手 (特殊)	
	R3	普通作業員	
	R4	—	
材料	Z1	軽油 パトロール給油	
	Z2	—	
	Z3	—	
	Z4	—	
市場単価	S	—	

3-3 床版1次破碎・撤去（SCB224930）

(1) 条件区分

床版1次破碎・撤去における積算条件区分はない。

積算単位は、 m^3 とする。

- (注) 1. 床版をブロック状（1ブロック当りの大きさは、おおよそ $2m \times 5m$ 程度）に1次破碎後、鉄筋をガス切断したのちクレーンで吊上げて、床版分割ブロックを作業半径内における1次仮置場に仮置きする、もしくは直接積込む作業の他、チゼルの損耗費及び鉄筋切断に必要なガス切断機損料、酸素・アセチレン、玉掛作業に必要なワイヤーロープ等の費用等、その施工に必要な全ての機械・労務・材料費（損料等を含む）を含む。
2. 設計数量は、床版の体積である。なお、コンクリート舗装版及びコンクリート高欄（壁高欄含む）の場合についても設計数量を含む。
3. コンクリート殻の積込みは、大型ブレーカのベースマシンであるバックホウによるものであり、大型ブレーカからバケットに付替える方法を標準とする。
4. 床版1次破碎・撤去後における運搬については「3-8 床版運搬」により、別途計上する。
5. 床版1次破碎で生じたコンクリート殻処理費は、別途計上する。

(2) 代表機労材規格

下表機労材は、当該施工パッケージで使用されている機労材の代表的な規格である。

表 3.3 床版1次破碎・撤去 代表機労材規格一覧

項目	代表機労材規格		備考
機械	K1	ラフテレーンクレーン [油圧伸縮ジブ型・排出ガス対策型(第2次基準値)] 25t 吊	賃料
	K2	バックホウ (クローラ型) [標準型・排出ガス対策型(第2次基準値)] 山積 $0.8m^3$ (平積 $0.6m^3$)	
	K3	大型ブレーカ (ベースマシン含まず) [油圧式] 質量600~800kg 級	
労務	R1	溶接工	
	R2	普通作業員	
	R3	土木一般世話役	
	R4	特殊作業員	
材料	Z1	軽油 パトロール給油	
	Z2	—	
	Z3	—	
	Z4	—	
市場単価	S	—	

3-4 床版1次及び2次破碎・撤去（SCB224970）

(1) 条件区分

床版1次及び2次破碎・撤去における積算条件区分はない。

積算単位は、 m^3 とする。

- (注) 1. 1次破碎作業（作業内容は「3-3 床版1次破碎・撤去」(注) 1. 参照）の後、その床版分割ブロックをおおよそ $30cm \times 30cm$ 程度まで破碎（2次破碎）及び積込む作業の他、チゼルの損耗費及び鉄筋切断に必要なガス切断機損料、酸素・アセチレン、玉掛作業に必要なワイヤーロープ等の費用等、その施工に必要な全ての機械・労務・材料費（損料等を含む）を含む。
2. 設計数量は、床版の体積である。なお、コンクリート舗装版及びコンクリート高欄（壁高欄含む）の場合についても設計数量を含む。
3. コンクリート殻の積込みは、大型ブレーカのベースマシンであるバックホウによるものであり、大型ブレーカからバケットに付替える方法を標準とする。
4. 床版1次破碎・撤去で生じたコンクリート殻の運搬については「3-8 床版運搬」により、別途計上する。
5. 床版2次破碎・撤去で生じたコンクリート殻の運搬については「第Ⅱ編第2章共通工⑤殻運搬」により、別途計上する。
6. 床版2次破碎までに生じたコンクリート殻の処理費は、別途計上する。

(2) 代表機材規格

下表機材は、当該施工パッケージで使用されている機材の代表的な規格である。

表 3.4 床版 1 次及び 2 次破碎・撤去 代表機材規格一覧

項目	代表機材規格		備考
機械	K1	ラフテレーンクレーン [油圧伸縮ジブ型・排出ガス対策型 (第2次基準値)] 25t 吊	賃料
	K2	バックホウ (クローラ型) [標準型・排出ガス対策型 (第2次基準値)] 山積 0.8m³ (平積 0.6m³)	
	K3	大型ブレーカ (ベースマシン含まず) [油圧式] 質量 600~800kg 級	
労務	R1	溶接工	
	R2	普通作業員	
	R3	土木一般世話役	
	R4	特殊作業員	
材料	Z1	軽油 パトロール給油	
	Z2	—	
	Z3	—	
	Z4	—	
市場単価	S	—	

3-5 桁 1 次切断・撤去 (SCB224940)

(1) 条件区分

条件区分は、次表を標準とする。

表 3.5 桁 1 次切断・撤去 積算条件区分一覧

(積算単位：t)

クレーン規格	相吊クレーンの有無	相吊クレーン規格
(表 3.6)	有り	(表 3.6)
	無し	—

- (注) 1. 上表は、桁材の撤去及び積込みの他、切断作業に必要なガス切断機損料、酸素・アセチレン、玉掛作業に必要なワイヤーロープ等の費用等、その施工に必要な全ての機械・労務・材料費（損料等を含む）を含む。
2. 撤去部材の大きさや現場条件に応じてクレーンの機種・規格を決定する。
3. 桁材の運搬については別途計上する。
4. 桁 1 次切断・撤去で生じた現場発成品については、別途適正に処理する。

表 3.6 クレーン規格 (相吊クレーン規格)

積算条件	区分
クレーン規格 (相吊クレーン規格)	ラフテレーンクレーン 排出ガス対策型 油圧伸縮ジブ型 25t 吊
	ラフテレーンクレーン 排出ガス対策型 油圧伸縮ジブ型 35t 吊
	ラフテレーンクレーン 排出ガス対策型 油圧伸縮ジブ型 45t 吊
	ラフテレーンクレーン 排出ガス対策型 油圧伸縮ジブ型 50t 吊
	トラッククレーン 油圧伸縮ジブ型 100t 吊
	トラッククレーン 油圧伸縮ジブ型 120t 吊
	トラッククレーン 油圧伸縮ジブ型 160t 吊
	トラッククレーン 油圧伸縮ジブ型 200t 吊
	トラッククレーン 油圧伸縮ジブ型 360t 吊

(2) 代表機材規格

下表機材は、当該施工パッケージで使用されている機材の代表的な規格である。

表 3.7 桁1次切断・撤去 代表機材規格一覧

項目	代表機材規格	備考	
機械	ラフテレーンクレーン [油圧伸縮ジブ型・排出ガス対策型(第2次基準値)] 25t 吊	賃料	
	ラフテレーンクレーン [油圧伸縮ジブ型・排出ガス対策型(第2次基準値)] 35t 吊	賃料	
	ラフテレーンクレーン [油圧伸縮ジブ型・排出ガス対策型(第1次基準値)] 45t 吊	賃料	
	ラフテレーンクレーン [油圧伸縮ジブ型・排出ガス対策型(第2次基準値)] 50t 吊	賃料	
	トラッククレーン [油圧伸縮ジブ型] 100t 吊	賃料	
	トラッククレーン [油圧伸縮ジブ型] 120t 吊	賃料	
	トラッククレーン [油圧伸縮ジブ型] 160t 吊	賃料	
	トラッククレーン [油圧伸縮ジブ型] 200t 吊	賃料	
	トラッククレーン [油圧伸縮ジブ型] 360t 吊	賃料	
	K1	ラフテレーンクレーン [油圧伸縮ジブ型・排出ガス対策型(第2次基準値)] 25t 吊	賃料
		ラフテレーンクレーン [油圧伸縮ジブ型・排出ガス対策型(第2次基準値)] 35t 吊	賃料
		ラフテレーンクレーン [油圧伸縮ジブ型・排出ガス対策型(第1次基準値)] 45t 吊	賃料
		ラフテレーンクレーン [油圧伸縮ジブ型・排出ガス対策型(第2次基準値)] 50t 吊	賃料
		トラッククレーン [油圧伸縮ジブ型] 100t 吊	賃料
		トラッククレーン [油圧伸縮ジブ型] 120t 吊	賃料
		トラッククレーン [油圧伸縮ジブ型] 160t 吊	賃料
		トラッククレーン [油圧伸縮ジブ型] 200t 吊	賃料
	K2	ラフテレーンクレーン [油圧伸縮ジブ型・排出ガス対策型(第2次基準値)] 25t 吊(相吊)	・賃料 ・相吊クレーン無しの場合を除く
		ラフテレーンクレーン [油圧伸縮ジブ型・排出ガス対策型(第2次基準値)] 35t 吊(相吊)	・賃料 ・相吊クレーン無しの場合を除く
		ラフテレーンクレーン [油圧伸縮ジブ型・排出ガス対策型(第1次基準値)] 45t 吊(相吊)	・賃料 ・相吊クレーン無しの場合を除く
ラフテレーンクレーン [油圧伸縮ジブ型・排出ガス対策型(第2次基準値)] 50t 吊(相吊)		・賃料 ・相吊クレーン無しの場合を除く	
トラッククレーン [油圧伸縮ジブ型] 100t 吊(相吊)		・賃料 ・相吊クレーン無しの場合を除く	
トラッククレーン [油圧伸縮ジブ型] 120t 吊(相吊)		・賃料 ・相吊クレーン無しの場合を除く	
トラッククレーン [油圧伸縮ジブ型] 160t 吊(相吊)		・賃料 ・相吊クレーン無しの場合を除く	
トラッククレーン [油圧伸縮ジブ型] 200t 吊(相吊)		・賃料 ・相吊クレーン無しの場合を除く	
トラッククレーン [油圧伸縮ジブ型] 360t 吊(相吊)	・賃料 ・相吊クレーン無しの場合を除く		
K3	—		
労務	R1	溶接工	
	R2	特殊作業員	
	R3	土木一般世話役	
	R4	普通作業員	
材料	Z1	—	
	Z2	—	
	Z3	—	
	Z4	—	
市場単価	S	—	

3-6 桁1次及び2次切断・撤去 (SCB224980)

(1) 条件区分

条件区分は、次表を標準とする。

表 3.8 桁1次及び2次切断・撤去 積算条件区分一覧 (積算単位：t)

クレーン規格	相吊クレーンの有無	相吊クレーン規格
(表 3.6)	有り	(表 3.6)
	無し	—

- (注) 1. 上表は、1次切断による桁材の撤去及び積込みと2次切断による桁の切断、積込みの他、切断作業に必要なガス切断機損料、酸素・アセチレン、玉掛作業に必要なワイヤーロープ等の費用等、その施工に必要な全ての機械・労務・材料費（損料等を含む）を含む。
 2. 撤去部材の大きさと現場条件に応じてクレーンの機種・規格を決定する。
 3. 桁材の運搬については別途計上する。
 4. 桁切断・撤去で生じた現場発成品については、別途適正に処理する。

(2) 代表機労材規格

下表機労材は、当該施工パッケージで使用されている機労材の代表的な規格である。

表 3.9 桁1次及び2次切断・撤去 代表機労材規格一覧

項目	代表機労材規格	備考	
機械	ラフテレーンクレーン [油圧伸縮ジブ型・排出ガス対策型(第2次基準値)] 25t 吊	賃料	
	ラフテレーンクレーン [油圧伸縮ジブ型・排出ガス対策型(第2次基準値)] 35t 吊	賃料	
	ラフテレーンクレーン [油圧伸縮ジブ型・排出ガス対策型(第1次基準値)] 45t 吊	賃料	
	ラフテレーンクレーン [油圧伸縮ジブ型・排出ガス対策型(第2次基準値)] 50t 吊	賃料	
	トラッククレーン [油圧伸縮ジブ型] 100t 吊	賃料	
	トラッククレーン [油圧伸縮ジブ型] 120t 吊	賃料	
	トラッククレーン [油圧伸縮ジブ型] 160t 吊	賃料	
	トラッククレーン [油圧伸縮ジブ型] 200t 吊	賃料	
	トラッククレーン [油圧伸縮ジブ型] 360t 吊	賃料	
	K1	ラフテレーンクレーン [油圧伸縮ジブ型・排出ガス対策型(第2次基準値)] 25t 吊(相吊)	・賃料 ・相吊クレーン無しの場合を除く
		ラフテレーンクレーン [油圧伸縮ジブ型・排出ガス対策型(第2次基準値)] 35t 吊(相吊)	・賃料 ・相吊クレーン無しの場合を除く
		ラフテレーンクレーン [油圧伸縮ジブ型・排出ガス対策型(第1次基準値)] 45t 吊(相吊)	・賃料 ・相吊クレーン無しの場合を除く
		ラフテレーンクレーン [油圧伸縮ジブ型・排出ガス対策型(第2次基準値)] 50t 吊(相吊)	・賃料 ・相吊クレーン無しの場合を除く
		トラッククレーン [油圧伸縮ジブ型] 100t 吊(相吊)	・賃料 ・相吊クレーン無しの場合を除く
		トラッククレーン [油圧伸縮ジブ型] 120t 吊(相吊)	・賃料 ・相吊クレーン無しの場合を除く
		トラッククレーン [油圧伸縮ジブ型] 160t 吊(相吊)	・賃料 ・相吊クレーン無しの場合を除く
		トラッククレーン [油圧伸縮ジブ型] 200t 吊(相吊)	・賃料 ・相吊クレーン無しの場合を除く
	K2	トラッククレーン [油圧伸縮ジブ型] 360t 吊(相吊)	・賃料 ・相吊クレーン無しの場合を除く
K3		—	
労務		R1	溶接工
		R2	特殊作業員
		R3	土木一般世話役
	R4	普通作業員	
材料	Z1	—	
	Z2	—	
	Z3	—	
	Z4	—	
市場単価	S	—	

3-7 アスファルト塊運搬 (SCB224990)

(1) 条件区分

条件区分は、次表を標準とする。

表 3.10 アスファルト塊運搬 積算条件区分一覧

(積算単位：m³)

DID 区間の有無	運搬距離
無し	(表 3.11)
有り	(表 3.12)

- (注) 1. 上表は、アスファルト舗装版破碎で生じたアスファルト塊の運搬の他、その施工に必要な全ての機械・労務・材料費(損料等を含む)を含む。
 2. 運搬機械におけるタイヤの損耗及び修理にかかる費用を含む。
 3. タイヤ損耗の「良好」「普通」「不良」にかかわらず適用できる。
 4. 運搬距離は片道であり、往路と復路が異なる場合は、平均値とする。
 5. 自動車専用道路を利用する場合には、別途考慮する。
 6. DID (人口集中地区) は、総務省統計局の国勢調査報告資料添付の人口集中地区境界図によるものである。
 7. 運搬距離が 60km を超える場合は、別途考慮する。

表 3.11 運搬距離 (1)

積算条件	区分
運搬距離	0.3km 以下
	0.5 "
	1.0 "
	1.5 "
	2.0 "
	3.0 "
	4.0 "
	5.5 "
	6.5 "
	7.5 "
	9.5 "
	11.5 "
	15.5 "
	22.5 "
	49.5 "
60.0 "	

表 3.12 運搬距離 (2)

積算条件	区分
運搬距離	0.3km 以下
	0.5 "
	1.0 "
	1.5 "
	2.0 "
	3.0 "
	3.5 "
	5.0 "
	6.0 "
	7.0 "
	8.5 "
	11.0 "
	14.0 "
	19.5 "
31.5 "	
60.0 "	

(2) 代表機労材規格

下表機労材は、当該施工パッケージで使用されている機労材の代表的な規格である。

表 3.13 アスファルト塊運搬 代表機労材規格一覧

項目	代表機労材規格	備考
機械	K1 ダンプトラック [オンロード・ディーゼル] 10t 積級	タイヤ損耗費及び補修費 (良好)を含む
	K2 —	
	K3 —	
労務	R1 運転手 (一般)	
	R2 —	
	R3 —	
	R4 —	
材料	Z1 軽油 パトロール給油	
	Z2 —	
	Z3 —	
	Z4 —	
市場単価	S —	

3-8 床版運搬（SCB225000）

(1) 条件区分

条件区分は、次表を標準とする。

表 3.14 床版運搬 積算条件区分一覧

(積算単位：m³)

運搬距離
0.7km 以下
2.2 "
5.0 "
7.9 "
12.1 "
17.8 "
25.0 "
34.9 "
47.8 "
60.0 "

- (注) 1. 上表は、床版1次破碎後のコンクリート殻の運搬の他、その施工に必要な全ての機械・労務・材料費(損料等を含む)を含む。
2. 運搬機械におけるタイヤの損耗及び修理に掛かる費用を含む。
3. タイヤ損耗の「良好」「普通」「不良」にかかわらず適用できる。
4. 運搬距離は片道であり、往路と復路が異なる場合は、平均値とする。
5. 自動車専用道路を利用する場合には、別途考慮する。
6. DID（人口集中地区）区間の通過にかかわらず適用できる。
7. 運搬距離が60kmを超える場合は、別途考慮する。
8. 床版2次破碎後における運搬については「第Ⅱ編第2章共通工⑤殻運搬」により、別途計上する。

(2) 代表機労材規格

下表機労材は、当該施工パッケージで使用されている機労材の代表的な規格である。

表 3.15 床版運搬 代表機労材規格一覧

項目	代表機労材規格		備考
機械	K1	ダンプトラック [オンロード・ディーゼル] 10t 積級	タイヤ損耗費及び補修費 (良好)を含む
	K2	—	
	K3	—	
労務	R1	運転手 (一般)	
	R2	—	
	R3	—	
	R4	—	
材料	Z1	軽油 パトロール給油	
	Z2	—	
	Z3	—	
	Z4	—	
市場単価	S	—	

(参考)

ブロック施工（床版分割施工）とは、コンクリート殻を桁下に落とすことが出来ず、ある程度のブロック状に1次破碎後、鉄筋をガス切断したのちクレーン等でブロックを吊上げて、撤去する工法である。

なお、「床版1次破碎・ブロック塊撤去」から「桁1次切断・撤去」の作業順序は、下記のとおりである。

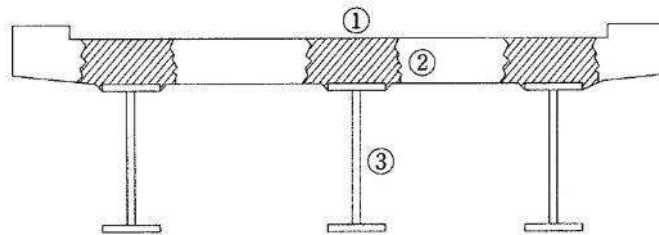

作業順は、①の斜線部を大型ブレーカで1次破碎後、鉄筋をガス切断、②のブロック塊をラフテレーンクレーンで撤去し、③の桁材切断・撤去を行う。

⑳ かが工（建地-F）

1. 適用範囲

本資料は、じゃかご（径 45, 60cm）及びふとんかご（パネル式、高さ 40～60cm、幅 120cm）の施工に適用する。

なお、地すべり防止施設及び急傾斜崩壊対策施設における場合には本資料は適用せず、「第Ⅲ編第4章地すべり防止工①-4 地すべり防止工（ふとんかご）」による。

2. 施工概要

施工フローは、下記を標準とする。

(1) じゃかご

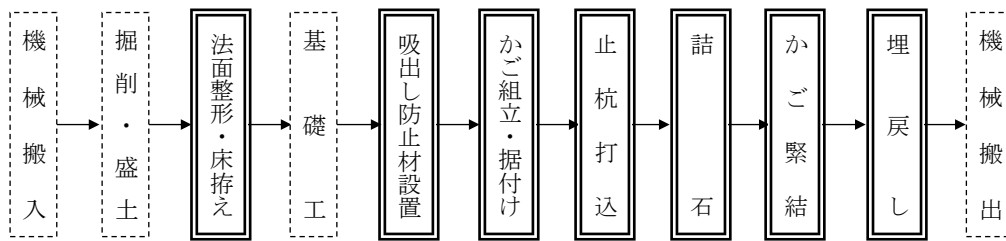

- (注) 1. 本施工パッケージで対応しているのは、二重実線部分のみである。
- 2. 吸出し防止材設置の有無にかかわらず本施工パッケージを適用できる。

(2) ふとんかご（スロープ式）

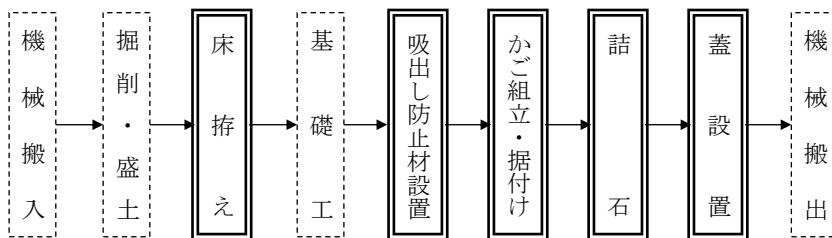

- (注) 1. 本施工パッケージで対応しているのは、二重実線部分のみである。
- 2. 吸出し防止材設置の有無にかかわらず本施工パッケージを適用できる。

(3) ふとんかご（階段式）

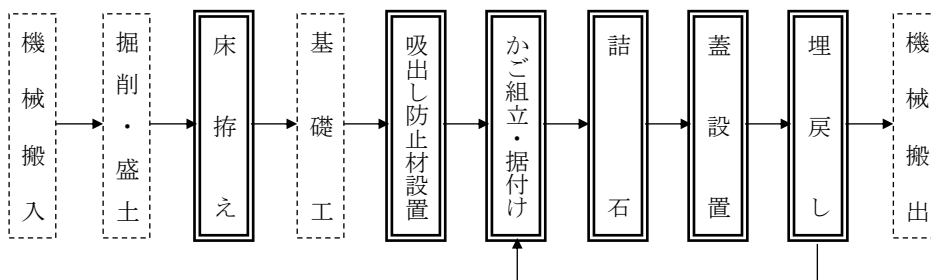

- (注) 1. 本施工パッケージで対応しているのは、二重実線部分のみである。
- 2. 吸出し防止材設置の有無にかかわらず本施工パッケージを適用できる。

図 2-1 施工フロー

3. 施工パッケージ

3-1 ジャかご (SCB225010)

(1) 条件区分

条件区分は、次表を標準とする。

表 3.1 ジャかご 積算条件区分一覧

(積算単位：m)

作業区分	ジャかご径
設置	径 45cm
	径 60cm
撤去	径 45cm
	径 60cm

- (注) 1. 上表は、ジャかご据付のための法面整形、床拵え、吸出し防止材の設置、かご組立・据付け、詰石、かご緊結、埋戻し及び現場内小運搬（平均運搬距離 30m 程度まで）等、その施工に必要な全ての機械・労務・材料費（損料を含む）を含む。
2. 吸出し防止材は全面設置、厚さは 10mm を標準とする。
3. 止杭を必要とする場合は、「3-3 止杭打込」を別途計上すること。
4. 吸出し防止材、詰石材の材料ロスを含む。標準ロス率は、吸出し防止材が +0.07、詰石材が -0.05 とする。
5. 詰石の標準使用量は、径 45cm の場合 1.5m³/10m、径 60cm の場合 2.7m³/10m とする。

(2) 代表機労材規格

下表機労材は、当該施工パッケージで使用されている機労材の代表的な規格である。

表 3.2 ジャかご 代表機労材規格一覧

項目	代表機労材規格		備考
機械	K1	バックホウ (クローラ型) [標準型・排出ガス対策型 (第3次基準値)] 山積 0.8m ³ (平積 0.6m ³)	
	K2	—	
	K3	—	
労務	R1	普通作業員	
	R2	特殊作業員	
	R3	運転手 (特殊)	
	R4	土木一般世話役	
材料	Z1	軽油 パトロール給油	
	Z2	詰石 割ぐり石 150~200mm	撤去は除く
	Z3	鉄線ジャかご 円筒形ジャかご GS-7 線径 4.0mm (#8) 網目 13cm 径 45cm	・撤去は除く ・ジャかご径 45cm の場合
		鉄線ジャかご 円筒形ジャかご GS-3 線径 4.0mm (#8) 網目 13cm 径 60cm	・撤去は除く ・ジャかご径 60cm の場合
Z4	—		
市場単価	S	—	

3-2 ふとんかご (SCB225030)

(1) 条件区分

条件区分は、次表を標準とする。

表 3.3 ふとんかご 積算条件区分一覧

(積算単位：m)

作業区分	ふとんかご種別	ふとんかご規格
設置	スロープ式	40cm×120cm
		50cm×120cm
		60cm×120cm
	階段式	40cm×120cm
		50cm×120cm
		60cm×120cm
撤去	スロープ式	40cm×120cm
		50cm×120cm
		60cm×120cm
	階段式	40cm×120cm
		50cm×120cm
		60cm×120cm

- (注) 1. 上表は、ふとんかご据付のための床拵え、吸出し防止材の設置、かご組立・据付け、詰石、蓋設置、埋戻し（階段式のみ）及び現場内小運搬（平均運搬距離 30m 程度まで）等、その施工に必要な全ての機械・労務・材料費（損料を含む）を含む。
 2. 吸出し防止材は全面設置、厚さは10mmを標準とする。本パッケージはふとんかご（階段式）の段数によらず適用できる。
 3. 吸出し防止材、詰石材の材料ロスを含む。標準ロス率は、吸出し防止材が+0.07、詰石材が-0.05とする。
 4. 詰石の標準使用量は、40cm×120cmが4.6m³/10m、50cm×120cmが5.7m³/10m、60cm×120cmが6.8m³/10mとする。

(2) 代表機労材規格

下表機労材は、当該施工パッケージで使用されている機労材の代表的な規格である。

表 3.4 ふとんかご 代表機労材規格一覧

項目	代表機労材規格		備考
機械	K1	バックホウ（クローラ型）[標準型・排出ガス対策型（第3次基準値）]山積0.8m ³ (平積0.6m ³)	
	K2	—	
	K3	—	
労務	R1	普通作業員	
	R2	特殊作業員	
	R3	土木一般世話役	
	R4	運転手（特殊）	
材料	Z1	軽油 パトロール給油	
	Z2	ふとんかご 角形パネルタイプ GS-3 線径 4.0mm(#8) 網目 13cm 40cm×120cm	・撤去は除く ・ふとんかご規格 40cm×120cm の場合
		ふとんかご 角形パネルタイプ GS-3 線径 4.0mm(#8) 網目 13cm 50cm×120cm	・撤去は除く ・ふとんかご規格 50cm×120cm の場合
		ふとんかご 角形パネルタイプ GS-3 線径 4.0mm(#8) 網目 13cm 60cm×120cm	・撤去は除く ・ふとんかご規格 60cm×120cm の場合
	Z3	詰石 割ぐり石 150～200mm	撤去は除く
Z4	—		
市場単価	S	—	

3-3 止杭打込 (SCB225020)

(1) 条件区分

止杭打込における条件区分はない。

積算単位は、本とする。

- (注) 1. じゃかごの据付けのための止杭打込等、その施工に必要な全ての機械・労務・材料費（損料等含む）を含む。
2. 止杭は1本当り松丸太末口9cm、長さ1.5mを標準とする。

(2) 代表機労材規格

下表機労材は、当該施工パッケージで使用されている機労材の代表的な規格である。

表 3.5 止杭打込 代表機労材規格一覧

項目	代表機労材規格		備考
機械	K1	—	
	K2	—	
	K3	—	
労務	R1	普通作業員	
	R2	—	
	R3	—	
	R4	—	
材料	Z1	杭丸太(松) 長さ1.5m×末口9cm 皮付 先端加工	
	Z2	—	
	Z3	—	
	Z4	—	
市場単価	S	—	

4. かご工（じゃかご、ふとんかご）参考図

(1) じゃかご

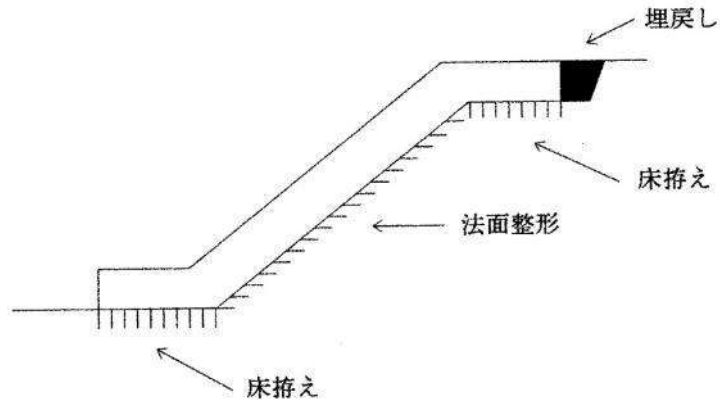

(2) ふとんかご（階段式）

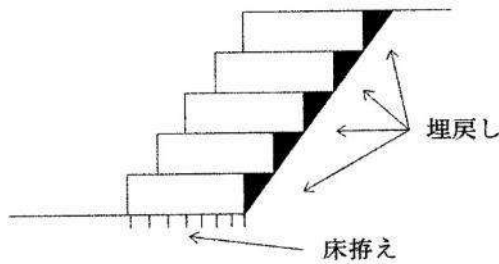

(3) ふとんかご（スロープ式）

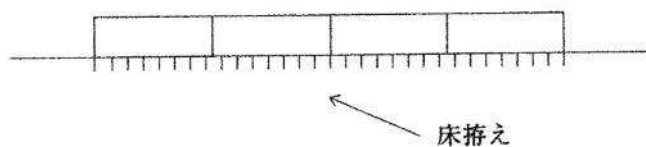

⑳ 発泡スチロールを用いた超軽量盛土工（建地-E）

1. 適用範囲

本資料は、超軽量材としての発泡スチロール材を盛土、擁壁及び橋台等の抗土圧構造物の裏込め等に使用する発泡スチロール工を人力で施工する場合に適用する。

1-1 適用できる範囲

1-1-1 発泡スチロール設置

(1) 作業スペース狭隘，施工場所点在等による施工障害が無い場合

1-1-2 コンクリート床版

(1) コンクリート打設機械からの圧送管延長距離が 150m 以下の場合
(2) 圧送コンクリートのスランプ値が 8~12cm，粗骨材の最大寸法が 40mm 以下の場合

1-1-3 支柱設置

(1) ベースプレート式H形鋼支柱を基礎コンクリートにアンカーボルトで固定する工法を標準とし，H形鋼規格がH300mm×300mm 以下，長さ 9m 以下の場合

1-1-4 壁面材設置

(1) 壁面材 1 枚当りの規格が，長さ 2.5m 以下，幅 0.6m 以下，質量 170kg 以下の場合

2. 施工概要

施工フローは，下記を標準とする。

2-1 壁面材有り



図2-1 壁面材有り 施工フロー

- (注) 1. 本施工パッケージで対応しているのは二重実線部分のみである。
 2. 排水材設置工，基礎砕石工(発泡スチロール設置基面部)，敷砂工，裏込砕石工及びコンクリート床版工は，必要に応じて計上する。
 3. 支柱設置工を必要としない場合は，発泡スチロール設置後の壁面材取付費を必要に応じて計上する。

2-2 壁面材無し

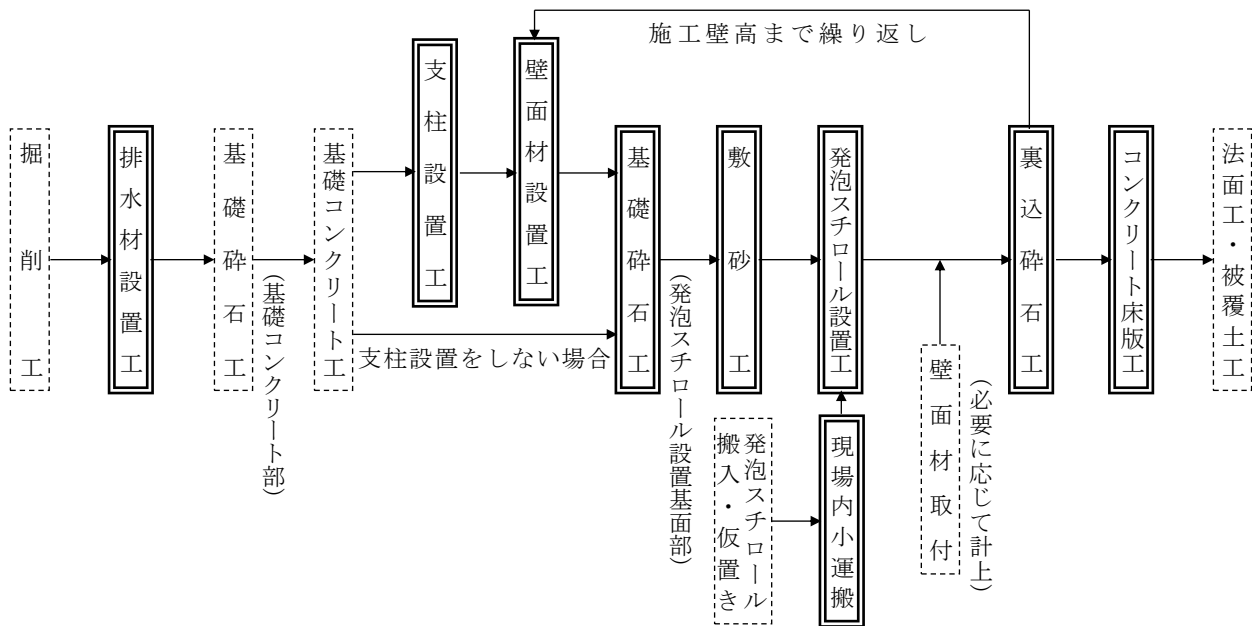

図2-2 壁面材無し 施工フロー

- (注) 1. 本施工パッケージで対応しているのは二重実線部分のみである。
 2. 排水材設置工，基礎砕石工（発泡スチロール設置基面部），敷砂工，裏込砕石工及びコンクリート床版工は，必要に応じて計上する。

3. 施工パッケージ

3-1 発泡スチロール設置 (SCB225110)

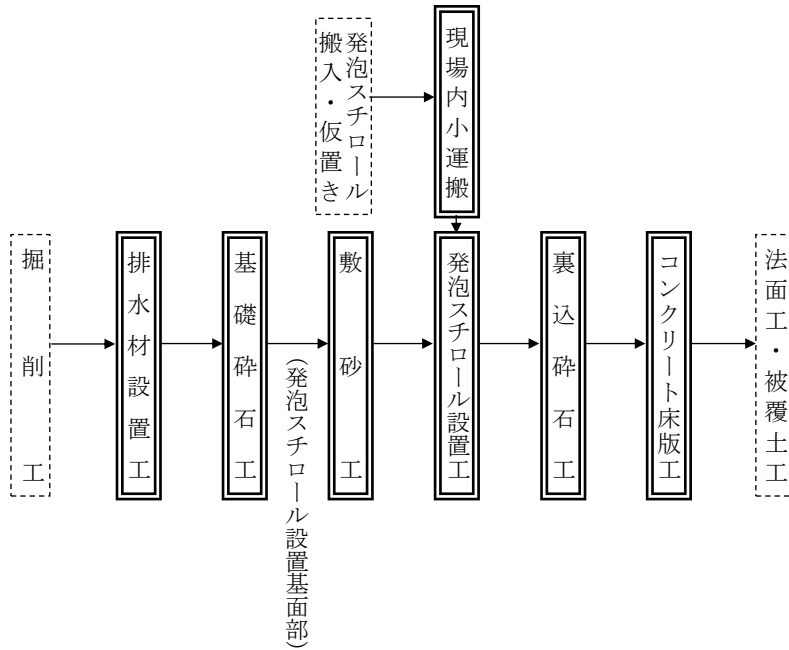
(1) 条件区分

条件区分は、次表を標準とする。

表 3.1 発泡スチロール設置 積算条件区分一覧
(積算単位：m³)

雑工種
排水材+基礎碎石+敷砂
排水材+基礎碎石
排水材+敷砂
基礎碎石+敷砂
排水材
基礎碎石
敷砂
無し

- (注) 1. 上表は、発泡スチロールを用いた盛土作業で、発泡スチロールブロックの設置、緊結金具の設置、発泡スチロールブロックの加工、排水材（不織布）の設置、発泡スチロール設置基面部の基礎材（基礎碎石・敷砂）の敷設及び転圧の他、発泡スチロールブロックの加工に用いる電気切断機、電力に関する経費及び発泡スチロールブロックの人力小運搬（運搬距離 200m 程度）の費用等、その施工に必要な全ての機械・労務・材料費（損料等を含む）を含む。ただし、発泡スチロール（材料費）及び緊結金具（材料費）は含まない。
2. 発泡スチロールブロック及び緊結金具の材料費は別途計上する。
3. 排水材については、厚さ 10mm 以下を標準としており、これにより難しい場合は別途計上する。
4. 基礎碎石の敷均し厚は、20cm 以下を標準としており、これにより難しい場合は別途計上する。なお、基礎碎石工の対象箇所は発泡スチロールブロック設置基面部であり、基礎コンクリート打設基面における基礎碎石工については、別途基礎コンクリート工にて計上する。
5. 敷砂の敷均し厚は、10cm 以下を標準としており、これにより難しい場合は別途計上する。
6. 雑工種における材料は、種別・規格にかかわらず適用できる。
7. 発泡スチロールブロックの固定のためにL型ピンの設置が必要な場合は別途計上する。

(2) 代表機労材規格

下表機労材は、当該施工パッケージで使用されている機労材の代表的な規格である。

表 3.2 発泡スチロール設置 代表機労材規格一覧

項目	代表機労材規格		備考
機械	K1	—	
	K2	—	
	K3	—	
労務	R1	普通作業員	
	R2	土木一般世話役	
	R3	—	
	R4	—	
材料	Z1	—	
	Z2	—	
	Z3	—	
	Z4	—	
市場単価	S	—	

3-2 発泡スチロール（材料費）

(1) 条件区分

発泡スチロール（材料費）における積算条件区分はない。

積算単位は、 m^3 とする。

（注）発泡スチロールのロス率は、次表を標準とする。

表 3.3 ロス率

材 料	ロ ス 率
発 泡 ス チ ロ ー ル	+ 0.04

3-3 緊結金具（材料費）

(1) 条件区分

緊結金具（材料費）における積算条件区分はない。

積算単位は、個とする。

（注）発泡スチロール同士を結合するために用いる、緊結金具の発泡スチロール $1m^3$ 当りの使用数量は、ロスを含み次表を標準とする。

また、緊結金具の使用量は下記個数を標準としており、現場条件（より強固な安定性の確保が必要）等により下表により難しい場合は、別途考慮する。

表 3.4 緊結金具（個/発泡スチロール $1m^3$ ）

材 料	数 量
緊 結 金 具	2.3

3-4 コンクリート床版 (SCB225120)

(1) 条件区分

条件区分は、次表を標準とする。

表 3.5 コンクリート床版 積算条件区分一覧 (積算単位：m³)

生コンクリート規格	養生工	圧送管延長距離区分	床版厚さ区分	溶接金網規格
(表 3.6)	一般養生	延長無し	10cm	(表 3.7)
			15cm	
		50m 未満	10cm	
			15cm	
		50m 以上 100m 未満	10cm	
			15cm	
		100m 以上 150m 以下	10cm	
			15cm	
	特殊養生(練炭・ジェットヒータ)	延長無し	10cm	
			15cm	
		50m 未満	10cm	
			15cm	
		50m 以上 100m 未満	10cm	
			15cm	
		100m 以上 150m 以下	10cm	
			15cm	

- (注) 1. 上表は、発泡スチロールを用いた軽量盛土のコンクリート床版のコンクリート打設、圧送管の組立・撤去、コンクリート打設におけるホースの筒先作業等を行う機械付補助労務、型枠製作設置・撤去、型枠はく離剤塗布及びケレン作業、金網又は鉄筋設置及びコンクリートの一般養生、H形鋼支柱とコンクリート床版を結合するアンカーの設置労務の他、スパーサー、目地材、型枠材、型枠はく離剤、養生シート、養生マット、角材、パイプ、コンクリートパイプレタ損料、散水等に使用する機械の損料、電力に関する経費等、その施工に必要な全ての機械・労務・材料費(損料等を含む)を含む。ただし、支柱結合アンカー(材料費)は含まない。
2. 支柱結合アンカーの材料費は別途計上する。
3. コンクリート床版にグラウンドアンカー等を結合する場合は、グラウンドアンカー設置費用を別途計上する。
4. コンクリート打設機械からの圧送管延長距離が150mを超える場合は、別途考慮する。
5. 作業範囲(30m)を超えて圧送管を延長する場合は、超えた部分の延長距離を50m未満、50m以上100m未満、100m以上150m以下から該当する区分を選択する。
6. コンクリートの材料ロスを含む。(標準ロス率は、+0.04)
7. 溶接金網の材料ロスを含む。なお、標準使用量は、床版厚さ10cmの場合101m²/10m³、床版厚さ15cmの場合69m²/10m³とする。
8. 溶接金網を標準とするが、鉄筋を使用する場合は必要量計上する。その場合の、鉄筋の切断ロス率は、+1.03とする。

表 3.6 生コンクリート規格

積算条件	区 分	
生コンクリート規格	24- 8-25(20) (普通)	18- 8-40 (高炉)
	24-12-25(20) (普通)	18-12-40 (高炉)
	18- 8-40 (普通)	24- 8-25 (早強)
	18-12-40 (普通)	24-12-25 (早強)
	24- 8-25(20) (高炉)	各 種
	24-12-25(20) (高炉)	

表 3.7 溶接金網規格

積算条件	区 分
溶接金網規格	G3551 線径 6.0×網目 150×150mm
	各 種

(2) 代表機労材規格

下表機労材は、当該施工パッケージで使用されている機労材の代表的な規格である。

表 3.8 コンクリート床版 代表機労材規格一覧

項目		代表機労材規格	備考
機械	K1	コンクリートポンプ車 [トラック架装・ブーム式] 圧送能力 65～85m ³ /h	
	K2	—	
	K3	—	
労務	R1	普通作業員	
	R2	土木一般世話役	
	R3	特殊作業員	
	R4	型わく工	
材料	Z1	生コンクリート 高炉 24-12-25 (20) W/C 55%	
	Z2	丸鉄線溶接金網 G3551 線径 6.0×網目 150×150mm	
	Z3	軽油 パトロール給油	
	Z4	—	
市場単価	S	—	

3-5 支柱結合アンカー（材料費）

(1) 条件区分

支柱結合アンカー（材料費）における積算条件区分はない。

積算単位は、m³とする。

（注）使用数量は、コンクリート床版 m³当りの必要数量を計上する。

3-6 コンクリート工

基礎コンクリート部におけるコンクリート工については、「第Ⅱ編第4章コンクリート工①コンクリート工」により別途計上する。

3-7 型枠工

基礎コンクリート部における型枠工については、「第Ⅱ編第4章コンクリート工②-1 型枠工」により別途計上する。

3-8 鉄筋工

基礎コンクリート部における鉄筋工については、「第Ⅵ編第1章市場単価①-1 鉄筋工（太径鉄筋含む）」により別途計上する。

3-9 基礎砕石工

基礎コンクリート部における基礎砕石工については、「第Ⅱ編第2章共通工②基礎・裏込砕石工」により別途計上する。

3-10 支柱設置 (SCB225140)

(1) 条件区分

支柱設置における積算条件区分はない。

積算単位は、本とする。

- (注) 1. ベースプレート式H形鋼支柱(H形鋼規格はH300mm×300mm以下、長さ9m以下)を基礎コンクリートにアンカーボルトで固定する作業の他、アンカーボルトにかかわる労務・材料費等、その施工に必要な全ての機械・労務・材料費(損料等を含む)を含む。ただし、支柱(材料費)は含まない。
2. 支柱の材料費は別途計上する。

(2) 代表機労材規格

下表機労材は、当該施工パッケージで使用されている機労材の代表的な規格である。

表 3.9 支柱設置 代表機労材規格一覧

項目		代表機労材規格	備考
機械	K1	ラフテレーンクレーン[油圧伸縮ジブ型・排出ガス対策型(第2次基準値)] 25t 吊	賃料
	K2	—	
	K3	—	
労務	R1	普通作業員	
	R2	特殊作業員	
	R3	土木一般世話役	
	R4	—	
材料	Z1	—	
	Z2	—	
	Z3	—	
	Z4	—	
市場単価	S	—	

3-11 支柱(材料費)

(1) 条件区分

支柱(材料費)における積算条件区分はない。

積算単位は、本とする。

3-12 壁面材設置 (SCB225150)

(1) 条件区分

壁面材設置における積算条件区分はない。

積算単位は、 m^2 とする。

- (注) 1. 壁面材(壁面材1枚当りの規格が、長さ2.5m以下、幅0.6m以下、重量170kg以下)の設置作業、壁面材の金具による固定作業及び壁面材頂部に取付ける天端目隠しプレートの取付作業の他、支柱と壁面材との緩衝材、壁面材の継目材、天端目隠しプレート、天端目隠しプレート用ボルト・ナットの材料費等、その施工に必要な全ての機械・労務・材料費(損料等を含む)を含む。ただし、壁面材(材料費)は含まない。
2. 壁面材の材料費は別途計上する。

(2) 代表機労材規格

下表機労材は、当該施工パッケージで使用されている機労材の代表的な規格である。

表 3.10 壁面材設置 代表機労材規格一覧

項目	代表機労材規格		備考
機械	K1	ラフテレーンクレーン〔油圧伸縮ジブ型・排出ガス対策型(第2次基準値)・〕25t 吊	賃料
	K2	—	
	K3	—	
労務	R1	普通作業員	
	R2	土木一般世話役	
	R3	特殊作業員	
	R4	—	
材料	Z1	—	
	Z2	—	
	Z3	—	
	Z4	—	
市場単価	S	—	

3-13 壁面材（材料費）

(1) 条件区分

壁面材（材料費）に条件区分はない。

積算単位は、 m^2 とする。

(注) 壁面材(材料費)は壁面材の他、壁面固定金具を含む。

3-14 裏込砕石（軽量盛土）（SCB225160）

(1) 条件区分

条件区分は、次表を標準とする。

表 3.11 裏込砕石（軽量盛土） 積算条件区分一覧（積算単位：m³）

盛土高	付帯工の割合	砕石の種類
6m 以下	-	(表 3.12)
6m 超え (付帯工有り)	0.1 以下	
	0.1 を超え 0.2 以下	
	0.2 を超え 0.3 以下	
	0.3 を超え 0.4 以下	
	0.4 を超え 0.5 以下	
	0.5 を超え 0.6 以下	
	0.6 を超え 0.7 以下	
	0.7 を超え 0.8 以下	
	0.8 を超え 0.9 以下	
0.9 を超え 1.0 以下		

(注) 1. 上表は、発泡スチロールを用いた軽量盛土の裏込砕石の施工の他、コンクリートバケットの費用等、その施工に必要な全ての機械・労務・材料費（損料等を含む）を含む。

2. 付帯工の割合は次式にて算出し、表 3.11 より選択する。

$$\text{付帯工の割合} = \frac{\text{裏込砕石工の盛土高 6m を超える部分の設計数量 (m}^3\text{)}}{\text{裏込砕石工全体の設計数量 (m}^3\text{)}} \times \text{設計数量 (m}^3\text{)} : \text{ロスを含まない数量}$$

3. 砕石の材料ロスを含む。（標準ロス率は、+0.20）

表 3.12 砕石の種類

積算条件	区分
砕石の種類	再生クラッシュラン RC-80
	再生クラッシュラン RC-40
	クラッシュラン C-80
	クラッシュラン C-40
	各種

(2) 代表機労材規格

下表機労材は、当該施工パッケージで使用されている機労材の代表的な規格である。

表 3.13 裏込砕石（軽量盛土） 代表機労材規格一覧

項目	代表機労材規格	備考
機械	K1 ラフテレーンクレーン [油圧伸縮ジブ型・排出ガス対策型 (第2次基準値)] 25t 吊	・賃料 ・盛土高が 6m 以下を除く
	K2 バックホウ (クローラ型) [標準型・排出ガス対策型 (2014 年規制)] 山積 0.8m ³ (平積 0.6m ³)	賃料
	K3	
労務	R1 普通作業員	
	R2 特殊作業員	
	R3 運転手 (特殊)	
	R4 土木一般世話役	
材料	Z1 再生クラッシュラン RC-40	
	Z2 軽油 パトロール給油	
	Z3	
	Z4	
市場単価	S	

4. 参考図

4-1 壁面材有り

- ・支柱設置工が必要な場合

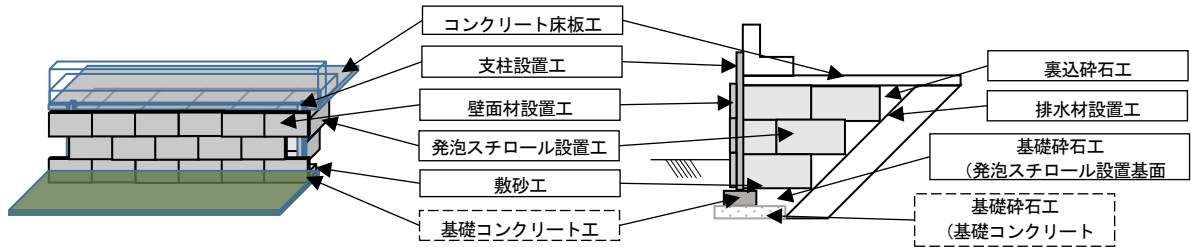

片側壁図

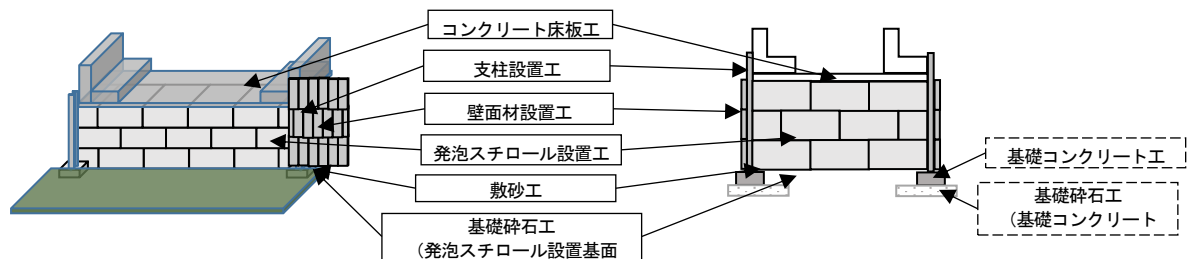

両側壁図

- ・支柱設置工が必要無い場合

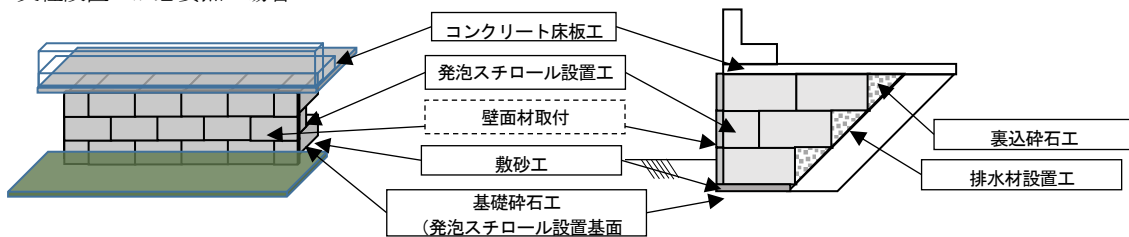

壁面材一体型

4-2 壁面材無し

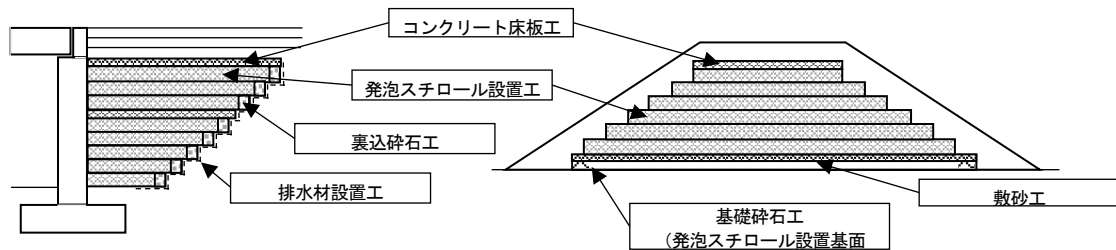

橋台裏込

盛土

※本施工パッケージで対応しているのは、実線部分のみである。

②② 骨材再生工（自走式）（建地-I）

1. 適用範囲

本資料は、自走式破碎機によるコンクリート殻（鉄筋有無）の破碎作業で骨材粒度0~40mmの骨材再生工（自走式）に適用する。

2. 施工概要

施工フローは、下記を標準とする。



図2-1 施工フロー

- (注) 1. 本歩掛で対応しているのは、実線部分のみである。
 2. 殻小割が必要な場合は別途計上とする。
 3. 殻搬入・骨材搬出は現場条件で異なるため別途計上とする。
 4. 現場で発生した鉄屑の積み込み・運搬は別途計上とする。
 5. 現場内で移動する場合は、自走式破碎機設置・撤去工を計上する。
 6. 骨材の品質確認が必要な場合は、試験費を別途計上する。

3. 自走式破碎機設置・撤去工

3-1 機種を選定

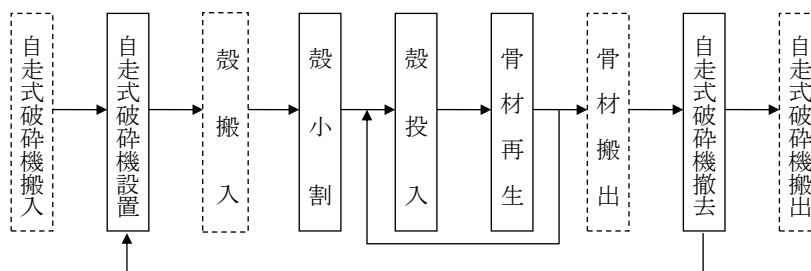
機械・規格は、次表を標準とする。

表3.1 機種を選定

作業種別	機械名	規格	単位	数量
自走式破碎機設置・撤去	自走式破碎機	ジョークラッシャ 機械質量30t級 供給口開き×幅 450×925mm	台	1
	トラッククレーン	油圧伸縮ジブ型 4.9t吊	〃	1

- (注) 1. トラッククレーンは、賃料とする。
 2. 現場条件によりこれにより難しい場合は、別途考慮する。

3-2 施工歩掛

自走式破碎機設置・撤去工における施工歩掛は、次表を標準とする。

表3.2 施工歩掛 (1台1回当たり)

名称	単位	設置	撤去
土木一般世話役	人	0.29	0.29
特殊作業員	〃	0.29	0.29
自走式破碎機運転	日	0.29	0.29
トラッククレーン運転	〃	0.17	0.17

3-3 諸雑費

諸雑費は、自走式破碎機付属機（磁力式選別機，振動ふるい機，ベルトコンベヤ）等の費用であり，労務費，機械賃料，機械損料及び運転経費の合計額に次表の率を乗じた金額を上限として計上する。

表3.3 諸雑费率 (%)

諸 雑 費 率	7
---------	---

4. 骨材再生工

骨材再生工は、殻小割、殻投入、骨材再生までの作業とする。

4-1 機種を選定

機械・規格は、次表を標準とする。

表4.1 機種を選定

作業種別	機械名	規格	単位	数量
殻小割	大型ブレーカ	大型ブレーカ (ベースマシン含まず) [油圧式] 質量600~800kg級 バックホウ (クローラ型) [標準型・排出ガス対策型 (第1次基準値)] 山積0.6m ³ (平積0.5m ³)	台	1
殻投入	バックホウ (クローラ型)	標準型・排出ガス対策型 (第1次基準値) 山積1.0m ³ (平積0.7m ³)	〃	1
骨材再生	自走式破砕機	ジョークラッシャ 機械質量30t級 供給口開き×幅 450×925mm	〃	1

(注) 1. 殻小割工は、投入殻寸法が600mmを超える場合に計上する。

2. 現場状況により上表により難しい場合は、別途考慮する。

殻小割：大型ブレーカによりコンクリート殻を破砕する作業

殻投入：自走式破砕機のホッパに破砕殻を投入する作業

骨材再生：バックホウにより投入された破砕殻を自走式破砕機により粒度0~40mmに破砕し、磁力式選別機で鉄屑を除去し、振動ふるい機、ベルトコンベヤで粒度40mm以上の破砕殻を振り分けし、再投入する。

4-2 編成人員

骨材再生作業の日当り編成人員は、次表を標準とする。

表4.2 日当り編成人員 (人/日)

土木一般世話役	特殊作業員
1	1

4-3 日当り施工量

骨材再生工における日当り施工量は、次表を標準とする。

表4.3 日当り施工量 (m³/日)

骨材再生工	86
-------	----

(注) 1. 上表は、破砕前の殻処理量で鉄筋有無にかかわらず同一とする。

2. 変化率は、次のとおりとする。

$$\frac{\text{破砕後の骨材体積}}{\text{破砕前の殻体積}} = 1.0$$

4-4 諸雑費

諸雑費は、自走式破砕機付属機 (磁力式選別機、振動ふるい機、ベルトコンベヤ) 等の費用であり、労務費、賃料、機械損料及び運転経費の合計額に次表の率を乗じた金額を上限として計上する。

表4.4 諸雑费率 (%)

諸雑费率	6
------	---

5. 単価表

(1) 自走式破砕機設置 (撤去) 1台1回当たり単価表

SWB225300

名 称	規 格	単 位	数 量	摘 要
土木一般世話役		人		表3.2
特殊作業員		〃		〃
自走式破砕機運転	ジョークラッシャ 機械質量30t級 供給口開×幅 450×925mm	日		表3.2 機械損料
トラッククレーン	油圧伸縮ジブ型 4.9t吊	〃		表3.2 機械賃料
諸 雑 費		式	1	表3.3
計				

(2) 骨材再生工100m³当り単価表

SWB225310

名 称	規 格	単 位	数 量	摘 要
土木一般世話役		人	1×100/D	表4.2, 表4.3
特殊作業員		〃	1×100/D	〃
大型ブレーカ運転	大型ブレーカ (ベースマシン含まず) 〔油圧式〕質量600～800kg級 バックホウ (クローラ型) 〔標準型・排出ガス対策型 (第1次基準値)〕 山積0.6m ³ (平積0.5m ³)	日	100/D	表4.3 必要に応じて計上 機械損料
バックホウ (クローラ型) 運転	標準型・排出ガス対策型 (第1次基準値) 山積1.0m ³ (平積0.7m ³)	〃	100/D	表4.3 機械損料
自走式破砕機運転	ジョークラッシャ 機械質量30t級	〃	100/D	表4.3 機械損料
諸 雑 費		式	1	表4.4
計				

(注) D : 日当り施工量

(3) 機械運転単価表

機 械 名	規 格	適用単価表	指 定 事 項
大 型 ブ レ ー カ	バックホウ (クローラ型) 〔標準型・排出ガス対策型 (第1次基準値)〕 山積0.6m ³ (平積0.5m ³)	機-20	機械損料1→バックホウ 運転労務数量→ 1.00 燃料消費量→ 72 機械損料数量→ 1.15
	大型ブレーカ (ベースマシン含まず) 〔油圧式〕質量600～800kg級		機械損料2→大型ブレーカ 機械損料数量→ 1.15
バ ッ ク ホ ウ (クローラ型)	標準型・排出ガス対策型 (第1次基準値) 山積1.0m ³ (平積0.7m ³)	機-18	運転労務数量→ 1.00 燃料消費量→104 機械損料数量→ 1.12
自 走 式 破 砕 機	ジョークラッシャ 機械質量30t級 供給口開×幅 450×925mm	機-24	燃料消費量→177 機械損料数量→ 1.69

(注) 自走式破砕機の運転歩掛は施工歩掛に含まれている。

⑳ 函渠工

㉓-1 函渠工（1）（建地-I）

1. 適用範囲

本資料は、函渠工（現場打カルバート工）の施工に適用する。

1-1 適用できる範囲

1-1-1 函渠工(以下のいずれかの条件に該当する場合)

- (1) 土被り範囲9m以下で1層の現場打ちボックスカルバート（アーチ・門型等形状は問わない）
- (2) 土被り範囲9m以下で1層2連の現場打ちボックスカルバート
- (3) コンクリート打設機械からの圧送管延長距離が340m以下の場合

1-2 適用できない範囲

- (1) 河川工事で施工する樋門・樋管，水路等
- (2) アーチ型の場合で，支保にセントルを使用する場合

また，本項の適用を外れる現場打カルバート工については，[函渠工（2）](#)を適用する。

2. 施工概要

2-1 施工フロー

施工フローは，下記を標準とする。



図2-1 施工フロー

- (注) 1. 本施工パッケージで対応しているのは，二重実線部分のみである。
 2. 基礎材敷均し・転圧，均し型枠製作設置・撤去・均しコンクリート打設・養生，目地材設置，止水板設置は，必要に応じて計上する。

3. 施工パッケージ

3-1 函渠 (SCB225410)

(1) 条件区分

条件区分は、次表を標準とする。

表 3.1 函渠 積算条件区分一覧

(積算単位：m³)

コンクリート 規格	内空寸法 (幅×高さ)m	養生工の 種類	基礎碎石 の有無	均しコンクリート の有無	目地・止水板 の有無	圧送管延長距離区分
(表 3.2)	(表 3.3)	一般養生・特殊 養生 (練炭・ ジェットヒータ)	有り	有り	有り	延長無し
						110m 未満
						110m 以上 220m 未満
						220m 以上 340m 以下
					無し	延長無し
						110m 未満
				110m 以上 220m 未満		
				220m 以上 340m 以下		
				無し	有り	延長無し
						110m 未満
						110m 以上 220m 未満
					無し	延長無し
			110m 未満			
			110m 以上 220m 未満			
			無し	有り	延長無し	
					110m 未満	
					110m 以上 220m 未満	
					220m 以上 340m 以下	
					無し	延長無し
						110m 未満
				110m 以上 220m 未満		
				220m 以上 340m 以下		
				有り		延長無し
						110m 未満
110m 以上 220m 未満						
220m 以上 340m 以下						
無し	延長無し					
	110m 未満					
	110m 以上 220m 未満					
	220m 以上 340m 以下					

(積算単位：m³)

コンクリート規格	内空寸法(幅×高さ)m	養生工の種類	基礎碎石の有無	均しコンクリートの有無	目地・止水板の有無	圧送管延長距離区分
(表 3.2)	(表 3.3)	特別な養生(仮囲い内ジェットヒータ)	有り	有り	有り	延長無し
						110m 未満
						110m 以上 220m 未満
						220m 以上 340m 以下
					無し	延長無し
						110m 未満
				無し	110m 以上 220m 未満	
					220m 以上 340m 以下	
					有り	延長無し
						110m 未満
						110m 以上 220m 未満
						220m 以上 340m 以下
			無し	延長無し		
				110m 未満		
				110m 以上 220m 未満		
				220m 以上 340m 以下		
			無し	有り	延長無し	
					110m 未満	
					110m 以上 220m 未満	
					220m 以上 340m 以下	
					無し	延長無し
						110m 未満
				無し	110m 以上 220m 未満	
					220m 以上 340m 以下	
有り	延長無し					
	110m 未満					
	110m 以上 220m 未満					
	220m 以上 340m 以下					
無し	延長無し					
	110m 未満					
	110m 以上 220m 未満					
	220m 以上 340m 以下					

- (注) 1. 上表は、現場打函渠(ボックスカルバートの1層2連まで、土被りが9m以下)のコンクリート打設、基礎碎石、手摺先行型枠組足場、支保、型枠(はく離剤塗布及びケレン作業含む)、養生(一般養生、特殊養生(練炭)、特殊養生(ジェットヒータ)、仮囲い内ジェットヒータ養生)、圧送管の組立・撤去、目地材、止水板等、その施工に必要な全ての機械・労務・材料費(損料等を含む)を含む。ただし、化粧型枠、冬期の施工での雪寒仮囲い等の特別な足場は含まない。
2. 設計数量は、ウイング、段落ち防止用枕を含む本体コンクリートの数量とする。
3. 基礎形式は、直接基礎・杭基礎のいずれも適用できる。
4. コンクリートの材料ロスを含む。(標準ロス率は、+0.02)
5. 「特別な養生(仮囲い内ジェットヒータ)」の場合には「手摺先行型枠組足場」費用は含んでいない。手摺先行型枠組足場が必要な場合は、別途計上する。
6. 基礎碎石の敷均し厚は、20cm以下を標準としており、これにより難しい場合は別途考慮する。
7. 化粧型枠を使用する場合は、加算費用を、「第Ⅱ編第4章コンクリート工②-1型枠工3-2化粧型枠」化粧型枠により別途計上する。
8. 基礎碎石、均しコンクリートの材料は、種類・規格にかかわらず適用できる。ただし、目地・止水板についてはI型を標準としており、I型以外の構造の目地・止水板を使用する場合は、別途計上する。
9. 可とう継手、取替式止水板及びグラウト管等を施工する場合は、別途計上する。
10. 防水工・防水層保護工を施工する場合は、別途計上する。
11. 手摺先行型枠組足場には、二段手摺及び幅木の機能を有している。
12. 作業範囲(30m)を超えて圧送管を延長する場合は、超えた部分の延長距離を110m未満、110m以上220m未満、220m以上340m以下から該当する区分を選択する。

表 3.2 コンクリート規格

積算条件	区分	
コンクリート規格	21-8-25(20) (普通)	24-12-25(20) (高炉)
	21-12-25(20) (普通)	21-8-40(高炉)
	24-8-25(20) (普通)	21-12-40(高炉)
	24-12-25(20) (普通)	24-8-40(高炉)
	21-8-40(普通)	24-12-40(高炉)
	21-12-40(普通)	21-8-25(早強)
	24-8-40(普通)	21-12-25(早強)
	24-12-40(普通)	24-8-25(早強)
	21-8-25(20) (高炉)	24-12-25(早強)
	21-12-25(20) (高炉)	各種
	24-8-25(20) (高炉)	

表 3.3 内空寸法

積算条件	区分	
内空寸法 (幅×高さ)m	①	幅：1.0 以上 2.5 未満かつ高さ：1.0 以上 2.5 未満
	②	幅：2.5 以上 4.0 以下かつ高さ：1.0 以上 2.5 未満
	③	幅：1.0 以上 2.5 未満かつ高さ：2.5 以上 4.0 以下
	④	幅：2.5 以上 4.0 未満かつ高さ：2.5 以上 4.0 以下
	⑤	幅：4.0 以上 5.5 未満かつ高さ：2.5 以上 4.0 未満
	⑥	幅：5.5 以上 7.0 以下かつ高さ：2.5 以上 4.0 未満
	⑦	幅：4.0 以上 5.5 未満かつ高さ：4.0 以上 5.5 未満
	⑧	幅：5.5 以上 7.0 未満かつ高さ：4.0 以上 5.5 未満
	⑨	幅：7.0 以上 8.5 未満かつ高さ：4.0 以上 5.5 以下
	⑩	幅：8.5 以上 10.0 以下かつ高さ：4.0 以上 5.5 以下
	⑪	幅：4.0 以上 5.5 未満かつ高さ：5.5 以上 7.0 以下
	⑫	幅：5.5 以上 7.0 以下かつ高さ：5.5 以上 7.0 以下

図 3-1 函渠工内空寸法区分

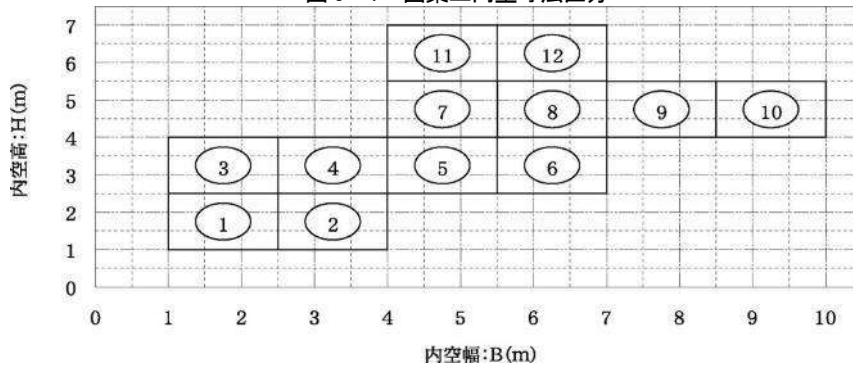

1層2連の場合の考え方は、下表のとおりである。

表 3.4 1層2連の場合

	適用する積算条件区分
同一断面の場合	1連分のB, Hで決定
異形断面の場合	大きい断面のB, Hで決定

(2) 代表機材規格

下表機材は、当該施工パッケージで使用されている機材の代表的な規格である。

表 3.5 函渠 代表機材規格一覧

項目	代表機材規格		備考
機械	K1	コンクリートポンプ車 [トラック架装・ブーム式] 圧送能力 90～110m ³ /h	
	K2	業務用可搬型ヒータ [ジェットヒータ] [油だき・熱風・直火型] 熱出力 126MJ/h (30,100kcal/h) 油種 灯油	・仮囲い内ジェットヒータの場合 ・賃料
	K3	発動発電機 [ディーゼルエンジン駆動] 定格容量 (50/60Hz) 2.7/3kVA	仮囲い内ジェットヒータの場合
労務	R1	型わく工	
	R2	普通作業員	
	R3	土木一般世話役	
	R4	とび工	
材料	Z1	生コンクリート 高炉 24-12-25(20) W/C 55%	
	Z2	軽油 パトロール給油	
	Z3	灯油 白灯油 業務用 ミニローリー	仮囲い内ジェットヒータの場合
	Z4	－	
市場単価	S	－	

3-2 鉄筋工

鉄筋工は、「第Ⅵ編第1章市場単価①鉄筋工」により別途計上する。

②3-2 函渠工（2）（建地-Ⅰ）

1適用範囲

本資料は、「第Ⅱ編第2章共通工②3-1 函渠工（1）」の適用範囲を外れた函渠工コンクリート打設に適用する。

表 1.1 函渠工（1）の適用範囲を外れた函渠工

河川工事で施工する函渠	道路工事で施工する函渠
・樋門・樋管（函渠（門柱等含む）、翼壁、水叩）、 ボックス形式の水路等	・ボックスカルバート以外の函渠 ・1層又は1層2連以外の函渠 ・土被りが9mを超える函渠 ・「②3-1函渠工（1）、図3-1函渠工内空寸法区分」 の適用範囲を外れる函渠

1-1 適用できる範囲

- (1) コンクリート打設機械からの圧送管延長距離が 340m 以下の場合
- (2) 圧送コンクリートのスランプ値が 8~12cm, 粗骨材の最大寸法が 40mm 以下の場合

2. 施工パッケージ

2-1 コンクリート（場所打函渠）（SCB225510）

(1) 条件区分

条件区分は、次表を標準とする。

表 2.1 コンクリート（場所打函渠） 積算条件区分一覧（積算単位：m³）

生コンクリート規格	養生工の種類	圧送管延長距離区分
(表 2.2)	一般養生	延長無し
		110m 未満
		110m 以上 220m 未満
		220m 以上 340m 以下
	特殊養生（練炭・ジェットヒータ）	延長無し
		110m 未満
		110m 以上 220m 未満
		220m 以上 340m 以下
	仮囲い内ジェットヒータ養生	延長無し
		110m 未満
		110m 以上 220m 未満
		220m 以上 340m 以下

- (注) 1. 上表は、場所打函渠のコンクリート打設、ホースの筒先作業等を行う機械付補助労務、養生、圧送管組立・撤去の他、コンクリートパイプレタ損料及び電力に関する経費等、その施工に必要な全ての機械・労務・材料費（損料等を含む）を含む。
2. 設計数量は、ウイング、段落ち防止用枕を含む本体コンクリートの数量とする。
3. コンクリートの材料ロスを含む。（標準ロス率は、+0.02）
4. 仮囲い内ジェットヒータ養生の場合は、足場費を別途計上する。
5. 作業範囲（30m）を超えて圧送管を延長する場合は、超えた部分の延長距離を 110m 未満、110m 以上 220m 未満、220m 以上 340m 以下から該当する区分を選択する。

表 2.2 生コンクリート規格

積算条件	区分	
生コンクリート規格	21-8-25(20) (普通)	21-8-40(高炉)
	21-12-25(20) (普通)	21-12-40(高炉)
	24-8-25(20) (普通)	24-8-40(高炉)
	24-12-25(20) (普通)	24-12-40(高炉)
	21-8-40(普通)	21-8-25 (早強)
	21-12-40(普通)	21-12-25 (早強)
	24-8-40(普通)	24-8-25 (早強)
	24-12-40(普通)	24-12-25 (早強)
	21-8-25(20) (高炉)	各種
	21-12-25(20) (高炉)	
	24-8-25(20) (高炉)	
	24-12-25(20) (高炉)	

(2) 代表機労材規格

下表機労材は、当該施工パッケージで使用されている機労材の代表的な規格である。

表 2.3 コンクリート（場所打函渠） 代表機労材規格一覧

項目		代表機労材規格	備考
機械	K1	コンクリートポンプ車 [トラック架装・ブーム式] 圧送能力 90～110m³/h	
	K2	業務用可搬型ヒータ [ジェットヒータ] [油だき・熱風・直火型] 熱出力 126MJ/h (30,100kcal/h) 油種 灯油	・賃料 ・一般養生を除く
	K3	発動発電機 [ディーゼルエンジン駆動] 定格容量 (50/60Hz) 2.7/3kVA	仮囲い内ジェットヒータ養生 の場合
労務	R1	普通作業員	
	R2	特殊作業員	
	R3	土木一般世話役	
	R4	運転手 (特殊)	
材料	Z1	生コンクリート 高炉 24-12-25 (20) W/C 55%	
	Z2	灯油 白灯油 業務用 ミニローリー	一般養生を除く
	Z3	軽油 バトロール給油	
	Z4	—	
市場単価	S	—	

2-2 型枠工

型枠工は、「第Ⅱ編第4章コンクリート工②型枠工」により別途計上する。

2-3 鉄筋工

鉄筋工は、「第Ⅵ編第1章市場単価①鉄筋工」により別途計上する。

2-4 足場工

足場工は、「第Ⅱ編第5章仮設工⑦-1足場工」により別途計上する。

2-5 支保工

支保工は、「第Ⅱ編第5章仮設工⑦-2支保工」により別途計上する。

2-6 その他

上記以外で必要なものについては、該当する各工種により別途計上する。

㊸-3 函渠工 (3) 大型プレキャストボックスカルバート工 (建地-I)

1. 適用範囲

本資料は、プレキャスト製大型プレキャストボックスカルバートの設置に適用する。

1-1 適用できる範囲

1-1-1 2分割の大型プレキャストボックスカルバート設置

(1) 大型プレキャストボックスカルバートの製品長 1.0m, 1.5m, 2.0m

① 大型プレキャストボックスカルバートの内空幅が 3.75m を超え 5.0m 以下、内空高が 1.5m 以上 4.0m 以下の場合

1-1-2 4分割の大型プレキャストボックスカルバート設置

(1) 大型プレキャストボックスカルバートの製品長 1.0m 及び 1.5m

① 内空幅が 3.75m 以上 5.0m 以下、内空高が 4.0m を超え 6.0m 以下の場合

② 内空幅が 5.0m を超え 8.0m 以下、内空高が 4.0m 以上 6.0m 以下の場合

③ 内空幅が 8.0m を超え 10.0m 以下、内空高が 5.0m 以上 6.0m 以下の場合

(2) 大型プレキャストボックスカルバートの製品長 2.0m

① 内空幅が 3.75m 以上 5.0m 以下、内空高が 4.0m を超え 6.0m 以下の場合

② 内空幅が 5.0m を超え 8.0m 以下、内空高が 4.0m 以上 6.0m 以下の場合

1-1-3 止水シート設置

(1) 漏水等が懸念される箇所

(2) 大型プレキャストボックスカルバートの外側に止水シート幅 250mm~300mm の場合

1-2 適用できない範囲

(1) 製品長が 1.0m, 1.5m, 2.0m 以外の場合

(2) 1ブロックを1部材で構成するボックスカルバート

(3) 3分割の大型プレキャストボックスカルバート

(4) 頂版又は底版が場所打コンクリートタイプの場合

(5) プレキャスト製の門型、アーチカルバート及び2連分割タイプの場合

(6) 大型プレキャストボックスカルバートの線形が曲線の場合

(7) グラウトを使用しないPCアンボンドケーブル等による施工の場合

(8) 横引き工法の場合

2. 施工概要

2-1 施工フローは、下記を標準とする。



図 2-1 施工フロー

(注) 本歩掛で対応しているのは、実線部分のみである。

2-2 参考図等

①標準タイプ

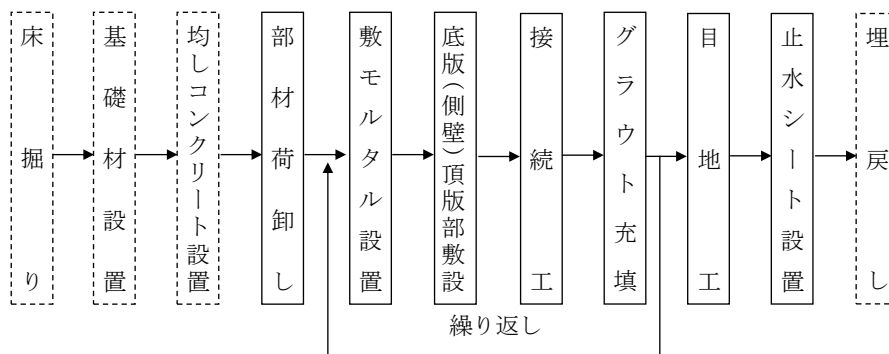
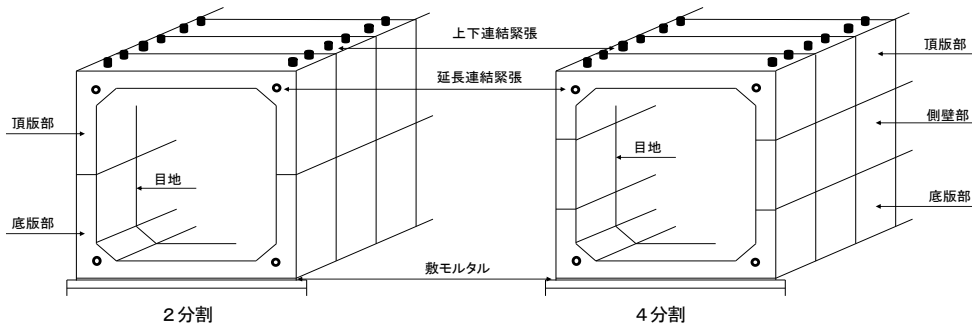

②止水シートがある場合

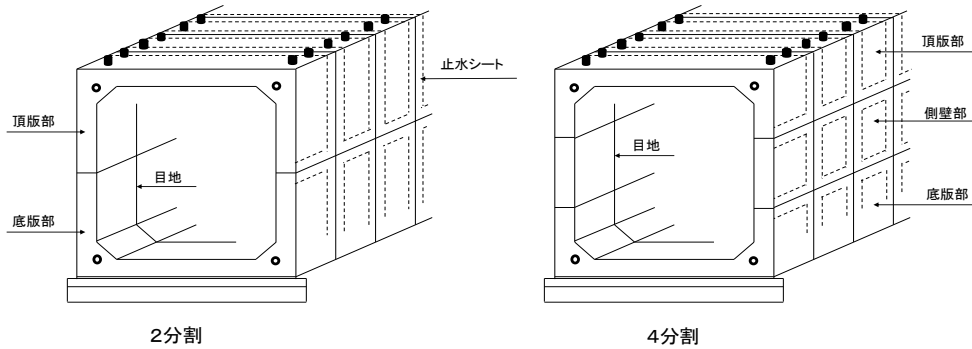

(注) 止水シートは、漏水等が懸念される箇所に設置した延べ延長を計上する。

3. 機種を選定

3-1 機種を選定

機械・規格は、次表を標準とする。

表3.1 機種を選定

機 械 名	規 格	最大部材質量	単位	数量
ラフテレーンクレーン	油圧伸縮ジブ型 25t吊	5t以下	台	1
	油圧伸縮ジブ型 35t吊	5tを超え6t以下		
	油圧伸縮ジブ型 45t吊	6tを超え8.5t以下		
	油圧伸縮ジブ型 60t吊	8.5tを超え10t以下		
トラッククレーン	油圧伸縮ジブ型 120t吊	10tを超え11t以下		
	油圧伸縮ジブ型 160t吊	11tを超え18t以下		
	油圧伸縮ジブ型 200t吊	18tを超え27t以下		

(注) 1. クレーンの作業半径について、ラフテレーンクレーンは約12mまで、トラッククレーンは約22mまでを標準とする。

2. 現場条件により、上表により難しい場合は、クレーンの機種・規格を別途選定する。その際にも本歩掛を適用できる。

3. クレーンは、賃料とする。

3-2 付属機種を選定

機械・規格は、次表を標準とする。

表3.2 付属機種を選定

機 械 名	規 格	単位	数量
高所作業車	クローラ式 ブーム型 作業床高6.8m	台	2

(注) 高所作業車は、賃料とする。

4. 施工歩掛

4-1 施工歩掛

(1) 歩掛区分

大型プレキャストボックスカルバートの歩掛区分は、次図のとおりとする。

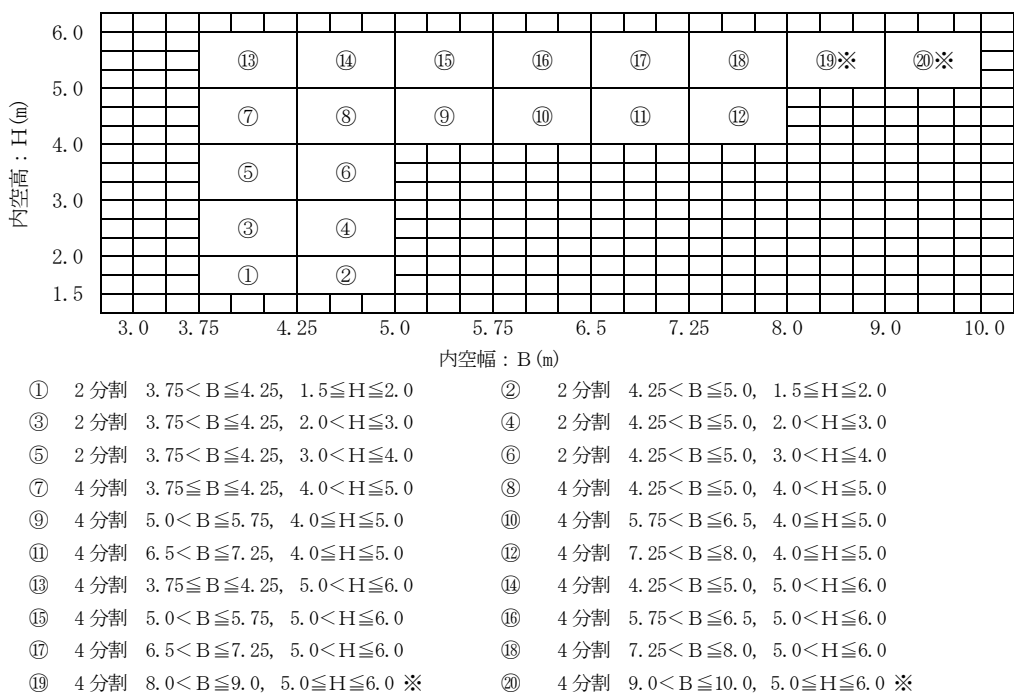

※ 製品長L=2.0mは除く

図4-1 大型プレキャストボックスカルバートの歩掛区分

(2) 大型プレキャストボックスカルバート歩掛は、次表を標準とする。

表 4.1 2分割大型プレキャストボックスカルバート歩掛 (10m 当り)

製品長		2.0m/個						1.5m/個					
名称	単位	①	②	③	④	⑤	⑥	①	②	③	④	⑤	⑥
土木一般世話役	人	1.7	1.9	2.1	2.2	2.5	2.7	2.0	2.1	2.3	2.5	2.8	3.1
とび工	〃	1.6	1.8	2.0	2.1	2.4	2.6	1.9	2.0	2.2	2.4	2.7	2.9
特殊作業員	〃	2.3	2.5	2.8	3.0	3.3	3.6	2.6	2.8	3.1	3.4	3.7	4.1
普通作業員	〃	4.0	4.3	4.7	5.1	5.7	6.2	4.5	4.8	5.3	5.7	6.4	7.0
高所作業車	日	3.4	3.8	4.2	4.4	5.0	5.4	4.0	4.2	4.6	5.0	5.6	6.2
諸雑费率	%	25						23					

製品長		1.0m/個					
名称	単位	①	②	③	④	⑤	⑥
土木一般世話役	人	2.2	2.3	2.6	2.8	3.1	3.4
とび工	〃	2.1	2.2	2.4	2.7	2.9	3.2
特殊作業員	〃	2.9	3.1	3.5	3.7	4.2	4.6
普通作業員	〃	5.0	5.3	5.9	6.4	7.1	7.8
高所作業車	日	4.4	4.6	5.2	5.6	6.2	6.8
諸雑费率	%	22					

(注) 1. 上記歩掛は、部材荷卸し、敷モルタル、底版部・頂版部敷設、PC鋼棒等接続・緊張・グラウト充填、切欠部充填及び目地設置等を含む。

2. 諸雑費は、油圧ジャッキ (ポンプ含む)・レバーブロック・グラウトポンプ・ミキサーの損料・発動発電機の賃料及び運転経費、電力に関する経費、足場工・敷モルタル材等の費用であり、労務費、機械賃料及び運転経費の合計額に上表の率を乗じた金額を上限として計上する。

表4.2 4分割大型プレキャストボックスカルバート歩掛 (10m当り)

製品長		2.0m/個											
名称	単位	⑦	⑧	⑨	⑩	⑪	⑫	⑬	⑭	⑮	⑯	⑰	⑱
土木一般世話役	人	2.1	2.4	2.7	3.0	3.3	3.6	2.5	2.8	3.2	3.5	3.9	4.2
とび工	〃	2.0	2.3	2.5	2.8	3.1	3.4	2.4	2.6	3.0	3.3	3.7	4.0
特殊作業員	〃	2.9	3.2	3.6	4.0	4.4	4.8	3.3	3.7	4.2	4.7	5.2	5.7
普通作業員	〃	4.9	5.5	6.1	6.8	7.5	8.2	5.7	6.4	7.2	8.0	8.9	9.7
高所作業車	日	4.2	4.8	5.4	6.0	6.6	7.2	5.0	5.6	6.4	7.0	7.8	8.4
諸雑费率	%	37											

製品長		1.5m/個													
名称	単位	⑦	⑧	⑨	⑩	⑪	⑫	⑬	⑭	⑮	⑯	⑰	⑱	⑲	⑳
土木一般世話役	人	2.8	3.1	3.5	3.9	4.2	4.6	3.2	3.6	4.1	4.5	5.0	5.5	6.0	6.6
とび工	〃	2.6	2.9	3.3	3.6	4.0	4.4	3.0	3.4	3.8	4.3	4.7	5.2	5.7	6.3
特殊作業員	〃	3.7	4.1	4.6	5.1	5.6	6.1	4.3	4.8	5.4	6.0	6.7	7.3	8.0	8.9
普通作業員	〃	6.3	7.0	7.9	8.8	9.6	10.5	7.3	8.2	9.3	10.3	11.4	12.5	13.7	15.1
高所作業車	日	5.6	6.2	7.0	7.8	8.4	9.2	6.4	7.2	8.2	9.0	10.0	11.0	12.0	13.2
諸雑费率	%	31													

製品長		1.0m/個													
名称	単位	⑦	⑧	⑨	⑩	⑪	⑫	⑬	⑭	⑮	⑯	⑰	⑱	⑲	⑳
土木一般世話役	人	3.4	3.8	4.3	4.8	5.2	5.7	4.0	4.4	5.0	5.6	6.2	6.8	7.4	8.2
とび工	〃	3.2	3.6	4.0	4.5	4.9	5.4	3.7	4.2	4.7	5.3	5.8	6.4	7.0	7.8
特殊作業員	〃	4.5	5.1	5.7	6.3	6.9	7.6	5.3	5.9	6.7	7.5	8.2	9.0	9.9	10.9
普通作業員	〃	7.7	8.7	9.7	10.8	11.8	13.0	9.0	10.1	11.4	12.8	14.1	15.4	16.9	18.7
高所作業車	日	6.8	7.6	8.6	9.6	10.4	11.4	8.0	8.8	10.0	11.2	12.6	13.6	14.8	16.4
諸雑费率	%	27													

(注) 1. 上記歩掛は、部材荷卸し、敷モルタル、底板部・側壁部・頂版部敷設、PC鋼棒等接続・緊張・グラウト充填、切欠部充填及び目地設置等を含む。

2. 諸雑費は、油圧ジャッキ（ポンプ含む）・レバーブロック・グラウトポンプ・ミキサーの損料・発動発電機の賃料及び運転経費、電力に関する経費、足場工・敷モルタル材等の費用であり、労務費、機械賃料及び運転経費の合計額に上表の率を乗じた金額を上限として計上する。

(3) 止水シート歩掛は、次表を標準とする。

表4.3 止水シート歩掛 (10m当り)

名称	規格	単位	数量
土木一般世話役		人	0.1
特殊作業員		〃	0.2
普通作業員		〃	0.4
高所作業車	クローラ式 ブーム型 作業床高6.8m	日	0.2
諸雑费率		%	5

(注) 1. 上記歩掛は、施工箇所の清掃及び止水シート設置等を含む。

2. 諸雑費は、ホウキ・コテ・ハケ・ローラ・養生テープ等の費用であり、労務費、機械賃料及び運転経費の合計額に上表の率を乗じた金額を上限として計上する。

3. 止水シートの使用数量は、次式による。

$$\text{使用数量 (m)} = \text{設計数量 (m)} \times (1+K) \cdots\cdots\text{式4.1}$$

K：ロス率

表4.4 ロス率 (K)

ロ	ス	率	+0.02
---	---	---	-------

4-2 日当り作業量

(1) 大型プレキャストボックスカルバート1日当り作業量は、次表を標準とする。

表4.5 大型プレキャストボックスカルバート標準日当り作業量 (D) (m/日)

歩掛区分		製品長	2.0m	1.5m	1.0m
2分割	①	$3.75 < B \leq 4.25, 1.5 \leq H \leq 2.0$	5.9	5.0	4.5
	②	$4.25 < B \leq 5.0, 1.5 \leq H \leq 2.0$	5.3	4.8	4.3
	③	$3.75 < B \leq 4.25, 2.0 < H \leq 3.0$	4.8	4.3	3.8
	④	$4.25 < B \leq 5.0, 2.0 < H \leq 3.0$	4.5	4.0	3.6
	⑤	$3.75 < B \leq 4.25, 3.0 < H \leq 4.0$	4.0	3.6	3.2
	⑥	$4.25 < B \leq 5.0, 3.0 < H \leq 4.0$	3.7	3.2	2.9
4分割	⑦	$3.75 \leq B \leq 4.25, 4.0 < H \leq 5.0$	4.8	3.6	2.9
	⑧	$4.25 < B \leq 5.0, 4.0 < H \leq 5.0$	4.2	3.2	2.6
	⑨	$5.0 < B \leq 5.75, 4.0 \leq H \leq 5.0$	3.7	2.9	2.3
	⑩	$5.75 < B \leq 6.5, 4.0 \leq H \leq 5.0$	3.3	2.6	2.1
	⑪	$6.5 < B \leq 7.25, 4.0 \leq H \leq 5.0$	3.0	2.4	1.9
	⑫	$7.25 < B \leq 8.0, 4.0 \leq H \leq 5.0$	2.8	2.2	1.8
	⑬	$3.75 \leq B \leq 4.25, 5.0 < H \leq 6.0$	4.0	3.1	2.5
	⑭	$4.25 < B \leq 5.0, 5.0 < H \leq 6.0$	3.6	2.8	2.3
	⑮	$5.0 < B \leq 5.75, 5.0 < H \leq 6.0$	3.1	2.4	2.0
	⑯	$5.75 < B \leq 6.5, 5.0 < H \leq 6.0$	2.9	2.2	1.8
	⑰	$6.5 < B \leq 7.25, 5.0 < H \leq 6.0$	2.6	2.0	1.6
	⑱	$7.25 < B \leq 8.0, 5.0 < H \leq 6.0$	2.4	1.8	1.5
	⑲	$8.0 < B \leq 9.0, 5.0 \leq H \leq 6.0$	-	1.7	1.4
	⑳	$9.0 < B \leq 10.0, 5.0 \leq H \leq 6.0$	-	1.5	1.2

(注) この日当り作業量は、部材荷卸し、足場工、敷モルタル、底版部・(側壁部)・頂版部敷設、P C鋼棒等接続・緊張・グラウト充填、切欠部充填及び目地設置までの一連の作業のものである。

5. 基礎材

基礎材が必要な場合は、「第Ⅱ編第2章②基礎・裏込砕石工」により別途計上する。

6. 均しコンクリート

均しコンクリートが必要な場合は、「第Ⅱ編第4章①コンクリート工、②-1型枠工」により別途計上する。

7. 単価表

(1) 大型プレキャストボックスカルバート10m当り単価表

SWB225710

名 称	規 格	単 位	数 量	摘 要
土 木 一 般 世 話 役		人		表 4.1, 表 4.2
と び 工		〃		〃
特 殊 作 業 員		〃		〃
普 通 作 業 員		〃		〃
高 所 作 業 車 運 転	クローラ式 ブーム型 作業床高 6.8m	日		〃 機械賃料
諸 雑 費		式	1	表 4.1, 表 4.2
計				

(2) 大型プレキャストボックスカルバート据付10m当り単価表

SWB225720

名 称	規 格	単 位	数 量	摘 要
ラフテレーンクレーン運転 又は トラッククレーン運転		日	10/D	表 3.1, 機械賃料 表 4.5
諸 雑 費		式	1	
計				

(注) D : 標準日当り作業量 (m/日)

(3) 材料費 (大型プレキャストボックスカルバート) 10m当り単価表

SWB225730

名 称	規 格	単 位	数 量	摘 要
大型プレキャストボック スカルバート材料費		個		
諸 雑 費		式	1	
計				

(注)1. 大型プレキャストボックスカルバートの材料は、プレキャスト製品の底版部・側壁部・頂版部、部材連結のP
C鋼棒・定着金具・カップラー・ボルト・ナット、グラウト材、切欠部無収縮モルタル材、目地材を含む。
2. 製品長が1.0m, 1.5m, 2.0mの場合、それぞれ10個, 6.67個, 5個とする。

(4) 止水シート10m当り単価表

SWB225740

名 称	規 格	単 位	数 量	摘 要
土 木 一 般 世 話 役		人		表 4.3
特 殊 作 業 員		〃		〃
普 通 作 業 員		〃		〃
高 所 作 業 車 運 転	クローラ式 ブーム型 作業床高 6.8m	日		〃 機械賃料
止 水 シ ー ト 材 料 費		m	10×(1+ロス率)	式 4.1, 表 4.4
諸 雑 費		式		表 4.3
計				

(注) 止水シートの材料は、シート及びプライマー等を含む。

(5) 機械運転単価表

機 械 名	規 格	適 用 単 価 表	指 定 事 項
高 所 作 業 車	クローラ式 ブーム型 作業床高 6.8m	機-16	燃料消費量→ 23 機械賃料数量 → 1.37

②④ 現場取卸費（建地-E）

1. 適用範囲

本資料は、鋼桁等（鋼桁、門扉）、PC桁及び鋼管杭の現場取卸に適用する。

1-1 適用できる範囲

1-1-1 現場取卸（鋼桁）

(1) クレーン規格が200t吊以下の場合

1-1-2 現場取卸（PC桁）

(1) クレーン規格が200t吊以下の場合

1-1-3 現場取卸（鋼管杭）

(1) クレーン規格が20t吊の場合

1-2 適用できない範囲

1-2-1 現場取卸（PC桁）

(1) 直接架設する場合は原則として現場取卸費は計上しない。

ただし、PC桁を仮置きする必要がある場合は必要に応じて現場取卸（PC桁）を計上する。

2. 施工パッケージ

2-1 現場取卸（鋼桁）（SCB225210）

(1) 条件区分

条件区分は、次表を標準とする。

表 2.1 現場取卸（鋼桁） 積算条件区分一覧（積算単位：t）

クレーン規格
ラフテレーンクレーン[油圧伸縮ジブ型・排出ガス対策型(第1次基準値)] 16t 吊
ラフテレーンクレーン[油圧伸縮ジブ型・排出ガス対策型(第1次基準値)] 20t 吊
ラフテレーンクレーン[油圧伸縮ジブ型・排出ガス対策型(第1次基準値)] 25t 吊
ラフテレーンクレーン[油圧伸縮ジブ型・排出ガス対策型(第1次基準値)] 35t 吊
ラフテレーンクレーン[油圧伸縮ジブ型・排出ガス対策型(第1次基準値)] 45t 吊
ラフテレーンクレーン[油圧伸縮ジブ型・排出ガス対策型(第1次基準値)] 50t 吊
トラッククレーン[油圧伸縮ジブ型] 100t 吊
トラッククレーン[油圧伸縮ジブ型] 120t 吊
トラッククレーン[油圧伸縮ジブ型] 160t 吊
トラッククレーン[油圧伸縮ジブ型] 200t 吊

- (注) 1. 上表は、鋼桁の現場取卸等、その施工に必要な全ての機械・労務・材料費（損料を含む）を含む。
 2. 規格は最大部材質量等により決定する。
 3. 直接工事費に計上する。

(2) 代表機材規格

下表機材は、当該施工パッケージで使用されている機材の代表的な規格である。

表 2.2 現場取卸（鋼桁） 代表機材規格一覧

項目	代表機材規格		備考
機械	K1	ラフテレーンクレーン[油圧伸縮ジブ型・排出ガス対策型(第1次基準値)] 16t 吊	賃料
		ラフテレーンクレーン[油圧伸縮ジブ型・排出ガス対策型(第1次基準値)] 20t 吊	賃料
		ラフテレーンクレーン[油圧伸縮ジブ型・排出ガス対策型(第1次基準値)] 25t 吊	賃料
		ラフテレーンクレーン[油圧伸縮ジブ型・排出ガス対策型(第1次基準値)] 35t 吊	賃料
		ラフテレーンクレーン[油圧伸縮ジブ型・排出ガス対策型(第1次基準値)] 45t 吊	賃料
		ラフテレーンクレーン[油圧伸縮ジブ型・排出ガス対策型(第1次基準値)] 50t 吊	賃料
		トラッククレーン[油圧伸縮ジブ型]100t 吊	賃料
		トラッククレーン[油圧伸縮ジブ型]120t 吊	賃料
		トラッククレーン[油圧伸縮ジブ型]160t 吊	賃料
		トラッククレーン[油圧伸縮ジブ型]200t 吊	賃料
	K2	—	
K3	—		
労務	R1	普通作業員	
	R2	とび工	
	R3	—	
	R4	—	
材料	Z1	—	
	Z2	—	
	Z3	—	
	Z4	—	
市場単価	S	—	

2-2 現場取卸（P C桁）（SCB225220）

(1) 条件区分

条件区分は、次表を標準とする。

表 2.3 現場取卸（PC 桁） 積算条件区分一覧 （積算単位：本）

クレーン規格
ラフテレーンクレーン[油圧伸縮ジブ型・排出ガス対策型(第1次基準値)] 16t 吊
ラフテレーンクレーン[油圧伸縮ジブ型・排出ガス対策型(第1次基準値)] 20t 吊
ラフテレーンクレーン[油圧伸縮ジブ型・排出ガス対策型(第1次基準値)] 25t 吊
ラフテレーンクレーン[油圧伸縮ジブ型・排出ガス対策型(第1次基準値)] 35t 吊
ラフテレーンクレーン[油圧伸縮ジブ型・排出ガス対策型(第1次基準値)] 45t 吊
ラフテレーンクレーン[油圧伸縮ジブ型・排出ガス対策型(第1次基準値)] 50t 吊
トラッククレーン[油圧伸縮ジブ型] 100t 吊
トラッククレーン[油圧伸縮ジブ型] 120t 吊
トラッククレーン[油圧伸縮ジブ型] 160t 吊
トラッククレーン[油圧伸縮ジブ型] 200t 吊

- (注) 1. 上表は、P C桁の現場取卸等、その施工に必要な全ての機械・労務・材料費（損料を含む）を含む。
 2. 規格は最大部材質量等により決定する。
 3. 直接工事費に計上する。

(2) 代表機材規格

下表機材は、当該施工パッケージで使用されている機材の代表的な規格である。

表 2.4 現場取卸(PC桁) 代表機材規格一覧

項目	代表機材規格		備考
機械	K1	ラフテレーンクレーン[油圧伸縮ジブ型・排出ガス対策型(第1次基準値)] 16t 吊	賃料
		ラフテレーンクレーン[油圧伸縮ジブ型・排出ガス対策型(第1次基準値)] 20t 吊	賃料
		ラフテレーンクレーン[油圧伸縮ジブ型・排出ガス対策型(第1次基準値)] 25t 吊	賃料
		ラフテレーンクレーン[油圧伸縮ジブ型・排出ガス対策型(第1次基準値)] 35t 吊	賃料
		ラフテレーンクレーン[油圧伸縮ジブ型・排出ガス対策型(第1次基準値)] 45t 吊	賃料
		ラフテレーンクレーン[油圧伸縮ジブ型・排出ガス対策型(第1次基準値)] 50t 吊	賃料
		トラッククレーン[油圧伸縮ジブ型]100t 吊	賃料
		トラッククレーン[油圧伸縮ジブ型]120t 吊	賃料
		トラッククレーン[油圧伸縮ジブ型]160t 吊	賃料
		トラッククレーン[油圧伸縮ジブ型]200t 吊	賃料
K2	—		
K3	—		
労務	R1	普通作業員	
	R2	とび工	
	R3	—	
	R4	—	
材料	Z1	—	
	Z2	—	
	Z3	—	
	Z4	—	
市場単価	S	—	

2-3 現場取卸（鋼管杭）（SCB225230）

(1) 条件区分

現場取卸（鋼管杭）の積算条件区分はない。

積算単位は、t とする。

（注）鋼管杭の現場取卸等、その施工に必要な全ての機械・労務・材料費（損料を含む）を含む。

(2) 代表機材規格

下表機材は、当該施工パッケージで使用されている機材の代表的な規格である。

表 2.5 現場取卸（鋼管杭） 代表機材規格一覧

項目	代表機材規格		備考
機械	K1	ラフテレーンクレーン[油圧伸縮ジブ型・排出ガス対策型(第1次基準値)]20t 吊	賃料
	K2	—	
	K3	—	
労務	R1	普通作業員	
	R2	土木一般世話役	
	R3	—	
	R4	—	
材料	Z1	—	
	Z2	—	
	Z3	—	
	Z4	—	
市場単価	S	—	

②⑤ 殻運搬（建地-I）

1. 適用範囲

本資料は、構造物撤去工における殻運搬に適用する。

1-1 適用できる範囲

- (1) 既設コンクリート構造物のとりこわしにより発生した殻（鉄筋・無筋）の運搬の場合
- (2) コンクリート舗装版，アスファルト舗装版，コンクリート+アスファルト（カバー）舗装版の破砕作業により発生した殻の運搬の場合
- (3) バックホウを用いて行う平均施工幅 1m 未満の舗装版破砕（舗装厚 5cm 以内）により発生した殻の運搬の場合
- (4) モルタルの吹付法面のとりこわし作業により発生した殻の運搬の場合

1-2 適用できない範囲

- (1) 路面切削作業で発生したアスファルト殻の運搬
- (2) 電線共同溝におけるアスファルト舗装版の破砕作業により発生した殻の運搬
- (3) 自動車専用道路を利用する場合
- (4) 運搬距離が 60km を超える場合
- (5) 既設コンクリート構造物のとりこわし等により発生した殻（鉄筋・無筋）を人力で積み込む場合
- (6) 「第Ⅵ編第 2 章④構造物とりこわし工」によるとりこわし作業（積み込みを含む）が人力施工の場合

2. 施工パッケージ

2-1 殻運搬（SCB227010）

(1) 条件区分

条件区分は、次表を標準とする。

表 2.1 殻運搬 積算条件区分一覧

(積算単位：m³)

殻発生作業	積込工法区分	DID 区間の有無	運搬距離
コンクリート (無筋) 構造物とりこわし	機械積込	無し	1.6km 以下
			3.3 "
			5.7 "
			8.0 "
			10.9 "
			14.4 "
			18.5 "
			23.2 "
			28.4 "
			34.3 "
			41.3 "
			49.4 "
58.8 "			
60.0 "			

殻発生作業	積込工法区分	DID 区間の有無	運搬距離
コンクリート (無筋) 構造物とりこわし	機械積込	有り	1.6km 以下
			3.3 "
			5.7 "
			8.0 "
			10.9 "
			14.4 "
			18.5 "
			23.2 "
			28.4 "
			34.3 "
			41.3 "
			49.4 "
			58.8 "
60.0 "			
コンクリート (鉄筋) 構造物とりこわし	機械積込	無し	1.6 "
			3.3 "
			5.7 "
			8.0 "
			10.9 "
			14.4 "
			18.5 "
			23.2 "
			28.4 "
			34.3 "
			41.3 "
			49.4 "
	58.8 "		
	60.0 "		
	機械積込	有り	1.6 "
			3.3 "
			5.7 "
			8.0 "
			10.9 "
			14.4 "
			18.5 "
			23.2 "
			28.4 "
			34.3 "
41.3 "			
49.4 "			
58.8 "			
60.0 "			

殻発生作業	積込工法区分	DID 区間の有無	運搬距離		
舗装版破碎	機械積込 (騒音対策不要, 舗装版厚 15cm 超) 又は (騒音対策必要)	無し	0.5km 以下		
			1.0 "		
			2.0 "		
			2.5 "		
			3.5 "		
			4.5 "		
			6.0 "		
			7.5 "		
			10.0 "		
			13.5 "		
			19.5 "		
			39.0 "		
			60.0 "		
			機械積込 (騒音対策不要, 舗装版厚 15cm 以下)	有り	0.5 "
					1.0 "
	1.5 "				
	2.0 "				
	3.0 "				
	4.0 "				
	5.5 "				
	7.0 "				
	9.0 "				
	12.0 "				
	17.5 "				
	28.5 "				
	60.0 "				
	機械積込 (騒音対策不要, 舗装版厚 15cm 以下)	無し			0.3 "
					1.5 "
			3.5 "		
			6.5 "		
11.5 "					
22.0 "					
有り		0.3 "			
		1.5 "			
		3.5 "			
		6.0 "			
		10.5 "			
		19.5 "			
		60.0 "			

穀発生作業	積込工法区分	DID 区間の有無	運搬距離
舗装版破碎	機械積込 (小規模土工)	無し	0.3km 以下
			1.0 "
			1.5 "
			2.5 "
			3.0 "
			3.5 "
			4.5 "
			5.5 "
			7.0 "
			9.0 "
			12.0 "
			17.0 "
			28.5 "
			60.0 "
		有り	0.3 "
		1.0 "	
		1.5 "	
		2.5 "	
		3.0 "	
		3.5 "	
		4.5 "	
		5.0 "	
		6.5 "	
		8.0 "	
11.0 "			
15.0 "			
24.0 "			
60.0 "			

殻発生作業	積込工法区分	DID 区間の有無	運搬距離
吹付法面とりこわし (モルタル)	機械積込	無し	0.5km 以下
			1.0 "
			1.5 "
			2.0 "
			2.5 "
			3.5 "
			4.5 "
			6.0 "
			7.0 "
			8.5 "
			9.0 "
			10.5 "
			13.5 "
			18.0 "
			27.5 "
		60.0 "	
		有り	0.5 "
			1.0 "
			1.5 "
			2.0 "
			2.5 "
			3.5 "
			4.0 "
			5.0 "
			6.0 "
			7.0 "
			8.0 "
9.0 "			
12.0 "			
16.0 "			
23.0 "			
43.0 "			
60.0 "			

- (注) 1. 上表は、既設構造物等のとりこわし、舗装版の破碎によって発生するコンクリート殻又はアスファルト殻、モルタルの吹付法面のとりこわしによって発生した殻の運搬等、その施工に必要な全ての機械・労務・材料費（損料等を含む）を含む。なお、積込作業は含まない。
2. 運搬機械におけるタイヤの損耗及び修理にかかる費用を含む。
3. タイヤ損耗の「良好」、「普通」、「不良」にかかわらず適用できる。
4. 運搬距離は片道であり、往路と復路が異なる場合は、平均値とする。
5. 有料道路を利用する場合には、別途考慮する。
6. DID（人口集中地区）は、総務省統計局の国勢調査報告資料添付の人口集中地区境界図によるものとする。
7. 運搬距離が60kmを超える場合は、別途考慮する。
8. 設計数量は、構造物をとりこわす前の体積とする。

(2) 代表機労材規格

下表機労材は、当該施工パッケージで使用されている機労材の代表的な規格である。

表 2.2 殻運搬 代表機労材規格一覧

項目	代表機労材規格		備考
機械	K1	ダンプトラック [オンロード・ディーゼル] 10t 積級	・下記以外の場合 ・タイヤ損耗費及び補修費（良好）を含む
		ダンプトラック [オンロード・ディーゼル] 2t 積級	・積込工法区分が機械積込（小規模土工）の場合 ・タイヤ損耗費及び補修費（良好）を含む
		ダンプトラック [オンロード・ディーゼル] 4t 積級	・賃料 ・殻発生作業が吹付法面取壊し（モルタル）の場合
	K2	—	
	K3	—	
労務	R1	運転手（一般）	
	R2	—	
	R3	—	
	R4	—	
材料	Z1	軽油 パトロール給油	
	Z2	—	
	Z3	—	
	Z4	—	
市場単価	S	—	

第3章 基礎工

① 鋼管・既製コンクリート杭打工……………Ⅱ-3-①- 1	②-2 リバースサーキュレーション工……………Ⅱ-3-②- 8
①-1 パイルハンマ工……………Ⅱ-3-①- 1	1 適用範囲……………Ⅱ-3-②- 8
1 適用範囲……………Ⅱ-3-①- 1	2 機種の選定……………Ⅱ-3-②- 9
2 施工概要……………Ⅱ-3-①- 1	3 編成人員……………Ⅱ-3-②- 9
3 機種の選定……………Ⅱ-3-①- 2	4 施工歩掛……………Ⅱ-3-②- 9
4 編成人員……………Ⅱ-3-①- 3	5 杭1本当りコンクリート使用量……………Ⅱ-3-②-12
5 施工歩掛……………Ⅱ-3-①- 3	6 鉄筋工……………Ⅱ-3-②-12
6 諸雑費……………Ⅱ-3-①- 5	7 掘削土及び泥水処理……………Ⅱ-3-②-13
7 単価表……………Ⅱ-3-①- 6	8 諸雑費……………Ⅱ-3-②-13
①-2 中掘工……………Ⅱ-3-①- 8	9 単価表及び内訳書……………Ⅱ-3-②-13
1 適用範囲……………Ⅱ-3-①- 8	②-3 アースオーガ工・硬質地盤用アースオーガ工
2 施工概要……………Ⅱ-3-①- 8	……………Ⅱ-3-②-15
3 機種の選定……………Ⅱ-3-①-10	1 適用範囲……………Ⅱ-3-②-15
4 編成人員……………Ⅱ-3-①-10	2 施工概要……………Ⅱ-3-②-15
5 施工歩掛……………Ⅱ-3-①-10	3 機種の選定……………Ⅱ-3-②-15
6 単価表……………Ⅱ-3-①-14	4 編成人員……………Ⅱ-3-②-16
①-3 鋼管ソイルセメント杭工……………Ⅱ-3-①-16	5 施工歩掛……………Ⅱ-3-②-16
1 適用範囲……………Ⅱ-3-①-16	6 材料使用量……………Ⅱ-3-②-18
2 施工概要……………Ⅱ-3-①-17	7 鉄筋工……………Ⅱ-3-②-18
3 機種の選定……………Ⅱ-3-①-19	8 諸雑費……………Ⅱ-3-②-18
4 編成人員……………Ⅱ-3-①-19	9 単価表……………Ⅱ-3-②-19
5 施工歩掛……………Ⅱ-3-①-19	②-4 大口径ボーリングマシン工……………Ⅱ-3-②-21
6 材料使用量……………Ⅱ-3-①-22	1 適用範囲……………Ⅱ-3-②-21
7 諸雑費……………Ⅱ-3-①-23	2 施工概要……………Ⅱ-3-②-21
8 単価表……………Ⅱ-3-①-24	3 機種の選定……………Ⅱ-3-②-22
①-4 回転杭工……………Ⅱ-3-①-25	4 編成人員……………Ⅱ-3-②-22
1 適用範囲……………Ⅱ-3-①-25	5 施工歩掛……………Ⅱ-3-②-23
2 施工概要……………Ⅱ-3-①-26	6 杭1本当りモルタル及びコンクリート使用量
3 機種の選定……………Ⅱ-3-①-27	……………Ⅱ-3-②-25
4 編成人員……………Ⅱ-3-①-27	7 やぐらの設置・撤去……………Ⅱ-3-②-25
5 施工歩掛……………Ⅱ-3-①-27	8 ビット等損耗費……………Ⅱ-3-②-26
6 単価表……………Ⅱ-3-①-29	9 諸雑費……………Ⅱ-3-②-27
①-5 杭頭処理工……………Ⅱ-3-①-30	10 泥水(ベントナイト)の処理費……………Ⅱ-3-②-27
1 適用範囲……………Ⅱ-3-①-30	11 単価表……………Ⅱ-3-②-28
2 施工歩掛……………Ⅱ-3-①-30	②-5 ダウンザホールハンマ工……………Ⅱ-3-②-30
3 単価表……………Ⅱ-3-①-30	1 適用範囲……………Ⅱ-3-②-30
② 場所打杭工……………Ⅱ-3-②- 1	2 施工概要……………Ⅱ-3-②-31
②-1 全回転式オールケーシング工……………Ⅱ-3-②- 1	3 機種の選定……………Ⅱ-3-②-35
1 適用範囲……………Ⅱ-3-②- 1	4 編成人員……………Ⅱ-3-②-37
2 施工概要……………Ⅱ-3-②- 1	5 施工歩掛……………Ⅱ-3-②-37
3 機種の選定……………Ⅱ-3-②- 2	6 杭1本当りモルタル・コンクリート及び
4 編成人員……………Ⅱ-3-②- 3	購入土(砂)使用量……………Ⅱ-3-②-41
5 施工歩掛……………Ⅱ-3-②- 3	7 やぐらの設置・撤去……………Ⅱ-3-②-42
6 単価表……………Ⅱ-3-②- 6	8 諸雑費……………Ⅱ-3-②-43

9 掘削土の処理費	Ⅱ-3-②-43	2 施工概要	Ⅱ-3-⑥- 1
10 単価表	Ⅱ-3-②-45	3 機種の選定	Ⅱ-3-⑥- 1
③ 深礎工	Ⅱ-3-③- 1	4 汚泥吸排車の運搬作業	Ⅱ-3-⑥- 1
③-1 深礎工	Ⅱ-3-③- 1	5 単価表	Ⅱ-3-⑥- 2
1 適用範囲	Ⅱ-3-③- 1		
2 施工概要	Ⅱ-3-③- 1		
3 機種の選定	Ⅱ-3-③- 2		
4 編成人員	Ⅱ-3-③- 2		
5 施工歩掛	Ⅱ-3-③- 3		
6 内訳書及び単価表	Ⅱ-3-③- 6		
③-2 コンクリート工(深礎工)	Ⅱ-3-③- 9		
1 適用範囲	Ⅱ-3-③- 9		
2 施工概要	Ⅱ-3-③- 9		
3 コンクリート打設工法の選定	Ⅱ-3-③- 9		
4 施工パッケージ	Ⅱ-3-③-11		
④ ニューマチックケーソン工	Ⅱ-3-④- 1		
1 適用範囲	Ⅱ-3-④- 1		
2 施工概要	Ⅱ-3-④- 1		
3 掘削工法及び艀装の選定	Ⅱ-3-④- 1		
4 機種の選定	Ⅱ-3-④- 2		
5 編成人員	Ⅱ-3-④- 4		
6 作業時間等	Ⅱ-3-④- 4		
7 設備等の供用日数	Ⅱ-3-④- 5		
8 施工歩掛	Ⅱ-3-④- 5		
9 仮設備工	Ⅱ-3-④-10		
10 参考資料	Ⅱ-3-④-11		
11 単価表	Ⅱ-3-④-17		
⑤ 基礎工(鋼管矢板基礎工)	Ⅱ-3-⑤- 1		
⑤-1 打撃工法	Ⅱ-3-⑤- 1		
1 適用範囲	Ⅱ-3-⑤- 1		
2 施工概要	Ⅱ-3-⑤- 1		
3 機種の選定	Ⅱ-3-⑤- 2		
4 施工歩掛	Ⅱ-3-⑤- 3		
5 単価表	Ⅱ-3-⑤-11		
⑤-2 中掘工法	Ⅱ-3-⑤-17		
1 適用範囲	Ⅱ-3-⑤-17		
2 施工概要	Ⅱ-3-⑤-17		
3 機種の選定	Ⅱ-3-⑤-18		
4 施工歩掛	Ⅱ-3-⑤-19		
5 単価表	Ⅱ-3-⑤-21		
⑥ 泥水運搬工	Ⅱ-3-⑥- 1		
1 適用範囲	Ⅱ-3-⑥- 1		

第3章 基礎工

① 鋼管・既製コンクリート杭打工

①-1 パイルハンマ工（建地-E）

1. 適用範囲

本資料は、油圧パイルハンマによる鋼管杭及び既製コンクリート杭（PHC杭，RC杭，SC杭を含む）の杭打ち作業（直杭），ヤットコ使用時の穴埋作業，杭頭処理（鋼管杭のみ）に適用する。

斜杭については，別途考慮する。

2. 施工概要

施工フローは，下記を標準とする。



図2-1 施工フロー

(注) 本歩掛で対応しているのは，実線部分のみである。

3. 機種を選定

機械・規格は、次表を標準とする。

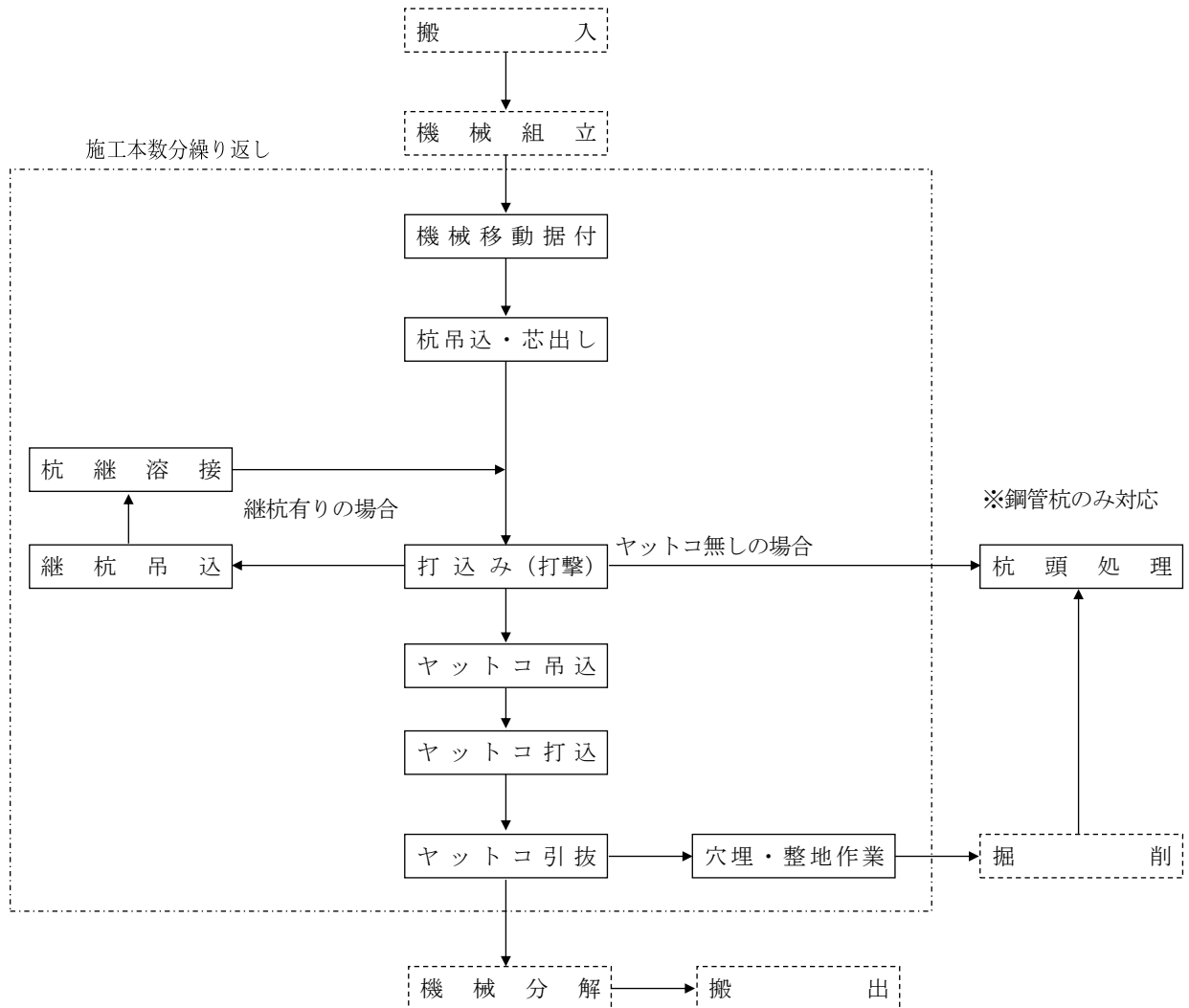
表3.1 機種を選定

機 械 名	規 格	単 位	数 量	摘 要
クローラ式杭打機	油圧ハンマ 直結三点支持式 ラム質量〇〇t	台	1	ヤットコ使用の場合計上する。
バックホウ (クローラ型)	標準型・排出ガス対策型(第2次基準値) 山積0.28m ³ (平積0.2m ³)	〃		
クローラクレーン	油圧駆動式ウインチ・ラチスジブ型・ 排出ガス対策型(第2次基準値) 50～55t吊	〃		

- (注) 1. バックホウは、ヤットコ使用時に発生する穴埋作業用であり、ヤットコ使用のある現場に適用する。
また、バックホウは賃料とする。
2. クローラクレーンは、下記条件により杭の吊込用として必要に応じて計上する。
- ① 杭打機の移動範囲内において杭打機リーダの真下に杭置き場の設置が不可能な場合。
(杭打機の移動範囲は最大30mまでとする。)
 - ② 材料置場が施工基面(杭打機の作業面)より2m以上高い場所に設けられ、杭引込のとき杭打機に落ちかかる恐れのある場合。

3-1 油圧パイルハンマの選定

油圧パイルハンマの選定は、図3-1、図3-2による。

(1) 鋼管杭の場合

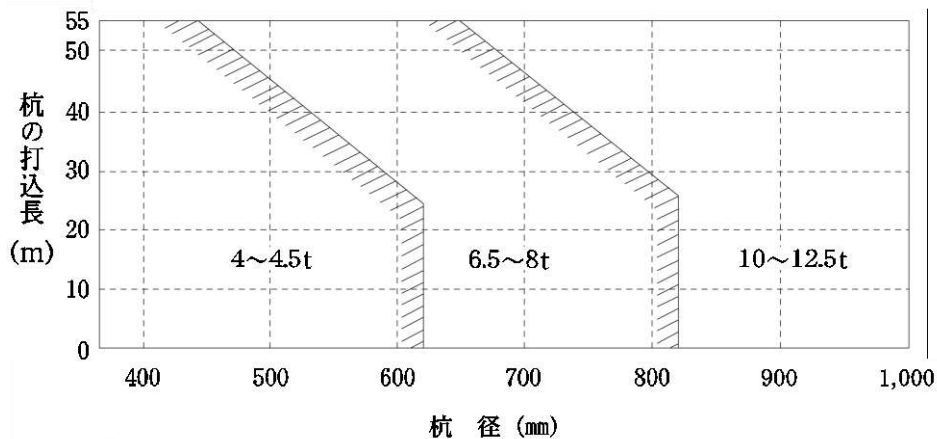

- (注) 1. 杭の打込長15m以上で下記の条件の場合には、1ランク大きい規格を用いる。
- ① N値30以上で層厚3m以上の砂，砂レキの中間層を打抜く場合。
 - ② N値15以上で層厚3m以上の粘性土を打抜く場合。
2. 杭の打込長 (m) には、ヤットコ打込長 (m) を含む。
3. N値は、掘削層の加重平均とする。

図3-1 鋼管杭打ちの油圧パイルハンマの選定

(2) 既製コンクリート杭の場合

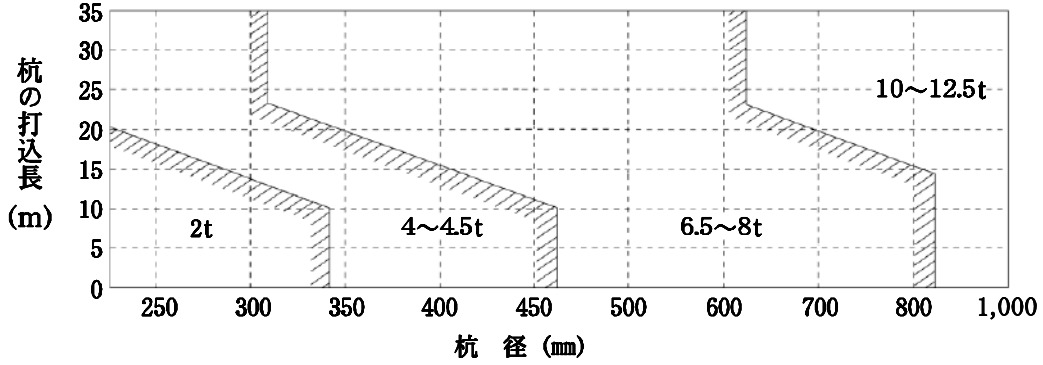

- (注) 1. 杭の打込長10m以上で下記の条件の場合には、1ランク大きい規格を用いる。
 ① N値30以上で層厚3m以上の砂、砂レキの中間層を打抜く場合。
 ② N値15以上で層厚3m以上の粘性土を打抜く場合。
 2. 杭の打込長 (m) には、ヤットコ打込長 (m) を含む。
 3. N値は、掘削層の加重平均とする。

図3-2 既製コンクリート杭打ちの油圧パイルハンマの選定

4. 編成人員

杭打機1台に対する編成人員は、次表を標準とする。

表4.1 編成人員 (人)

杭の種類	職種	土木一般	とび工	溶接工
	世話役			
鋼管杭		1	2	1 (2)
既製コンクリート杭		1	2	1

- (注) 1. 杭打機の運転労務は、「第Ⅰ編第7章①建設機械運転労務」による。
 2. 継杭を施工しない場合には、溶接工は計上しない。
 3. 鋼管杭径φ800mm以上の継杭施工における溶接工は、()内の数値を計上する。

5. 施工歩掛

5-1 杭10本当り施工日数 (T_d)

杭10本当り施工日数は、次式による。

鋼管杭の場合

$$T_d = \alpha \cdot T_a \cdot \beta \text{ (日/10本)}$$

既製コンクリート杭の場合

$$T_d = T_a \cdot \beta \text{ (日/10本)}$$

T_d : 杭10本当り施工日数 (日/10本)

α : 板厚係数

T_a : 杭種、機種別施工日数 (ヤットコ打ちを含む) (日/10本)

β : 作業係数 (ヤットコ使用の場合及び杭の打込長10m以下は、β=1)

(1) 板厚係数 (α)

鋼管杭で板厚の異なる継手の場合には、最小板厚の板厚係数とする。また、既製コンクリート杭の場合は計上しない。

表5.1 板厚係数 (α)

杭の打込長 (m)	板 厚 (mm)			
	8~10	12	14	16
16m以下	1.00	1.00	1.00	1.00
16mを超え32m以下	1.00	1.14	1.29	1.48
32mを超え48m以下	1.00	1.18	1.37	1.63
48mを超え64m以下	1.00	1.22	1.45	1.73

(2) 杭種別施工日数 (Ta)

① 鋼管杭

表5.2 鋼管杭 (Ta) (日/10本)

杭の打込長 (m)	杭 径 (mm)		
	ϕ 400mm以上 ϕ 500mm未満	ϕ 500mm以上 ϕ 800mm未満	ϕ 800mm以上 ϕ 1,200mm未満
16m以下	1.3	1.3	1.3
16mを超え32m以下	2.0	2.4	2.4
32mを超え48m以下	3.1	3.6	3.7
48mを超え64m以下	4.1	4.7	5.1

② 既製コンクリート杭

表5.3 既製コンクリート杭 (Ta) (日/10本)

杭の打込長 (m)	杭 径 (mm)	
	ϕ 300mm以上 ϕ 600mm未満	ϕ 600mm以上 ϕ 1,000mm未満
16m以下	1.1	1.3
16mを超え32m以下	2.4	2.8
32mを超え36m以下	3.1	3.7

(3) 作業係数 (β)

ヤットコ使用しない場合は、下記の作業係数を計上する。

表5.4 作業係数 (β)

杭の打込長 (m)		板 厚 (mm)			
		8~10	12	14	16
鋼 管 杭	10mを超え16m以下	1.31	1.46	1.69	1.92
	16m超え	1.20	1.24	1.28	1.28
コンクリート杭	10mを超え16m以下	1.50			
	16m超え	1.12			

※ヤットコ使用の場合及び杭の打込長10m以下は、 $\beta = 1$ とする。

5-2 杭頭処理

5-2-1 鋼管杭杭頭処理

鋼管杭と鉄筋及び鋼管杭とずれ止め及びブロッカー等の現場溶接工歩掛は、次表を標準とする。

表5.5 鋼管杭杭頭処理溶接工歩掛 (溶接長10m当り)

鋼管杭板厚 (mm)	単位	8~10	12	14・16
溶 接 工	人	0.35	0.68	1.11
電 気 溶 接 機	日	0.39	0.65	1.12
諸 雑 費 率	%	14		

- (注) 1. 鉄筋加工・組立費は、「第Ⅵ編第1章市場単価①-1鉄筋工（太径鉄筋含む）」により別途計上する。
 2. 電気溶接機は、ディーゼルエンジン駆動・直流アーク式・排出ガス対策型（第1次基準値）最大溶接電流300Aを標準とする。
 3. 諸雑費は、溶接棒の材料費であり、労務費の合計額に上表の率を乗じた金額を上限として計上する。
 4. 鋼管杭とずれ止め及びブロッカーの溶接長（ L_y ）は、ずれ止め1箇所当り、 $L_y = \pi \times D$ （ D ：杭径（m））を標準とする。

5-2-2 コンクリート杭の杭頭処理

コンクリート杭の杭頭処理（カットオフ工等）が必要な場合には、別途計上する。

5-3 中詰コンクリート打設

中詰コンクリート打設は、「第Ⅱ編第4章①コンクリート工」により別途計上する。

6. 諸雑費

諸雑費は、労務費、機械損料、機械賃料及び運転経費の合計額に表6.1、表6.2の率を乗じた金額を条件として計上する。

(1) 鋼管杭

鋼管杭打設による諸雑費は、裏当てリング及びブロッカー、銅バンド、ずれ止め、ずれ止め用ブロッカー、鋼管吊具、吊ワイヤー、先端補強バンド、ヤットコ、溶接機の損料、足場材（敷鉄板）賃料及び設置・撤去・移設、電力に関する経費、溶接ワイヤー等の費用である。なお、ヤットコの有無及びずれ止め、ずれ止め用ブロッカーの有無にかかわらず本諸雑費率を使用できる。

表6.1 諸雑費率（鋼管杭） (%)

継 杭 の 有 無	諸雑費率
継 杭 無 し	34
継 杭 有 り	15

(2) 既製コンクリート杭

既製コンクリート杭打設による諸雑費は、吊ワイヤー、ヤットコ、溶接機の損料、足場材（敷鉄板）賃料及び設置・撤去・移設、電力に関する経費、溶接ワイヤー等の費用である。なお、ヤットコの有無及び溶接機の有無にかかわらず本諸雑費率を使用できる。

表6.2 諸雑費率（既製コンクリート杭） (%)

諸 雑 費 率	3

7. 単価表

(1) 鋼管・既製コンクリート杭打工10本当り単価表

SWB230010

名 称	規 格	単 位	数 量	摘 要
土木一般世話役		人	$T_d \times 1$	表4.1
とび工		〃	$T_d \times 2$	〃
溶接工		〃	$T_d \times 1(2)$	表4.1 ※()内は鋼管杭径800mm以上
杭		本	10	
クローラ式杭打機 運 転	油圧ハンマ・ 直結三点支持式 ラム質量〇〇t	日	T_d	表3.1, 図3-1, 図3-2 機械損料
バックホウ (クローラ型)運 転	標準型・ 排出ガス対策型(第2次基準値) 山積0.28m ³ (平積0.2m ³)	〃	T_d	表3.1 ヤットコ使用時計上 機械賃料
クローラクレーン 運 転	油圧駆動式ウインチ・ ラチスジブ型・ 排出ガス対策型(第2次基準値) 50～55t吊	〃	T_d	表3.1 必要に応じて計上 機械損料
諸 雑 費		式	1	表6.1, 表6.2
計				

(注) T_d : 杭10本当りの施工日数 (日/10本)

(2) 鋼管杭杭頭処理溶接工10m当り単価表

SWB230050

名 称	規 格	単 位	数 量	摘 要
溶接工		人		表5.5
電気溶接機運 転	ディーゼルエンジン駆動・ 直流アーク式・ 排出ガス対策型(第1次基準値) 最大溶接電流300A	日		表5.5 機械損料
諸 雑 費		式	1	表5.5
計				

(3) 機械運転単価表

機 械 名	規 格	適用単価表	指 定 事 項	
クローラ式杭打機	油圧ハンマ 直結三点支持式	機-18	運転労務数量→1.00 機械損料数量→1.75 燃料消費量 →下記のとおりとする。	
			ラム質量	燃料消費量 (ℓ/日)
			2t	87
			4～4.5t	129
			6.5～8t	148
			10～12.5t	177
バックホウ (クローラ型)	標準型・排出ガス対策型 (第2次基準値) 山積0.28m ³ (平積0.2m ³)	機-28	運転労務数量→1.00 燃料消費量 →3.5 機械賃料数量→1.6	
クローラクレーン	油圧駆動式ウインチ・ ラチスジブ型・ 排出ガス対策型(第2次基準値) 50～55t吊	機-18	運転労務数量→1.00 燃料消費量 →27 機械損料数量→1.12	

(4) 鋼管杭杭頭処理用機械運転単価表

機 械 名	規 格	適用単価表	指 定 事 項
電気溶接機	ディーゼルエンジン駆動・ 直流アーク式・排出ガス対策型 (第1次基準値) 最大溶接電流300A	機-12	燃料消費量 →27

①-2 中掘工 (建地-E)

1. 適用範囲

本資料は、中掘工（打撃又はグラウト注入（拡大根固め工法を含む）による打止め）による鋼管杭及び既製コンクリート杭（PHC杭，RC杭，SC+PHC杭）の施工に適用する。

なお、適用杭径は、次表を標準とする。

表1.1 適用杭径

工 法	杭 径 (mm)	摘 要
中 掘 工	φ400～φ1,000	鋼管杭
		既製コンクリート杭

掘削長については、次図を標準とする。また、現場条件により次図により難しい場合は、別途考慮する。



図1-1 施工図（グラウト注入）



図1-2 施工図（打撃）

2. 施工概要

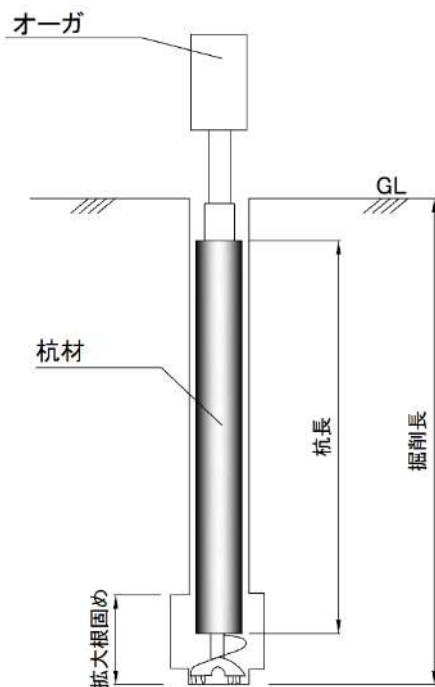
中掘工は、あらかじめ杭中空部にオーガスクリューを挿入、杭建込を行った後、削孔と同時に杭を圧入していく工法である。杭打設後は、杭の支持力低下を補うためにモンケンなどにより杭を打撃し、支持層に1.0から1.5m程度打込む方法と、グラウト材を支持層に注入し杭と一体化させる方法がある。

2-1 施工フロー

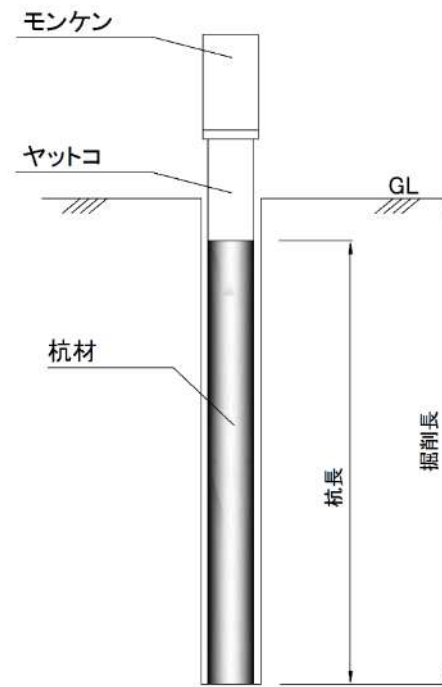
施工フローは、下記を標準とする。



図 2-1 施工フロー

- (注) 1. 本歩掛で対応しているのは、実線部分のみである。
2. ヤットコは必要により施工する。

3. 機種を選定

機械・規格は、次表を標準とする。

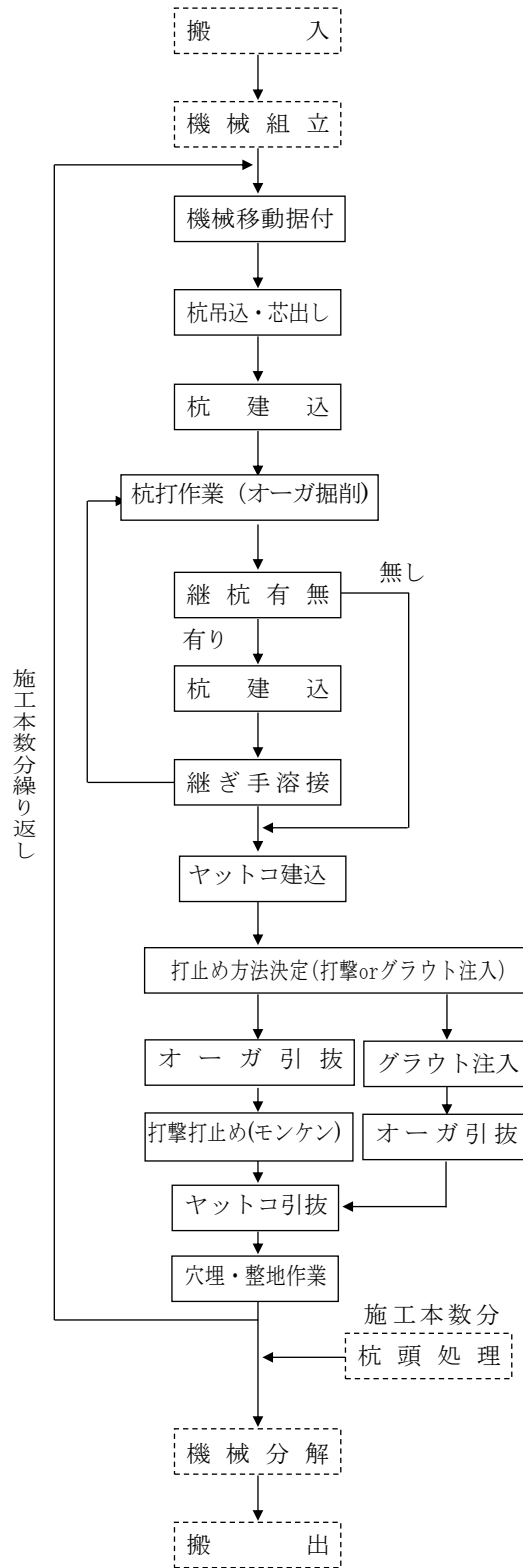
表3.1 機種を選定

機 械 名	規 格	単 位	杭 径 (mm)				摘 要
			杭径 φ400以上φ800未満		杭径 φ800以上 φ1000未満	杭径 φ1000	
			掘削長 32m以下	掘削長 32m超え			
クローラ式 アースオーガ	アースオーガ中掘機・直結三点支持式 オーガ出力55kW 公称杭径φ400~1,200mm リーダ長21~33m	台	1	—	—	—	打撃方式で施工 する場合のモン ケン10tを含む
	アースオーガ中掘機・直結三点支持式 オーガ出力90kW 公称杭径φ400~1,200mm リーダ長21~33m	”	—	1	1	1	
クローラ クレーン	油圧駆動式ウインチ・ラチスジブ型 ・排出ガス対策型 (第2次基準値) 50~55t吊	”	1		1	—	
	油圧駆動式ウインチ・ラチスジブ型 ・排出ガス対策型 (第1次基準値) 80t吊	”	—		—	1	
バックホウ (クローラ型)	標準型・ 排出ガス対策型 (第2次基準値) 山積0.45m ³ (平積0.35m ³)	”	1		1	1	掘削土の処理作 業 (穴埋作業及 び簡易な整正を 含む)

4. 編成人員

編成人員は、次表を標準とする。

表4.1 編成人員 (人)

工法	職種	土 木 一 般 世 話 役	と び 工	特殊作業員	普通作業員	溶 接 工
		中 掘 工	打 撃	1	1	—
	グラウト注入	1	1	1	1	1

(注) 継杭を施工しない場合は、溶接工は計上しない。

5. 施工歩掛

5-1 杭10本当り施工日数 (T_d)

杭10本当り施工日数は、次式による。

鋼管杭の場合

$$T_d = \alpha \cdot \beta \cdot T_a \text{ (日/10本)}$$

既製コンクリート杭の場合

$$T_d = \alpha \cdot T_a \text{ (日/10本)}$$

α : 土質係数

β : 板厚係数

T_a : 杭種, 機種別施工日数

(ヤットコの建込み及び引抜きを含むが、不要の場合でも使用できるものとする。)

(1) 土質係数 (α)

表5.1 土質係数 (α)

N 値 の 範 囲	20未満	20以上40未満	40以上
土 質 係 数	1.00	1.13	1.27

(注) N値は、掘削層の加重平均とする。

(2) 板厚係数 (β)

鋼管杭で板厚の異なる継杭の場合には、最小板厚の板厚係数とする。また、既製コンクリート杭の場合は計上しない。

表5.2 板厚係数 (β)

掘削長 (m)	板厚 (mm)			
	9~10	11~12	13~14	15~16
16m以下	1.00	1.00	1.00	1.00
16mを超え32m以下	1.00	1.09	1.18	1.26
32mを超え48m以下	1.00	1.12	1.23	1.34
48mを超え64m以下	1.00	1.13	1.26	1.38

(3) 杭種、施工方法別施工日数 (Ta)

① 鋼管杭 (グラウト方式)

表5.3 鋼管杭 (グラウト方式)

(日/10本)

掘削長 (m)	杭径 (mm)						
	ϕ 400以上 ϕ 500未満	ϕ 500以上 ϕ 600未満	ϕ 600以上 ϕ 700未満	ϕ 700以上 ϕ 800未満	ϕ 800以上 ϕ 900未満	ϕ 900以上 ϕ 1,000未満	ϕ 1,000
16m以下	1.76	1.84	1.89	1.96	2.06	2.19	2.34
16mを超え32m以下	3.36	3.65	3.86	4.12	4.38	4.68	5.02
32mを超え48m以下	4.97	5.46	5.83	6.28	6.70	7.16	7.69
48mを超え64m以下	6.57	7.27	7.80	8.44	9.03	9.64	10.36

② 鋼管杭 (打撃方式)

表5.4 鋼管杭 (打撃方式)

(日/10本)

掘削長 (m)	杭径 (mm)						
	ϕ 400以上 ϕ 500未満	ϕ 500以上 ϕ 600未満	ϕ 600以上 ϕ 700未満	ϕ 700以上 ϕ 800未満	ϕ 800以上 ϕ 900未満	ϕ 900以上 ϕ 1,000未満	ϕ 1,000
16m以下	1.84	1.88	1.91	1.93	1.95	1.97	2.00
16mを超え32m以下	3.44	3.69	3.88	4.09	4.27	4.46	4.67
32mを超え48m以下	5.04	5.50	5.85	6.25	6.59	6.94	7.34
48mを超え64m以下	6.65	7.31	7.82	8.41	8.92	9.42	10.01

③ 既製コンクリート杭 (グラウト方式)

表5.5 既製コンクリート杭 (グラウト方式)

(日/10本)

掘削長 (m)	杭径 (mm)						
	ϕ 400以上 ϕ 500未満	ϕ 500以上 ϕ 600未満	ϕ 600以上 ϕ 700未満	ϕ 700以上 ϕ 800未満	ϕ 800以上 ϕ 900未満	ϕ 900以上 ϕ 1,000未満	ϕ 1,000
16m以下	1.75	1.85	1.90	1.97	2.07	2.19	2.34
16mを超え32m以下	3.44	3.69	3.87	4.07	4.27	4.53	4.87
32mを超え48m以下	5.13	5.53	5.84	6.18	6.48	6.87	7.40
48mを超え64m以下	6.82	7.37	7.82	8.28	8.69	9.21	9.93

④ 既製コンクリート杭 (打撃方式)

表5.6 既製コンクリート杭 (打撃方式)

(日/10本)

掘削長 (m)	杭 径 (mm)						
	φ 400以上 φ 500未満	φ 500以上 φ 600未満	φ 600以上 φ 700未満	φ 700以上 φ 800未満	φ 800以上 φ 900未満	φ 900以上 φ 1,000未満	φ 1,000
16m以下	1.84	1.88	1.91	1.93	1.95	1.97	2.00
16mを超え32m以下	3.53	3.72	3.88	4.03	4.16	4.31	4.53
32mを超え48m以下	5.22	5.56	5.85	6.14	6.36	6.65	7.05
48mを超え64m以下	6.91	7.40	7.82	8.24	8.57	8.99	9.58

5-2 杭頭処理

杭頭処理については、「[第Ⅱ編第3章①鋼管・既製コンクリート杭打工①-1パイルハンマ工](#)及び[①-5杭頭処理工](#)による。

5-3 諸雑費

諸雑費は、労務費、機械損料及び運転経費の合計額に表5.7～表5.10の率を乗じた金額を上限として計上する。

(1) 鋼管杭 (打撃方式)

中掘工 (打撃打止め) による鋼管杭打込の諸雑費は、溶接棒、現場溶接にて行う杭先端加工費 (労務費、材料費を含む)、鋼管吊具、吊ワイヤー、裏当てリング及びストッパー、銅バンド、ずれ止め、ずれ止め用ストッパー、オーガスクリュー、オーガヘッド、ヤットコ、足場材 (敷鉄板) 賃料及び設置・撤去・移設、交流アーク溶接機損料、空気圧縮機 (排出ガス対策型) の運転、電力に関する経費等の費用である。なお、ヤットコの有無及びずれ止め、ずれ止め用ストッパーの有無にかかわらず本諸雑費率を適用できる。

表5.7 諸雑費率 (鋼管杭) (%)

継杭の有無	諸雑費率
継杭無し	27
継杭有り	27

(注) 杭先端加工費とは、周辺摩擦低減の為に杭先端内部に現場で加工する費用のことであり、杭の補強を目的とする費用は含まない。

(2) 既製コンクリート杭 (打撃方式)

中掘工 (打撃打止め) による既製コンクリート杭打込の諸雑費は、溶接棒、吊ワイヤー、オーガスクリュー、オーガヘッド、ヤットコ、足場材 (敷鉄板) 賃料及び設置・撤去・移設、交流アーク溶接機損料、空気圧縮機 (排出ガス対策型) の運転、電力に関する経費等の費用である。なお、ヤットコの有無にかかわらず本諸雑費率を適用できる。

表5.8 諸雑費率 (既製コンクリート杭) (%)

継杭の有無	諸雑費率
継杭無し	9
継杭有り	22

(3) 鋼管杭（グラウト方式）

中掘工（グラウト注入）による鋼管打込の諸雑費は、グラウト材（セメントミルク）、溶接棒、現場溶接にて行う杭先端加工費（労務費、材料費を含む）、鋼管吊具、吊ワイヤー、裏当てリング及びブロッカー、銅バンド、ずれ止め、ずれ止め用ブロッカー、オーガスクリュー、オーガヘッド、ヤットコ、足場材（敷鉄板）賃料及び設置・撤去・移設、交流アーク溶接機損料、空気圧縮機（排出ガス対策型）、モルタルプラント運転及び電力に関する経費等の費用である。なお、ヤットコの有無及びずれ止め、ずれ止め用ブロッカーの有無にかかわらず本諸雑費率を適用できる。

表5.9 諸雑費率（鋼管杭） (%)

継杭の有無	諸雑費率
継杭無し	51
継杭有り	36

- (注) 1. 拡大根固め工法も上表の率を適用する。
2. 杭先端加工費とは、周辺摩擦低減の為に杭先端内部に現場で加工する費用のことであり、杭の補強を目的とする費用は含まない。

(4) 既製コンクリート杭（グラウト方式）

中掘工（グラウト注入）による既製コンクリート杭打込の諸雑費は、グラウト材（セメントミルク）、溶接棒、吊ワイヤー、オーガスクリュー、オーガヘッド、ヤットコ、足場材（敷鉄板）賃料及び設置・撤去・移設、交流アーク溶接機損料、空気圧縮機（排出ガス対策型）、モルタルプラント運転及び電力に関する経費等の費用である。なお、ヤットコの有無にかかわらず本諸雑費率を適用出来る。

表5.10 諸雑費率（既製コンクリート杭） (%)

継杭の有無	諸雑費率
継杭無し	35
継杭有り	31

- (注) 拡大根固め工法も上表の率を適用する。

6. 単価表

(1) 中掘工 (打撃打止め) による鋼管・既製コンクリート杭打込10本当り単価表

SWB230210

名 称	規 格	単 位	数 量	摘 要
土 木 一 般 世 話 役		人	$T_d \times 1$	表4.1
溶 接 工		〃	$T_d \times 1$	表4.1 必要に応じて計上する
と び 工		〃	$T_d \times 1$	表4.1
普 通 作 業 員		〃	$T_d \times 1$	〃
杭		本	10	
クローラ式アースオーガ	アースオーガ中掘機運転	日	T_d	表3.1 機械損料
クローラクレーン運転	油圧駆動式ウインチ・ ラチスジブ型・ 排出ガス対策型 (第〇次基準値) 〇〇t吊	〃	T_d	表3.1 機械損料
バ ッ ク ホ ウ (クローラ型) 運転	標準型・ 排出ガス対策型 (第2次基準値) 山積0.45m ³ (平積0.35m ³)	〃	T_d	表3.1 機械損料
諸 雑 費		式	1	表5.7, 表5.8
計				

(注) T_d : 杭10本当り施工日数 (日/10本)

(2) 中掘工 (グラウト注入) による鋼管・既製コンクリート杭打込10本当り単価表

SWB230215

名 称	規 格	単 位	数 量	摘 要
土 木 一 般 世 話 役		人	$T_d \times 1$	表4.1
溶 接 工		〃	$T_d \times 1$	表4.1 必要に応じて計上する
特 殊 作 業 員		〃	$T_d \times 1$	表4.1
と び 工		〃	$T_d \times 1$	〃
普 通 作 業 員		〃	$T_d \times 1$	〃
杭		本	10	
クローラ式アースオーガ アースオーガ中掘機運転		日	T_d	表3.1 機械損料
クローラクレーン運転	油圧駆動式ウインチ・ ラチスジブ型・ 排出ガス対策型 (第〇次基準値) 〇〇t吊	〃	T_d	表3.1 機械損料
バ ッ ク ホ ウ (クローラ型) 運転	標準型・ 排出ガス対策型 (第2次基準値) 山積0.45m ³ (平積0.35m ³)	〃	T_d	表3.1 機械損料
諸 雑 費		式	1	表5.9, 表5.10
計				

(注) T_d : 杭10本当り施工日数 (日/10本)

(3) 機械運転単価表

機 械 名	規 格	適用単価表	指 定 事 項
クローラ式アースオーガ	アースオーガ中掘機・直結三点支持式 オーガ出力55kW 公称杭径400～1,200mm リーダ長21～33m	機-18	運転労務数量→ 1.00 燃料消費量→64 機械損料数量→ 1.50
	アースオーガ中掘機・直結三点支持式 オーガ出力90kW 公称杭径400～1,200mm リーダ長21～33m	機-18	運転労務数量→ 1.00 燃料消費量→81 機械損料数量→ 1.50
クローラクレーン	油圧駆動式ウインチ・ ラチスジブ型・ 排出ガス対策型(第2次基準値) 50～55t吊	機-18	運転労務数量→ 1.00 燃料消費量→51 機械損料数量→ 1.45
	油圧駆動式ウインチ・ ラチスジブ型・ 排出ガス対策型(第1次基準値) 80t吊	機-18	運転労務数量→ 1.00 燃料消費量→66 機械損料数量→ 1.45
バ ッ ク ホ ウ (ク ロ ー ラ 型)	標準型・ 排出ガス対策型(第2次基準値) 山積0.45m ³ (平積0.35m ³)	機-18	運転労務数量→ 1.00 燃料消費量→37 機械損料数量→ 1.50

①-3 鋼管ソイルセメント杭工 (建地-E)

1. 適用範囲

本資料は、鋼管ソイルセメント杭工法に適用する。杭径は900mmから1,500mm, 掘進長の適用範囲は次図とする。

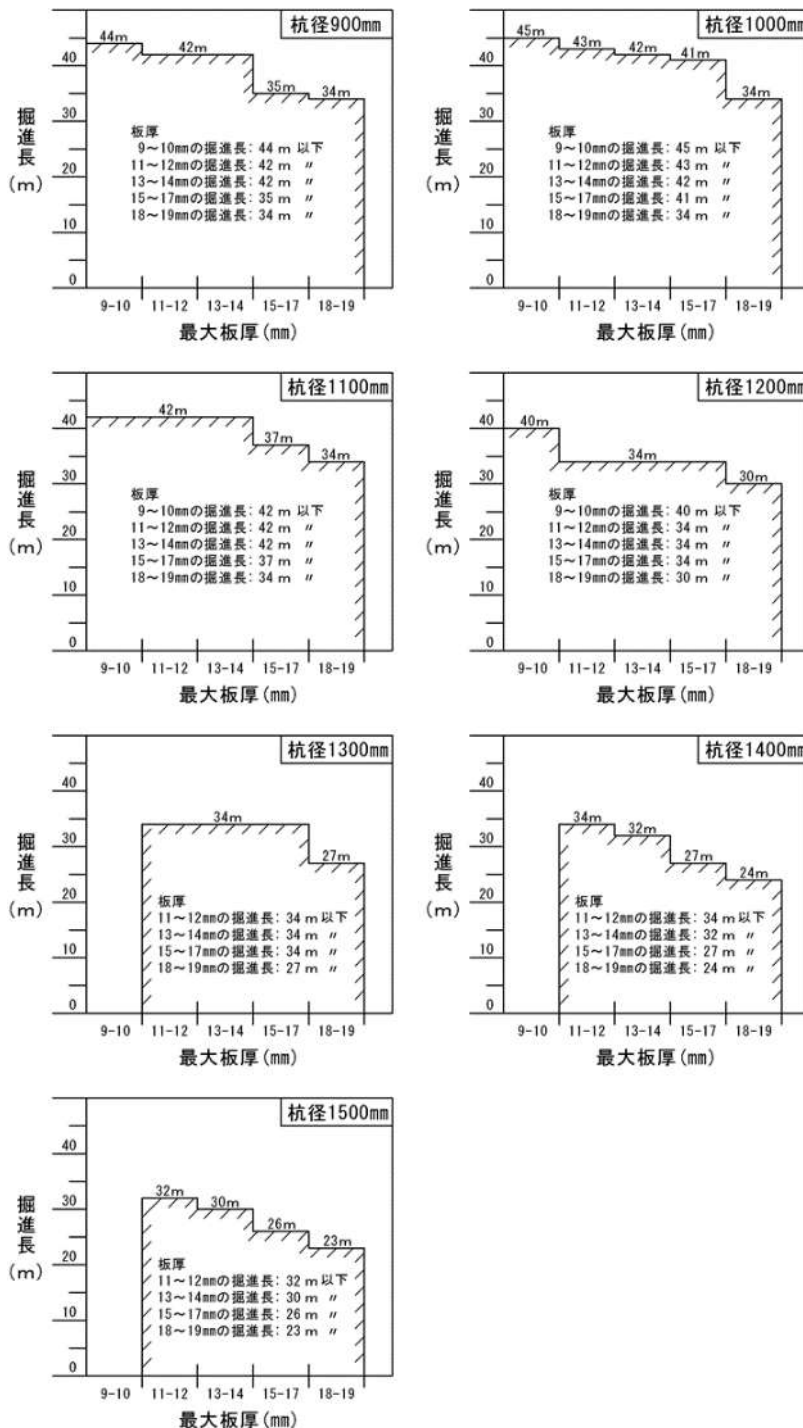

(注) 1. 最大板厚は現場で行う継杭溶接の最大板厚とする。なお、異なる板厚を溶接する工場溶接は含まない。
2. 現場で継杭溶接を行わない杭も適用できる。

図1-1 適用掘進長

2. 施工概要

2-1 施工内容

鋼管ソイルセメント杭工は、原地盤中にセメントミルクを注入し、攪拌混合して造成した固化体（ソイルセメント柱）に外面突起付鋼管を沈設し、両者を一体化させる杭工法である。なお、鋼管の沈設方式はソイルセメント柱を造成しながら沈設（同時沈設方式）と造成後に沈設（後沈設方式）がある。

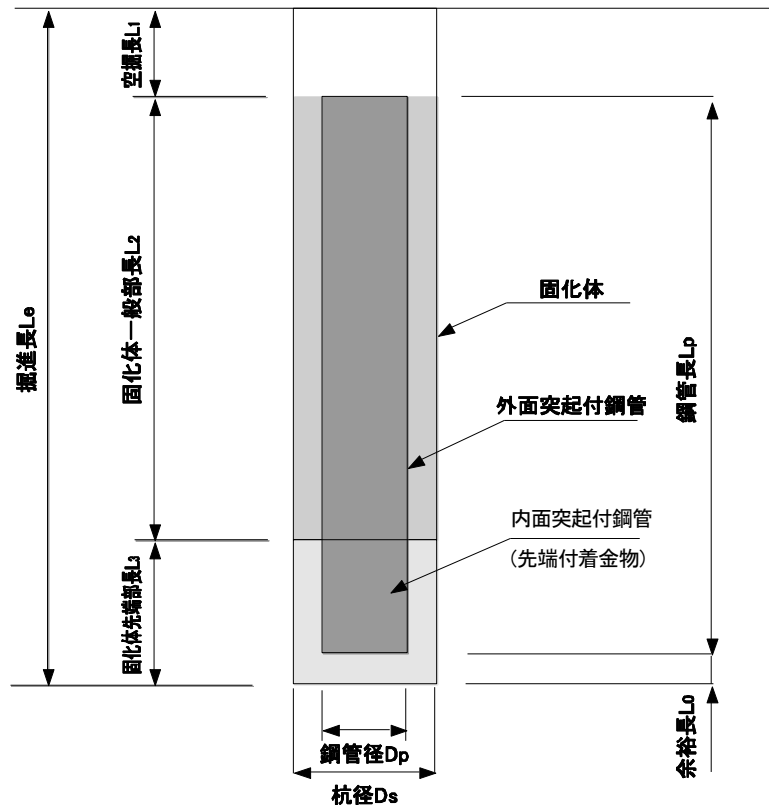

掘進長 $L_e = \text{空掘長 } L_1 + \text{固化体一般部長 } L_2 + \text{固化体先端部長 } L_3$

先端部長 $L_3 = 1.5D_p + 0.5D_s$

余裕長 $L_0 = 0.5D_s$

図2-1 鋼管ソイルセメント杭のモデル図

2-2 施工フロー

施工フローは、下記を標準とする。



図2-2 施工フロー

(注) 本歩掛で対応しているのは、実線部分のみである。

3. 機種を選定

機械・規格の選定は、次表を標準とする。

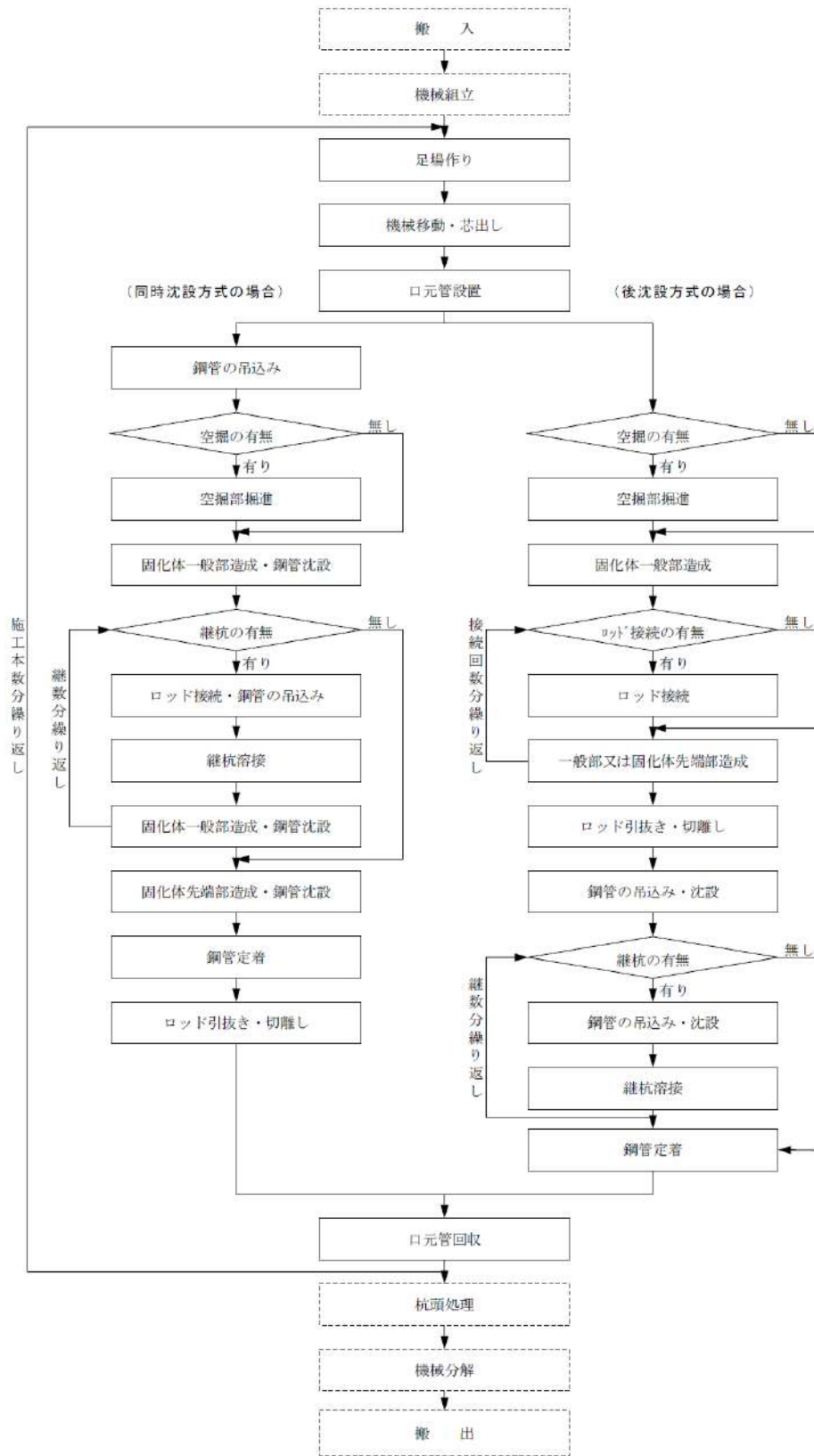
表 3.1 機種を選定

機 械 名	規 格	単 位	数 量	継杭の有無		摘 要
				無 し	有 り	
クローラ式 杭 打 機	鋼管ソイルセメント杭打機 杭径 900～1,500mm 最大施工深度 70m オーガ出力 110～150kW	台	1	○	○	
クローラン クレーン	油圧駆動式ウインチ・ ラチスジブ型 60～65t 吊 排出ガス対策型（第1次基準値）	〃	1	○		
	油圧駆動式ウインチ・ ラチスジブ型 90t 吊 排出ガス対策型（第3次基準値）	〃	1		○	
バックホウ （クローラ型）	標準型・排出ガス対策型 （第3次基準値） 山積 0.5m ³ （平積 0.4m ³ ）	〃	1	○	○	
スラリープラント （全自動）	能力 40m ³ /h	〃	1	○	○	

（注）継杭とは、現場で行う継杭溶接とし、工場で行う継杭溶接は含めない。

4. 編成人員

編成人員は、次表を標準とする。

表4.1 編成人員 (人)

土木一般世話役	と び 工	特殊作業員	溶 接 工
1	2	1	2 (1)

- (注) 1. 継杭を施工しない場合は、溶接工を計上しない。なお、現場で行う継杭溶接が1箇所/本の場合は溶接工を計上するが溶接時間は計上しないこととする。
2. 鋼管径が800mm未満については、()内の数値を計上する。

5. 施工歩掛

杭1本当り施工時間 (T_c) は、次式による。

$$T_c = T_g + T_s + T_w$$

- T_c : 杭1本当り施工時間 (min/本)
 T_g : 〃 固化体部造成時間 (min/本)
 T_s : 〃 準備時間 (min/本)
 T_w : 〃 継杭溶接時間 (min/本)

5-1 杭1本当りの固化体造成時間

$$T_g = T_{g1} + T_{g2} + T_{g3}$$

- T_g : 杭1本当り固化体造成時間 (min/本)
 T_{g1} : 〃 空掘部造成時間 (min/本)
 T_{g2} : 〃 一般部造成時間 (min/本)
 T_{g3} : 〃 先端部造成時間 (min/本)

T_{g1} : 杭1本当り空掘部造成時間 (min/本)

$$T_{g1} = L_1 / V_{g1}$$

L_1 : 空掘長 (m)

V_{g1} : 空掘部掘進速度 (m/min) (表 5.1)

表 5.1 空掘部 (V_{g1}) の掘進速度 (m/min)

加重平均N値 杭径 (mm)	$N < 10$	$10 \leq N < 30$	$30 \leq N < 50$
900 ~ 1,400	0.50	0.45	0.41
1,500	0.47	0.43	0.39

- (注) 1. 上表には、ロッド引抜き時間を含む。
2. 加重平均N値は空掘部のN値を加重平均する。

T_{g2} : 杭1本当り一般部造成時間 (min/本)

$$T_{g2} = L_2 / V_{g2}$$

L_2 : 一般部長 (m)

V_{g2} : 一般部掘進速度 (m/min) (表 5.2)

表 5.2 一般部 (V_{g2}) の掘進速度 (m/min)

加重平均N値 杭径 (mm)	$N < 10$	$10 \leq N < 30$	$30 \leq N < 50$
900	0.50	0.45	0.41
1,000	0.46	0.41	0.38
1,100	0.41	0.37	0.33
1,200	0.37	0.33	0.30
1,300	0.33	0.30	0.26
1,400	0.29	0.25	0.22
1,500	0.26	0.22	0.20

- (注) 1. 上表には、ロッド引抜き時間を含む。
2. 加重平均N値は一般部のN値を加重平均する。

T_{g3} : 杭1本当り先端部造成時間 (min/本)

$$T_{g3} = L_3 / V_{g3}$$

L_3 : 先端部長 (m)

V_{g3} : 先端部掘進速度 (m/min) (表 5.3)

表 5.3 先端部 (V_{g3}) の掘進速度 (m/min)

加重平均N値 杭径 (mm)	$N < 40$	$40 \leq N < 50$	$50 \leq N < 60$	$60 \leq N < 80$
900 ~ 1,500	0.20	0.19	0.17	0.15

- (注) 1. 上表には、ロッド引抜き時間を含む。
2. 対象地盤の最大N値が50を超えるものについては、次式により換算N値を求めた上で適用する。

$$\text{換算N値} = \frac{1,500}{\text{落下50回当り貫入量 (cm)}}$$

3. 加重平均N値は先端部のN値を加重平均する。

5-2 杭1本当り準備時間

杭1本当り準備時間は、足場作り、機械の据付及び移動、口元管設置・回収、芯出し、鋼管の吊込み、鋼管キャップ取付け、鋼管定着、ロッド接続・切離し等の時間であり、次式による。なお、ロッド接続・切離し時間については、掘進長24m以下は計上しない。

T_s : 杭1本当りの準備時間 (min/本)

$$T_s = 110 + L_p \times 0.3 + n_s \times 21$$

L_p : 鋼管長 (m)

n_s : ロッド接続回数 (回) (表 5.4)

表 5.4 ロッド接続回数 (n_s)

掘進長	24m 以下	24m 超え 42m 以下	42m 超え 45m 以下
回数	0 回	1 回	2 回

5-3 杭1本当りの継杭溶接時間

継杭溶接時間は、次のとおりとする。なお、継杭溶接1箇所目は、準備及び固化体造成時間内に溶接作業を行うため、2箇所目以降計上する。

$$T_w = \sum (tw_i \times \alpha)$$

T_w : 杭1本当りの継杭溶接時間 (min/本)

tw_i : 1箇所目を除き2箇所目以降の継杭1箇所当りの溶接時間 (min/箇所) (表 5.5)

α : 鋼管板厚補正係数 (表 5.6)

表 5.5 継杭1箇所当りの溶接時間 (min/箇所)

鋼管径 (mm)	1箇所当りの溶接時間
700	59
800~900	46
1,000~1,100	57
1,200	65

(注) 鋼管径φ800mm以上は、溶接機2台を使用する溶接時間である。

表 5.6 鋼管板厚補正係数 (α)

鋼管板厚 (mm)	9~10	11~12	13~14	15~17	18~19
係数	0.61	0.79	1.00	1.37	1.82



図 5-1 継杭溶接箇所 (参考図)

6. 材料使用量

使用するセメント使用量，添加材使用量は，次式を標準とする。

6-1 セメント使用量

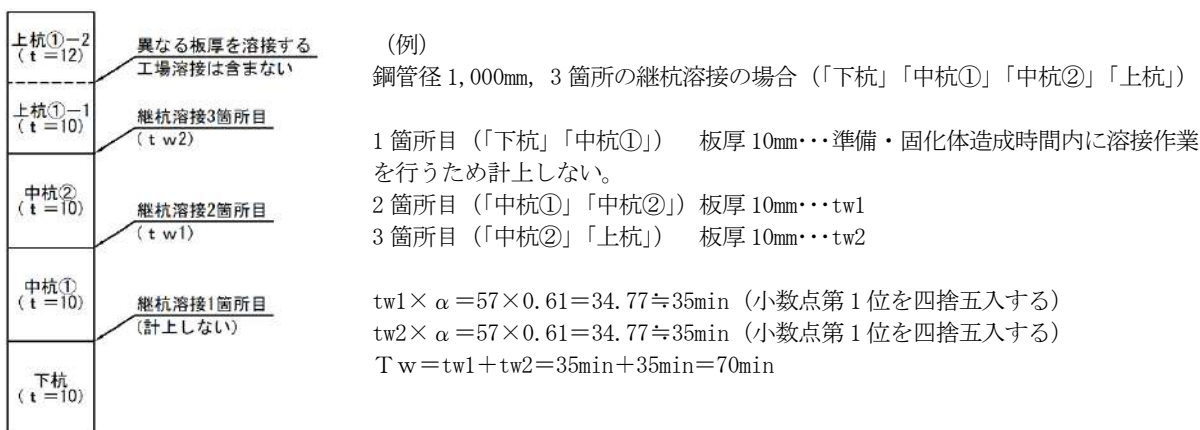
図6-1に表わす部位毎に，セメント量を計上し，各部位の使用量合計が杭1本当りのセメント使用量となる。なお，高炉セメントB種を標準とする。



図6-1 施工した杭の部位名

$$Q_1 = C_1 + C_2 + C_3 \dots \text{式6.1}$$

\$Q_1\$: 杭1本当りセメント使用量 (t/本)

\$C_1\$: 空掘部セメント使用量 (t/本)

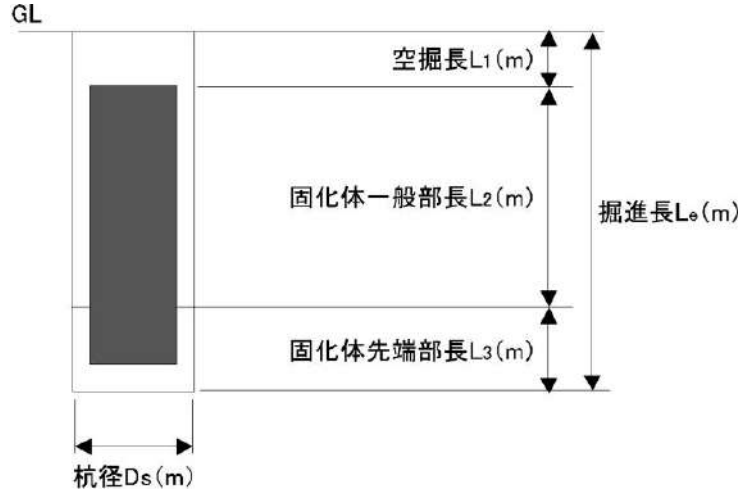
\$C_2\$: 固化体一般部セメント使用量 (t/本)

\$C_3\$: 固化体先端部セメント使用量 (t/本)

(注) \$C_3\$のセメント使用量には，引上げ注入時のセメントも含まれる。

\$C_1\$: 空掘部セメント使用量

$$C_1 = D_s^2 \times \pi / 4 \times L_1 \times 0.15 \times (1 + K_1)$$

\$D_s\$: 杭径

\$L_1\$: 空掘部長

\$K_1\$: ロス率 (表6.2)

\$C_2\$: 固化体一般部セメント使用量

$$C_2 = D_s^2 \times \pi / 4 \times L_2 \times (q / 1,000) \times (1 + K_1)$$

\$D_s\$: 杭径

\$L_2\$: 固化体一般部長

\$q\$: 土1m³当り固化材添加量 (kg/m³) (表6.1)

\$K_1\$: ロス率 (表6.2)

\$C_3\$: 固化体先端部セメント使用量

$$C_3 = D_s^2 \times \pi / 4 \times L_3 \times 1.5 \times (1 + K_1)$$

\$D_s\$: 杭径

\$L_3\$: 固化体先端部長

\$K_1\$: ロス率 (表6.2)

表6.1 固化体一般部の土1m³当り固化材添加量 (q) (kg/m³)

固化材添加量	300	350	400
--------	-----	-----	-----

表6.2 ロス率 (\$K_1\$)

ロス率	+0.15
-----	-------

6-2 添加材使用量

図6-1に表わす部位毎に、添加材使用係数をセメント量に乗じて部位毎使用量を計上し、その使用量の合計が、杭1本当りの添加材使用量となる。なお、硬化遅延剤を標準とする。

$$Q_2 = Q_1 \times 1,000 \times K_2 \dots \dots \text{式 6.2}$$

Q_2 : 添加材使用量 (kg/本)

Q_1 : 杭1本当りセメント使用量 (t/本)

K_2 : 添加材使用係数 (表 6.3)

表6.3 添加材使用係数 (K_2)

掘進長 (Le)	0～10m未満	10～20m未満	20～30m未満	30～45m以下
添加材使用係数	0.005	0.01	0.02	0.03

(注) 掘進長 (Le) とは、図6-1の $L_1 + L_2 + L_3$ とする。

7. 諸雑費

諸雑費は、電力に関する経費、足場材（敷鉄板）賃料及び設置・撤去・移設、溶接機と付属機材及び溶接材料の費用、口元管、ヤットコ、掘削攪拌ヘッド及びピロッド、鋼管キャップ・カラー、ロッドスタビライザ、スタビライザブラケット、下部振れ止め、ロッド吊金具、高圧洗浄機等の費用であり、労務費、機械損料及び運転経費の合計額に次表の率を乗じた金額を上限として計上する。

表 7.1 諸雑费率 (%)

継杭の有無	諸雑费率
継杭無し	26
継杭有り	27

8. 単価表

(1) 鋼管ソイルセメント杭1本当たり単価表

SWB232110

名 称	規 格	単 位	数 量	摘 要
土 木 一 般 世 話 役		人	$\frac{T_c}{(60 \times T)} \times 1$	表4.1
溶 接 工		〃	$\frac{T_c}{(60 \times T)} \times 2(1)$	継杭の場合に計上 鋼管径800mm未満は (注)による
と び 工		〃	$\frac{T_c}{(60 \times T)} \times 2$	表4.1
特 殊 作 業 員		〃	$\frac{T_c}{(60 \times T)} \times 1$	〃
クローラ式杭打機 運 転	鋼管ソイルセメント杭打機 杭径 900~1,500mm 最大施工深度 70m オーガ出力 110~150kW	h	$\frac{T_c}{60}$	表3.1 機械損料
クローラクレーン 運 転	油圧駆動式ウインチ ラチスジブ型 ○○t吊 排出ガス対策型 (第○次基準値)	〃	$\frac{T_c}{60}$	表3.1 機械損料
バックホウ (クローラ型) 運 転	標準型・ 排出ガス対策型 (第3次基準値) 山積0.5m ³ (平積0.4m ³)	〃	$\frac{T_c - T_w}{60}$	表3.1 機械損料
スラリプラント (全自動)	能力40m ³ /h	〃	$\frac{T_c - T_w}{60}$	表3.1 機械損料
諸 雑 費		式	1	表7.1
セメント材料費	高炉セメントB種	t	Q ₁	式6.1, 表6.1, 表6.2
添加材材料費		kg	Q ₂	式6.2, 表6.3
鋼 管 杭	突起 (リブ) 付	本	1	
計				

- (注) 1. T=鋼管ソイルセメント杭打機運転日当り運転時間は、5.8h/日とする。
2. 鋼管径が800mm未満については、()の人工を計上する。

(2) 機械運転単価表

機 械 名	規 格	適 用 単 価 表	指 定 事 項
クローラ式杭打機	鋼管ソイルセメント杭打機 杭径 900~1,500mm 最大施工深度 70m オーガ出力 110~150kW	機-1	運転労務数量→0.19 燃料消費量→13
クローラクレーン	油圧駆動式ウインチ・ラチスジブ型 60~65t吊 排出ガス対策型 (第1次基準 値)	機-1	運転労務数量→0.17 燃料消費量→12
	油圧駆動式ウインチ・ラチスジブ型 90t吊 排出ガス対策型 (第3次基準値)	機-1	運転労務数量→0.17 燃料消費量→18
バックホウ (クローラ型)	標準型・ 排出ガス対策型 (第3次基準値) 山積0.5m ³ (平積0.4m ³)	機-1	運転労務数量→0.16 燃料消費量→ 9.2

①-4 回転杭工（建地-E）

1. 適用範囲

本資料は、杭径800～1,200mmの胴体回転方式にて施工される掘削長7m以上48m以下の羽根外径が杭径の1.5倍である回転杭（開口タイプ、開端タイプ）に適用する。

なお、以下の条件は適用範囲外とする。

- ・鋼管長が7m未満の杭
- ・斜杭



図1-1 施工図



$D_w = D_p \times 1.5$
 D_w : 羽根外径 (mm)
 D_p : 杭径 (鋼管径) (mm)

図1-2 羽根の概要図（開口タイプ）

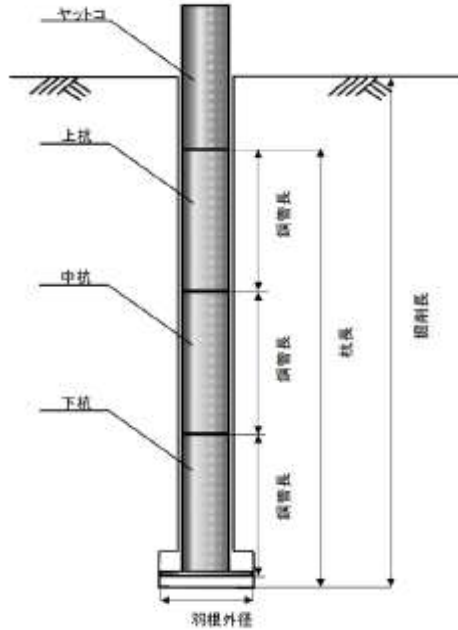
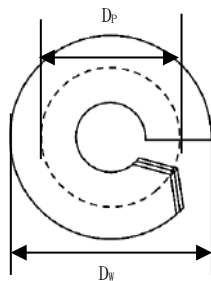
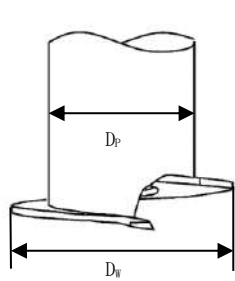
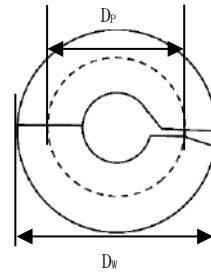
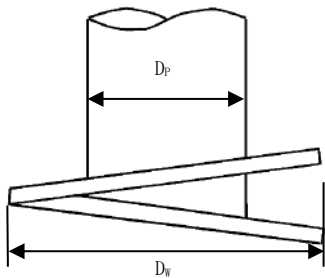

$D_w = D_p \times 1.5$
 D_w : 羽根外径 (mm)
 D_p : 杭径 (鋼管径) (mm)

図1-3 羽根の概要図（開端タイプ）

2. 施工概要

回転杭工は、先端部に羽根を有する鋼管杭に全回転型オールケーシング掘削機（回転杭用）（回転貫入機）により回転力を付与して、地中に貫入させる工法である。施工フローは、下記を標準とする。



図 2-1 施工フロー

- (注) 1. 本歩掛で対応しているのは、実線部分のみである。
 2. 開端タイプを採用する場合
 3. ヤットコは必要により施工する。
 4. 杭頭処理は「第Ⅱ編第3章①鋼管・既製コンクリート杭打工（パイルハンマ工）」により別途計上する。

3. 機種を選定

機械・規格は、次表を標準とする。

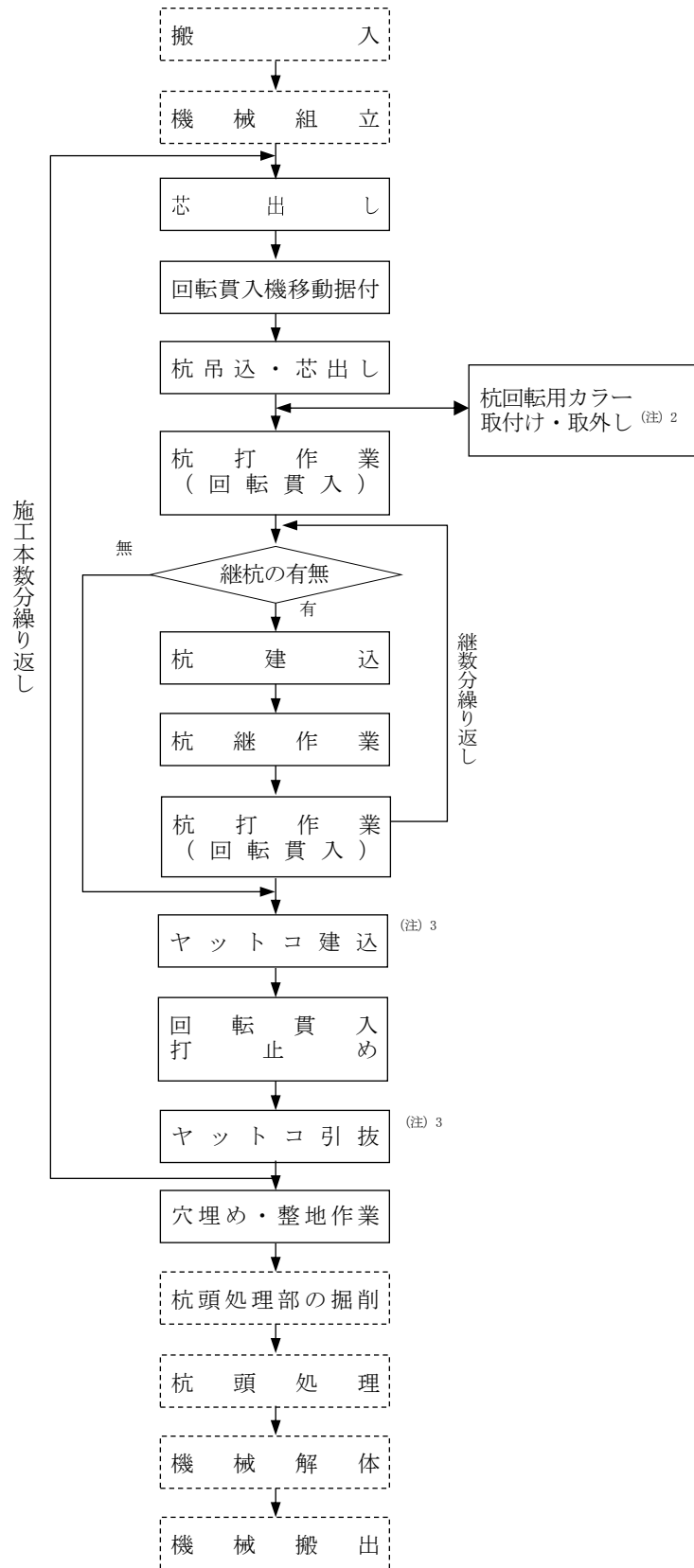
表3.1 機種を選定

作業種別	機 械 名	規 格	単 位	数 量	摘 要
回 転 貫 入	全回転型 オールケーシング 掘削機（回転杭用）	ケーシングドライバ （スキッド式・ディーゼル/油 圧駆動・回転杭用） 最大掘削径φ2,000mm 排出ガス対策型（第3次基準値）	台	1	
回転貫入機移動 据付、杭建込、 ヤットコ建込	クローラクレーン	油圧駆動式ウインチ・ ラチスジブ型 100t吊 排出ガス対策型（第3次基準値）	〃	1	
杭回転用カラー 取付け・取外し	クローラクレーン	油圧伸縮ジブ型 4.9t吊 排出ガス対策型（第3次基準値）	〃	1	(注) 1 (注) 2
穴 埋 め ・ 整 地 作 業	バックホウ (クローラ型)	標準型・排出ガス対策型 (第3次基準値) 山積0.5m ³ (平積0.4m ³)	〃	1	(注) 1

- (注) 1. バックホウ、クローラクレーン（4.9t吊）は、賃料とする。
 2. 開端タイプを採用する場合には、クローラクレーン（4.9t吊）を計上する。
 3. 現場条件により上表により難しい場合は、別途考慮する。

4. 編成人員

編成人員は、次表を標準とする。

表4.1 編成人員 (人)

職種	土木一般 世話役	とび工	特殊作業員	普通作業員	溶接工
編成人員	1	1	1	1	2 (1)

- (注) 1. 鋼管杭径800mmの場合は、()内の数値を計上する。
 2. 継杭を施工しない場合は、溶接工は計上しない。

5. 施工歩掛

5-1 杭10本当りの施工日数 (T_d)

杭10本当りの施工日数T_dは、次式による。

$$T_d = \alpha \times \beta \times T_a$$

α : 土質係数

β : 板厚係数

T_a : 杭径別施工日数 (日/10本)

(ヤットコの有無にかかわらず使用できるものとする。)

(1) 土質係数 (α)

表5.1 土質係数 (α)

N値の範囲	20未満	20以上40未満	40以上
土質係数	1.00	1.20	1.51

(注) N値は掘削層の加重平均とする。

(2) 板厚係数 (β)

表5.2 板厚係数 (β)

最小板厚	12mm	14mm	16mm
板厚係数	1.00	1.08	1.16

(注) 板厚の異なる継杭の場合は、最小板厚の板厚係数とする。

(3) 杭径別施工日数 (T_a)

表5.3 杭径別施工日数 (T_a)

(日/10本)

掘削長 (m)	杭径				
	800mm	900mm	1,000mm	1,100mm	1,200mm
7m以上 16m以下	5.57	5.77	6.05	6.33	6.61
16mを超え 32m以下	10.11	10.67	11.37	12.07	12.77
32mを超え 48m以下	14.65	15.56	16.68	17.81	18.94

5-2 諸雑費

回転杭工の諸雑費は、鋼管吊具、カウンタウェイト、回転反力装置、ヤットコ、チャックプレート、定規鉄板、施工管理装置、溶接機の損料、溶接ワイヤー及び銅バンドの材料費、足場材（敷鉄板）の賃料及び設置・撤去・移設、電力に関する経費等の費用であり、労務費、機械損料、機械賃料及び運転経費の合計額に次表の率を乗じた金額を上限として計上する。なお、ヤットコの有無にかかわらず、本諸雑費率を適用できる。

表5.4 諸雑費率 (%)

諸 雑 費 率	7
---------	---

6. 単価表

(1) 杭10本当り単価表

SWB230110

名 称	規 格	単 位	数 量	摘 要
土 木 一 般 世 話 役		人	1×T _d	表4.1
と び 工		〃	1×T _d	〃
特 殊 作 業 員		〃	1×T _d	〃
普 通 作 業 員		〃	1×T _d	〃
溶 接 工		〃	2 (1) × T _d	表4.1, (注) 2
杭		本	10	
全 回 転 型 オ ー ル ケ ー シ ン グ 掘 削 機 (回 転 杭 用) 運 転	ケーシングドライバ (スキッド式・ ディーゼル/油圧駆動・回転杭用) 最大掘削径φ2,000mm 排出ガス対策型 (第3次基準値)	日	T _d	機械損料
クローラクレーン運転	油圧駆動式ウインチ・ ラチスジブ型 100t吊 排出ガス対策型 (第3次基準値)	〃	T _d	機械損料
クローラクレーン運転	油圧伸縮ジブ型 4.9t吊 排出ガス対策型 (第3次基準値)	〃	T _d	機械賃料 (注) 3
バ ッ ク ホ ウ (ク ロ ー ラ 型) 運 転	標準型・排出ガス対策型 (第3次基準値) 山積0.5m ³ (平積0.4m ³)	〃	T _d	機械賃料
諸 雑 費		式	1	表5.4
計				

(注) 1. T_d: 杭10本当り施工日数 (日/10本)

2. 鋼管杭径800mmの場合は, () 内の数値を計上する。

3. 開端タイプを採用する場合は, クローラクレーン (4.9t吊) を計上する。

(2) 機械運転単価表

機 械 名	規 格	適用単価表	指 定 事 項
全 回 転 型 オ ー ル ケ ー シ ン グ 掘 削 機 (回 転 杭 用)	ケーシングドライバ (スキッド式・ ディーゼル/油圧駆動・回転杭用) 最大掘削径φ2,000mm 排出ガス対策型 (第3次基準値)	機-18	運転労務数量 → 1.00 燃料消費量 → 150 機械損料数量 → 1.48
クローラクレーン	油圧駆動式ウインチ・ ラチスジブ型 100t吊 排出ガス対策型 (第3次基準値)	機-18	運転労務数量 → 1.00 燃料消費量 → 121 機械損料数量 → 1.51
クローラクレーン	油圧伸縮ジブ型 4.9t吊 排出ガス対策型 (第3次基準値)	機-28	運転労務数量 → 0.18 燃料消費量 → 2.1 機械賃料数量 → 1.64
バ ッ ク ホ ウ (ク ロ ー ラ 型)	標準型・ 排出ガス対策型 (第3次基準値) 山積0.5m ³ (平積0.4m ³)	機-28	運転労務数量 → 0.28 燃料消費量 → 10 機械賃料数量 → 1.59

(注)1. 開端タイプを採用する場合は, クローラクレーン (4.9t吊) を計上する。

①-5 杭頭処理工 (建地-E)

1. 適用範囲

本資料は、杭破碎機による杭径300mm以上800mm以下の既製コンクリート杭（PHC杭，RC杭）の杭頭処理のうち、剛結合を目的とするカットオフ工の施工に適用する。

2. 施工歩掛

既製コンクリート杭のカットオフ工歩掛は、次表を標準とする。

表2.1 カットオフ工歩掛 (杭10本当たり)

名 称	規 格	単 位	杭 径 (mm)		
			杭径 φ 300～450mm	杭径 φ 500～600mm	杭径 φ 700～800mm
特殊作業員		人	1.7	2.9	4.1
杭 破 碎 機	杭径 φ 300～600mm	日	0.50	0.83	—
	杭径 φ 700～1,000mm		—	—	1.20
諸 雑 費 率		%	18		

- (注) 1. 本歩掛には廃材処理費は含まれていないので、別途計上する。
2. 諸雑費は、溶断器の損料及びアセチレン、酸素等の費用であり、労務費の合計額に上表の率を乗じた金額を上限として計上する。

3. 単価表

(1) 既製コンクリート杭カットオフ工10本当たり単価表

SWB231910

名 称	規 格	単 位	数 量	摘 要
特殊作業員		人		表2.1
杭 破 碎 機 運 転		日		表2.1 機械損料
諸 雑 費		式	1	表2.1
計				

(2) 機械運転単価表

機 械 名	規 格	適 用 単 価 表	指 定 事 項
杭 破 碎 機	杭径 φ 300～ 600mm 杭径 φ 700～1,000mm	機-12	主 燃 料→ガソリン 燃料消費量→1.3

② 場所打杭工

②-1 全回転式オールケーシング工（建地-E）

1. 適用範囲

本資料は、設計杭径1,000～1,200mmは掘削長60m以下、設計杭径1,500, 2,000mmは掘削長50m以下の全回転式オールケーシング工法による場所打杭の施工に適用する。

2. 施工概要

オールケーシング工法は、打込準備（敷鉄板の設置・撤去含む）を行ったのち、杭芯出しを行い、ケーシングチューブを建込み、ケーシングチューブを押し込みながらハンマグラブによって土砂及び岩砕の搬出を行う。

支持層に達したことを確認した後、孔内清掃（スライム処理）、鉄筋建込を行い、さらにトレミー管によりコンクリートを打設しながらケーシングチューブを引抜くことによって杭を施工する。

2-1 施工フロー

施工フローは、下記を標準とする。



図2-1 施工フロー

（注） 本歩掛で対応しているのは、実線部分のみである。

3. 機種を選定

3-1 機種を選定

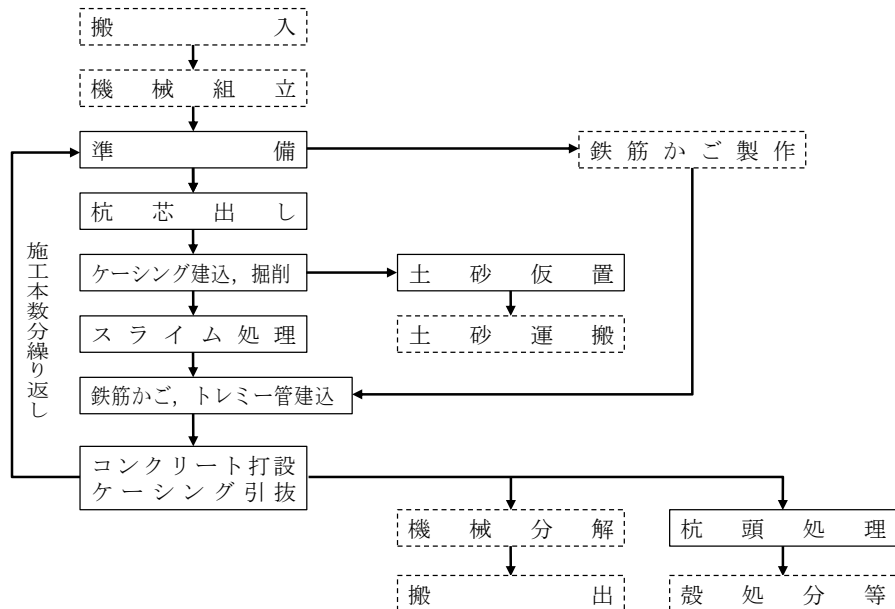
機械・規格は、次表を標準とする。

表3.1 機種を選定

作業種別	機械名	規格	単位	数量	摘要
	全回転型オールケーシング掘削機	ケーシングドライバ (スキッド式・ ディーゼル/油圧駆動) 最大掘削径φ1,500mm 又は 最大掘削径φ2,000mm	台	1	図3-1
掘削機設置・撤去, 鉄筋かご, ケーシング, トレミー管建込, 敷鉄板設置・撤去, 掘削作業	クローラクレーン	油圧駆動式ウインチ・ ラチスジブ型・ 排出ガス対策型(第3次 基準値)70t吊 又は 油圧駆動式ウインチ・ ラチスジブ型・排出ガス 対策型(2011年規制) 100t吊	〃	1	図3-2
杭周り・機械周り 整地, 杭穴の埋戻整 地, 掘削土集土	バックホウ (クローラ型)	標準型・ 排出ガス対策型(第3次 基準値)山積0.45m ³ (平積0.35m ³)	〃	1	

- (注) 1. 掘削土砂は、掘削機よりベッセルに排土し、クローラクレーンで旋回範囲内に仮置きし、水切りした後
に運搬するものを標準とする。
2. 掘削土処理については、「第Ⅱ編第1章②土工」により、別途計上する。
3. バックホウは、賃料とする。

3-2 掘削機の規格

掘削機の規格は、設計杭径及び掘削長により次図を標準とする。また、現場条件により次図により難い場合は、別途考慮する。

全回転型オールケーシング掘削機

φ1,500mm級の選定基準

掘削長 : 40m以下

設計杭径 : 1,000mm, 1,100mm, 1,200mm, 1,500mm

φ2,000mm級の選定基準

掘削長 : 40mを超え60m以下

設計杭径 : 1,000mm, 1,100mm, 1,200mm

又は

掘削長 : 40mを超え50m以下

設計杭径 : 1,500mm

又は

掘削長 : 50m以下

設計杭径 : 2,000mm



図3-1 掘削機別選定

3-3 クローラクレーンの規格

クローラクレーンの規格は、設計杭径及び掘削長により次図を標準とする。また、現場条件により次図により難しい場合は、別途考慮する。

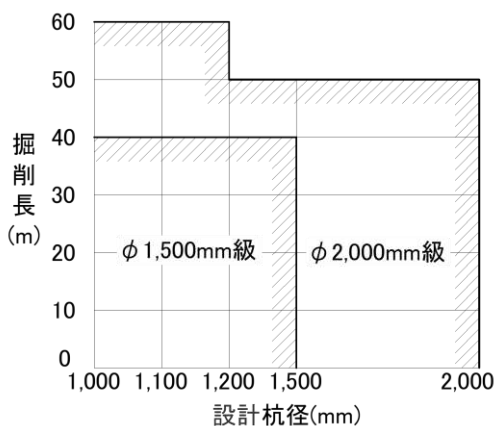
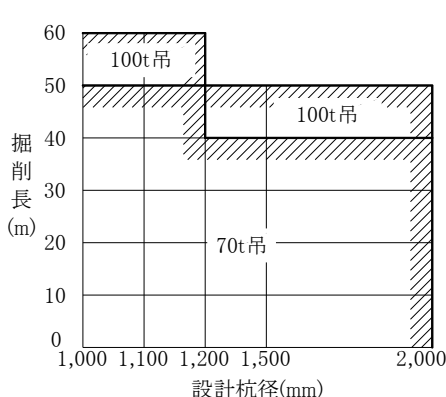

70t 吊クローラクレーンの選定基準

掘削長：50m 以下
設計杭径：1,000mm, 1,100mm, 1,200mm
又は
掘削長：40m 以下
設計杭径：1,500mm, 2,000mm

100t 吊クローラクレーンの選定基準

掘削長：50m を超え 60m 以下
設計杭径：1,000mm, 1,100mm, 1,200mm
又は
掘削長：40m を超え 50m 以下
設計杭径：1,500mm, 2,000mm

図 3-2 クローラクレーン別選定

4. 編成人員

掘削機1台に対する編成人員は、次表を標準とする。

表4.1 編成人員 (人/台)

職 種	土木一般世話役	と び 工	特殊作業員	普通作業員
編 成 人 員	1	1	1	1

(注) 上表は、掘削、鉄筋かご建込、コンクリート打設等及びその準備等を含んだ一連の作業にたずさわる人員である。

5. 施工歩掛

5-1 杭 1 本当りの施工日数 D_c は、次式による。

$$D_c = D_{c1} + D_{c2}$$

D_c : 杭 1 本当り施工日数 (日/本)

D_{c1} : 杭 1 本当りの掘削日数 (日/本)

D_{c2} : 杭 1 本当りのコンクリート打設等の施工日数 (日/本)

①杭 1 本当りの掘削日数 (D_{c1})

杭 1 本当りの掘削日数 (D_{c1}) は、次表の掘削日数を、掘削する土質毎に下記のとおり算出する。

$$D_{c1} = (T_1 \times \ell_1) + (T_2 \times \ell_2) + \dots \text{(日/本)} \text{ (} D_{c1} \text{は、小数第3位を四捨五入し、小数第2位とする。)}$$

T_n : 各土質の掘削日数

ℓ_n : 各土質の掘削長 (m)

(例) 全回転型オールケーシング掘削機

掘削長20m (レキ質土, 粘性土, 砂及び砂質土15m, 硬岩 I 5m) の場合

$$D_{c1} = (0.03 \times 15) + (0.08 \times 5) = 0.85$$

表 5.1 掘削日数 (T) (日/m)

土 質	レキ質土 粘性土 砂及び砂質土	岩塊・玉石 軟 岩 I	軟 岩 II	硬岩 I 中硬岩
掘 削 日 数	0.03	0.04	0.06	0.08

(注) 掘削日数はケーシング建込日数を含む。

②杭1本当りのコンクリート打設等の施工日数（D_{C2}）

杭1本当りのコンクリート打設等の施工日数（D_{C2}）には芯出し、機械移動据付、検尺、注水、スライム処理、鉄筋かご建込、鉄筋かご継足、トレミー管建込、コンクリート打設・ケーシング引抜、トレミー管引抜を含む。

表5.2 杭1本当りのコンクリート打設等の施工日数（日/本）

掘削長	杭1本当りのコンクリート打設等の施工日数
0 < ℓ ≤ 10	0.45
10 < ℓ ≤ 20	0.70
20 < ℓ ≤ 30	0.97
30 < ℓ ≤ 40	1.24
40 < ℓ ≤ 50	1.50
50 < ℓ ≤ 60	1.76



図5-1 施工図

5-2 材料の使用数量

杭1本に必要なコンクリート使用数量は、次式による。

$$Q = \frac{\pi}{4} \times D^2 \times L \times (1+K) \dots\dots (式 5.1)$$

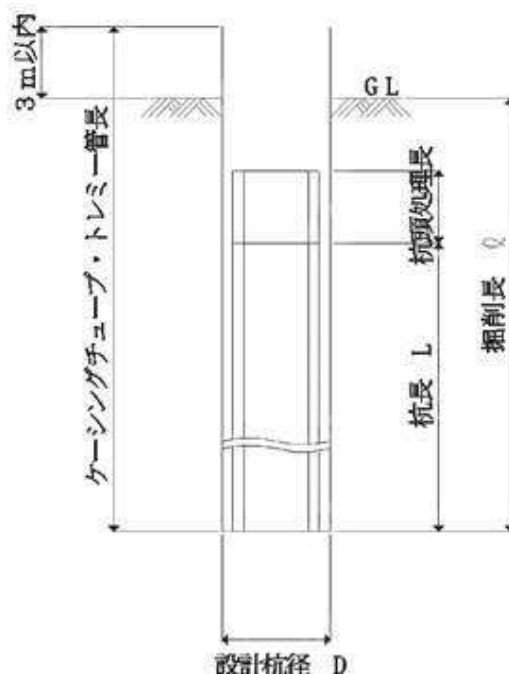
- Q：杭1本当りのコンクリート使用数量（m³/本）
- D：設計杭径（m）
- L：杭長（m）
- K：ロス率

コンクリート使用数量のロス率（損失+杭頭処理分を含む）は、次表とする。

表 5.3 ロス率(K)

ロス率	+0.09
-----	-------

5-3 杭頭処理

杭1本当り杭頭処理歩掛は、次表とする。

表5.4 杭頭処理歩掛 (1本当り)

名 称	規 格	単 位	設計杭径 (mm)				
			1,000	1,100	1,200	1,500	2,000
土木一般世話役		人	0.09	0.10	0.11	0.14	0.18
特殊作業員		〃	0.31	0.34	0.37	0.46	0.62
ラフテレーンクレーン運転	油圧伸縮ジブ型・排出ガス対策型(第1次基準値)50t吊	日	0.09	0.10	0.11	0.14	0.18
諸 雑 費		%	19				

- (注) 1. ラフテレーンクレーンは賃料とする。
 2. 諸雑費は、空気圧縮機運転（排出ガス対策型）、コンクリートブレーカ損料、付着防止材等の費用であり、労務費及び運転経費及び賃料の合計額に上表の率を乗じた金額を上限として計上する。
 3. 殻処分費が必要な場合は、別途計上する。
 4. 殻積込については、「第Ⅱ編第2章④構造物とりこわし工」により、別途計上する。
 5. 殻運搬については、「第Ⅱ編第2章共通工⑤殻運搬」により、別途計上する。

5-4 鉄筋工

鉄筋工は、「第Ⅵ編第1章①-1鉄筋工（太径鉄筋含む）」により別途計上する。

5-5 諸雑費

諸雑費は、施工機械足場用の足場材（敷鉄板）賃料及び設置・撤去・移設、ハンマグラブ、ケーシングチューブ、ハンマクラウン、プランジャ、ベッセル、スラッシュタンク、トレミー管、コンクリート打込スロープ、吊金具、吊ワイヤ、工事用水中モータポンプの損料、副バンド装置の損料、ビット等の損耗費、電力に関する経費等の費用であり、労務費、運転経費、機械損料及び賃料の合計額に次表の率を乗じた金額を上限として計上する（杭頭処理の労務費、機械賃料及び運転経費は含まない）。

表 5.5 諸雑费率 (%)

諸雑费率	29
------	----

6. 単価表

(1) 基礎杭工1本当り単価表

SWB230310

名 称	規 格	単 位	数 量	摘 要
土 木 一 般 世 話 役		人	1×D _c	表4.1
と び 工		〃	1×D _c	〃
特 殊 作 業 員		〃	1×D _c	〃
普 通 作 業 員		〃	1×D _c	〃
掘 削 機 運 転		日	D _c	機械損料
クローラクレーン運転		〃	D _c	〃
バ ッ ク ホ ウ (クローラ型) 運転		〃	D _c	機械賃料
コ ン ク リ ー ト		m ³		式5.1, 表5.3
鉄 筋 工		t		別途計上する
諸 雑 費		式	1	表5.5
計				

(注) D_c: 杭1本当り施工日数 (日/本)

(2) 杭頭処理1本当り単価表

SWB230350

名 称	規 格	単 位	数 量	摘 要
土 木 一 般 世 話 役		人		表5.4
特 殊 作 業 員		〃		〃
ラフテレーンクレーン運転	油圧伸縮ジブ型・排出ガス 対策型(第1次基準値)50t吊	日		表5.4 機械賃料
諸 雑 費		式	1	表5.4
計				

(3) 機械運転単価表

機 械 名	規 格	適用単価表	指 定 事 項
全 回 転 型 オールケーシング 掘 削 機	ケーシングドライバ (スキッド式・ディーゼル/ 油圧駆動) 最大掘削径φ1,500mm	機-18	運転労務数量→ 1.00 燃料消費量 → 69 機械損料数量→ 1.45
	ケーシングドライバ (スキッド式・ディーゼル/ 油圧駆動) 最大掘削径φ2,000mm	機-18	運転労務数量→ 1.00 燃料消費量 → 82 機械損料数量→ 1.45
クローラクレーン	油圧駆動式ウインチ・ ラチスジブ型・排出ガス対策型 (第3次基準値) 70t吊	機-18	運転労務数量→ 1.00 燃料消費量 → 106 機械損料数量→ 1.38
	油圧駆動式ウインチ・ラチスジ ブ型・排出ガス対策型 (2011年 規制) 100t吊	機-18	運転労務数量→ 1.00 燃料消費量 → 119 機械損料数量→ 1.38
バ ッ ク ホ ウ (クローラ型)	標準型・ 排出ガス対策型 (第3次基準値) 山積0.45m ³ (平積0.35m ³)	機-28	運転労務数量→ 0.80 燃料消費量 → 28 機械賃料数量→ 1.60

②-2 リバースサーキュレーション工（建地-E）

1. 適用範囲

本資料は、リバースサーキュレーションによる場所打杭工の施工に適用する。なお、揚水方式はポンプサクショ方式とし、杭径は800～2,000mm、掘削長は70mまでとする。施工方法はA工法（クローラクレーン2台による施工）を標準とし、作業面積、障害物等によりクローラクレーン2台を常時使用して作業することが不可能な場合はB工法（クレーン1台施工）とする。

工法別作業順序
(A工法)

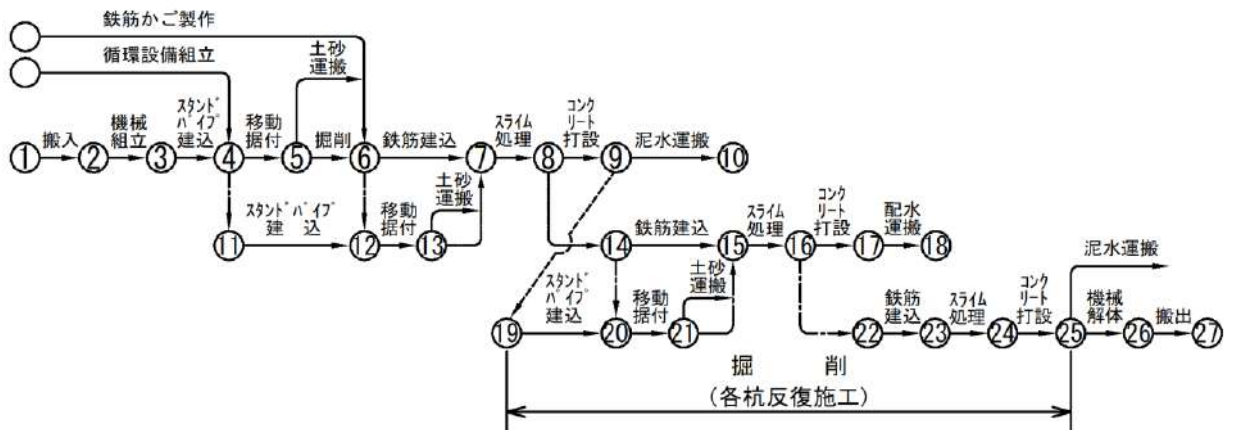

(B工法)



図1-1 工法別作業順序

2. 機種を選定

機械・規格は、次表を標準とする。

表2.1 機種を選定

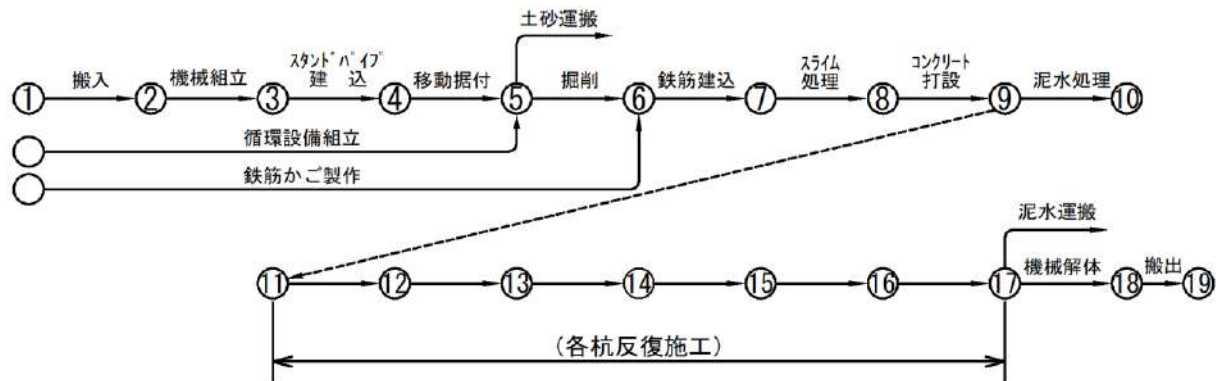
作業種別	機械名	規格	単位	数量		摘要
				A工法	B工法	
	リバースサーキュレーションドリル	ロータリテーブル式, 最大掘削径φ3,200mm, 最大掘削長200m	台	1	1	
	クローラクレーン	油圧駆動式ウインチ・ ラチスジブ型・ 排出ガス対策型 (第1次基準値)50t吊	〃	2	1	(注)
スタンドパイプ 施工用	油圧式鋼管 圧入引抜機	4本ジャッキ式(各種)	〃	1	1	
掘削土処理用	バックホウ (クローラ型)	標準型・排出ガス対策型 (第1次基準値) 山積0.5m ³ (平積0.4m ³)	〃	1	1	(注)
	スラッシュタンク		槽	必要量	必要量	

(注) クローラクレーン、バックホウは、賃料とする。

3. 編成人員

掘削機1台に対する編成人員は、次表を標準とする。

表3.1 編成人員 (人/台)

職種	土木一般世話役	特殊作業員	とび工	普通作業員
A工法	1	1	2	2
B工法	1	1	2	1

(注) この人員は、掘削機操作、水中ポンプ操作、鉄筋かご建込、コンクリート打設等を含んだ一連の作業にたずさわる人員である。

4. 施工歩掛

4-1 掘削長杭径別杭1本当り施工日数 (d₁)

(1) 掘削長杭径別杭1本当り施工日数は、次表による。

表4.1 掘削長杭径別杭1本当り施工日数 (d₁) (日/本)

杭径(mm)	800 ≤ D ≤ 1,100	1,100 < D ≤ 1,400	1,400 < D ≤ 1,700	1,700 < D ≤ 2,000
掘削長(m)				
0 < L ₁ ≤ 10	0.51	0.55	0.59	0.63
10 < L ₁ ≤ 20	0.69	0.81	0.93	1.05
20 < L ₁ ≤ 30	0.87	1.07	1.27	1.47
30 < L ₁ ≤ 40	1.05	1.33	1.61	1.90
40 < L ₁ ≤ 50	1.23	1.59	1.96	2.32
50 < L ₁ ≤ 60	1.41	1.85	2.30	2.74
60 < L ₁ ≤ 70	1.59	2.11	2.64	3.16

(注) 上表には、準備、リバース機による掘削、スタンドパイプ建込部掘削、スタンドパイプ建込・引抜き、鉄筋かご建込、トレミー管建込、コンクリート打設を含む。

(2) 杭N本当り施工日数は、次式による。

$$d = d_1 \times N \times \gamma \text{ (日)}$$

d : 掘削長杭径別杭N本当り施工日数 (日)

d₁ : 掘削長杭径別杭1本当り施工日数 (日/本)

N : 施工本数 (本)

γ : 施工係数

表4.2 施工係数(γ)

工 法	A 工 法	B 工 法	
杭 径(mm)	800以上2,000以下	1,400以下	1,400を超える
係 数	1	1.70	1.47

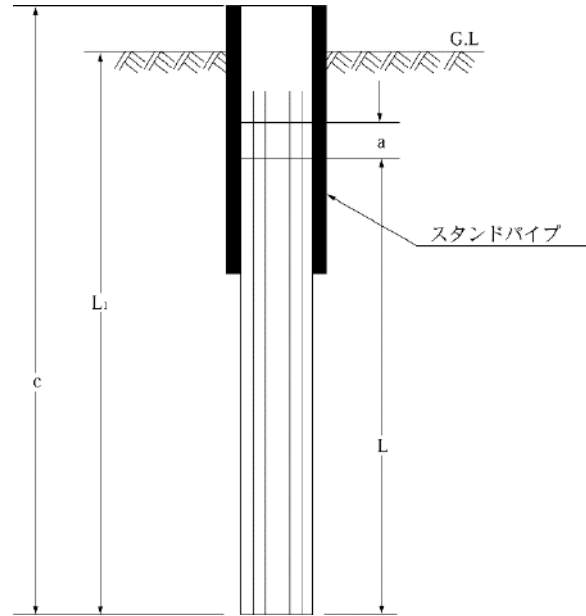

L : 杭長
L₁ : 掘削長
a : 杭頭処理長
c : トレミー管建込長

図4-1 施工図

4-2 杭1本の施工に要する各機械の供用日数及び運転日数

(1) 掘削機 (リバースサーキュレーションドリル) の供用日数

$$d_R = 1.51 \times \gamma \times \delta \times d_1 \text{ (供用日/本)}$$

d_R : 掘削機 (リバースサーキュレーションドリル) の供用日数 (供用日/本)

γ : 施工係数 (表4.2)

δ : 掘削係数 (表4.3)

d_1 : 掘削長杭径別杭1本当り施工日数 (日/本)

表4.3 掘削係数(δ)

杭 径(mm)	1,400以下	1,400を超える
掘削係数	0.70	0.80

(2) クローラクレーンの運転日数

$$d_{c1} = \gamma \times \varepsilon_1 \times d_1 \text{ (日/本)}$$

$$d_{c2} = \gamma \times \varepsilon_2 \times d_1 \text{ (日/本)}$$

d_{c1} : クローラクレーン運転日数 (1台目)

d_{c2} : " (2台目)

γ : 施工係数 (表4.2)

ε_1 : クレーン係数 (表4.4)

ε_2 : "

d_1 : 掘削長杭径別杭1本当り施工日数 (日/本)

表4.4 クレーン係数 ($\varepsilon_1, \varepsilon_2$)

係 数	工 法	杭径1,400mm以下	杭径1,400mmを超える
ε_1	A, B工法	0.99	
ε_2	A工法	0.99	0.68

(3) 油圧式鋼管圧入引抜機の供用日数

$$d_H = 1.51 \times \gamma \times d_1 \text{ (供用日/本)}$$

d_H : 油圧式鋼管圧入引抜機の供用日数 (供用日/本)

γ : 施工係数 (表4.2)

d_1 : 掘削長杭径別杭1本当り施工日数 (日/本)

(4) バックホウの運転日数

$$d_B = 1.09 \times \gamma \times \delta \times d_1 \text{ (日/本)}$$

d_B : バックホウの運転日数 (日/本)

γ : 施工係数 (表4.2)

δ : 掘削係数 (表4.3)

d_1 : 掘削長杭径別杭1本当り施工日数 (日/本)

なお、この日数には、沈殿池の掘削、残土処理、簡単な作業足場敷均し等の全てを含む。

4-3 労務歩掛

(1) 表3.1に示す作業員等の杭1本当り労務歩掛 (M) は、次式による。

$$M = \gamma \times d_1 \times n \text{ (人/本)}$$

M : 作業員等の杭1本当り労務歩掛 (人/本)

γ : 施工係数 (表4.2)

d_1 : 掘削長杭径別杭1本当り施工日数 (日/本)

n : 編成人員 (人)

(2) ダンプトラックの運転労務は、「第Ⅰ編第7章①建設機械運転労務」による。

4-4 施工日数算定にあたってのフロー

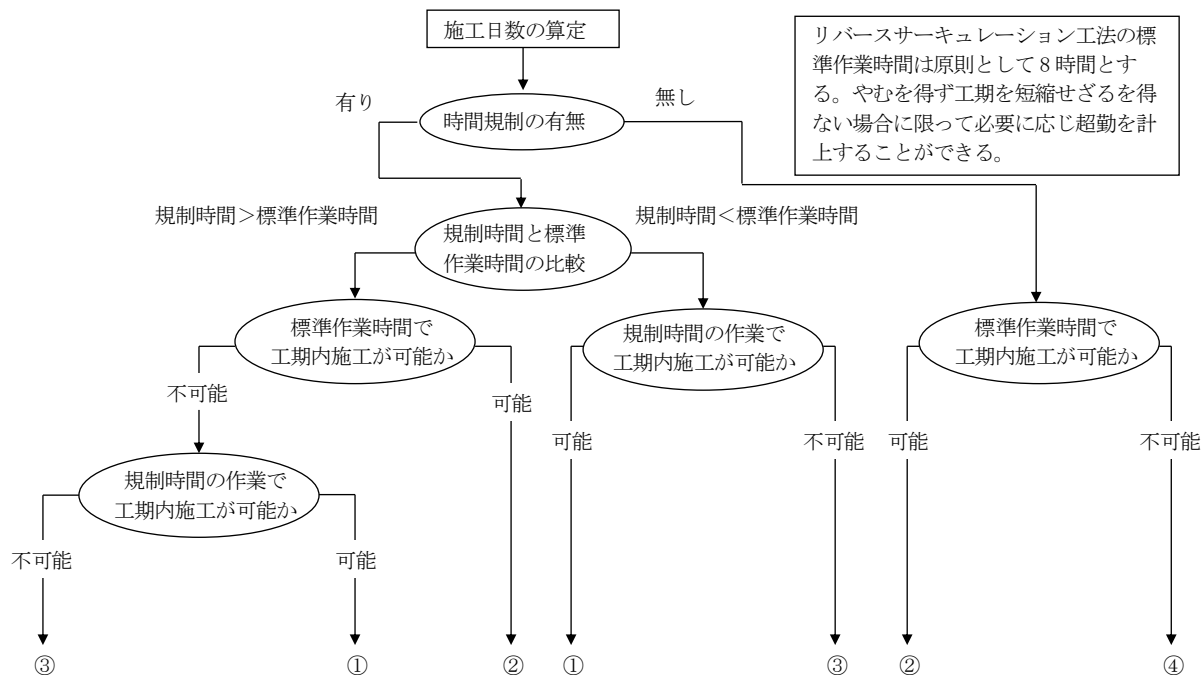

- ① 規制時間内施工で積算する。
- ② 標準時間作業時間（8時間）で積算する。
- ③ パーティ数を考慮して積算する。
- ④ 超勤及びパーティ数を考慮して積算する。

5. 杭1本当たりコンクリート使用量

杭1本当りに必要なコンクリート使用量は、次式による。

$$Q = \frac{\pi}{4} \times D^2 \times L \times (1+K) \quad (\text{m}^3/\text{本})$$

- Q : 杭1本当たりコンクリート使用量 (m³/本)
- D : 杭径 (m)
- L : 杭長 (m)
- K : コンクリートロス率

コンクリート量のロス（ロス+杭頭処理部分を含む）は、次表とする。

表5.1 コンクリートのロス率(K)

ロス率	+0.12
-----	-------

6. 鉄筋工

鉄筋工は、「第Ⅵ編第1章①-1鉄筋工（太径鉄筋含む）」により別途計上する。

7. 掘削土及び泥水処理

- (1) 掘削土の運搬が必要な場合は、ダンプトラック（オンロード・ディーゼル10t積級）を別途計上する。
- (2) 掘削土の産業廃棄物処理費が必要な場合は、別途計上する。
- (3) 泥水処理費が必要な場合は、別途計上する。

8. 諸雑費

杭1本当りの諸雑費は、鉄筋かご建込時の溶接材、プランジャ・スタンドパイプ・トレミー管・電気溶接機・ドリルパイプ・サクシオンホース・デリバリーホース・工事用水中モータポンプ・三翼ビット・ハンマグラブ及びハンマクラウンの損料、足場材（敷鉄板）賃料及び設置・撤去・移設に関する経費、電力に関する経費、杭頭処理等の費用であり労務費、機械損料、賃料及び運転経費の合計額に次表の率を乗じた金額を上限として計上する。

表8.1 諸雑費率 (%)

工 法	A工法・B工法
諸 雑 費 率	30

9. 単価表及び内訳書

- (1) 基礎杭工1本当り内訳書

SWB230410

名 称	規 格	単 位	数 量	摘 要
土 木 一 般 世 話 役		人	$\gamma \times d_1 \times n$	表3.1, 表4.1, 表4.2
特 殊 作 業 員		〃	$\gamma \times d_1 \times n$	〃
と び 工		〃	$\gamma \times d_1 \times n$	〃
普 通 作 業 員		〃	$\gamma \times d_1 \times n$	〃
油 圧 式 鋼 管 機 圧 入 引 抜	4本ジャッキ式（各種）	供用日	$1.51 \times \gamma \times d_1$	表4.1, 表4.2 機械損料
リバースサーキュレ シ ョ ン ド リ ル	ロータリテーブル式 最大掘削径 $\phi 3,200\text{mm}$ 最大掘削長 200m	〃	$1.51 \times \gamma \times \delta \times d_1$	表4.1, 表4.2, 表4.3 機械損料
クローラクレーン運転	油圧駆動式ウインチ・ ラチスジブ型・ 排出ガス対策型 (第1次基準値)50t吊	日	$\gamma \times \varepsilon_1 \times d_1$	表4.1, 表4.2, 表4.4 機械賃料
クローラクレーン運転	油圧駆動式ウインチ・ ラチスジブ型・ 排出ガス対策型 (第1次基準値)50t吊	〃	$\gamma \times \varepsilon_2 \times d_1$	表4.1, 表4.2, 表4.3 機械賃料
バ ッ ク ホ ウ (ク ロ ー ラ 型) 運 転	標準型・排出ガス 対策型(第1次基準値) 山積0.5m ³ (平積0.4m ³)	〃	$1.09 \times \gamma \times \delta \times d_1$	表4.1, 表4.2, 表4.3 機械賃料
コ ン ク リ ー ト		m ³		単価表(2)
鉄 筋 工		t		別途計上
ダンプトラック運転	オンロード・ディーゼル 10t積級	h		別途計上 機械損料
諸 雑 費		式	1	表8.1
計				

- (注) 1. 諸雑費の対象額には、鉄筋工，コンクリート材料費，ダンプトラック運転は含まれない。
 2. スラッシュタンクは、別途計上する。
 3. クローラクレーン，バックホウは、賃料とする。
 4. γ ：施工係数
 d_1 ：掘削長杭径別杭1本当り施工日数
 n ：編成人員
 δ ：掘削係数
 ε_1 ：クレーン係数
 ε_2 ：クレーン係数

(2) コンクリート工杭1本当り単価表

SWB230420

名 称	規 格	単 位	数 量	摘 要
コ ン ク リ ー ト		m ³		
諸 雑 費		式	1	
計				

(注) コンクリート数量については、「5. 杭1本当りコンクリート使用量」を参照。

(3) スラッシュタンク杭1本当り単価表

SWB230430

名 称	規 格	単 位	数 量	摘 要
ス ラ ッ シ ュ タ ン ク		供用日	$1.51 \times \gamma \times d_1$	表4.1, 表4.2 機械損料
諸 雑 費		式	1	
計				

(注) スラッシュタンクは各規格毎に必要な量を計上する。

(4) 機械運転単価表

機 械 名	規 格	適 用 単 価 表	指 定 事 項
バ ッ ク ホ ウ (ク ロ ー ラ 型)	標準型・ 排出ガス対策型(第1次基準値) 山積0.5m ³ (平積0.4m ³)	機-28	運転労務数量→ 1.00 燃料消費量→ 42 機械賃料数量→ 1.28
ク ロ ー ラ ク レ ー ン	油圧駆動式ウインチ・ ラチスジブ型・ 排出ガス対策型(第1次基準値) 50t吊	機-27	燃料消費量→ 60 機械賃料数量→ 1.00

②-3 アースオーガ工・硬質地盤用アースオーガ工（建地-E）

1. 適用範囲

本資料は、掘削長30m以下、杭径350mm～600mmのアースオーガにより掘削注入を行うモルタル場所打杭の施工に適用する。

なお、適用土質は、レキ質土、砂及び砂質土、粘性土、岩塊・玉石、軟岩（Ⅰ）及び軟岩（Ⅱ）とする。



図1-1 施工図

2. 施工概要

施工フローは、下記を標準とする。

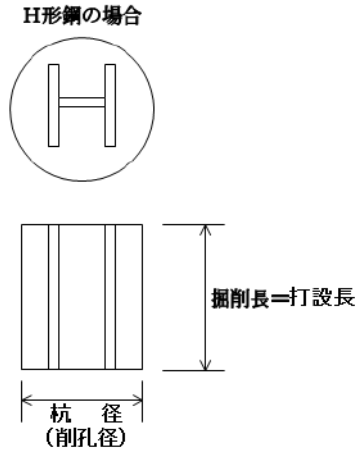

図2-1 施工フロー

（注） 本歩掛で対応しているのは、実線部分のみである。

3. 機種の選定

3-1 機種の選定

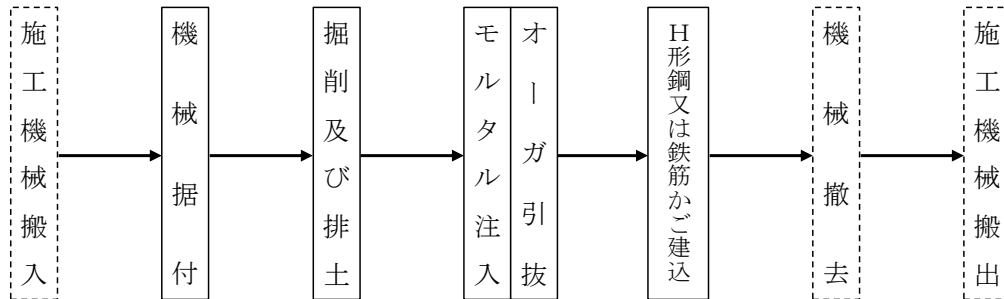
機械・規格の選定は、次表を標準とする。

表3.1 機種の選定

作業種別	機械名	規格	単位	数量	摘要
	クローラ式アースオーガ	単軸式・直結三点支持式 リーダ長18～21m	台	1	アースオーガ出力は 図3-1による
H形鋼又は鉄筋かごの建込み	クローラクレーン	油圧駆動式ウインチ・ ラチスジブ型・ 排出ガス対策型 (第2次基準値) 30～35t吊	〃	1	

3-2 アースオーガ

アースオーガの選定は、次図を標準とするが、現場条件により次図により難しい場合は別途考慮する。

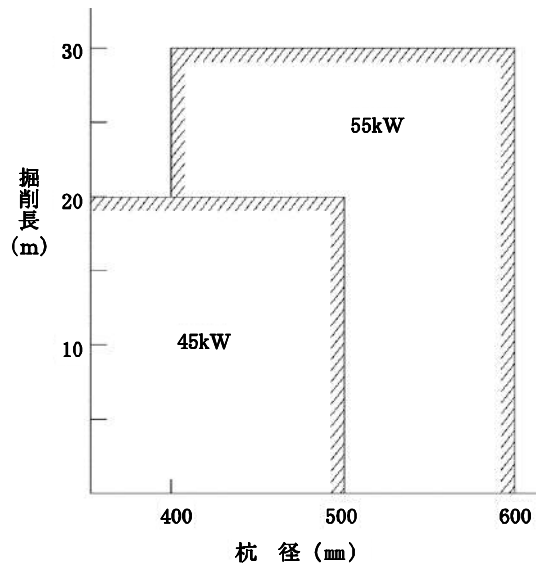

(注) 杭径400mm以上で岩塊・玉石，軟岩（Ⅰ），軟岩（Ⅱ）を連続して2m以上含む場合は，杭径掘削長にかかわらず，オーガ出力は90kWとする。

図3-1 アースオーガの選定

4. 編成人員

掘削機1台に対する編成人員は、次表を標準とする。

表4.1 編成人員 (人/台)

土木一般世話役	とび工	特殊作業員	普通作業員
1	2	1	1

(注) 掘削機，クレーンの運転労務は，「第Ⅰ編第7章①建設機械運転労務」により別途計上する。

5. 施工歩掛

5-1 杭10本当り施工日数（d）

杭10本当り施工日数は、次式による。

$$d = \frac{\alpha \cdot d_a}{F} \quad (\text{日/10本})$$

d : 杭10本当り施工日数（日/10本）

α : 土質係数

d_a : 杭径掘削長別杭10本当り施工日数（日/10本）

F : 作業係数

(1) 土質係数（α）

土質係数は、次表を標準とする。

表5.1 土質係数（α）

N値	土質	土	岩塊・玉石	軟岩（Ⅰ） 軟岩（Ⅱ）
	20 未 満		1.0	3.2
20 以 上		1.1		

(注) 1. ここでいう「土」とは、レキ質土、粘性土、砂及び砂質土をいう。
2. 土質係数αは、掘削する土質毎の係数を下記のとおり加重平均して算出する。

$$\alpha = \frac{\alpha_1 \times \ell_1 + \alpha_2 \times \ell_2 \dots\dots}{\ell_1 + \ell_2 \dots\dots\dots}$$

ここで、α_n：各土質の土質係数
ℓ_n：各土質の掘削長(m)

(例) 土N値20以上の層5m, 岩塊層5mの場合

$$\alpha = \frac{1.1 \times 5 + 3.2 \times 5}{5 + 5} = 2.15 \div 2.2$$

(2) 杭径掘削長別杭10本当り施工日数（d_a）

杭径掘削長別杭10本当り施工日数は、次表を標準とする。

表5.2 杭径掘削長別杭10本当り施工日数（d_a）（日/10本）

掘削長(m)	杭径(mm)	350以上 500以下	500を超え 600以下
	10以下		1.3
10を超え14以下		1.7	1.8
14を超え18以下		2.0	2.2
18を超え22以下		2.8	2.9
22を超え26以下		3.1	3.3
26を超え30以下		3.4	3.7

(注) 杭径掘削長別杭10本当り施工日数には、準備時間、掘削時間、モルタル注入時間、鉄筋かご又はH形鋼建込及び継足し時間等を含む。

(3) 作業係数（F）

作業係数は、次表を標準とする。

作業係数は、基準値を0.9とし、次式により補正する。

$$F = 0.9 + f$$

F：作業係数

f：作業条件による補正係数

表5.3 作業条件による補正係数（f）

条件	補正係数(f)			摘 要
	-0.05	0	+0.05	
施 工 規 模 (1 工 事 当 り)	1,000本未満	1,000本以上 2,000本未満	2,000本以上	連続地中壁工の場合
	100本未満	100本以上 200本未満	200本以上	連続地中壁工以外の場合

6. 材料使用量

杭10本当りモルタル使用量は、次式による。

$$Q = \frac{\pi}{4} \times D^2 \times L \times (1+K) \times 10 \quad (\text{m}^3/10\text{本})$$

Q : 杭10本当りモルタル使用量 (m³/10本)

D : 杭径 (m)

L : 打設長 (m)

K : ロス率

表6.1 ロス率(K)

杭 径 (mm)	350以上600以下
ロ ス 率	+0.18

7. 鉄筋工

鉄筋工は、「第VI編第1章①-1鉄筋工 (太径鉄筋含む)」により別途計上する。

8. 諸雑費

諸雑費は、オーガスクリュ、オーガヘッド、モルタルプラント (25kW) の損料及び電力に関する経費の費用等であり、労務費、機械損料及び運転経費の合計額に、次表の率を乗じた金額を上限として計上する。

なお、次表の上段の値は土のみの場合に適用し、下段の値は岩塊、玉石、軟岩 (I)・(II) を連続して2m以上施工する場合に適用する。

表8.1 諸雑費率 (%)

モルタル区分	杭径		掘削長
	350mm以上 500mm以下	500mmを超え 600mm以下	
	20m以下	20mを超え 30m以下	30m以下
モルタルプラント使用	20 28	27 31	
モルタルプラント不使用	10 18	18 22	

9. 単価表

名 称	規 格	単 位	数 量	摘 要
土 木 一 般 世 話 役		人	1×d	表4.1
と び 工		〃	2×d	〃
特 殊 作 業 員		〃	1×d	〃
普 通 作 業 員		〃	1×d	〃
モ ル タ ル		m ³	Q	
鋼材(H形鋼又は鉄筋かご)		t		
クローラ式アースオーガ 運 転	単軸式・直結三点支持 式 リーダ長18～21m	日	d	表3.1, 図3-1 機械損料
クローラクレーン運転	油圧駆動式ウインチ・ ラチスジブ型・ 排出ガス対策型 (第2次基準値) 30～35t吊	〃	$\frac{1}{2} \times d$	機械損料
諸 雑 費		式	1	表8.1
計				

(注) 1. d : 杭10本当り施工日数 (日/10本)

2. Q : 杭10本当りモルタル使用量 (m³/10本)

(1) 杭10本当り単価表

SWB230510

名 称	(1)	(2)	(3)	(4)
土 木 一 般 世 話 役	○			
と び 工	○			
特 殊 作 業 員	○			
普 通 作 業 員	○			
モ ル タ ル		○		
鋼材(H形鋼又は鉄筋かご)			○	○
クローラ式アースオーガ 運 転	○			
クローラクレーン運転	○			
諸 雑 費	○	○	○	○
計				

(2) モルタル10本当り単価表

SWB230520

名 称	規 格	単 位	数 量	摘 要
モ ル タ ル		m ³	10 × Q	
諸 雑 費		式	1	
計				

(注) Q : 杭1本当りモルタル使用量 (m³/本)

(3) H形鋼10本当り単価表

SWB230530

名 称	規 格	単 位	数 量	摘 要
H 形 鋼		t		
諸 雑 費		式	1	
計				

(4) 機械運転単価表

機 械 名	規 格	適用単価表	指 定 事 項	
クローラ式 アースオーガ	表3.1	機-18	運転労務数量→ 1.00 機械損料数量→ 1.58 燃料消費量→ 下記のとおりとする	
			規 格	燃料消費量(ℓ/日)
			45kW	51
			55kW	69
90kW	58			
クローラクレーン	油圧駆動式ウインチ・ ラチスジブ型・ 排出ガス対策型 (第2次基準値) 30～35t吊	機-18	運転労務数量→ 1.00 燃料消費量→ 54 機械損料数量→ 1.58	

(注) クローラ式アースオーガで、作業専用の油圧ユニットにディーゼルエンジンを使用する場合、排出ガス対策型とする。

②-4 大口径ボーリングマシン工 (建地-E)

1. 適用範囲

本資料は、大口径ボーリングマシンによる場所打杭工（山留工，地すべり抑止杭，基礎杭等）の施工に適用する。適用範囲は、設計杭径190～510mm，掘削長35m以下とし，杭の頭出しを行う場合にも適用する。

なお，頭出しの長さは6m以下とする。

継杭は地中部のみとし，地上部の継杭は場所打杭工の対象としない。

表1.1 設計杭径及び削孔径

項目 \ 設計杭径 (mm)	190以上 226未満	226以上 276未満	276以上 326未満	326以上 376未満	376以上 426未満	426以上 510以下
削孔径 (mm)	300	350	400	450	500	550
鋼管	設計杭径は，鋼管の外径とする。					
H形鋼	設計杭径は，H形鋼の対角線長とする。					



図1-1 施工図

2. 施工概要

本工法は、大口径ボーリングマシンを使用して施工するもので、地盤を掘削し、鋼管杭又はH形鋼を建込み、中詰コンクリートの打設、外詰モルタルの注入等の一連作業で杭を形成するものである。

なお、本工法は土質・岩質に対する適用範囲が広く、使用するビットによって粘性土、レキ質土、岩等に対応でき、孔壁の崩落保護を行いながら施工することを標準とする。

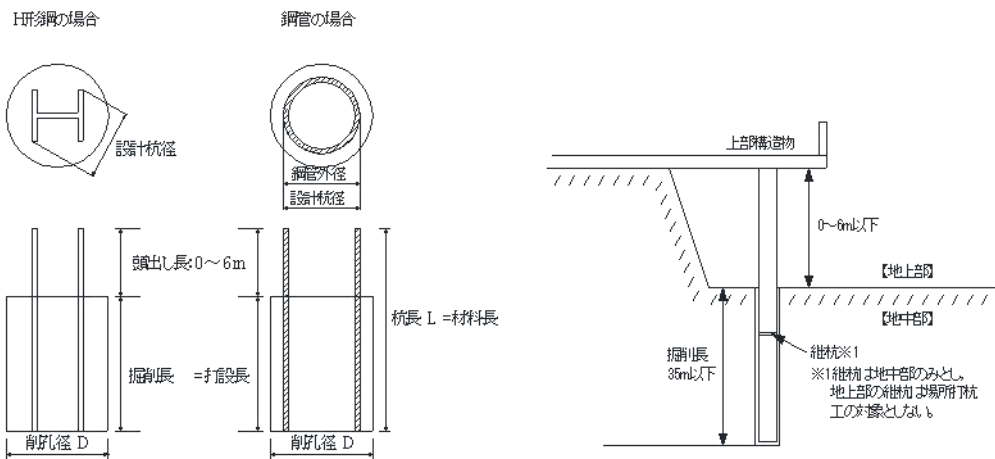

図2-1 施工フロー

(注) 1. 本歩掛で対応しているのは、実線部分のみである。
2. 泥土の処理費が必要な場合は、別途計上する。

3. 機種を選定

3-1 大口径ボーリングマシンの選定

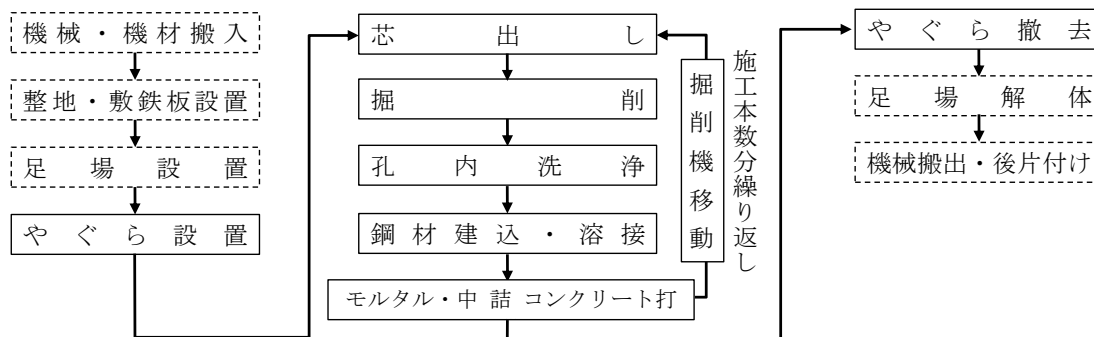
施工機種の選定は、次図を標準とする。

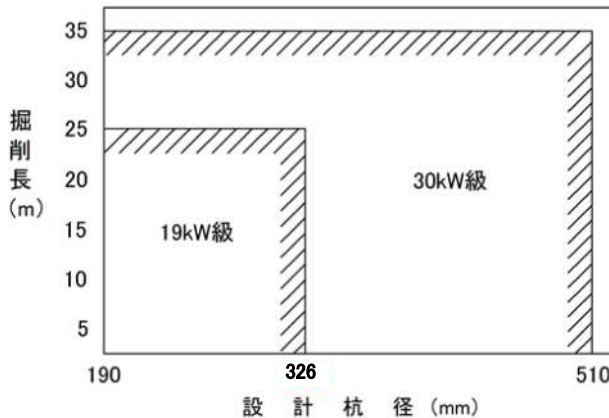

19kW級の選定基準

設計杭径：326mm未滿

掘削長：25m以下

30kW級の選定基準

設計杭径：326mm以上510mm以下

掘削長：35m以下

又は

設計杭径：326mm未滿

掘削長：25m超35m以下

(注) 現場条件により機械の搬入が困難で、これにより難しい場合は別途考慮する。

図3-1 大口径ボーリングマシンの選定

3-2 補助機種の選定

鋼管、H形鋼の建込み、大口径ボーリングマシンの移動は付属のウインチで施工することを標準とするが、下記現場及び作業条件により補助機種が必要な場合は、別途計上する。

現場及び作業条件

- ① 施工場所より10m以内に材料置場を設けることができない場合。
- ② 民家、構造物、その他の施設等を破損又は、危険にさらす恐れがある場合。
- ③ 水路等の連続的な凸凹の障害により大口径ボーリングマシン付属ウインチによる施工が困難な場合。

表3.1 機種を選定

作業種別	機 械 名	規 格	単 位	数 量	摘 要
資材等の現場内小運搬、鋼管、H形鋼の建込み、溶接、大口径ボーリングマシンの移動	ラフテレーンクレーン	油圧伸縮ジブ型・排出ガス対策型(第3次基準値)25t吊	台	1	必要に応じて計上する

(注) 1. ラフテレーンクレーンは上表を標準とするが、現場条件により上表により難しい場合は別途考慮する。

2. ラフテレーンクレーンは、賃料とする。

4. 編成人員

大口径ボーリングマシンによる場所打杭工の編成人員は、次表を標準とする。

表4.1 編成人員 (人/日)

職 種	土木一般世話役	特殊作業員	普通作業員
編成人員	1	2	2

(注) 継杭を施工する場合は、溶接工0.75人工計上する。

5. 施工歩掛

杭1本当り施工日数 (T_c)

H形鋼杭の場合…………… T_c = T₁ + T₂ + T₃

鋼管杭の場合…………… T_c = T₁ + T₂ + (T₃ · α)

T₁ : 杭1本当りの削孔日数 (日/本)

T₂ : 杭1本当りの準備・建込み等, 充填日数 (日/本)

T₃ : 杭1本当りの溶接日数 (日/本)

α : 鋼管板厚補正係数

(注) T₃は立継溶接 (※₁) により継杭を施工する場合に計上する。

なお, 機械式継手 (※₂) により継杭を施工する場合も適用できるが, T₃及び溶接工は計上せず, 費用等を別途計上する。

※₁ 立継溶接……………鋼材を大口径ボーリングマシンのウインチ等で建込みながら溶接する施工方法。

※₂ 機械式継手……………あらかじめ杭の上下端部に工場で溶接取付された継手部材を現地で自重等により嵌合させる構造のもの。

① 杭1本当りの削孔日数 (T₁)

表5.1 土質毎の削孔日数 (T_a) (日/m)

ボーリングマシン	土質・岩質分類	レキ質土 軟岩 (I)	砂及び砂質土 粘性土	岩塊・玉石	軟岩 (II)	硬 岩
	19kW級		0.15	0.07	0.24	0.34
30kW級						

(注) 1. 土質毎の削孔日数 (T_a) は, 掘削する土質毎に次のとおり加算して算出する。

$$T_1 = T_{a1} \times \ell_1 + T_{a2} \times \ell_2 + T_{a3} \times \ell_3 + T_{a4} \times \ell_4 + \dots$$

T_{a_n} : 各土質の削孔日数 (日/m)

ℓ_n : 各土質の掘削長 (m)

2. T₁は小数点第2位とし, 小数点第3位を四捨五入する。

(例) 大口径ボーリングマシン19kW級を使用してレキ質土5m, 砂質土の層10mを施工した場合

$$T_1 = 0.15 \text{ (日/m)} \times 5 \text{ (m)} + 0.07 \text{ (日/m)} \times 10 \text{ (m)} = 1.45$$

② 杭1本当りの準備・建込み等, 充填日数 (T₂)

杭1本当りの準備 (足場作り, 1回目のビット取付, 大口径ボーリングマシンの移動, 芯出し), 鋼管・H形鋼建込, 孔内洗浄, ロッド継足し・引抜き, モルタル及び中詰コンクリート打設の施工日数は次表とする。

表5.2 杭種毎の準備・建込み等, 充填日数 (T₂) (日/本)

掘削長 (m)		9.0以下	9.1~18.0	18.1~27.0	27.1~35.0
設計杭径 (mm)					
杭 種					
H 形 鋼	190以上326未満	0.62	0.94	1.24	1.52
	326以上510以下	0.67	1.07	1.45	1.81
鋼 管	190以上326未満	0.63	0.94	1.27	1.57
	326以上510以下	0.70	1.09	1.50	1.88

(注) 1. 機械の1回の移動距離は3m以内を標準とし, ブロック間の移動は, 別途考慮する。

2. 足場作りとは, 大口径ボーリングマシンの下に敷く足場材の敷設とし, 全体の仮設足場は含まない。

3. 削孔途中でのロッド引抜きや挿入及びロッドの先端補修を含む。

4. 補助機械の有無にかかわらず適用できる。

5. モルタル注入はグラウトポンプにより行い, 注入パイプの取付け・取外しを含む時間である。

6. 中詰コンクリートは, トラックミキサ等による打設時間とする。

③ 杭1本当りの溶接日数 (T₃)

表5.3 H形鋼(T₃) (日/本)

H形鋼規格(mm)		150~175	200~250	300~350
溶接回数(標準)	杭長			
L ≤ 12m	0回	-	-	-
12m < L ≤ 24m	1回	0.08	0.20	0.43
24m < L ≤ 35m	2回	0.16	0.40	0.86

表5.4 鋼管(T₃) (日/本)

鋼管外径(mm)		190以上 300未満	300以上 400未満	400以上 500未満	500以上 510以下
溶接回数(標準)	杭長				
L ≤ 12m	0回	-	-	-	-
12m < L ≤ 24m	1回	0.08	0.12	0.15	0.18
24m < L ≤ 35m	2回	0.16	0.24	0.30	0.36

なお、現場条件により溶接回数(標準)により難しい場合は、表5.5より1回当りの溶接日数を加減する。

表5.5 1回当りの溶接日数 (日/回)

H形鋼規格(mm)	1回当り溶接日数	鋼管外径(mm)	1回当り溶接日数
150~175	0.08	190以上300未満	0.08
200~250	0.20	300以上400未満	0.12
300~350	0.43	400以上500未満	0.15
		500以上510以下	0.18

- (例1) 鋼管外径190mm杭長30m 溶接回数が3回の場合(標準2回)
 0.16 (日/本・標準) + 0.08 (日/回・1回当り) = 0.24 (日/本)
- (例2) 鋼管外径190mm杭長9m 溶接回数が1回の場合(標準0回)
 0 (日/本・標準) + 0.08 (日/回・1回当り) = 0.08 (日/本)

④ 鋼管板厚補正係数 (α)

表5.6 鋼管板厚補正係数 (α)

板厚(mm)	~15	16~20	21~25	26~30
係数	1.00	1.60	2.15	2.86

(注) 板厚30mmを超えるものについては、別途考慮する。

6. 杭1本当りモルタル及びコンクリート使用量

杭1本当りモルタル及びコンクリート使用量は、次式とする。
ただし、H形鋼を使用する場合はモルタル杭を標準とする。

6-1 モルタルを使用する場合

$$Q = \frac{\pi}{4} \times D^2 \times \ell \times (1 + K_1) \quad (\text{m}^3/\text{本})$$

Q : 杭1本当りモルタル使用量 (m³/本)
D : 削孔径 (m)
ℓ : 打設長 (m)
K₁ : モルタルロス率

表6.1 モルタルロス率 (鋼管・H形鋼の場合) (K₁)

K ₁	+0.1
----------------	------

6-2 コンクリート (生コン) を使用する場合

$$Q_1 = \frac{\pi}{4} \times (D_1^2 - D^2) \times \ell \times (1 + K_2) \quad (\text{m}^3/\text{本})$$

$$Q_2 = \frac{\pi}{4} \times D^2 \times \ell \times (1 + K_3) \quad (\text{m}^3/\text{本})$$

Q₁ : モルタル使用量 (m³/本)
Q₂ : 中詰コンクリート使用量 (m³/本)
D : 設計杭径 (m)
D₁ : 削孔径 (m)
ℓ : 打設長 (m)
K₂ : モルタルロス率
K₃ : 中詰コンクリートロス率

表6.2 モルタルロス率 (K₂)

K ₂	+0.1
----------------	------

表6.3 中詰コンクリートロス率 (K₃)

K ₃	+0.02
----------------	-------

7. やぐらの設置・撤去

やぐらの設置・撤去歩掛は、次表を標準とする。ただし、搬入搬出時及びやぐらを解体しなければ移動できない場合に計上する。

表7.1 やぐらの設置・撤去歩掛 (ラフテレーンクレーン使用の場合) (1基1回当り)

名 称	単位	数量	摘 要
土 木 一 般 世 話 役	人	1.0	
と び 工	〃	1.0	
特 殊 作 業 員	〃	2.0	
普 通 作 業 員	〃	2.0	
ラフテレーンクレーン運転	日	1.0	油圧伸縮ジブ型・ 排出ガス対策型(第3次基準値)25t吊

(注) 1. ラフテレーンクレーンは、賃料とする。
2. ラフテレーンクレーンは、上表を標準とするが、現場条件により上表により難しい場合は、別途考慮する。

表7.2 やぐらの設置・撤去歩掛 (索道使用の場合) (1基1回当たり)

名称	単位	数量	摘要
土木一般世話役	人	1.0	
とび工	〃	3.0	
特殊作業員	〃	2.5	
普通作業員	〃	3.5	
ウインチ運転	日	1.5	開放型(電動)・単胴 巻上能力2.8t×30m/min 巻取容量φ22×200m
発動発電機運転	〃	1.5	ディーゼルエンジン駆動・排出ガス対策型(第1次基準値) 定格容量 75 kVA (19kW級用) 定格容量100 kVA (30kW級用)

- (注) 1. 発動発電機は、賃料とする。
2. 索道の設置・撤去が必要な場合は、別途計上する。

8. ビット等損耗費

ビット等損耗費は、大口径ボーリングマシンに使用するビット及びロッド等の費用であり、労務費、機械損料の合計額に次表の率を乗じた金額を計上する。

なお、ビット等損耗費については、杭1本当たりで算出する。

表8.1 ビット等損耗費率 (P) (1m当り損耗費率)

設計杭径(mm)	土質	砂及び砂質土 粘性土	レキ質土 軟岩 (I)	軟岩 (II)	硬 岩	岩 塊 玉 石
190以上226未満		15%		18%		30%
226以上276未満		20%		30%		60%
276以上326未満			45%		90%	
326以上376未満		25%		60%		150%
376以上426未満			80%			
426以上510以下						

- (注) 1. ビット等損耗費率は、掘削する土質毎に損耗費率を加重平均して算出する。

$$\text{損耗費率}P = \frac{P_1 \times l_1 + P_2 \times l_2 \cdots}{l_1 + l_2 \cdots}$$

ここで、 P_n : 各土質毎のビット等損耗費率

l_n : 各土質の掘削長 (m)

2. Pは整数とし、小数点第1位を四捨五入する。

(例) 設計杭径350mm, 砂質土2m, レキ質土15m, 岩塊・玉石3mの場合

$$P = \frac{20\% \times 2m + 45\% \times 15m + 90\% \times 3m}{2m + 15m + 3m} = 49.3\cdots \approx 49\%$$

3. 補助機械賃料、やぐらの設置・撤去及び仮設足場の設置・撤去費用は、ビット損耗費対象額としない。

9. 諸雑費

諸雑費は、大口径ボーリングマシンの足場材、溶接機及び溶接棒、注入管、やぐら及び水槽損料、グラウトポンプ（試錐ポンプ）、サンドポンプ、ベントナイトミキサ、グラウトポンプ（モルタル圧送用）、グラウトミキサ、サイクロンスクリーン、給水ポンプの損料及び燃料費、ベントナイトの材料費、電力に関する経費等の費用であり、労務費、機械損料及び運転経費の合計額に次表の率を乗じた金額を上限として計上する。

表9.1 諸雑费率 (%)

諸 雑 費 率	28
---------	----

- (注) 1. 傾斜地等で仮設足場が必要な場合は、別途計上する。
2. 補助機械賃料、やぐらの設置・撤去及び仮設足場の設置・撤去の費用、ビット等損耗費は、諸雑費対象額としない。

(足場概念図)

諸雑費に含まれる足場材料は  の範囲とする。

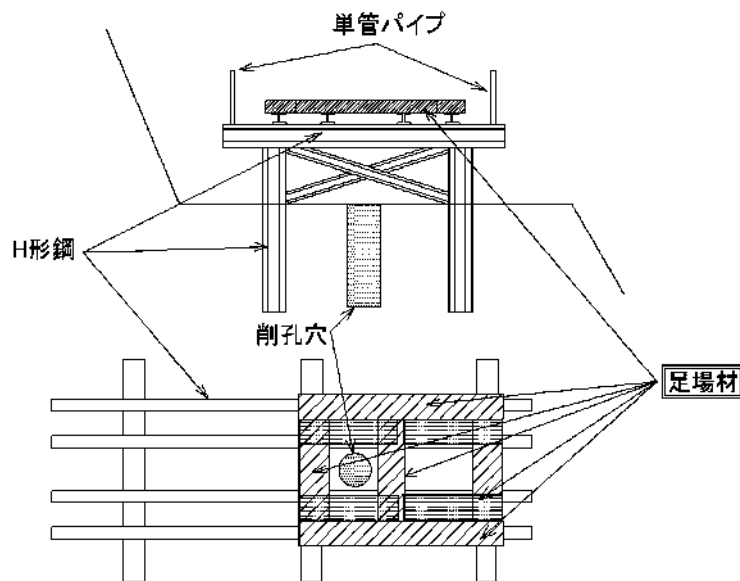

- (注) 足場については、主部材（H形鋼等）の組立及び損料等は含まず、大口径ボーリングマシンの足場材である。
足場については、作業する現場条件及び機械及び材料等の重量を考慮し、適正に構造を検討する。

図9-1 足場概念図

10. 泥水（ベントナイト）の処理費

泥水処理等の費用については、別途計上するものとする。

11. 単価表

(1) 大口径ボーリングマシンによる場所打杭1本当り単価表

SWB230610

名 称	規 格	単 位	数 量	摘 要
土 木 一 般 世 話 役		人	$T_c \times 1$	表4.1
特 殊 作 業 員		〃	$T_c \times 2$	〃
普 通 作 業 員		〃	$T_c \times 2$	〃
溶 接 工		〃	$T_3 \times 0.75$	継杭の場合に計上 鋼管の場合は(注)2による
中 詰 材 料		m ³		モルタル・コンクリート
鋼 管 ・ H 形 鋼 等		本	1	
大口径ボーリングマシン運転		日	$T_1 + T_2$	機械損料
ラフテレーンクレーン	油圧伸縮ジブ型・ 排出ガス対策型 (第3次基準値)25t吊	〃	$T_2 + T_3$	必要に応じて計上 機械賃料
ビ ッ ト 等 損 耗 費		式	1	表8.1
諸 雑 費		〃	1	表9.1
計				

(注) 1. 泥土処理費が必要な場合は、別途計上とする。

2. 鋼管における数量については、「 $T_3 \times \alpha \times 0.75$ 」とする。3. 継杭に機械式継手を施工する場合は、 T_3 及び溶接工は計上せずに、費用等を別途計上する。

(2) やぐらの設置・撤去単価表 (ラフテレーンクレーン使用の場合)

SWB230630

(1基1回当り)

名 称	規 格	単 位	数 量	摘 要
土 木 一 般 世 話 役		人		表7.1
と び 工		〃		〃
特 殊 作 業 員		〃		〃
普 通 作 業 員		〃		〃
ラフテレーンクレーン	油圧伸縮ジブ型・ 排出ガス対策型 (第3次基準値)25t吊	日		表7.1 機械賃料
諸 雑 費		式	1	
計				

(3) やぐらの設置・撤去単価表 (索道使用の場合)

SWB230630

(1基1回当り)

名 称	規 格	単 位	数 量	摘 要
土 木 一 般 世 話 役		人		表7.2
と び 工		〃		〃
特 殊 作 業 員		〃		〃
普 通 作 業 員		〃		〃
ウ イ ン チ 運 転	開放型(電動)・単胴 巻上能力2.8t×30m/min 巻取容量φ22×200m	日		表7.2 機械損料
発 動 発 電 機 運 転	ディーゼルエンジン駆動・ 排出ガス対策型(第1次基準値) 定格容量 75 kVA (19kW級用) 定格容量100 kVA (30kW級用)	〃		表7.2 機械賃料
諸 雑 費		式	1	
計				

(4) 機械運転単価表

機 械 名	規 格	適用単価表	指 定 事 項
大口径ボーリングマシン	図3-1	機-25	機械損料数量→ 1.33
ウ イ ン チ	開放型(電動)・単胴・ 巻上能力2.8t×30m/min 巻取容量φ22×200m	機-25	機械損料数量→ 1.41
発 動 発 電 機	ディーゼルエンジン駆動・ 排出ガス対策型(第1次基準値) 定格容量 75 kVA (19kW級用) 定格容量100 kVA (30kW級用)	機-16	燃 料 消 費 量 75 kVA→ 37 100 kVA→ 60 機械賃料数量→ 1.3

②-5 ダウンザホールハンマ工 (建地-E)

1. 適用範囲

本資料は、ダウンザホールハンマによる場所打杭工（山留工，地すべり抑止杭，基礎杭（構造物，仮設物），防護柵）の施工に適用する。ただし，防護柵については，吸収エネルギーが750～1,000kJ程度の高エネルギー吸収柵の支柱設置のみ適用する。

適用範囲は，設計杭径170mm以上580mm以下，掘削長30m以下とする。ただし，防護柵については，設計杭径270mmを超え320mm以下，掘削長8m以下とする。また，杭の頭出しを行う場合にも適用する。

なお，鋼管・H形鋼の頭出しの長さは6m以下とし，防護柵の頭出しの長さは，4m以下とする。

継杭は地中部のみとし，地上部の継杭は場所打杭工の対象としない。

表 1.1 設計杭径及び削孔径

設計杭径 (mm)	170 以上 220 以下	220 超え 270 以下	270 超え 320 以下	320 超え 360 以下	360 超え 430 以下	430 超え 510 以下	510 超え 580 以下
項目							
削 孔 径 (mm)	300	350	400	450	500	550	600
H 形 鋼	設計杭径は，H形鋼の対角線長とする。						
鋼 管	設計杭径は，鋼管の外径とする。						
防 護 柵	設計杭径は，回転防止筋を含む外径とする。						



図1-1 施工図

2. 施工概要

本工法は、クレーン又は大口径ボーリングマシンに取付けたダウンザホールハンマの打撃により地盤を掘削し、鋼管杭又はH形鋼杭を建込み、中詰材・外詰材の注入等の一連作業で杭を形成するものである。

なお、本工法は比較的安定した地盤で孔壁保護を行わずに施工する場合に適用し、孔壁保護を行う場合には、本工法の適用外とし別途考慮する。

2-1 施工フロー

施工フローは、下記を標準とする。

1) A工法（クレーン工法）



図2-1 施工フロー

- (注) 1. 本歩掛で対応しているのは、実線部分のみである。
 2. 防護柵の場合は、中詰材（モルタル）入り鋼管とし、外詰モルタル充填のみ計上する。
 3. 支柱キャップ取付け及び取付けに必要な足場については別途計上する。

2) B工法（大口径ボーリングマシン工法）

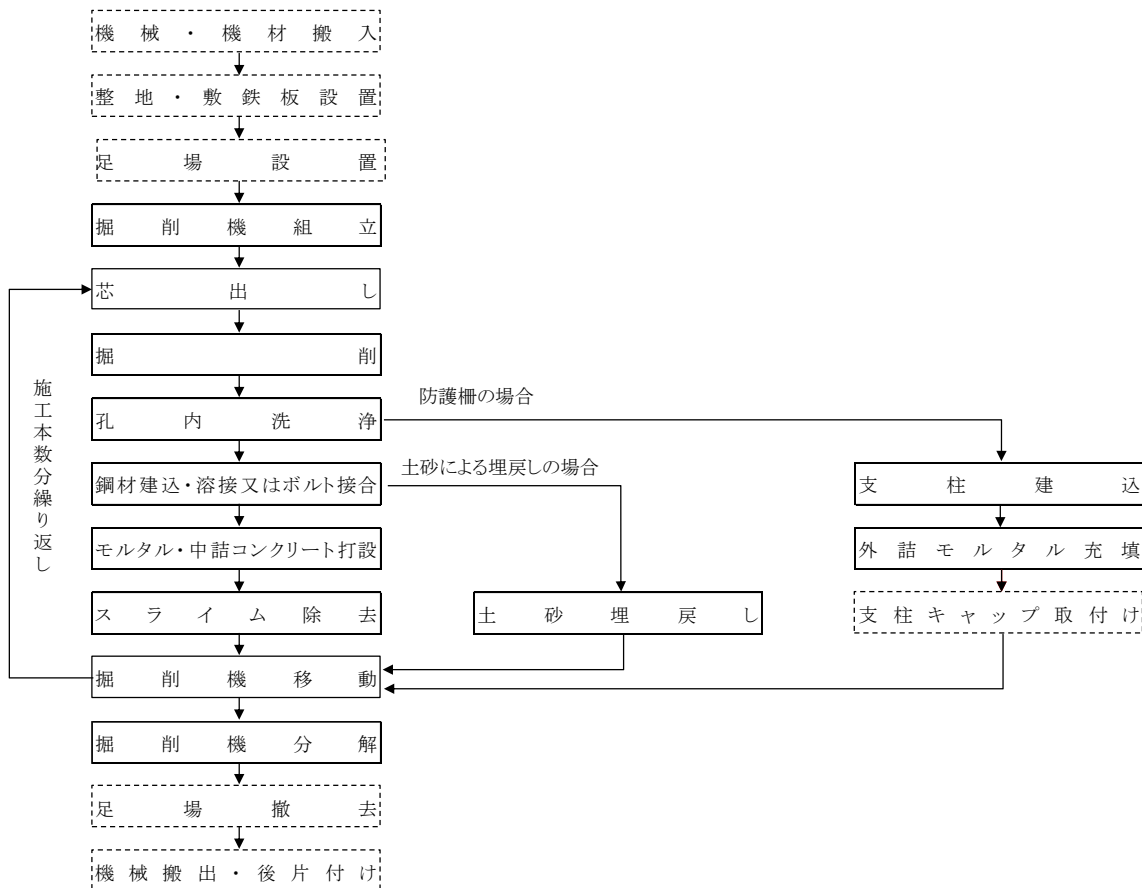

図 2-2 施工フロー

- (注) 1. 本歩掛で対応しているのは、実線部分のみである。
 2. 防護柵の場合は、中詰材（モルタル）入り鋼管とし、外詰モルタル充填のみ計上する。
 3. 支柱キャップ取付け及び取付けに必要な足場については別途計上する。
 4. 傾斜地等で仮設足場が必要な場合、別途計上する。

3) C工法（テーブルマシン工法）

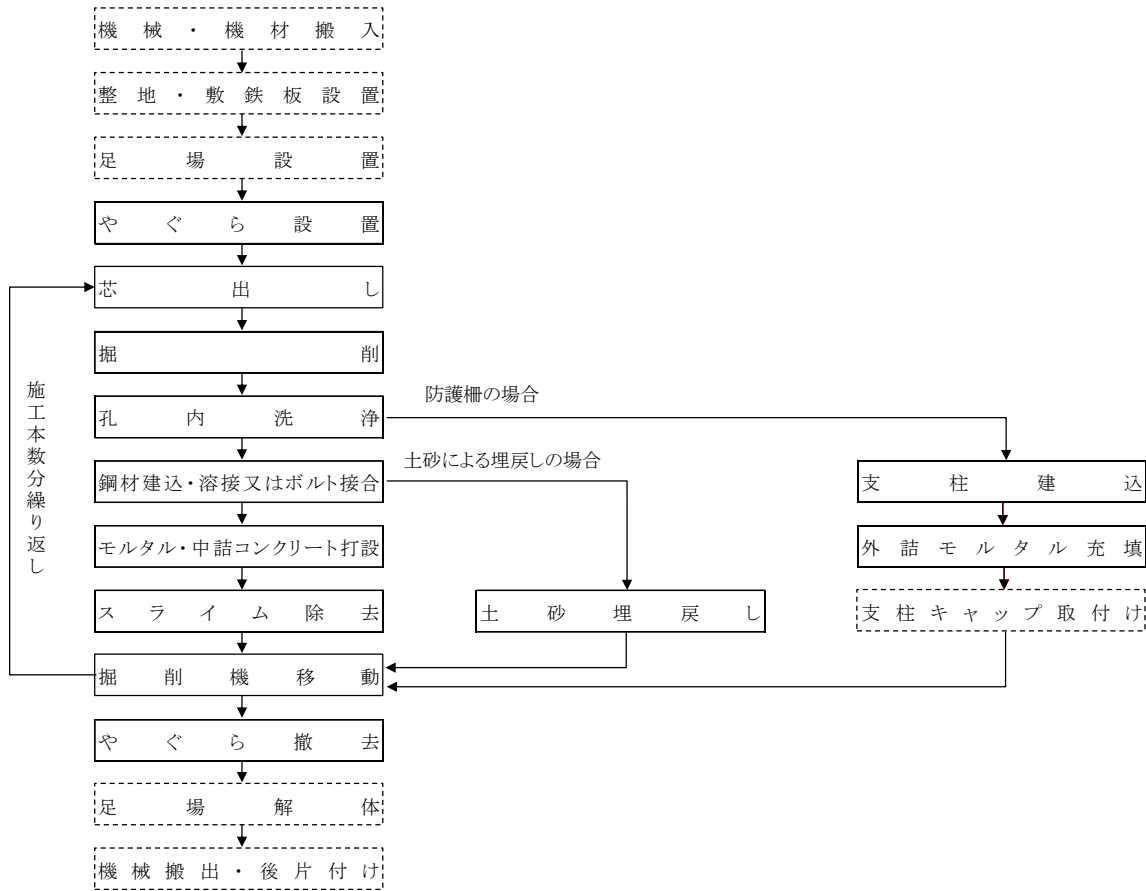

図2-3 施工フロー

- (注) 1. 本歩掛で対応しているのは、実線部分のみである。
 2. 防護柵の場合は、中詰材（モルタル）入り鋼管とし、外詰モルタル充填のみ計上する。
 3. 支柱キャップ取付け及び取付けに必要な足場については別途計上する。
 4. 作業架台の設置・撤去は別途計上とする。

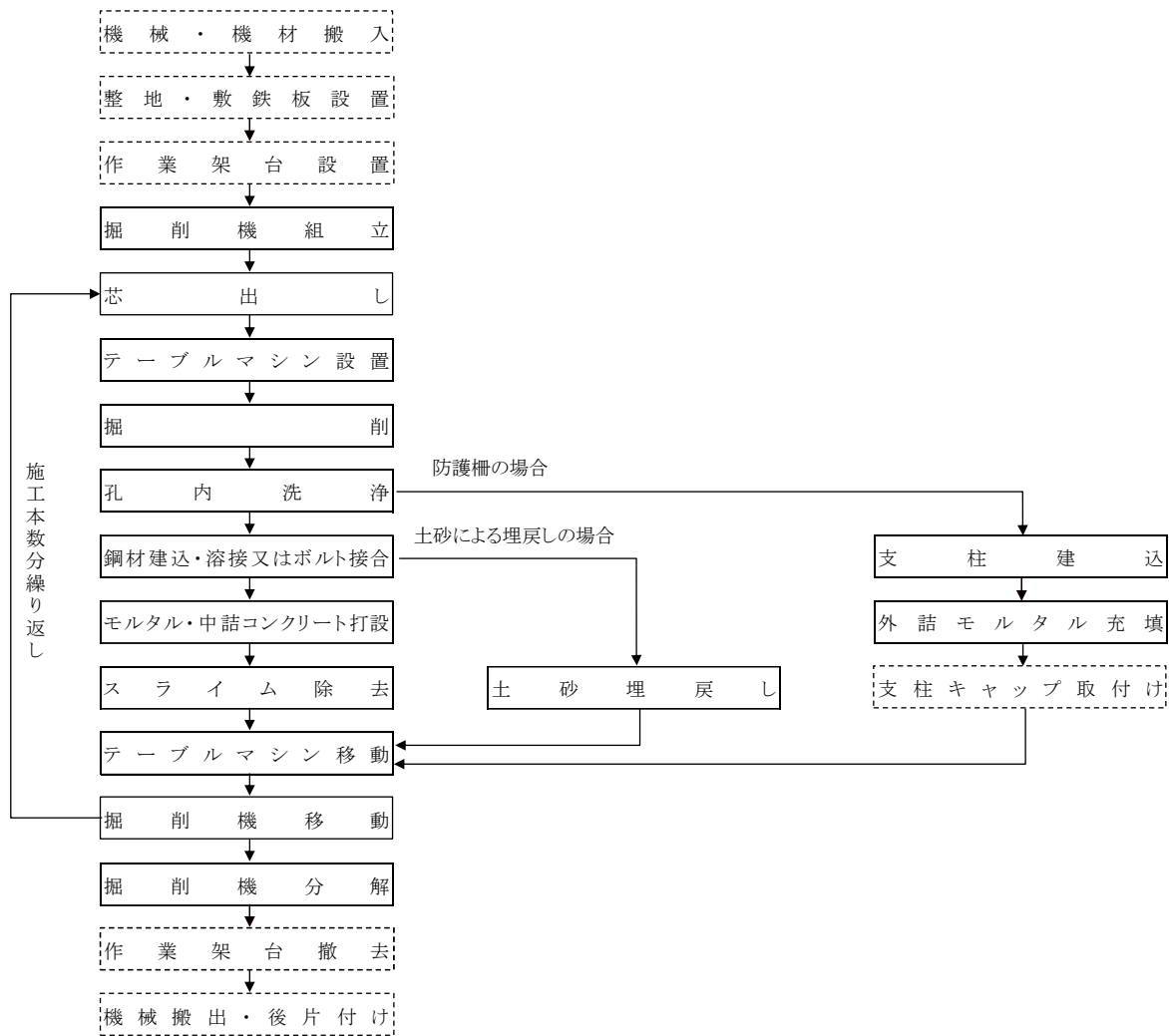
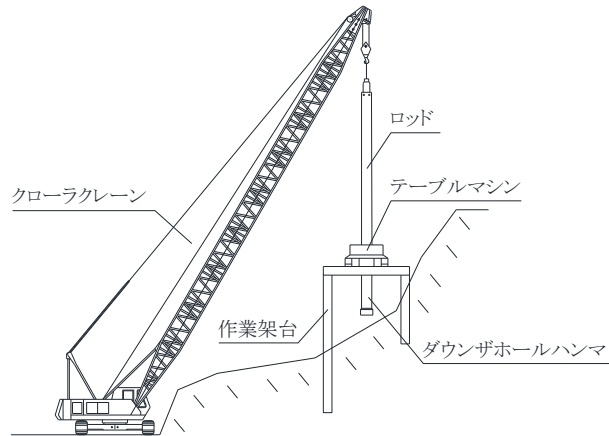

- (注) 1. テーブルマシンとは、クレーンで吊下げたダウンザホールハンマを回転させる装置である。
2. テーブルマシンの据付及び移動は、クレーン（掘削用）を標準とする。

参考図（C工法模式図）

2-2 工法の選定

工法の選定は、「図2-4」による。



図2-4 工法の選定

3. 機種の選定

3-1 機種の選定

機械・規格は、下記を標準とする。

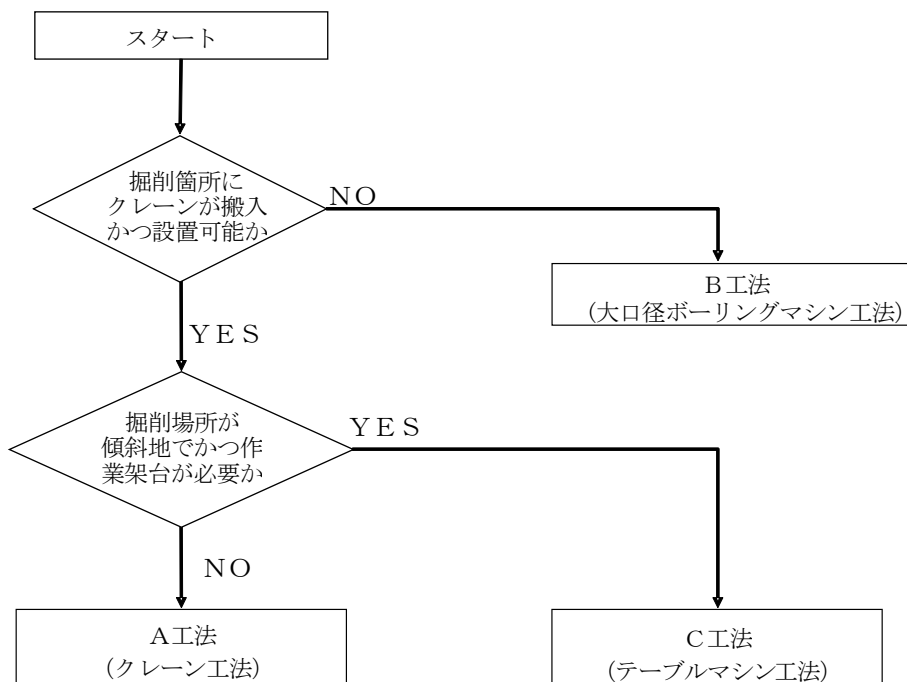
表3.1 機種の選定（A工法）

作業種別	機械名	規格	単位	数量	摘要
	クレーン（掘削用）		台	1	図3-1, 表3.4
	ダウンザホールハンマ	空圧式	〃	1	表3.5
	空気圧縮機	可搬式・エンジン駆動・スクリュ型・排出ガス対策型(第2次基準値)	〃	必要台数	表3.6
鋼管杭・H形鋼杭建込用 掘削機組立・分解用	ラフテレーンクレーン	油圧伸縮ジブ型・ 排出ガス対策型(第2次基準値) 25t吊	〃	1	

(注) 1. 鋼管杭, H形鋼杭の建込み, クレーン(掘削用)の組立(リーダ, 減速機の取付け)・分解時については, ラフテレーンクレーン(油圧伸縮ジブ型25t吊)を標準とするが, 現場条件により上表により難しい場合は, 別途考慮する。

2. 空気圧縮機は, 賃料とする。

3. 粉塵対策が必要な場合には, 給水ポンプ, 集塵機を共通仮設費の安全費に別途計上する。

表3.2 機種の選定（B工法）

作業種別	機械名	規格	単位	数量	摘要
	大口径ボーリングマシン		台	1	図3-2
	ダウンザホールハンマ	空圧式	〃	1	表3.5
	空気圧縮機	可搬式・エンジン駆動・スクリュ型・排出ガス対策型(第2次基準値)	〃	必要台数	表3.6
資材等現場内小運搬 掘削機の移動 鋼管杭, H形鋼杭建込	ラフテレーンクレーン	油圧伸縮ジブ型・ 排出ガス対策型(第2次基準値) 25t吊	〃	1	必要に応じてラフテレーンクレーン(補助クレーン用)を別途計上する。

(注) 1. 鋼管杭, H形鋼杭の建込み, 掘削機の移動については, 大口径ボーリングマシン付属のウインチで施工することを標準とする。

2. 現場, 作業条件が下記に該当する場合は, 必要に応じて補助クレーンを別途計上する。

①工事場所により10m以内のところに材料置場を設けることができない場合。

②民家, 構造物, その他の施設等を破損又は危険にさらす恐れのある場合。

③現場条件等により, 大口径ボーリングマシン付属のウインチによる施工が困難な場合。

3. 補助クレーンの場合, 作業は準備作業までとする。

4. 空気圧縮機, ラフテレーンクレーンは, 賃料とする。

5. 粉塵対策が必要な場合には, 給水ポンプ, 集塵機を共通仮設費の安全費に別途計上する。

表3.3 機種の選定（C工法）

作業種別	機械名	規格	単位	数量	摘要
	クレーン（掘削用）		台	1	図3-1, 表3.4
	ダウンザホールハンマ	空圧式	〃	1	表3.5
	空気圧縮機	可搬式・エンジン駆動・スクリュ型・排出ガス対策型(第2次基準値)	〃	必要台数	表3.6

(注) 1. 鋼管杭, H形鋼杭の建込みは, クレーン(掘削用)を標準とするが, 現場条件により上表により難しい場合は, 別途考慮する。

2. 空気圧縮機は, 賃料とする。

3. 粉塵対策が必要な場合には, 給水ポンプ, 集塵機を共通仮設費の安全費に別途計上する。

3-2 掘削機の選定

掘削機の選定は、次図を標準とする。

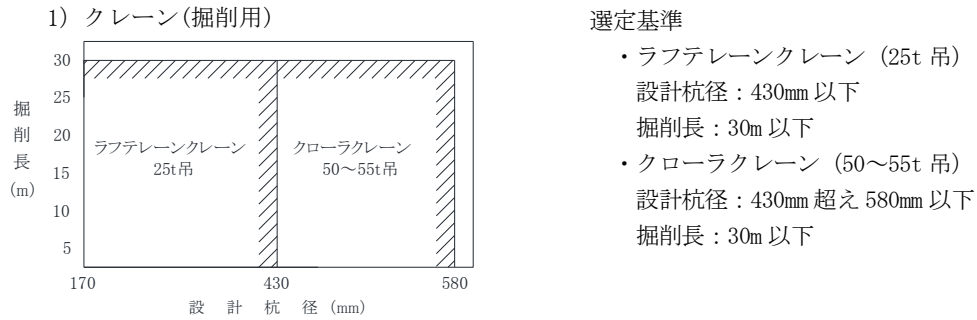

(注) 現場条件等により、上図により難しい場合は別途考慮する。

図3-1 クレーン(掘削用)機種選定

表3.4 クレーン(掘削用)機種・規格

機 械 名	規 格	摘 要
ラフテレーンクレーン	油圧伸縮ジブ型・排出ガス対策型(第2次基準値) 25t吊	
クローラクレーン	油圧駆動式ウインチ・ラチスジブ型・排出ガス対策型(第2次基準値) 50～55t吊	

2) 大口径ボーリングマシン

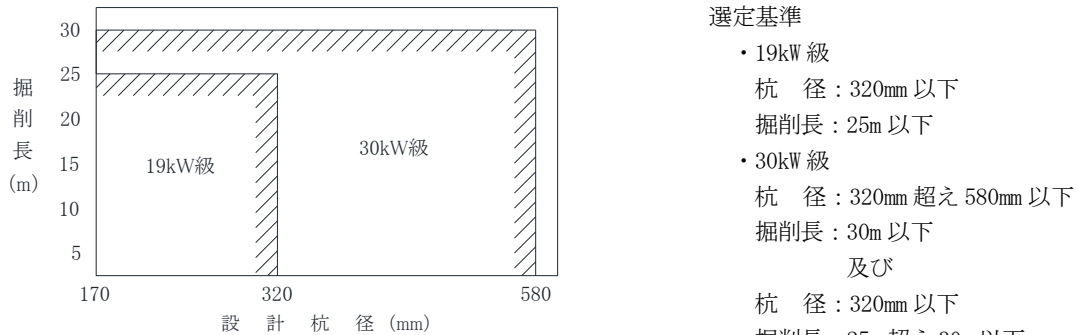

(注) 現場条件等により、上図により難しい場合は別途考慮する。

図3-2 大口径ボーリングマシンの選定

3-3 ダウンザホールハンマの選定

ダウンザホールハンマの選定は、次表を標準とする。

表3.5 ダウンザホールハンマの選定

設計杭径 (mm)	170以上 220以下	220超え 270以下	270超え 320以下	320超え 360以下	360超え 430以下	430超え 510以下	510超え 580以下
ダウンザホール ハンマ規格	掘削孔 径φ250 ～300mm	掘削孔 径φ302 ～381mm	掘削孔径φ382～ 457mm	掘削孔径φ508～762mm			

3-4 空気圧縮機の選定

空気圧縮機の選定は、次表を標準とする。

表3.6 空気圧縮機の選定

設計杭径 (mm)	170以上 320以下	320超え 430以下	430超え 510以下	510超え 580以下
空気圧縮機 規格・台数	18~19m ³ /min 2台	18~19m ³ /min 3台	18~19m ³ /min 3台 7.5~7.8m ³ /min 1台	18~19m ³ /min 4台

- (注) 1. 空気圧縮機は、可搬式・エンジン駆動・スクリュ型・排出ガス対策型（第2次基準値）とする。
2. 空気圧縮機は、賃料とする。

4. 編成人員

ダウンザホールハンマによる場所打杭工の編成人員は、次表を標準とする。

表4.1 編成人員 (人)

工法種別 \ 職種	土木一般 世話役	とび工	特殊作業員	普通作業員	溶接工
A 工法 (クレーン工法)	1	1	1	1	1
B 工法 (大口径ボーリングマシン工法)	1	1	1	2	1
C 工法 (テーブルマシン工法)	1	1	1	1	1

(注) 継杭を施工しない場合は、溶接工を計上しない。

5. 施工歩掛

5-1 杭1本当り施工日数 (T)

杭1本当り施工日数は、次式による。

鋼管杭の場合： $T_c = T_1 + T_2 + T_3 + (T_4 \cdot \alpha)$ (日/本) …… 式5.1

H形鋼杭の場合： $T_c = T_1 + T_2 + T_3 + T_4$ (日/本) …… 式5.2

防護柵の場合： $T_c = T_1 + T_2 + T_3$ (日/本) …… 式5.3

T₁：杭1本当りの削孔日数 (日/本)

T₂：杭1本当りの準備・建込み等日数 (日/本)

T₃：杭1本当りの充填日数 (日/本)

T₄：杭1本当りの溶接・ボルト接合日数 (日/本)

α：鋼管板厚補正係数

(注) T₄は立継溶接(※₁)、又はボルト接合により継杭を施工する場合に計上する。ただし、ボルト接合は溶接工を計上しない。

なお、機械式継手(※₂)により継杭を施工する場合も適用できるが、T₄及び溶接工は計上せずに、費用等を別途計上する。

※₁ 立継溶接…鋼材をクレーン等で建込みながら溶接する施工方法。

※₂ 機械式継手(鋼管杭)…あらかじめ杭の上下端部に工場で溶接取付された継手部材を現地で自重等により嵌合させる構造のもの。

① 杭1本当りの削孔日数 (T₁)

表5.1 土質毎の削孔日数(T_a) (日/m)

土質・岩質分類	砂質土	粘性土	レキ質土 岩塊・玉石 軟岩 中硬岩	硬岩
削孔日数	0.03	0.05	0.06	0.08

(注) 1. 杭1本当りの削孔日数(T₁)は、掘削する土質毎に次のとおり加算して算出する。

$$T_1 = T_{a1} \times \ell_1 + T_{a2} \times \ell_2 + T_{a3} \times \ell_3 + T_{a4} \times \ell_4 + \dots$$

T_{an} : 各土質毎の削孔日数(日/m)

ℓ_n : 各土質の削孔長(m)

2. T₁は小数点第2位とし、小数点第3位を四捨五入する。

② 杭1本当りの準備・建込み等日数 (T₂)

杭1本当りの準備(足場作り、テーブルマシン又は大口径ボーリングマシンの移動、芯出し)、鋼管・H形鋼建込、孔内洗浄、ロッド継足し・引抜き等の施工日数は次表とする。

表5.2 杭1本当りの準備・建込み等日数(T₂) (日/本)

掘削長 (m)		ℓ ≤ 10	10 < ℓ ≤ 20	20 < ℓ ≤ 30
工法名	杭種			
H 形 鋼	A工法 (クレーン工法)	0.16	0.21	0.27
	B工法 (大口径ボーリングマシン工法)	0.26	0.32	0.38
	C工法 (テーブルマシン工法)	0.20	0.26	0.32
鋼 管 又は 防 護 柵	A工法 (クレーン工法)	0.17	0.25	0.33
	B工法 (大口径ボーリングマシン工法)	0.27	0.35	0.44
	C工法 (テーブルマシン工法)	0.21	0.30	0.38

- (注) 1. 大口径ボーリングマシンの1回の移動距離は3m以内を標準とし、ブロック間の移動は、別途考慮する。
2. 足場作りとは、テーブルマシン又は大口径ボーリングマシンの下に敷く足場材の敷設とし、全体の仮設足場は含まない。
3. 削孔途中でのロッド引抜きや挿入及びロッドの先端補修を含む。
4. 大口径ボーリングマシンは、補助機械の有無にかかわらず適用できる。
5. 削孔口周辺が崩壊する場合は、保護対策を別途計上する。

③ 杭1本当りの充填日数 (T₃)

杭1本当りのモルタル及び中詰コンクリート打設日数, 土砂埋戻し日数は, 次表とする。

表5.3 H形鋼(モルタル杭) (T₃) (日/本)

設計杭径 \ 掘削長	10m以下	10<ℓ ≤ 20	20<ℓ ≤ 30
170mm以上320mm以下	0.10	0.17	0.25
320mm超え580mm以下	0.15	0.31	0.48

表5.4 鋼管(モルタル・コンクリート杭) (T₃) (日/本)

設計杭径 \ 掘削長	10m以下	10<ℓ ≤ 20	20<ℓ ≤ 30
170mm以上320mm以下	0.06	0.13	0.20
320mm超え580mm以下	0.11	0.27	0.43

- (注) 1. モルタル注入はグラウトポンプにより行い, 注入パイプの取付け・取外しを含む日数である。
2. 中詰コンクリートは, トラックミキサ等による打設日数とする。

表5.5 土砂埋戻し (T₃) (日/本)

設計杭径 \ 掘削長	10m以下	10<ℓ ≤ 20	20<ℓ ≤ 30
170mm以上320mm以下	0.03	0.09	0.14
320mm超え580mm以下	0.07	0.20	0.32

(注) 土砂埋戻しは人力, 土砂ホッパ等により行う日数である。

表5.6 防護柵(モルタル杭) (T₃) (日/本)

設計杭径 \ 掘削長	8m以下
270mm超え320mm以下	0.02

(注) モルタル注入はグラウトポンプにより行い, 外詰モルタル打設日数とする。

④ 杭1本当りの溶接・ボルト接合日数(溶接) (T₄)

表5.7 H形鋼(溶接) (T₄) (日/本)

H形鋼規格(mm) 溶接回数(標準) 杭長	150~175	200	250	300	350	400
L ≤ 12m 0回	-	-	-	-	-	-
12m < L ≤ 24m 1回	0.03	0.04	0.06	0.08	0.13	0.19
24m < L ≤ 30m 2回	0.06	0.08	0.12	0.16	0.26	0.38

表5.8 鋼管(T₄) (日/本)

鋼管規格(mm)		170以上300未満	300以上400未満	400以上500未満	500以上580以下
溶接回数(標準)	杭長				
L ≤ 12m	0回	-	-	-	-
12m < L ≤ 24m	1回	0.04	0.08	0.10	0.11
24m < L ≤ 30m	2回	0.08	0.16	0.20	0.22

なお、現場条件により溶接回数(標準)により難しい場合は、表5.9より1回当りの溶接日数を加減する。

表5.9 1回当りの溶接日数 (日/回)

H形鋼規格(mm)	1回当り溶接日数	鋼管外径(mm)	1回当り溶接日数
150~175	0.03	170以上300未満	0.04
200	0.04	300以上400未満	0.08
250	0.06	400以上500未満	0.10
300	0.08	500以上580以下	0.11
350	0.13		
400	0.19		

- (例1) 鋼管外径 190mm 杭長 30m 溶接回数が3回の場合(標準2回)
 0.08 (日/本・標準) + 0.04 (日/回・1回当り) = 0.12 (日/本)
- (例2) 鋼管外径 190mm 杭長 9m 溶接回数が1回の場合(標準0回)
 0 (日/本・標準) + 0.04 (日/回・1回当り) = 0.04 (日/本)

⑤ 鋼管板厚補正係数(α)

表5.10 鋼管板厚補正係数(α)

板厚(mm)	~14	15~17	18~21	22~25	26~30
係数	1.00	1.41	2.00	2.76	3.84

(注) 板厚30mmを超えるものについては、別途考慮する。

⑥ 杭1本当りの溶接・ボルト接合日数(ボルト接合)(T₄)

表5.11 H形鋼(ボルト接合)(T₄) (日/本)

H形鋼規格(mm)		300	350	400
接合回数(標準)	杭長			
L ≤ 12m	0回	-	-	-
12m < L ≤ 24m	1回	0.06	0.08	0.10
24m < L ≤ 30m	2回	0.12	0.16	0.20

なお、現場条件により接合回数(標準)により難しい場合は、表5.12より1回当りのボルト接合日数を加減する。

表5.12 1回当りのボルト接合日数 (日/回)

H形鋼規格(mm)	1回当り接合日数
300	0.06
350	0.08
400	0.10

- (例1) H350mm 杭長 30m 接合回数が3回の場合(標準2回)
 0.16 (日/本・標準) + 0.08 (日/回・1回当り) = 0.24 (日/本)
- (例2) H350mm 杭長 9m 接合回数が1回の場合(標準0回)
 0 (日/本・標準) + 0.08 (日/回・1回当り) = 0.08 (日/本)

6. 杭1本当りモルタル・コンクリート及び購入土(砂)使用量

杭1本当りモルタル・コンクリート又は購入土(砂)使用量は、次式による。
 ただし、H形鋼を使用する場合は、モルタル杭又は購入土(砂)を標準とする。

6-1 モルタルを使用する場合

$$Q = \frac{\pi}{4} \times D_1^2 \times \ell \times (1 + K_1) \dots\dots\dots \text{式 6.1}$$

- Q : モルタル使用量 (m³/本)
- D₁ : 削孔径 (m)
- ℓ : 打設長 (m)
- K₁ : モルタルロス率

表6.1 モルタルロス率 (K₁)

K ₁	+0.1
----------------	------

6-2 コンクリート(生コン)を使用する場合

$$Q_1 = \frac{\pi}{4} \times (D_1^2 - D_2^2) \times \ell \times (1 + K_2) \dots\dots\dots \text{式 6.2}$$

$$Q_2 = \frac{\pi}{4} \times D_2^2 \times \ell \times (1 + K_3) \dots\dots\dots \text{式 6.3}$$

- Q₁ : モルタル使用量 (m³/本)
- Q₂ : 中詰コンクリート使用量 (m³/本)
- D₁ : 削孔径 (m)
- D₂ : 設計杭径 (m)
- ℓ : 打設長 (m)
- K₂ : モルタルロス率
- K₃ : 中詰コンクリートロス率

表6.2 モルタルロス率 (K₂)

K ₂	+0.1
----------------	------

表6.3 中詰コンクリートロス率 (K₃)

K ₃	+0.02
----------------	-------

(注) 防護柵の場合は、D₂を支柱外径とし、Q₁(モルタル)のみ計上する。

6-3 購入土（砂）を使用する場合

$$Q = \frac{\pi}{4} \times D_1^2 \times \ell \cdots \cdots \text{式 6.4}$$

Q：購入土（砂）使用量（m³/本）D₁：削孔径（m）

ℓ：打設長（m）

7. やぐらの設置・撤去

やぐらの設置・撤去歩掛は、次表を標準とする。

ただし、搬入搬出時及びやぐらの解体をしなければ移動できない場合に計上する。

表7.1 やぐらの設置・撤去歩掛（ラフテレーンクレーン使用の場合）（1基1回当たり）

名 称	単位	数量	摘 要
土 木 一 般 世 話 役	人	1.0	
と び 工	〃	1.0	
特 殊 作 業 員	〃	2.0	
普 通 作 業 員	〃	2.0	
ラフテレーンクレーン運転	日	1.0	油圧伸縮ジブ型・排出ガス対策型 (第2次基準値)25t吊

(注) 1. ラフテレーンクレーンは、賃料とする。

2. 現場条件により上表により難しい場合は、別途考慮する。

表7.2 やぐらの設置・撤去歩掛（索道使用の場合）（1基1回当たり）

名 称	単位	数量	摘 要
土 木 一 般 世 話 役	人	1.0	
と び 工	〃	3.0	
特 殊 作 業 員	〃	2.5	
普 通 作 業 員	〃	3.5	
ウ イ ン チ 運 転	日	1.5	開放型(電動)・単胴 巻上能力2.8t×30m/min 巻取容量φ22×200m
発 動 発 電 機 運 転	〃	1.5	ディーゼルエンジン駆動・ 排出ガス対策型(第1次基準値) 定格容量75 kVA

(注) 1. 発動発電機は、賃料とする。

2. 索道の設置・撤去が必要な場合は、別途計上する。

8. 諸雑費

諸雑費は、大口径ボーリングマシンの足場材（B工法のみ）、テーブルマシンの足場材（C工法のみ）、溶接材、ボルト・ナット、添接板、電気溶接機、インパクトレンチ、トルクレンチ、注入管、高圧ホース、やぐら装置（B工法のみ）、グラウトポンプ（モルタル圧送用）、コンクリートバケット、土砂ホッパ、レシーバタンク、リーダ・減速機（A工法のみ）、テーブルマシン（C工法のみ）の損料、電力に関する経費、ビット等の損耗費用であり、労務費、機械損料、機械賃料及び運転経費の合計額に次表の率を乗じた金額を上限として計上する。

表8.1 諸雑费率（A工法，B工法，C工法）（%）

諸	雑	費	率	29
---	---	---	---	----

- (注) 1. 敷鉄板仮設が必要な場合は、別途計上する。
 2. 補助ウインチ損料，補助ラフテレーンクレーン賃料，やぐらの設置・撤去及び仮設足場等の設置・撤去の費用は，諸雑費の対象額としない。

9. 掘削土の処理費

掘削土等の処理費用については、別途計上するものとする。

(B工法:足場概念図)

諸雑費に含まれる足場材料は の範囲とする。

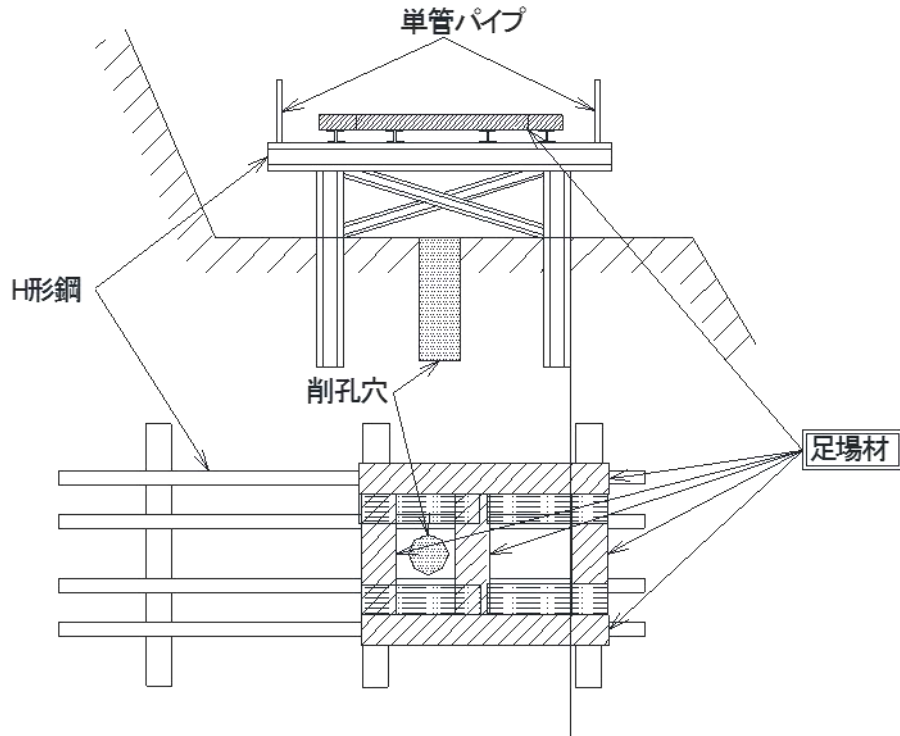

(C工法:作業架台概念図)

諸雑費に含まれる作業架台の足場材は の範囲とする。



図9-1 足場概念図

10. 単価表

(1) 杭1本当り単価表 (A工法)

SWB230810

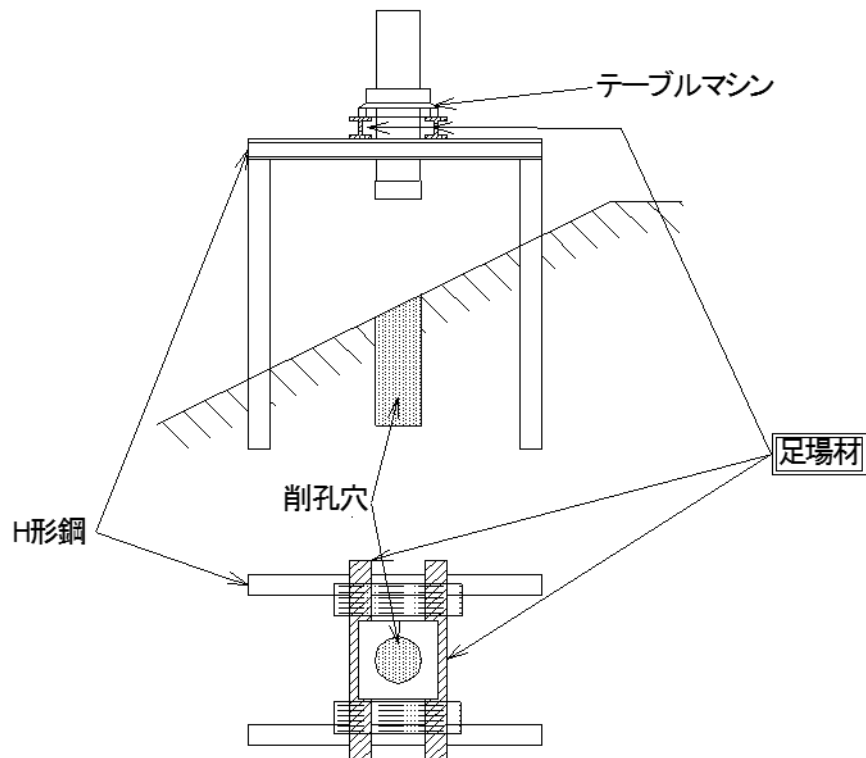
名 称	規 格	単 位	数 量	摘 要
土 木 一 般 世 話 役		人	$T_c \times 1$	表4.1
と び 工		〃	$T_c \times 1$	〃
特 殊 作 業 員		〃	$T_c \times 1$	〃
普 通 作 業 員		〃	$T_c \times 1$	〃
溶 接 工		〃	$T_c \times 1$	表4.1 (継杭の場合に計上)
中 詰 材 料		m^3		式6.1～式6.4
鋼 管 ・ H 形 鋼 等		本	1	
クレーン(掘削用)運転		日	T_c	図3-1 機械損料
ダウンザホール ハンマ運転	空圧式	〃	T_c	表3.5 機械損料
空 気 圧 縮 機 運 転	可搬式・エンジン駆動・ スクリュ型・ 排出ガス対策型(第2次基準値)	〃	T_c	表3.6 機械賃料
ラフテレーンクレーン 運 転	油圧伸縮ジブ型・ 排出ガス対策型(第2次基準値) 25t吊	〃	T_c	鋼管杭・H形鋼杭建込用 掘削機組立・分解用 機械損料
諸 雑 費		式	1	表8.1
計				

(注) T_c : 杭1本当り施工日数 (日/本)

(2) 杭1本当り単価表 (B工法)

SWB230830

名 称	規 格	単 位	数 量	摘 要
土 木 一 般 世 話 役		人	$T_c \times 1$	表4.1
と び 工		〃	$T_c \times 1$	〃
特 殊 作 業 員		〃	$T_c \times 1$	〃
普 通 作 業 員		〃	$T_c \times 2$	〃
溶 接 工		〃	$T_c \times 1$	表4.1 (継杭の場合に計上)
中 詰 材 料		m^3		式6.1～式6.4
鋼 管 ・ H 形 鋼 等		本	1	
大口径ボーリング マ シ ン 運 転		日	T_c	図3-2 機械損料
ダウンザホール ハンマ運転	空圧式	〃	T_c	表3.5 機械損料
空 気 圧 縮 機 運 転	可搬式・エンジン駆動・ スクリュ型・ 排出ガス対策型(第2次基準値)	〃	T_c	表3.6 機械賃料
ラフテレーンクレーン 運 転	油圧伸縮ジブ型・ 排出ガス対策型(第2次基準値) 25t吊	〃	T_c	必要に応じて計上 機械賃料
諸 雑 費		式	1	表8.1
計				

(注) T_c : 杭1本当り施工日数 (日/本)

(3) 杭1本当り単価表 (C工法)

SWB230850

名 称	規 格	単 位	数 量	摘 要
土 木 一 般 世 話 役		人	T _c ×1	表4.1
と び 工		〃	T _c ×1	〃
特 殊 作 業 員		〃	T _c ×1	〃
普 通 作 業 員		〃	T _c ×1	〃
溶 接 工		〃	T _c ×1	表4.1 (継杭の場合に計上)
中 詰 材 料		m ³		式6.1～式6.4
鋼 管 ・ H 形 鋼 等		本	1	
クレーン(掘削用)運転		日	T _c	図3-1 機械損料
ダウングラホール ハンマ運転	空圧式	〃	T _c	表3.5 機械損料
空 気 圧 縮 機 運 転	可搬式・エンジン駆動・ スクリュ型・ 排出ガス対策型(第2次基準値)	〃	T _c	表3.6 機械賃料
諸 雑 費		式	1	表8.1
計				

(注) 1. T_c: 杭1本当り施工日数 (日/本)

(4) やぐらの設置・撤去1基1回当り単価表 (ラフテレーンクレーン使用の場合)

SWB230820

名 称	規 格	単 位	数 量	摘 要
土 木 一 般 世 話 役		人		表7.1
と び 工		〃		〃
特 殊 作 業 員		〃		〃
普 通 作 業 員		〃		〃
ラフテレーンクレーン	油圧伸縮ジブ型・ 排出ガス対策型(第2次基準値) 25t吊	日		表7.1 機械賃料
諸 雑 費		式	1	
計				

(5) やぐらの設置・撤去1基1回当り単価表 (索道使用の場合)

SWB230821

名 称	規 格	単 位	数 量	摘 要
土 木 一 般 世 話 役		人		表7.2
と び 工		〃		〃
特 殊 作 業 員		〃		〃
普 通 作 業 員		〃		〃
ウインチ運転	開放型(電動)・単胴 巻上能力2.8t×30m/min 巻取容量φ22×200m	日		表7.2 機械損料
発 動 発 電 機 運 転	ディーゼルエンジン駆動・ 排出ガス対策型(第1次基準値) 定格容量75 kVA	〃		表7.2 機械賃料
諸 雑 費		式	1	
計				

(6) 機械運転単価表

機 械 名	規 格	適用単価表	指 定 事 項	
大口径ボーリングマシン	図3-2	機-25	機械損料数量→1.28	
空 気 圧 縮 機	表3.6	機-16	燃料消費量→下記の とおりとする	
			規 格	数 量
			7.5~7.8m ³ /min	59
			18~19m ³ /min	114
			機械賃料数量→ 1.33	
ダウンザホールハンマ	空圧式 表3.5	機-25	機械損料数量→ 1.37	
ウ イ ン チ (やぐら設置・撤去用)	開放型(電動)・単胴 巻上能力2.8t×30m/min 巻取容量φ22×200m	機-25	機械損料数量→ 1.55	
発 動 発 電 機	ディーゼルエンジン駆動・ 排出ガス対策型 (第1次基準値) 定格容量75 kVA	機-16	燃料消費量→ 51 機械賃料数量→ 1.18	
ラフテレーンクレーン (掘削用)	油圧伸縮ジブ型・ 排出ガス対策型 (第2次基準値)25t吊	機-18	運転労務数量→ 1.00 燃料消費量→ 84 機械損料数量→ 1.63	
クローラクレーン (掘削用)	油圧駆動式ウインチ・ ラチスジブ型 排出ガス対策型 (第2次基準値) 50~55t吊	機-18	運転労務数量→ 1.00 燃料消費量→ 60 機械損料数量→ 1.08	
ラフテレーンクレーン (鋼管杭・H形鋼杭建込用 掘削機組立・分解用)	油圧伸縮ジブ型・ 排出ガス対策型 (第2次基準値)25t吊	機-18	運転労務数量→ 1.00 燃料消費量→ 84 機械損料数量→ 1.02	

③ 深礎工

③-1 深礎工（建地-E）

1. 適用範囲

本資料は、人力及び人力併用機械掘削、機械排土、ライナープレート土留工法による図1-1、図1-2に示す範囲の深礎杭の施工に適用する。

なお、本資料での杭径とは、ライナープレートの公称径（ボルト穴間の径）とし、土質区分は、表1.1とする。

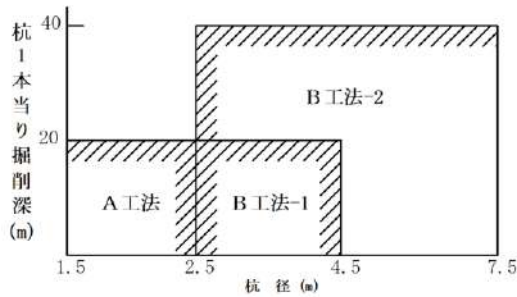

A工法：人力掘削，機械排土
B工法：人力併用機械掘削，機械排土
(B工法-1，B工法-2)

図1-1 適用杭径及び掘削深（標準）

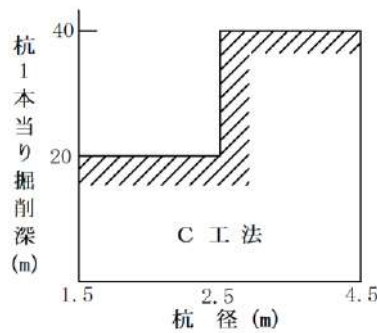

C工法：人力掘削，やぐら装置排土

図1-2 適用杭径及び掘削深（掘削機が現場に搬入できない場合）

表1.1 土質

土質	適用土質
土	砂及び砂質土，粘土及び粘性土，レキ及びレキ質土
岩	岩塊・玉石及びこれらが砂，砂質土，粘性土，レキ質土と混合した土，軟岩（Ⅰ），（Ⅱ），中硬岩・硬岩（Ⅰ）

2. 施工概要

施工フローは、下記を標準とする。



図2-1 施工フロー

(注) 本歩掛で対応しているのは、実線部分のみである。

3. 機種の選定

(1) 掘削土留作業に使用する機械・規格は、次表を標準とする。

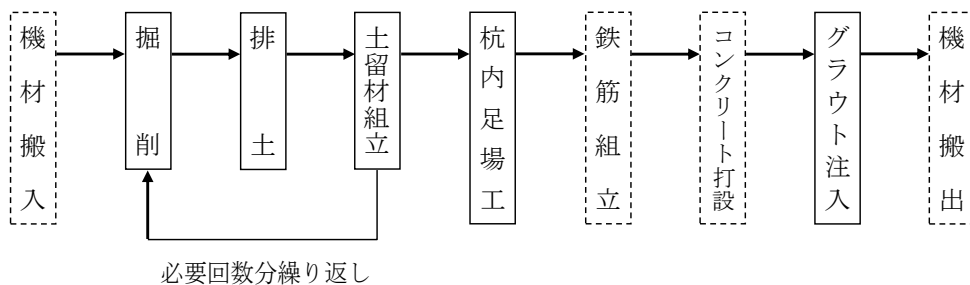
表3.1 機種の選定

作業種別	機械名	規格	単位	数量	工法				摘要
					A	B-1	B-2	C	
排土	クラムシェル	油圧クラムシェル・ テレスコピック式・ 排出ガス対策型(第1次基準値) バケット容量(平積) 0.4m ³	台	1	○				
排土及び 土留材の 吊込み	ラフテレーン クレーン	油圧伸縮ジブ型・ 排出ガス対策型(2011年規制) 25t吊	〃	1	○	○	○		
	やぐら装置	簡易やぐら(モータウインチ付) 能力0.5t	〃	1				○	杭径4.5m 以下に使用
掘削	小型バックホウ (クローラ型)	電動式 山積0.03m ³ (平積0.021m ³)	〃	1		○			
		超小旋回型・ 排出ガス対策型(第3次基準値) 山積0.11m ³ (平積0.08m ³)	〃	1			○		

- (注) 1. 上表の設備は、掘削土を杭端近隣に仮置きする場合である。
 2. 排土運搬にベルトコンベヤを使用する場合は、別途計上する。
 3. B工法のラフテレーンクレーン作業は、バックホウの杭内搬入・搬出を含む。
 4. ラフテレーンクレーン、小型バックホウ(山積0.11m³)は、賃料とする。

(2) 土留材

土留材は、ライナープレートを使用し、全ての土質について掘削深全長を施工し、土留材は撤去しない埋設を原則とする。また、使用規格は、土圧計算等によって決定する。

(3) 機械損料補正

深礎工に使用する掘削機械(小型バックホウ)、排土機械(クラムシェル)の損料については、岩石割増(中硬岩・硬岩(I))として運転1時間当たり損料に対し損料補正を行うものとし、補正係数は、次表を標準とする。

表3.2 補正係数

機械名	岩分類	摘要
	中硬岩・硬岩(I)	
クラムシェル	+0.1	A工法
小型バックホウ (電動式 山積0.03m ³)	+0.1	B工法-1

4. 編成人員

掘削土留作業編成人員は、次表を標準とする。

表4.1 掘削土留作業編成人員

(人)

職種	工法	A工法	B工法-1	B工法-2	C工法	
	杭径(m)	1.5以上 2.5以下	2.5を超え 4.0以下	2.5以上 7.5以下	1.5以上 2.5以下	2.5を超え 4.5以下
土木一般世話役		1	1	1	1	1
トンネル特殊工		2	2	4	2	4
特殊作業員		1	1	1	1	1
普通作業員		1	1	1	1	1

5. 施工歩掛

5-1 深礎杭1本当り施工日数

深礎杭1本当り施工日数は、次式による。

$$d = \alpha \cdot d_1 \cdot \ell \text{ (日/本)}$$

d : 深礎杭1本当り施工日数 (日/本)

α : 土質係数

d_1 : 掘削1m当り施工日数 (日/m)

ℓ : 深礎杭1本当り掘削長 (m/本)

(1) 土質係数 (α)

土質係数は、次表を標準とする。

表5.1 土質係数 (α)

土	岩
砂及び砂質土, 粘性土, レキ質土	岩塊・玉石混じり土, 軟岩(I), (II), 中硬岩, 硬岩(I)
0.57	1.12

(注) 杭1本当り土質区分が異なる場合の土質係数 α は、次のとおり加重平均して算出する。

$$\alpha = \frac{\alpha_1 \times \ell_1 + \alpha_2 \times \ell_2}{\ell_1 + \ell_2}$$

α_1 : 土質係数 (土)

ℓ_1 : 掘削長 (土)

α_2 : 土質係数 (岩)

ℓ_2 : 掘削長 (岩)

(2) 掘削1m当り施工日数 (d_1)

掘削1m当り施工日数は、次表を標準とする。

なお、岩掘削は火薬によるものとする。

表5.2 掘削1m当り施工日数 (d_1) (A工法) (日/m)

掘削深(m)	杭径(m)	1.5以上 2.0以下	2.0を超え 2.5以下
	5以下	0.38	0.46
5を超え10以下	0.50	0.60	
10を超え15以下	0.62	0.74	
15を超え20以下	0.74	0.89	

表5.3 掘削1m当り施工日数 (d_1) (B工法-1) (日/m)

掘削深(m)	杭径(m)	2.5を超え 3.0以下	3.0を超え 3.5以下	3.5を超え 4.0以下
	5以下	0.81	0.85	0.91
5を超え10以下	0.94	1.00	1.05	
10を超え15以下	1.08	1.14	1.21	
15を超え20以下	1.21	1.29	1.35	

表5.4 掘削1m当り施工日数 (d₁) (B工法-2) (日/m)

杭径(m) 掘削深(m)	2.5以上 3.0以下	3.0を超え 3.5以下	3.5を超え 4.0以下	4.0を超え 4.5以下	4.5を超え 5.0以下	5.0を超え 5.5以下	5.5を超え 6.0以下	6.0を超え 6.5以下	6.5を超え 7.0以下	7.0を超え 7.5以下
5以下	—	—	—	1.18	1.25	1.37	1.47	1.61	1.78	1.95
5を超え10以下	—	—	—	1.29	1.37	1.48	1.59	1.74	1.93	2.12
10を超え15以下	—	—	—	1.33	1.42	1.53	1.65	1.81	2.01	2.21
15を超え20以下	—	—	—	1.37	1.45	1.58	1.69	1.85	2.06	2.26
20を超え25以下	1.15	1.23	1.30	1.39	1.48	1.61	1.72	1.90	2.10	2.31
25を超え30以下	1.18	1.25	1.32	1.41	1.51	1.63	1.75	1.92	2.13	2.34
30を超え35以下	1.19	1.27	1.33	1.43	1.52	1.65	1.78	1.94	2.15	2.38
35を超え40以下	1.20	1.28	1.35	1.44	1.54	1.67	1.79	1.96	2.19	2.40

表5.5 掘削1m当り施工日数 (d₁) (C工法) (日/m)

杭径(m) 掘削深(m)	1.5以上 2.5以下	2.5を超え 3.0以下	3.0を超え 3.5以下	3.5を超え 4.0以下	4.0を超え 4.5以下
5以下	1.09	1.09	1.51	1.83	2.33
5を超え10以下	1.28	1.28	1.69	2.06	2.62
10を超え15以下	1.48	1.48	1.86	2.30	2.97
15を超え20以下	1.67	1.67	2.04	2.53	3.21
20を超え25以下	—	1.85	2.22	2.76	3.51
25を超え30以下	—	2.05	2.40	3.00	3.80
30を超え35以下	—	2.24	2.58	3.23	4.10
35を超え40以下	—	2.43	2.75	3.46	4.38

(3) 諸雑費

諸雑費は、施工機械足場用の足場材（敷鉄板）賃料及び設置・撤去・移設、軸流ファン・工事用水中モータポンプ、ピックハンマ、コンクリートブレーカ、排土バケット、昇降用梯子、空気圧縮機、火薬、雷管、電力に関する経費等の費用であり、労務費の合計額に次表の率を乗じた金額を上限として計上する。なお、工事用水中モータポンプの有無にかかわらず同率とする。

表5.6 諸雑费率 (β) (%)

諸雑费率	土質区分	A工法	B工法-1	B工法-2	C工法
	砂及び砂質土、粘性土、レキ質土 (土)	8	11	6	7
岩塊・玉石混じり土、軟岩(I)、(II)、中硬岩、硬岩(I) (岩)	25	32	24	13	

(注) 1. 岩掘削は火薬を標準としており、火薬による施工が困難な場合は、別途考慮する。
2. 杭1本当り土質区分が異なる場合の諸雑费率βは、次のとおり加重平均して算出する。

$$\beta = \frac{\alpha_1 \times \beta_1 \times \ell_1 + \alpha_2 \times \beta_2 \times \ell_2}{\alpha_1 \times \ell_1 + \alpha_2 \times \ell_2}$$

α₁ : 土質係数 (土)

β₁ : 諸雑费率 (土)

ℓ₁ : 掘削長 (土)

α₂ : 土質係数 (岩)

β₂ : 諸雑费率 (岩)

ℓ₂ : 掘削長 (岩)

5-2 杭内足場工

(1) 足場の種類及び数量

足場の種類は、手摺先行型枠組足場を標準とする。

掛面積は、次式による。

$$\text{掛面積 (m}^2\text{)} = \text{掘削1m当り掛面積 (m}^2\text{)} \times \text{掘削深 (m)}$$

表5.7 掘削1m当り掛面積 (m²)

杭 径 (m)	1.5以上 2.0以下	2.0を超え 2.5以下	2.5を超え 3.0以下	3.0を超え 3.5以下	3.5を超え 4.0以下	4.0を超え 4.5以下
掛面積 (m ²)	1.2	1.5	3.6	3.6	5.0	6.6
杭 径 (m)	4.5を超え 5.0以下	5.0を超え 5.5以下	5.5を超え 6.0以下	6.0を超え 6.5以下	6.5を超え 7.0以下	7.0を超え 7.5以下
掛面積 (m ²)	8.2	9.7	11.3	12.9	14.4	16.0

(2) 設置・撤去歩掛

足場設置・撤去歩掛は、「第Ⅱ編第5章⑦-1足場工」による。ただし、ラフテレーンクレーンが使用できない場合は、別途考慮する。

5-3 鉄筋工

鉄筋工は、「第Ⅵ編第1章①-1鉄筋工（太径鉄筋含む）」により別途計上する。

5-4 コンクリート工

コンクリート打設は、「第Ⅱ編第3章深礎工③-2コンクリート工（深礎工）」により別途計上する。

5-5 グラウト工

(1) 注入歩掛

グラウト材は、混合済みグラウト材の現場持込みを標準とする。

土留材と地山の隙間をグラウトにより間詰する場合は、次表を標準とする。

表5.8 グラウト注入歩掛 (注入量10m³当り)

名 称	規 格	単 位	数 量
土 木 一 般 世 話 役		人	0.54
特 殊 作 業 員		〃	1.09
普 通 作 業 員		〃	0.54
諸 雑 費 率		%	18

(注) 1. グラウト用パイプが必要な場合は、別途計上する。
2. 諸雑費は、グラウトポンプ、グラウトホース、グラウト流量・圧力測定装置、電力に関する経費等の費用であり、労務費の合計額に上表の率を乗じた金額を上限として計上する。

(2) グラウト使用数量

次式を標準とするが、現場条件により次式が適用できない場合は、別途考慮する。

$$G = 0.10\pi (D + 0.10) \ell \times 1.14$$

G : 杭1本当りグラウト使用数量 (m³/本)

D : 杭径 (公称径) (m)

ℓ : 杭1本当りグラウト必要長 (m)

5-6 掘削作業設備組立解体工 (C工法に適用)

深礎杭1本当りのやぐら装置、作業用足場等の組立・解体は、次表を標準とする。

表5.9 組立・解体歩掛

(深礎杭1本当り)

名 称	規 格	単 位	杭 径 (m)		
			1.5以上2.5未満	2.5以上3.0未満	3.0以上4.5以下
土 木 一 般 世 話 役		人	0.7	1.0	1.3
と び 工		〃	1.0	1.2	1.4
特 殊 作 業 員		〃	1.4	1.7	1.9
普 通 作 業 員		〃	1.2	1.8	2.3
トラッククレーン運転	油圧伸縮ジブ型 4.9t吊	日	0.6		
諸 雑 費 率		%	3		

- (注) 1. 上表は、組立と解体を合計した歩掛である。
 2. 諸雑費は、作業用足場等の材料費であり、労務費の合計額に上表の率を乗じた金額を上限として計上する。
 3. トラッククレーンは、賃料とする。
 4. 現場条件により上表により難しい場合は、別途考慮する。

6. 内訳書及び単価表

(1) 深礎杭1本当り内訳書

名 称	規 格	単 位	数 量	摘 要
掘 削 土 留		本		単価表(2)
掘削作業設備組立解体工	やぐら装置	式	1	単価表(3) ※C工法のみ計上
杭 内 足 場 工	手摺先行型枠組足場	掛 m^2		
鉄 筋 工		t		
コ ン ク リ ー ト 工		m^3		別途計上
グ ラ ウ ト 工		〃		単価表(4)
土 留 材	ライナープレート	m		
計				

(2) 掘削土留1本当り単価表

SWB230910

名 称	規 格	単 位	数 量	摘 要
土 木 一 般 世 話 役		人	d×M	d : 深礎杭1本当り施工日数 M : 表4.1の人員
ト ン ネル 特 殊 工		〃	d×M	
特 殊 作 業 員		〃	d×M	
普 通 作 業 員		〃	d×M	
ク ラ ム シ ェ ル 運 転	油圧クラムシェル・ テレスコピック式・ 排出ガス対策型(第1次基準値) バケット容量(平積0.4m ³)	日	d	※A工法のみ計上 機械損料
ラ フ テ レ ー ン ク レ ー ン	油圧伸縮ジブ型・ 排出ガス対策型(2011年規制) 25t吊	〃	d	※A, B工法のみ計上 機械賃料
小 型 バ ッ ク ホ ウ (ク ロ ー ラ 型) 運 転	電動式 山積0.03m ³ (平積0.021m ³)	〃	d	※B工法-1のみ計上 機械損料
小 型 バ ッ ク ホ ウ (ク ロ ー ラ 型) 運 転	超小旋回型・ 排出ガス対策型(第3次基準値) 山積0.11m ³ (平積0.08m ³)	〃	d	※B工法-2のみ計上 機械賃料
や ぐ ら 装 置	簡易やぐら(モータウインチ付) 能力0.5t	〃	d'	※C工法のみ計上 d' = 1.5×d d' : 深礎杭1本当り供用日数 機械損料
諸 雑 費		式	1	表5.6
計				

(3) 掘削作業設備組立解体工 杭1本当り単価表 (C工法のみ計上)

SWB230920

名 称	規 格	単 位	数 量	摘 要
土 木 一 般 世 話 役		人		表5.9
と び 工		〃		〃
特 殊 作 業 員		〃		〃
普 通 作 業 員		〃		〃
ト ラ ッ ク ク レ ー ン	油圧伸縮ジブ型 4.9t吊	日		表5.9 機械賃料
諸 雑 費		式	1	表5.9
計				

(4) グラウト注入10m³当り単価表

SWB230930

名 称	規 格	単 位	数 量	摘 要
土 木 一 般 世 話 役		人		表5.8
特 殊 作 業 員		〃		〃
普 通 作 業 員		〃		〃
グ ラ ウ ト 材	注入用モルタル	m ³	11.4	
諸 雑 費		式	1	表5.8
計				

(5) 土留材材料費 (撤去しない埋設) 10m当り単価表

SWB230940

名 称	規 格	単 位	数 量	摘 要
ラ イ ナ ー プ レ ー ト		m	10	
諸 雑 費		式	1	
計				

(6) 機械運転単価表

機 械 名	規 格	適 用 単 価 表	指 定 事 項
ク ラ ム シ ェ ル	油圧クラムシェル テレスコピック式・ 排出ガス対策型(第1次基準値) バケット容量(平積)0.4m ³	機-18	運転労務数量→1.00 燃料消費量→42 機械損料数量→1.42
小 型 バ ッ ク ホ ウ (ク ロ ー ラ 型)	電動式 山積0.03m ³ (平積0.021m ³)	機-25	(B工法-1) 電源→発電発電機(電力に関する経費) 機械損料数量→1.39
小 型 バ ッ ク ホ ウ (ク ロ ー ラ 型)	超小旋回型・ 排出ガス対策型(第3次基準値) 山積0.11m ³ (平積0.08m ³)	機-16	(B工法-2) 燃料消費量→8.0 機械賃料数量→1.39

③-2 コンクリート工（深礎工）（建地-E）

1. 適用範囲

深礎工における人力及び機械によるコンクリート打設に適用する。

2. 施工概要

施工フローは、下記を標準とする。

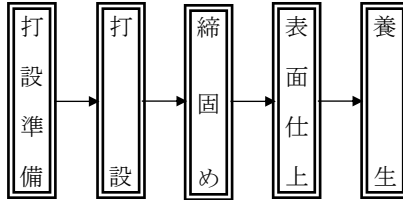

(注) 本施工パッケージで対応しているのは、二重実線部分のみである。

図 2-1 施工フロー

3. コンクリート打設工法の選定

コンクリート打設工法の選定は、図 3-1 及び図 3-2 を標準とするが、現場状況等を考慮し、これにより難しい場合は、別途考慮する。



図 3-1 コンクリート打設工法の選定 (1)

打設地上高さ	4.5m 超	適用範囲外					
	4.5m 以下	バックホウ (クレーン機能付) 打設 ただしL≤4.0m ※吊り走行なし	コンクリートポンプ車打設		コンクリートポンプ車打設		適用範囲外
	1.0m 超	人力打設 (現場内小運搬 15m 以下)	10m ³ /日以上		100m ³ /日以上		適用範囲外
	1.0m 以下		10m ³ /日未満		500m ³ /日未満		
	0m		10m ³ /日以上		100m ³ /日以上		適用範囲外
	-1.0m 以上		10m ³ /日未満		500m ³ /日未満		適用範囲外
-1.0m 未満	バックホウ (クレーン機能付) 打設 ただしL≤2.0m ※吊り走行なし	コンクリートポンプ車打設		コンクリートポンプ車打設		適用範囲外	
-6.5m 以上		適用範囲外					
-6.5m 未満		適用範囲外					

設計日打設量

図 3-2 コンクリート打設工法の選定 (2)

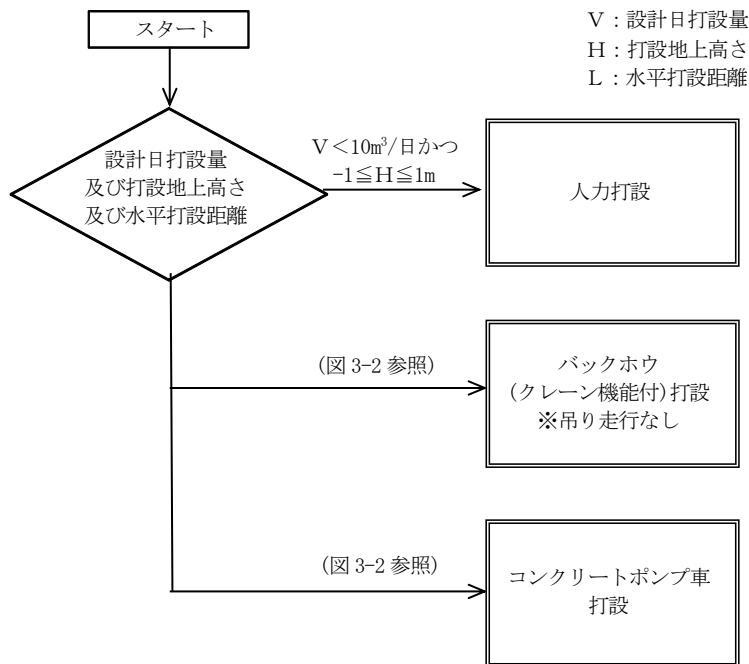
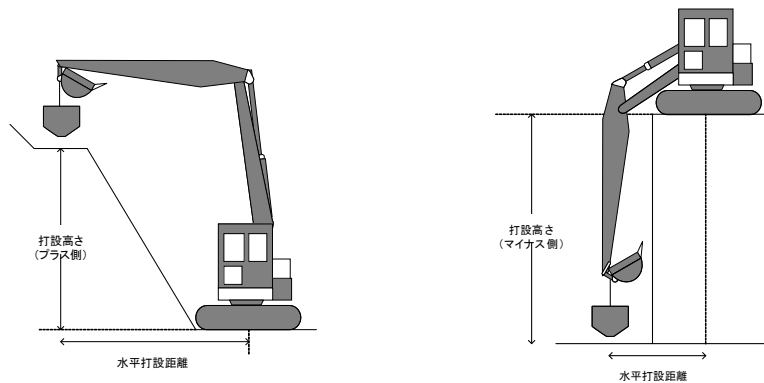

(参考図) バックホウによるコンクリート打設範囲

4. 施工パッケージ

4-1 コンクリート打設（深礎工）（SCB230960）

(1) 条件区分

条件区分は、次表を標準とする。

表 4.1 コンクリート打設（深礎工） 積算条件区分一覧（積算単位：m³）

打設工法	コンクリート規格	設計日打設量	養生工の種類	圧送管延長距離区分	現場内小運搬の有無
コンクリートポンプ車打設	(表 4.3)	10m ³ 以上 100m ³ 未満	養生無し	延長無し	-
				60m以下	
				60mを超え120m以下	
				120mを超え180m以下	
				180mを超え240m以下	
			一般養生	延長無し	
				60m以下	
				60mを超え120m以下	
				120mを超え180m以下	
				180mを超え240m以下	
			特殊養生 (練炭, ジェットヒータ)	延長無し	
				60m以下	
		60mを超え120m以下			
		120mを超え180m以下			
		100m ³ 以上 500m ³ 未満	養生無し	延長無し	
				240m以下	
			一般養生	延長無し	
				240m以下	
特殊養生 (練炭, ジェットヒータ)	延長無し				
	240m以下				
バックホウ (クレーン機能付) 打設	-	養生無し	-	-	
		一般養生			
		特殊養生 (練炭, ジェットヒータ)			
人力打設	-	養生無し	-	有り	
		一般養生		無し	
		特殊養生 (練炭, ジェットヒータ)		有り	
		無し			

- (注) 1. 上表は、コンクリート打設、締固め、表面仕上、養生、15m以下の人力運搬車による現場内小運搬（人力打設で、現場内小運搬「有り」の場合）、シュート、コンクリートパイプレータ、コンクリートバケット損料、電力に関する経費、ホースの筒先作業等を行う機械付補助作業（コンクリートポンプ車打設の場合）、コンクリートバケットへのコンクリート積込及び玉掛作業等を行う機械付補助作業（クレーン車打設及びバックホウ（クレーン機能付）打設の場合）等、その施工に要する全ての費用を含む。
2. コンクリートの材料ロスを含む。標準ロス率は、+0.03とする。
3. コンクリートポンプ車打設において、コンクリートポンプ車圧送のコンクリートのスランプ値及び粗骨材の最大寸法は、表 4.2 のとおりとする。
4. コンクリートポンプ車打設において、コンクリートポンプ車から作業範囲 30m を超える場合は、超えた部分について圧送管延長距離を積算条件区分から選択する。この場合、圧送管の日々の組立・撤去費用を含む。なお、圧送管の固定足場（受枠）を必要とする場合は、別途計上する。

5. バックホウ（クレーン機能付）打設のバケット容量は、 $V=0.3\text{m}^3$ を標準とする。
6. 特殊養生は、寒中コンクリートの養生に適用する。なお、養生方法は給熱養生を標準とする。養生のための足場は別途計上とする。

表 4.2 コンクリートポンプ車圧送のコンクリートの標準範囲

スランブ (cm)	粗骨材の最大寸法 (mm)
8 ~ 12	40 以下

表 4.3 コンクリート規格

積算条件	区分		
コンクリート規格	21- 8-25 (20) (普通)	24- 8-40(普通)	24-12-40(高炉)
	21-12-25 (20) (普通)	24-12-40(普通)	21-12-40(高炉)
	24- 8-25 (20) (普通)	4.5-2.5-40(普通)	40- 8-25(早強)
	24-12-25 (20) (普通)	21- 8-25 (20) (高炉)	40-12-25(早強)
	27- 8-25 (20) (普通)	21-12-25 (20) (高炉)	21- 8-25(早強)
	27-12-25 (20) (普通)	24- 8-25 (20) (高炉)	21-12-25(早強)
	30- 8-25 (20) (普通)	24-12-25 (20) (高炉)	24- 8-25(早強)
	30-12-25 (20) (普通)	19.5- 5-40(高炉)	24-12-25(早強)
	40- 8-25 (20) (普通)	19.5- 8-40(高炉)	18- 8-25(高炉)
	40-12-25 (20) (普通)	19.5-12-40(高炉)	18-12-25(高炉)
	18- 8-40(普通)	18- 5-40(高炉)	21- 5-80(高炉)
	18-12-40(普通)	21- 5-40(高炉)	18- 3-40(高炉)
	19.5- 8-40(普通)	18- 8-40(高炉)	21- 3-40(高炉)
	21- 8-40(普通)	18-12-40(高炉)	Y-020000(各種)
	21-12-40(普通)	21- 8-40(高炉)	
	22.5- 8-40(普通)	24- 8-40(高炉)	

(2) 代表機材規格

下表機材は、当該パッケージで使用されている機材の代表的な規格である。

表 4.4 コンクリート打設（深礎工） 代表機材規格一覧

項目	代表機材規格		備考
機械	K1	コンクリートポンプ車[トラック架装・ブーム式] 圧送能力 90~110 m ³ /h	ポンプ車打設の場合
		バックホウ（クローラ型）[標準型・超低騒音型・ クレーン機能付・排出ガス対策型(2011年規制)] 山積 0.8m ³ （平積 0.6m ³ ）吊能力 2.9t	・賃料 ・バックホウ打設の場合
	K2	業務用可搬型ヒータ [ジェットヒータ] [油だき・熱風・直火型] 熱出力 126 MJ/h (30,100kcal/h) 油種 灯油	特殊養生（練炭、 ジェットヒータ）の場合
	K3	—	
労務	R1	普通作業員	
	R2	特殊作業員	
	R3	土木一般世話役	
	R4	運転手（特殊）	ポンプ車打設の場合、 バックホウ打設の場合
材料	Z1	生コンクリート 高炉 24-12-25 (20) W/C55%	
	Z2	軽油 バトロール給油	ポンプ車打設の場合、 バックホウ打設の場合
	Z3	灯油 白灯油 業務用 ミニローリー	特殊養生（練炭、 ジェットヒータ）の場合
	Z4	—	
市場単価	S	—	

④ ニューマチックケーソン工（建地-E）

1適用範囲

本資料は、掘削深度が40m未満かつ掘削面積が40m²以上300m²未満までのニューマチックケーソン工事に適用する。

なお、次項の掘削条件等の場合、又は現場条件により本資料により難しい場合は、別途考慮する。

- (1) 函内作業気圧（函内作業気圧とはゲージ圧力（絶対圧力：大気圧）をいう）が、0.4MPaを超えて施工する場合
- (2) 工期等により3組以上で施工する場合
 なお、「組」については、「第Ⅰ編第2章①直接工事費3. 労務費」を参照
- (3) ケーソン1基に対し、2艙装（マンロック（空気減圧対応型）又はマンロック（酸素減圧対応型）1艙装、マテリアルロック1艙装）以外で施工する場合

2. 施工概要

2-1 工法説明

ニューマチックケーソン工法は、ケーソンを構築し底部に作業室を設けて、送気設備より地下水に対抗する圧力の空気を送り、ドライに近い状態の室内へ作業員が入り、土砂を掘削、排出してケーソンを所定の支持地盤まで沈下させる工法である。

2-2 施工フロー

施工フローは、下記を標準とする。

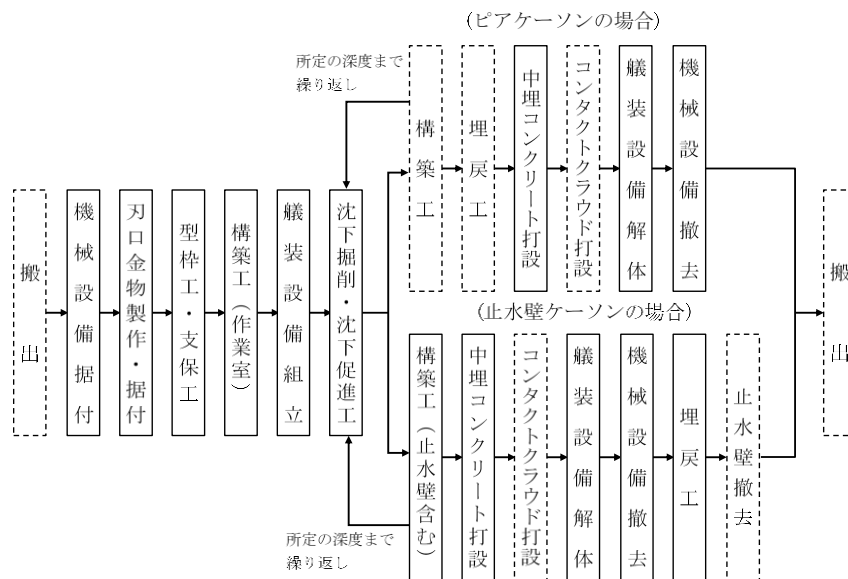

- (注) 1. 本歩掛で対応しているのは、実線部分のみである。
 2. 埋戻工，コンタクトグラウド打設，止水壁撤去が必要な場合は，別途計上する。

図2-1 施工フロー

3. 掘削工法及び艙装の選定

掘削工法及び艙装は、次表を標準とする。

表3.1 掘削工法及び艙装数

ケーソン1基の掘削面積	工 法	艙装数	艙 装 内 訳
40m ² 以上300m ² 未満	機械掘削	2	マンロック（空気減圧対応型）又はマンロック（酸素減圧対応型）1艙装，マテリアルロック1艙装

4. 機種を選定

機械・規格は、次表を標準とする。

減圧方法が空気減圧を行う場合に空気減圧対応型を選定し、酸素減圧対応型を計上しない。又、減圧方法が酸素減圧を行う場合に酸素減圧対応型を選定し、空気減圧対応型を計上しない。

表4.1 機種を選定（ケーソン1基当たり）

種別	機 械 名	規 格	単 位	数 量	摘 要
排土設備	クローラクレーン	油圧駆動式ウインチ・ラチスジブ型・排出ガス対策型(第1次基準値)50t吊	台	1	(注)1
	バケツト	1.0m ³ 級	個	2	1マテリアルロックにつき2個
	土砂ホッパ	10m ³ 級	基	1	
機 装 設 備	マテリアルロック	通過可能バケツト1.0m ³ 級 径×長さφ1.8～1.9×5.5m級 圧力0.4MPa	〃	1	機械掘削1基
	マンロック (空気減圧対応型)	立型10～12人用 圧力0.4MPa	〃	1	暖房, 自記気圧計, 自動換気装置を含む
	マンロック (酸素減圧対応型)	立型8人用 圧力0.4MPa	〃	1	暖房, 自記気圧計, 自動換気 装置, 酸素・二酸化炭素計測 装置及び濃度表示器を含む
	ケーソン用エレベータ (内圧用)	3人用 圧力0.4MPa	〃	1	必要に応じて別途計上
	ケーソン用エレベータ シャフト(内圧用)	3人用 圧力0.4MPa	式	1	〃
	マテリアルシャフト	径×長さφ1.2m×2.0m級 圧力0.4MPa	〃	1	必要数量
	マンシャフト	径×長さφ1.2m×2.0m級 圧力0.4MPa	〃	1	〃
	スペシャルシャフト	径×長さφ1.4m×0.5m級 圧力0.4MPa	個	2	
	ボットムドア	径1.4m級 圧力0.4MPa	〃	2	
	自動圧力調整装置	径φ100mm級 圧力0.4MPa	〃	1	
	高圧ホース	径φ100mm級 長さ10m 圧力1.0MPa	本	7	
	送気管	径φ100mm 長さ5.5m 圧力1.0MPa	m		ゲージ設備からケーソンまで
	照明設備		式	1	
掘削設備	天井走行式 ショベル	山積0.15m ³ (平積0.13m ³)	台	1	掘削面積40m ² 以上100m ² 未満 の場合
				2	掘削面積100m ² 以上300m ² 未満の場合
	走行レール (天井走行式ショベル用)	長さ2m級×1本	式	1	必要数量
安 全 備 全 設	酸素集合装置	マンロック, ホスピタルロック用	基	1	必要に応じて別途計上(注)2
	酸素呼吸装置 (マンロック用)		台	10	〃 〃
安 全 管 理 ・ 連 絡 設 備	ガス検知器	携帯用	個	1	(注)3
	ガス検知器 (ニューマチックケーソン用)	定置式 [3点(酸素, 甲烷, H2S) 計測用]	台	1	(注)3,4
		定置式 [5点(酸素, 甲烷, H2S, CO, CO2)計測用]	〃	1	
	電話又はインターホン		式	1	(注)3
	ブザー		〃	1	〃
函内TV		〃	1	〃	

(注)1. クローラクレーンは、賃料とする。

2. 酸素減圧を行う場合、酸素集合装置、酸素呼吸装置(マンロック用)について、共通仮設費の安全費で別途計上する。

3. 安全管理・連絡設備は、共通仮設費(率分)に含まれる。

4. ガス検知器(ニューマチックケーソン用)は、現場条件により3点または5点計測用を用いる。

5. 現場条件により上表により難しい場合は別途考慮する。

表4.2 機種を選定 (1工事当り機械設備)

種別	機 械 名	規 格	単 位	数 量	摘 要
送 気 設 備	空 気 圧 縮 機	吐出量29/36m ³ /min 圧力0.4MPa	台	必要台数	(注) 1
	圧縮空気清浄機	処理量 1,100m ³ /h	〃	必要台数	(注) 2
	クーリングタワー	40～60t/h	〃	必要台数	(注)3, 4, 5
	循環水ポンプ	口径φ80mm・全揚程30m	〃	必要台数	(注)4, 6
	レシーバタンク	容量2.5m ³ 圧力0.7～0.9MPa	〃	必要台数	(注) 2
	送 気 管	径φ150mm 長さ5.5m 圧力 1.0MPa	m		空気圧縮機から ゲージ設備まで
救 急 設 備	ホスピタルロック (空気再圧対応型)	[中型] 径×長さ φ1.9×4m級 圧力0.5MPa	台	1	(注) 7
	ホスピタルロック (酸素再圧対応型)	[中型] 径×長さ φ1.9×4m級 圧力0.5MPa	〃	1	(注) 7, 8
	酸素集合装置	マンロック, ホスピタルロック用	基	1	〃 必要に応じて別 途計上
	酸素呼吸装置 (ホスピタル ロック用)		台	4	〃 必要に応じて別 途計上
	圧縮空気清浄機	処理量 650m ³ /h	〃	1	(注) 7
	高 気 圧 下 用 空 気 呼 吸 器	[半閉鎖循環式] 圧力0.4MPa 使用時間30min ボンベ内容量30級	個	4	〃
予 備 設 備	空 気 圧 縮 機	可搬式・エンジン駆動・ スクリュ型・ 排出ガス対策型(第1次基準値) 7.5～7.8m ³ /min 10.5～11m ³ /min 18～19m ³ /min}の中から選定	台	必要台数	(注) 9
	発 動 発 電 機	ディーゼルエンジン駆動・ 排出ガス対策型(第1次基準値) 35kVA	〃	必要台数	〃
電 力 設 備			式	1	

- (注) 1. 必要空気量を求め、それに見合う空気圧縮機の台数を計上する。
2. 圧縮空気清浄機, レシーバタンクは, 空気圧縮機の容量に見合う台数を計上する。
3. クーリングタワー用補給水として, 清水(水道水, ろ過河川水等)を次の量補給する。
40t/h……70/min
4. 空気圧縮機動力100kW当り1800/minの清水が得られる場合は, その取水設備を計上し,
クーリングタワーと循環水ポンプは計上しない。
5. クーリングタワー用の補給水について, 水道水等による補給が出来ず運搬を伴う場合には
別途考慮する。
6. 循環水ポンプについては, 必要台数に予備ポンプを含める。
7. 救急設備は, 共通仮設費の安全費で別途計上する。
8. 酸素減圧を行う場合, 酸素集合装置, 酸素呼吸装置(ホスピタルロック用)について, 共通
仮設費の安全費で別途計上する。
9. 予備設備の空気圧縮機, 発動発電機は, 賃料とする。
10. 現場条件により上表により難しい場合は, 必要により別途考慮する。なお, 空気圧縮機用の
仮設建屋の費用は共通仮設費において, 別途計上する。

5. 編成人員

5-1 函内作業

ケーソン1基当りの函内作業の編成人員は、次表を標準とする。

表5.1 函内編成人員 (人/基)

掘削工法	掘削面積	潜かん世話役	潜かん工	摘要
機 械 掘 削	40m ² 以上100m ² 未満	1	5	天井走行式ショベル1台
	100m ² 以上300m ² 未満	1	7	天井走行式ショベル2台

(注) 機械掘削の場合の函内掘削機械の運転は、潜かん工が行うものとし、上表に含まれている。

5-2 函外作業

ケーソン1基当りの函外作業の編成人員は、次表を標準とする。

表5.2 函外編成人員 (人/基)

臍装数	潜かん世話役	潜かん工	特殊作業員	普通作業員	摘要
2	1	1	1 (0)	2	

(注) 函内作業気圧が0MPa（素掘）の場合は、特殊作業員は計上しない。

5-3 送気用設備

送気用設備の運転の編成人員は、次表を標準とする。

表5.3 送気用設備編成人員 (人)

特 殊 作 業 員	電 工
1	1

6. 作業時間等

6-1 函内作業及び函外作業

函内作業及び函外作業に従事する作業員の1組当り作業時間（賃金対象時間）は8時間とし、1日2交替（2組）とする。

6-2 送気用設備

送気用設備の運転に従事する特殊作業員、電工の作業時間は、全日（24時間）とし、2交替で従事するものとする。

なお、所要日数は、送気開始日から終了日までとする。

7. 設備等の供用日数

設備等の供用日数は、積上げて算出することを原則とするが、次表のとおり算定することができる。

表7.1 供用日数

設 備 等	供 用 日 数	摘 要
排 土 設 備	(A + B + E) × 1.4	ケーソンが2基以上の場合は、重複する分を減ずること。
掘 削 設 備	(A + B + E) × 1.4	
艀 装 設 備	(A + B + C) × 1.4	
外 側 足 場	(A + B) × 1.4	
内 側 足 場	(A ₁ + B ₁) × 1.4	
安 全 設 備	(A + B + C) × 1.4	
送 気 設 備	(A + B + C + D) × 1.4	
救 急 設 備	(A + B + C) × 1.4	
予 備 設 備	(A + B + C) × 1.4	

- ただし、A : ケーソン構築日数（艀装日数含む）
 A₁ : ケーソン部構築日数（ピアケーソンのピア部を含まず）
 B : 掘削沈下日数
 B₁ : ケーソン部掘削沈下日数（ピアケーソンのピア部を含まず）
 C : 中埋コンクリート打設・養生日数（支持力テスト含む）
 D : 定置式空気圧縮機組立・分解日数
 E : 天井走行式ショベル組立・分解日数

- (注) 1. 送気用空気圧縮機は、最大容量分を同時に据付・撤去する。
 2. 送気用空気圧縮機は、各ロットの掘削又は構築作業毎に運転台数を求め計上する。
 3. 艀装用シャフトは、ケーソン1基当り全使用本数の1/2に全供用日数を計上し、残り1/2に全供用日数の1/2を計上する。
 4. 内側足場は、ケーソン1基当り全内側足場掛 m² の 1/2 に全供用日数を計上し、残り1/2に全供用日数の 1/2 を計上する。
 5. 供用日数は整数止めとし、小数点以下第1位を切り上げるものとする。

8. 施工歩掛

8-1 刃口金物製作・据付

8-1-1 刃口金物の材料費

刃口金物の材料費（製作費含む）は、一般管理費等のみ対象とする。

8-1-2 刃口金物の据付け

刃口金物の据付けは、次表を標準とする。

表8.1 刃口金物据付歩掛 (1基当り)

名 称	規 格	単 位	数 量	摘 要
土 木 一 般 世 話 役		人	0.5 × T ₁	T ₁ : 1基当り刃口金物質量 (t)
溶 接 工		〃	1.0 × T ₁	
普 通 作 業 員		〃	0.8 × T ₁	
ラ フ テ レ ー ン ク レ ー ン 運 転	油圧伸縮ジブ型・ 排出ガス対策型 (第2次基準値) 25t吊	日	0.24 × T ₁	
諸 雑 費 率		%	7	

- (注) 1. 据付地盤の整地は含まない。
 2. 溶接工には、機械工を含む。
 3. 電気溶接機の運転を含む。
 4. ラフテレーンクレーンは、賃料とする。
 5. 諸雑費は、電力に関する経費、溶接機の損料、燃料・油脂及び溶接ワイヤー等の費用であり、労務費及び賃料の合計額に上表の率を乗じた金額を上限として計上する。

8-2 沈下掘削

8-2-1 機械掘削

施工1日（2組）当りの掘削量（ D_c ）は、次式による。

$$D_c = \beta \times D_{c1}$$

D_c ：1日（2組）当りの掘削量（ $m^3 \cdot$ 地山/日）

β ：補正係数

D_{c1} ：機械掘削1日（2組）当りの掘削量（ $m^3 \cdot$ 地山/日）

表8.2 機械掘削1日（2組）当りの掘削量（ D_{c1} ）（ $m^3 \cdot$ 地山/日）

掘削面積（ m^2 ） 函内 作業気圧（MPa）	40以上60未満	60以上100未満	100以上300未満
0（素掘）	53.4 （－）	61.4 （－）	96.3 （－）
0 を超え0.10以下	51.9 （－）	59.6 （－）	93.6 （－）
0.10を超え0.14以下	42.0 (45.0)	48.2 (51.8)	75.7 (81.2)
0.14を超え0.18以下	30.5 (36.6)	35.1 (42.1)	55.1 (66.1)
0.18を超え0.22以下	19.8 (26.7)	22.8 (30.7)	35.8 (48.2)
0.22を超え0.26以下	16.0 (22.9)	18.4 (26.3)	28.9 (41.3)
0.26を超え0.30以下	12.2 (18.3)	14.0 (21.1)	22.0 (33.0)
0.30を超え0.34以下	— (14.5)	— (16.7)	— (26.2)
0.34を超え0.36以下	— (11.4)	— (13.2)	— (20.6)
0.36を超え0.38以下	— (9.9)	— (11.4)	— (17.9)
0.38を超え0.40以下	— (9.9)	— (11.4)	— (17.9)

（注）酸素減圧を行う場合は、（ ）内の数値を計上する。

表8.3 土質による補正係数（ β ）

土質	砂,砂質土, 粘性土及び粘土	レキ及び レキ質土	玉石混り 砂レキ	軟岩（Ⅰ）	軟岩（Ⅱ）
補正係数	1.00	0.84	0.56	0.35	0.17

- （注）
1. 刃口掘付面から掘削深3mまでは、上表を30%低減する。
 2. 軟岩（Ⅰ）は、ピックハンマ等による掘削、軟岩（Ⅱ）は発破を必要とする場合の歩掛である。
 3. 軟岩（Ⅱ）の場合、掘削10 m^3 当り火薬2.1kg、雷管13個を計上する。
 4. 軟岩（Ⅱ）の場合は削岩機を、軟岩（Ⅰ）の場合はピックハンマを次の台数計上する。
掘削面積 40 m^2 以上100 m^2 未満2台
空気圧縮機（削岩機用）7.5～7.8 m^3/min [可搬式・エンジン駆動・スクリュ型・排出ガス対策型（第1次基準値）] ×1台
掘削面積 100 m^2 以上300 m^2 未満3台
空気圧縮機（削岩機用）7.5～7.8 m^3/min [可搬式・エンジン駆動・スクリュ型・排出ガス対策型（第1次基準値）] ×1台
掘削面積 40 m^2 以上100 m^2 未満2台
空気圧縮機（ピックハンマ）7.5～7.8 m^3/min [可搬式・エンジン駆動・スクリュ型・排出ガス対策型（第1次基準値）] ×1台
掘削面積 100 m^2 以上300 m^2 未満3台
空気圧縮機（ピックハンマ）7.5～7.8 m^3/min [可搬式・エンジン駆動・スクリュ型・排出ガス対策型（第1次基準値）] ×1台
 5. 軟岩（Ⅰ）で亀裂が少なくブレーカを使用しても大塊となるもの及び軟岩（Ⅱ）において中硬岩に近く相当に発破を必要とするものについては、日当り掘削量を30%低減することができる。

8-3 沈下促進工法

8-3-1 載荷工法

(1) 材料

水荷重（ポンプによる注排水）を標準とするが、現場条件等によりその他の工法が必要な場合は別途計上する。

(2) 水荷重（ポンプによる注排水）作業

水荷重（ポンプによる注排水）作業は、次表を標準とする。

表8.4 水荷重（ポンプによる注排水）作業歩掛（1t当り）

名 称	単 位	数 量
特 殊 作 業 員	人	0.02

（注）注排水は、工事用水中モータポンプ 普通型（潜水ポンプ）φ100を必要台数計上する。

8-4 構築工

8-4-1 ケーソン本体及び止水壁の製作

ケーソン本体及び止水壁は、鉄筋コンクリート構造を標準とする。

(1) ケーソン本体及び止水壁の構築日数

コンクリートは早強セメント使用を標準とし、1ロット（ロット）当り標準構築日数は、艀装の組立・解体を含めて10日（普通セメント使用の場合12日）とする。なお、止水壁の製作は止水壁ケーソンを使用する場合のみ適用する。

(2) 投入打設工

「第Ⅱ編第4章①コンクリート工（鉄筋構造物）」により別途計上する。

(3) 足場工

① 足場は手摺先行型枠組足場を標準とし、掛面積は、次式による。

外側足場掛面積（ケル部）（掛 m^2 ）＝初期2ロット分外周面積×1.3（掛 m^2 ）

外側足場掛面積（ピア部）（掛 m^2 ）＝1ロット分外周面積×1.3（掛 m^2 ）

内側足場掛面積（掛 m^2 ）＝必要ロット分外周面積×0.55（掛 m^2 ）

② 外側足場材の設置・撤去は、止水壁ケーソン及びピアケーソンのケーソン部の構築において、1回分のみ計上し、ピアケーソンのピア部は1ロットごとに計上する。ただし、ピアケーソンのピア部の外側足場については、1ロット分の掛面積とする。

③ 内側足場材の設置・撤去は、止水壁ケーソン及びピアケーソンのケーソン部の構築において、1回分のみ計上する

④ 足場材の設置・撤去歩掛は、次表を標準とする。

表8.5 足場材設置・撤去歩掛

(100掛 m^2 当り)

名 称	規 格	単 位	外側足場	内側足場
土 木 一 般 世 話 役		人	1.5	2.6
と び 工		〃	6.1	6.5
普 通 作 業 員		〃	1.1	2.1
クローラクレーン運転	油圧駆動式ウインチ・ ラチスジブ型・ 排出ガス対策型(第1次基準値) 50t吊	日	1.8	2.6

- (注) 1. クローラクレーンは、賃料とする。
2. 足場の架台及び支持杭が必要な場合には別途計上する。
3. 上記歩掛には、安全ネットの設置撤去手間が含まれている。

- ⑤ 足場材賃料を計上する場合、次式の通り算定することができる。

$$\text{賃料} = L \times (M1 \times T + M2) \times A \text{ (円)} \dots\dots\dots \text{式8.1}$$

L : 賃料係数 (1.3)

M1 : 先行据置2段手すりの1日当たりの賃料 (円/日)

M2 : 先行据置2段手すりの基本料金 (円)

T : 足場材の併用日数 (日) \dots\dots\dots \text{式7.1}

A : 足場の掛面積 (掛 m^2)

足場材は、敷板、建枠、筋違、建付布枠、連結ピン、アームロック、ジャッキベース、手摺柱、手摺、先行据置2段手すり、幅木、階段、養生ネット(メッシュシート)、安全ネット等である。

- (4) 型枠工

「第Ⅱ編第4章②-1型枠工」により別途計上する。

- (5) 支保工

「第Ⅱ編第5章⑦-2支保工」により別途計上する。

- (6) 鉄筋工

鉄筋工は、「第Ⅵ編第1章①-1鉄筋工(太径鉄筋含む)」により別途計上する。

- (7) 養生工

「第Ⅱ編第4章①コンクリート工」により別途計上する。

8-4-2 埋戻工

現場条件により埋戻工が必要な場合は、別途考慮する。

8-4-3 止水壁撤去

止水壁撤去が必要な場合は、別途計上する。

8-4-4 中埋コンクリート打設

(1) 中埋コンクリート工

中埋コンクリート工は作業室内を充填するコンクリートの打設を対象とする。作業室天井のシャフト部を中埋コンクリートと異なるコンクリートで充填する場合は、別途計上する。

中埋コンクリート打設歩掛、コンクリートポンプ車の運転経費は、次表を標準とする。

表8.6 中埋コンクリート打設歩掛 (10m³当り)

名 称	規 格	単 位	数 量
潜 かん 世話 役		人	0.15
潜 かん		〃	0.15
コンクリートポンプ車運転	トラック架装・ブーム式 圧送能力 90~110m ³ /h	日	0.11

(注) コンクリートポンプ車圧送のスランブ値及び粗骨材の最大寸法は、次表のとおりとする。

表8.7 コンクリートポンプ車圧送のコンクリート標準範囲

スランブ (cm)	粗骨材の最大寸法 (mm)
18~21	25以下

(2) 中埋コンクリート打設量

中埋コンクリートの使用量は、次式による。

中埋コンクリート使用料=設計量×(1+K)……………式8.2

設計量：作業室中埋コンクリート量 (m³)

K：ロス率

表8.8 ロス率(K)

K：ロス率	+0.04
-------	-------

(3) ブローパイプバルブ調整

ケーソン1基当りのブローパイプのバルブ調整は、次表を標準とする。

表8.9 ブローパイプバルブ調整 (1基当り)

名 称	単 位	数 量
潜 かん 工	人	6.3
諸 雑 費 率	%	21

8-4-5 コンタクトグラウト打設

コンタクトグラウト打設が必要な場合は、別途計上する。

9. 仮設備工

9-1 仮設備の組立・解体

仮設備の組立・解体は、次表を標準とする。

ただし、定置式空気圧縮機設備、土砂ホッパ等を同場所に同時に2台以上組立・解体する場合は、次表に台数分を乗じて計上する。

表9.1 仮設備の組立・解体歩掛 (1台当り)

名称	規格	単位	定置式空気圧縮機設備 (29/36m ³ /min)		土砂ホッパ (10m ³ 級)		天井走行式 ショベル (山積0.15 m ³ 平積0.13m ³)		クーリング タワー設備 (40~60t/h)		ホスピタル ロック	
			組立 7.0日	解体 5.0日	組立	解体	組立 3.2日	解体 3.2日	組立	解体	組立	解体
土木一般世話		人	3.3	2.0	1.5	0.5	2.2	2.2	—	—	1.0	1.0
とび工		〃	7.0	3.0	5.2	2.5	—	—	—	—	3.0	1.0
溶接工		〃	14.0	5.0	3.5	1.3	—	—	1.0	0.5	4.0	1.1
潜かん工		〃	—	—	—	—	7.9	6.3	—	—	—	—
電工		〃	3.0	1.0	0.4	0.2	1.0	1.0	—	—	—	—
普通作業員		〃	11.0	5.0	0.6	0.4	—	—	0.7	0.3	3.3	2.0
コンクリート		m ³	12	—	—	—	—	—	—	—	—	—
ラフテレーンクレーン	油圧伸縮ジブ型 排出ガス対策型 (第2次基準値) 25t吊	日	2.0	1.0	1.5	1.0	3.2	3.2	0.3	0.2	1.0	1.0
諸雑費		%	24		7		10		32		14	

- (注) 1. 組立材料は、地盤状態のよい水平面上に設置した場合の必要量を計上するものとし、コンクリートの打設歩掛は組立・解体歩掛に含まれている。
 2. 天井走行式ショベルの組立・解体には、天井走行レールの組立・解体を含む。
 3. 定置式空気圧縮機設備の歩掛は、レシーバタンク、圧縮空気清浄装置の組立・解体を含む。
 4. クーリングタワーの歩掛は、空気圧縮機等からの配管を含む。
 5. 天井走行式ショベルの解体歩掛は、函内作業気圧0.22MPa(酸素減圧の場合は0.26MPa)までを標準とし、それ以上については別途考慮する。
 6. 諸雑費は組立に必要な配管、ボルトナット、バルブ、パッキン、土砂ホッパの足下に設置するH形鋼、ホスピタルロックの建屋材等であり、労務費、組立材料費、機械賃料の合計額に上表の率を乗じた金額を上限として計上する。
 7. 定置式空気圧縮機設備の基礎コンクリートの撤去については、「第Ⅱ編第2章⑭構造物とりこわし工」により別途計上する。
 8. ラフテレーンクレーンは、賃料とする。

9-2 送気用配管設備

配管は、一般配管用鋼管(ガス管)とし、空気圧縮機からゲージ設備まではφ150mm、ゲージ設備からケーソンまではφ100mmを標準とし、配管歩掛は次表を標準とする。

表9.2 配管歩掛 (100m当り)

名称	単位	管径 (mm)			
		100		150	
		組立	解体	組立	解体
土木一般世話役	人	1.0	0.5	1.0	0.6
普通作業員	〃	3.0	2.0	4.0	2.0
配管工	〃	3.0	2.0	5.0	3.0
諸雑費	%	21		16	

- (注) 諸雑費はパッキン、ボルトナット、ティー、バルブの費用であり、労務費の合計額に上表の率を乗じた金額を上限として計上する。

9-3 艀装設備組立・解体

潜函のシャフト（たて管）、送気管、排気管及び配電管等の設備機械の艀装は、1リフト（ロット）毎に組立・解体を行い、歩掛は次表を標準とする。

表9.3 組立・解体歩掛

(人/1艀装・1リフト（ロット）当り)

名 称	規 格	単 位	数 量
土木一般世話役		人	1.0
潜かん工		〃	3.0
溶接工		〃	5.5
クローラクレーン運	油圧駆動式ウインチ・ラチスジブ型・排出ガス対策型（第1次基準値）50t吊	日	1.0
諸 雑 費		%	6

- (注) 1. 沈下完了後の解体労務は、上記歩掛に含まれている。
 2. 艀装組立・解体日数は、1艀装1リフト(ロット)当り1日とする。
 3. クローラクレーンは、賃料とする。
 4. 諸雑費は艀装に伴うボルトナット、送排気管、パッキンであり、労務費、賃料の合計額に上表の率を乗じた金額を上限として計上する。

10. 参考資料

10-1 函内照明設備

函内照明は40W蛍光灯とし、個数は次式による。

$$N > (1 + \frac{L}{6}) S + 0.14A$$

N：ケーソン内40W蛍光灯個数（個）

L：マンシャフト長（m）

S：マンロック数（基）

A：掘削面積（m²）

10-2 1組当り掘削実作業時間

1組当りの掘削実作業時間は、次表を標準とする。

表10.1 1組当り掘削実作業時間

函内作業気圧 (MPa)	1組当り掘削実作業時間 (h)
0 (素掘)	7.0 (-)
0を超え0.10以下	6.8 (-)
0.10を超え0.14以下	5.5 (5.9)
0.14を超え0.18以下	4.0 (4.8)
0.18を超え0.22以下	2.6 (3.5)
0.22を超え0.26以下	2.1 (3.0)
0.26を超え0.30以下	1.6 (2.4)
0.30を超え0.34以下	- (1.9)
0.34を超え0.36以下	- (1.5)
0.36を超え0.38以下	- (1.3)
0.38を超え0.40以下	- (1.3)

- (注) 1. 上記の1組当り掘削実作業時間は、平成27年4月「高気圧作業安全衛生規則」の改正により、高圧下の時間（高圧室内作業者に加圧を開始した時から減圧を開始するまでの時間）を基礎に純作業時間を考慮し示したものである。
 2. ()内は酸素減圧を行った場合の作業時間を示す。

10-3 酸素使用量

酸素使用量は以下を標準とする。

(1) 酸素使用量

酸素使用量は、次式による

$$\text{酸素使用量 (m}^3\text{)} = \Sigma (a \times b \times c)$$

酸素使用量：1組当り酸素使用量 (m³)

a：区分毎の1人当り酸素使用量 (m³/人)

b：区分毎の1組当り函内編成人員 (人/組)

c：区分毎の交替数 (組)

表10.2 酸素使用量 (m³)

区 分		1人当り 酸素使用量 a (m ³ /人)	1組当り 函内編成人員 b (人/組)	交替数 c (組)
函内作業気圧 (MPa)				
掘 削 作 業 時	0.10を越え 0.14以下	2.1	編成人員(表5.1)	交替数
	0.14を越え 0.18以下	3.8	〃	〃
	0.18を越え 0.22以下	3.6	〃	〃
	0.22を越え 0.26以下	4.5	〃	〃
	0.26を越え 0.30以下	4.4	〃	〃
	0.30を越え 0.34以下	4.7	〃	〃
	0.34を越え 0.36以下	4.3	〃	〃
	0.36を越え 0.38以下	4.0	〃	〃
	0.38を越え 0.40以下	4.4	〃	〃
そ の 他	作業室内設備解体	(注)3	4人/組	〃
	地耐力試験	〃	〃	〃
	中埋コンクリート確認	〃	〃	〃

- (注) 1. 酸素使用量には、酸素ポンベ内の圧力低下によるロス率25%を含む。
2. 酸素（医療用）費用については、共通仮設費の安全費で別途計上する。
3. 函内作業気圧時の酸素使用量を用いる。

10-4 酸素集合装置設置・撤去（マンロック・ホスピタルロック用）

酸素集合装置設置・撤去は、次表を標準とする。

表10.3 酸素集合装置設置・撤去（マンロック・ホスピタルロック用）（1基当り）

名 称	規 格	単 位	設 置	撤 去
特 殊 作 業 員		人	2.0	1.0
普 通 作 業 員		〃	1.0	0.5
諸 雑 費 率		%	30	

- (注) 1. 上記には、酸素集合装置の設置及び配管を含む。
2. 諸雑費は、設置に伴う配管材料の費用であり、労務費の合計額に上表の率を乗じた金額を上限として計上する。

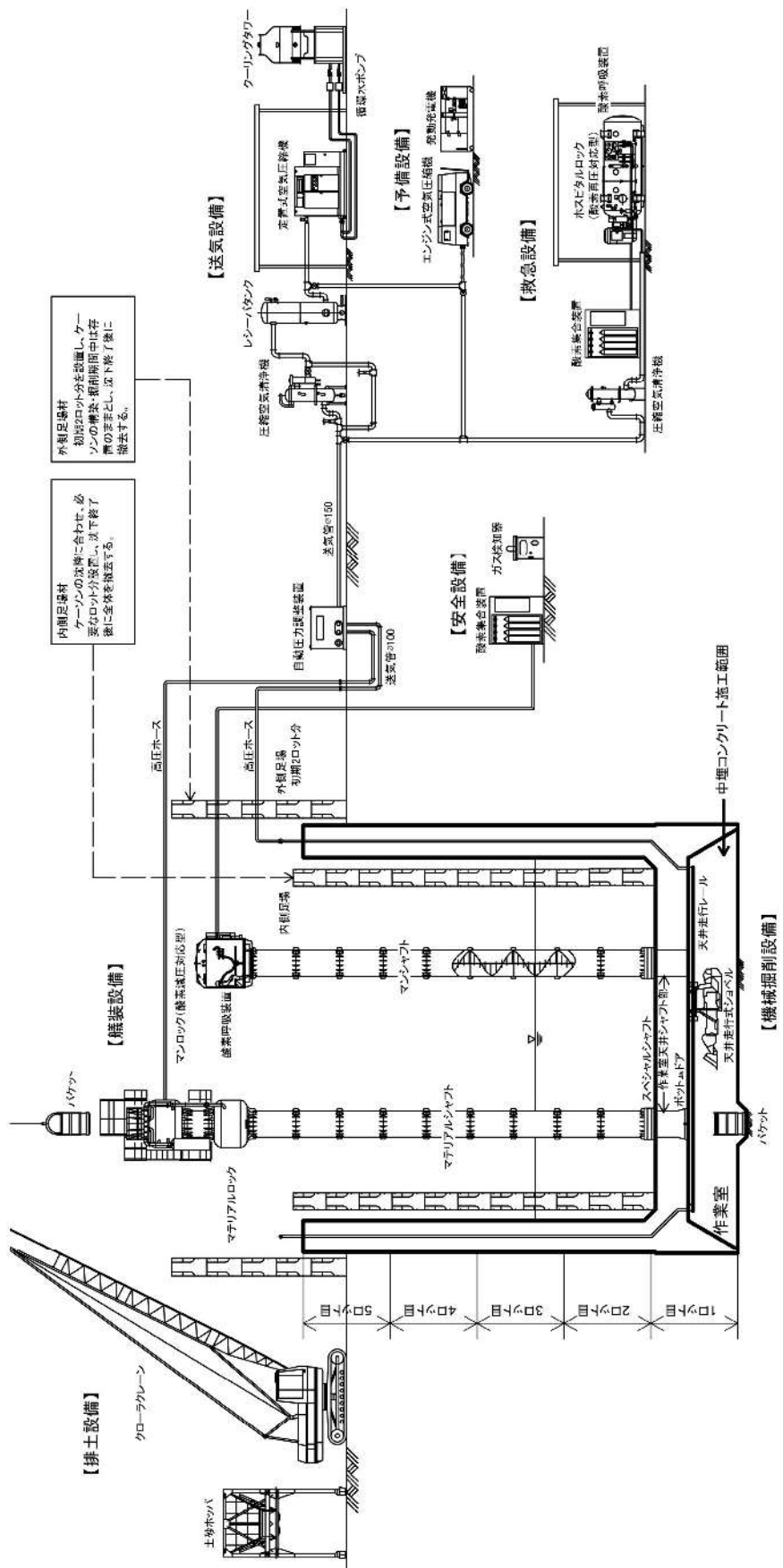

参考図2 ニューマチックケーソン工法(酸素減圧)止水壁ケーソン概要図

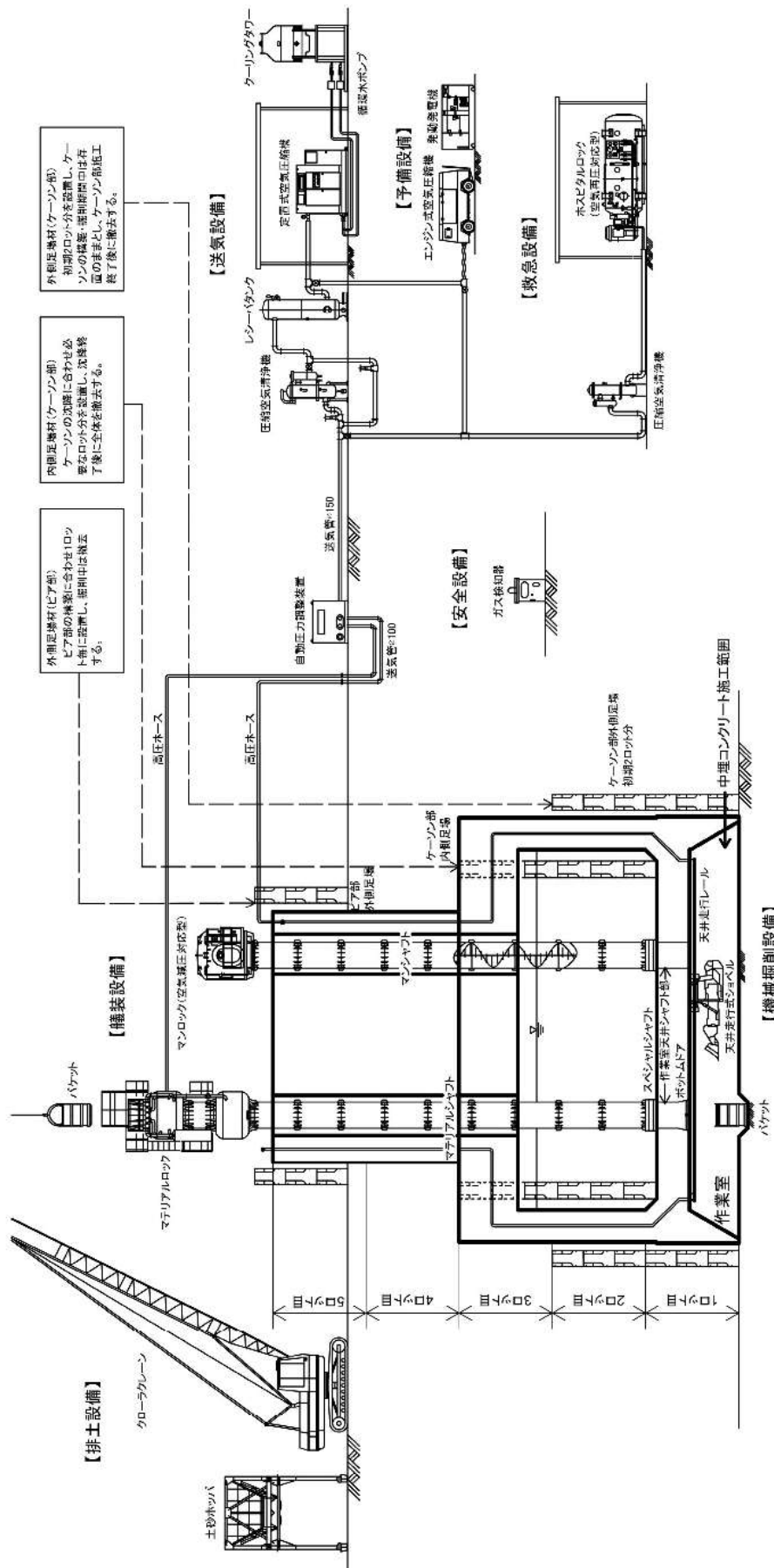

参考図3 ニューマチックケーソン工法(空気減圧) ピアケーソン概要図

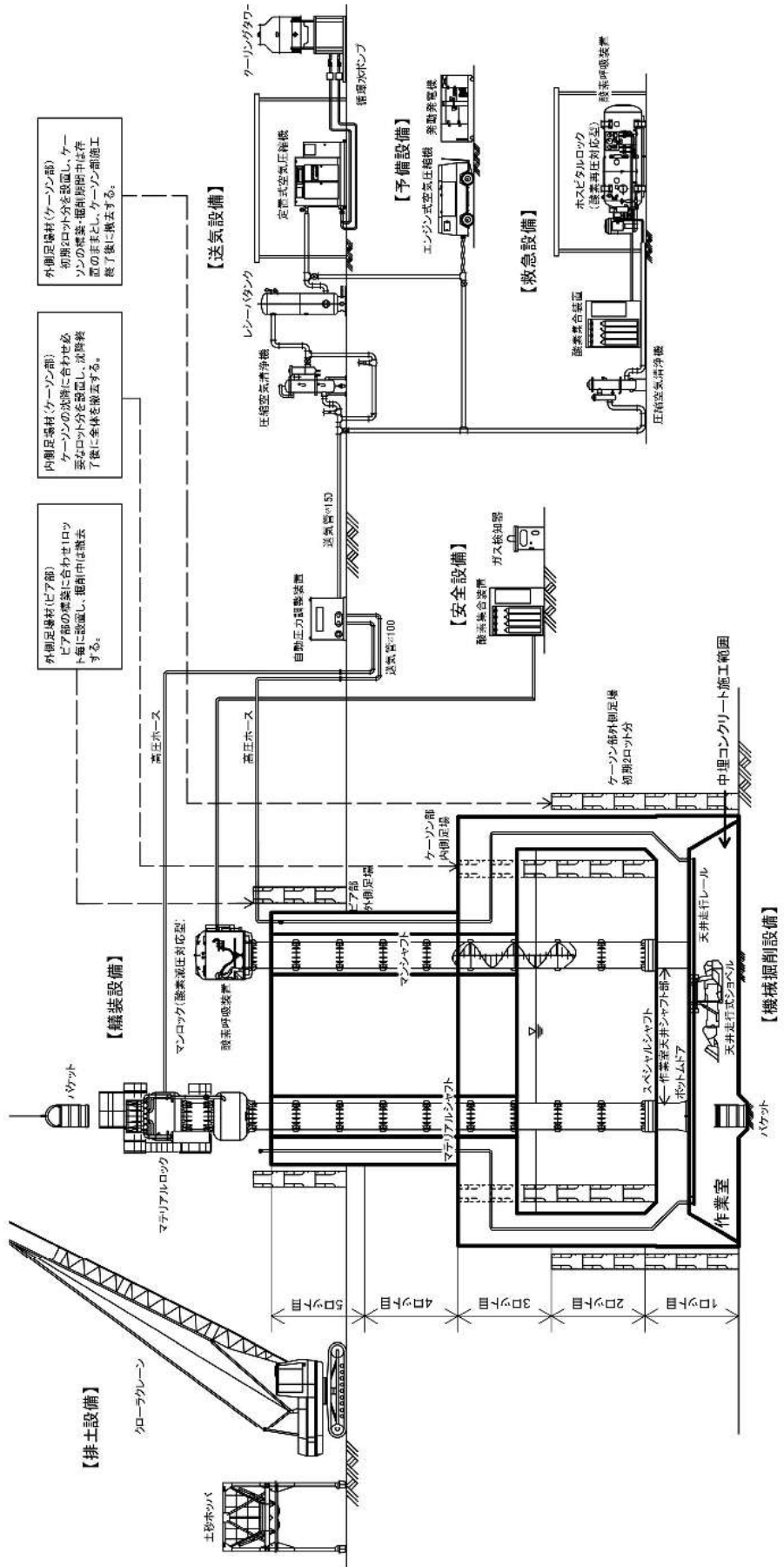

参考図4 ニューマチックケーソン工法(酸素減圧) ピアケーソン概要図

11. 単価表

(1) 刃口金物材料費1基当り単価表

SWB231010

名 称	規 格	単 位	数 量	摘 要
材 料 費		t		
諸 雑 費		式	1	
計				

(2) 刃口金物据付1基当り単価表

SWB231020

名 称	規 格	単 位	数 量	摘 要
土木一般世話役		人		表8.1
溶 接 工		〃		〃
普通作業員		〃		〃
ラフテレーン クレーン運 転	油圧伸縮ジブ型・ 排出ガス対策型 (第2次基準値) 25t吊	日		〃 機械賃料
諸 雑 費		式	1	〃
計				

(3) 機械掘削10m³当り単価表

SWB231220

名 称	規 格	単 位	数 量	摘 要
潜 かん 世 話 役		人	$M \times 2 \times 10 / D_c$	
潜 かん 工		〃	$M \times 2 \times 10 / D_c$	
特 殊 作 業 員		〃	$M \times 2 \times 10 / D_c$	
普 通 作 業 員		〃	$M \times 2 \times 10 / D_c$	
シ ョ ベ ル 電 力		kWh	H_w	
クローラクレーン 運 転	油圧駆動式ウインチ・ ラチスジブ型・ 排出ガス対策型 (第1次基準値) 50t吊	日	$10 / D_c$	機械賃料
発 破 経 費		式	1	必要に応じて別途計上
諸 雑 費		〃	1	
計				

(注) 1. M = 表5.1人員 + 表5.2人員2. H_w : ショベル電力

$$H_w = P_s \times Q_s \times D \times 2 \times H \times 10 / D_c$$

 P_s : 天井走行式ショベル電力 (kW) Q_s : 天井走行式ショベル燃料消費率 (kWh/kW) D : 天井走行式ショベル台数 (台) H : 1組当り掘削実作業時間……表10.1 D_c : 機械掘削1日 (2組) 当り掘削量

3. 函内作業気圧が0MPa (素掘) の場合は, 特殊作業員は計上しない。

4. 軟岩 (I), 軟岩 (II) の場合は, 削岩機, ピックハンマ, 空気圧縮機 (排出ガス対策型 (第1次基準値)), 火薬, 雷管を必要数計上する。

(4) 足場材設置・撤去 100 掛 m² 当り単価表

SWB231400・SWB231420・SWB231440

名 称	規 格	単 位	数 量	摘 要
土木一般世話役		人		表8.5
とび工		〃		〃
普通作業員		〃		〃
クローラクレーン 運 転	油圧駆動式ウインチ・ ラチスジブ型・ 排出ガス対策型 (第1次基準値) 50t吊	日		表8.5, 機械賃料
諸 雑 費		式	1	
計				

(5) 足場材賃料一式当り単価表

SWB231410・SWB231430・SWB231450

名 称	規 格	単 位	数 量	摘 要
足 場 材 賃 料	手摺先行型枠組足場	式	1	表8.1 (必要数量計上)
諸 雑 費		式	1	
計				

(6) 送気用設備運転 1 日当り単価表 (2 交替)

SWB231230

名 称	規 格	単 位	数 量	摘 要
特 殊 作 業 員		人	1(人)×2(2方) ×11/8(h)	表5.3 (数量×供用日数)
電 工		〃	1(人)×2(2方) ×11/8(h)	〃
電 力 量 (空 気 圧 縮 機 用)		kWh	86kWh (50Hz) 110kWh (60Hz)	数量×延運転時間
電 力 量 (ク ー リ ン グ タ ワ ー 用)		〃	0.91kWh	必要に応じて 別途計上 数量×延運転時間
電 力 量 (循 環 水 ポ ン プ 用)		〃	5.3kWh	〃
諸 雑 費		式	1	
計				

(7) 水荷重 (ポンプによる注排水) 作業1t当り単価表

SWB231250

名 称	規 格	単 位	数 量	摘 要
特 殊 作 業 員		人	0.02	表8.4
工 事 用 水 中 モ ー タ ポ ン プ 運 転	普通型(潜水ポンプ) φ100	日		必要日数計上 機械損料
諸 雑 費		式	1	
計				

(8) 中埋コンクリート打設10m²当り単価表

SWB231390

名 称	規 格	単 位	数 量	摘 要
潜 かん 世 話 役		人	0.15	表8.6
潜 かん 工		〃	0.15	〃
コンクリートポンプ車 運 転	トラック架装・ブーム式 圧送能力90～110m ³ /h	日	0.11	表8.6, 機械損料
コ ン ク リ ー ト		m ³	10.4	表8.2
諸 雑 費		式	1	
計				

(9) ブローパイプバルブ調整ケーソン1基当り単価表

SWB231240

名 称	規 格	単 位	数 量	摘 要
潜 かん 工		人	6.3	表8.9
諸 雑 費		式	1	〃
計				

(10) 艀装設備組立・解体1艀装1リフト (ロット) 当り単価表

SWB231270

名 称	規 格	単 位	数 量	摘 要
土 木 一 般 世 話 役		人	1.0	表9.3
潜 かん 工		〃	3.0	〃
溶 接 工		〃	5.5	〃
ク ロー ラ ク レ ー ン 運 転	油圧駆動式ウインチ・ ラチスジブ型・ 排出ガス対策型 (第1次基準値) 50t吊	日	1.0	表9.3, 機械賃料
諸 雑 費		式	1	表9.3
計				

(11) 排土設備ケーソン1基当り単価表

SWB231280

名 称	規 格	単 位	数 量	摘 要
ク ロー ラ ク レ ー ン 運 転	油圧駆動式ウインチ・ ラチスジブ型・ 排出ガス対策型 (第1次基準値) 50t吊	台	1	表4.1 機械賃料
バ ケ ッ ト	1.0m ³ 級	個	2	〃
土 砂 ホ ッ パ	10m ³ 級	基	1	〃
諸 雑 費		式	1	
計				

(12) 艀装設備ケーソン1基当り単価表

SWB231290

名 称	規 格	単 位	数 量	摘 要
マテリアルロック	通過可能バケット1.0m ³ 径×長さφ1.8~1.9×5.5m 級 圧力0.4MPa	基	1	表4.1
マンロック (空気減圧対応型)	立型10~12人用 圧力0.4MPa	〃	1	〃
マンロック (酸素減圧対応型)	立型8人用 圧力0.4MPa	〃	1	〃
ケーソン用エレベータ (内圧用)	3人用 圧力0.4MPa	〃	1	表4.1 (必要に応じて別途計上)
ケーソン用エレベータ シャフト(内圧用)	3人用 圧力0.4MPa	式	1	〃 (〃)
マテリアルシャフト	径×長さφ1.2m×2.0m級 圧力0.4MPa	〃	1	表4.1 (必要数量)
マンシャフト	径×長さφ1.2m×2.0m級 圧力0.4MPa	〃	1	〃 (〃)
スペシャルシャフト	径×長さφ1.4m×0.5m級 圧力0.4MPa	個	2	表4.1
ボットムドア	径1.4m級 圧力0.4MPa	〃	2	〃
自動圧力調整装置	径φ100mm級 圧力0.4MPa	〃	1	〃
高圧ホース	径φ100mm級 長さ10m 圧力1.0MPa	本	7	〃
送気管	径φ100mm 長さ5.5m 圧力1.0MPa	m		表4.1 (ゲージ設備からケーソンまで)
照明設備		式	1	表4.1
諸雑費		〃	1	
計				

(13) 掘削設備ケーソン1基当り単価表

SWB231300

名 称	規 格	単 位	数 量	摘 要
天井走行式ショベル	山積0.15m ³ (平積0.13m ³)	台	1	表4.1 (掘削面積40m ² 以上100m ² 未満)
天井走行式ショベル	山積0.15m ³ (平積0.13m ³)	〃	2	表4.1 (掘削面積100m ² 以上300m ² 未満)
走行レール (天井走行式ショベル)	長さ2m級×1本	式	1	表4.1 (必要数量計上)
諸雑費		〃	1	
計				

(14) 送気設備(空気圧縮機)1工事当り単価表

SWB231310

名 称	規 格	単 位	数 量	摘 要
空気圧縮機	吐出量29/36m ³ /min 圧力0.4MPa	台		表4.2 (必要数量計上)
諸雑費		式	1	
計				

(15) 送気設備 (その他) 1工事当り単価表

SWB231320

名 称	規 格	単 位	数 量	摘 要
圧縮空気清浄機	処理量 1,100m ³ /h	台		表4.2 (必要数量計上)
クーリングタワー	40~60t/h	〃		〃 (〃)
循環水ポンプ	口径φ80mm・全揚程30m	〃		〃 (〃)
レシーバタンク	容量φ2.5m ³ 圧力0.7~0.9MPa	〃		〃 (〃)
送気管	径150mm 長さ5.5m 圧力1.0MPa	m		〃 (〃)
諸 雑 費		式	1	
計				

(16) 安全設備 ケーソン1基当り単価表

SWB231370

名 称	規 格	単 位	数 量	摘 要
酸素集合装置	マンロック, ホスピタルロック用	基	1	表4.1
酸素呼吸装置 (マンロック用)		台	10	〃
酸素(医療用)		m ³		表10.2
諸 雑 費		式	1	
計				

(注) 酸素(医療用)費用については、共通仮設費の安全費に計上する。

(17) 救急設備 1工事当り単価表

SWB231330

名 称	規 格	単 位	数 量	摘 要
ホスピタルロック (空気再圧対応型)	[中型] 径×長さ φ1.9 ×4m級・圧力0.5MPa	台	1	表4.2
ホスピタルロック (酸素再圧対応型)	[中型] 径×長さ φ1.9 ×4m級・圧力0.5MPa	〃	1	〃
酸素集合装置	マンロック, ホスピタルロック用	基	1	〃 (必要に応じて 別途計上)
酸素呼吸装置 (ホスピタルロック用)		台	4	〃 (〃)
圧縮空気清浄機	処理量 650m ³ /h	〃	1	〃
高気圧下用空気呼吸器	[半閉鎖循環式] 圧力0.4MPa 使用時間30minボンベ内容 量30級	個	4	〃
諸 雑 費		式	1	
計				

(18) 仮設備の組立・解体 1台当り単価表

SWB231350

名 称	規 格	単 位	数 量	摘 要
土木一般世話役		人		表9.1
とび工		〃		〃
溶接工		〃		〃
潜かん工		〃		〃
電工		〃		〃
普通作業員		〃		〃
コンクリート		m ³		〃
ラフエレーン クレーン運転	油圧伸縮ジブ型・排出 ガス対策型(第2次基準値) 25t吊	日		表9.1 機械賃料
諸 雑 費		式	1	表9.1
計				

(19) 予備設備 1工事当り単価表

SWB231340

名 称	規 格	単 位	数 量	摘 要
エンジン式 空気圧縮機	可搬式・エンジン駆 動・ スクリュ型・排出ガス 対策型(第1次基準値)	台		表4.2(必要台数計上) 機械賃料
発動発電機	ディーゼルエンジン 駆動・排出ガス対策型 (第1次基準値) 35kVA	〃		〃
諸 雑 費		式	1	
計				

(20) 送気用配管設備組立・解体 100m 当り単価表

SWB231360

名 称	規 格	単 位	数 量	摘 要
土木一般世話役		人		表9.2
普通作業員		〃		〃
配管工		〃		〃
諸 雑 費		式	1	〃
計				

(21) 酸素集合装置設置・撤去 (マンロック・ホスピタルロック用) 1基当り単価表 SWB231380

名 称	規 格	単 位	数 量	摘 要
特 殊 作 業 員		人		表10.3
普 通 作 業 員		〃		〃
諸 雑 費		式	1	〃
計				

(22) 機械運転単価表

機 械 名	規 格	適用単価表	指 定 事 項
工 事 用 水 中 モ ー タ ポ ン プ	普通型(潜水ポンプ) φ100	機-14	
ク ロー ラ ク レ ー ン	油圧駆動式ウインチ・ ラチスジブ型・ 排出ガス対策型 (第1次 基準値) 50t吊	機-16	燃料消費量→122 機械賃料数量→ 2.15
ク ロー ラ ク レ ー ン (艀 装 ・ 足 場 用)	油圧駆動式ウインチ・ ラチスジブ型・ 排出ガス対策型 (第1次 基準値) 50t吊	機-16	燃料消費量 (艀装) → 61 (足場) → 60 機械賃料数量→ 1.00
コ ン ク リ ー ト ポ ン プ 車	トラック架装・ブーム式 圧送能力90~110m ³ /h	機-18	運転労務数量→ 1.00 燃料消費→ 79 機械損料数量→ 1.00

⑤ 基礎工（鋼管矢板基礎工）（建地-E）

⑤-1 打撃工法

1. 適用範囲

本資料は、橋梁下部等における杭径800～1,200mmの鋼管矢板による基礎工事のうち、仮締切兼用方式（打撃工法）に適用する。

2. 施工概要

施工フローは、下記を標準とする。

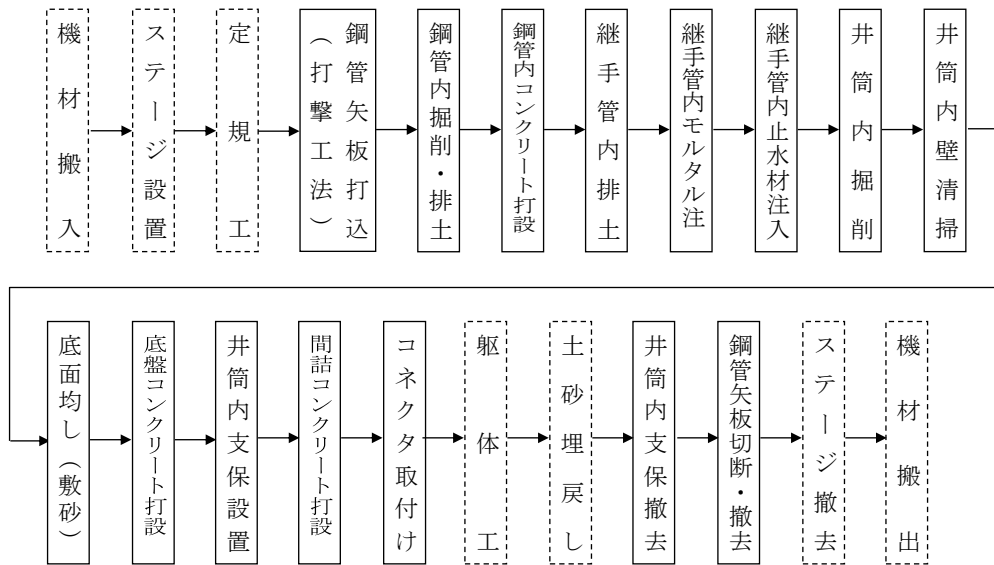

（注） 本歩掛で対応しているのは、実線部分のみである。

図2-1 施工フロー

3. 機種を選定

機械・規格は、次表を標準とする。

表3.1 機種を選定

機 械 名	規 格	単 位	数 量	摘 要
クローラ式杭打機	油圧ハンマ・直結三点支持式、又は直/斜杭打ち兼用油圧ハンマ・直結三点支持式	台	1	
クローラクレーン	油圧駆動式ウインチ・ラチスジブ型・排出ガス対策型(第1次基準値)50～55t吊	〃	1	
ハンマグラブ		個	1	
クラムシエル	油圧ロープ式・クローラ型 バケット容量(平積)0.8m ³	台	1	
コンクリートポンプ車	トラック架装・ブーム式 圧送能力90～110m ³ /h	〃	1	
杭打ち用 ウォータージェット	エンジン式・排出ガス対策型(第1次基準値) 圧力14.7MPa 吐出量325 ℓ/min	〃	1	
鉄筋スタッド施工機械	2,000A用	組	1	スタッド溶殖機・4連ガン・制御装置・昇降フレーム・電動空気圧縮機・自走式リフト(2台)を含む
トラッククレーン	油圧伸縮ジブ型 4.9t吊	台	1	
電気溶接機	半自動アーク溶接機 定格電流500A	〃	1	
水中切断機		〃	1	
バイプロハンマ	60kW	〃	1	
発動発電機	ディーゼルエンジン駆動・排出ガス対策型(第1次基準値) 定格容量60kVA	〃	1	
	ディーゼルエンジン駆動・排出ガス対策型(第1次基準値) 定格容量250kVA	〃	1	
	ディーゼルエンジン駆動・排出ガス対策型(第1次基準値) 定格容量300kVA	〃	1	

(注) 1. 現場条件により上表により難しい場合は、別途考慮する。

2. 発動発電機, トラッククレーンは、賃料とする。

3-1 油圧パイルハンマの選定

油圧パイルハンマの選定は、次図による。



図3-1 油圧パイルハンマの選定

4. 施工歩掛

4-1 鋼管矢板打込工（打撃工法）

鋼管矢板の打込みは、油圧ハンマによる施工を標準とする。

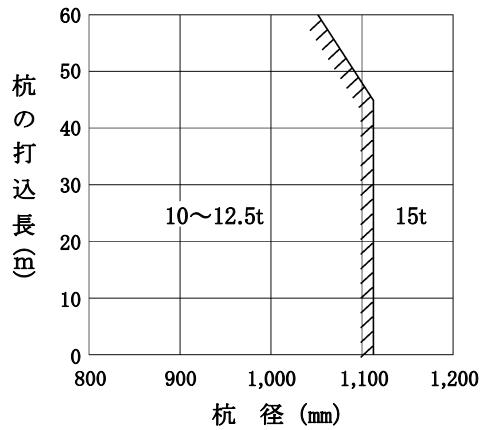
4-1-1 編成人員

杭打機1台に対する日当り編成人員は、次表を標準とする。

表4.1 日当り編成人員 (人/台・日)

土木一般世話役	とび工	普通作業員	溶接工
1	2	1	2

(注) 継杭を施工しない場合には、溶接工は計上しない。

4-1-2 油圧ハンマによる打込み

(1) 杭10本当り施工日数 (T_d)

杭10本当り施工日数は、次式による。

$$T_d = \alpha \cdot \beta \cdot T_a$$

T_d : 杭10本当り施工日数 (日/10本)

α : 土質係数 (表4.2)

β : 板厚係数 (表4.3)

T_a : 規格別施工日数 (表4.4)

(注) βについては杭長にて決定, T_aについては打込長にて決定すること。

① 土質係数 (α)

表4.2 土質係数 (α)

N値の範囲	
1以上20未満	20以上
1.00	1.07

(注) N値は、打込層の加重平均N値とする。

② 板厚係数 (β)

表4.3 板厚係数 (β)

杭 長 (m)	継手管 板 厚 (mm)	本管 板厚 (mm)						
		9	10	12	14	16	19	22
16m以下	9	1.00	1.00	1.00	1.00	1.00	1.00	1.00
	11	1.00	1.00	1.00	1.00	1.00	1.00	1.00
16mを超え32m以下	9	0.94	0.96	1.00	1.07	1.17	1.33	1.61
	11	1.01	1.02	1.06	1.13	1.22	1.40	1.67
32mを超え48m以下	9	0.94	0.95	1.00	1.07	1.18	1.37	1.71
	11	1.00	1.03	1.07	1.15	1.24	1.44	1.77
48mを超え64m以下	9	0.94	0.96	1.00	1.09	1.18	1.39	1.73
	11	1.00	1.02	1.07	1.15	1.27	1.49	1.86

(注) 1. 本管の板厚が異なる場合には、薄い板厚の板厚係数を採用する。
2. 溶接箇所が2箇所以上ある場合は、それぞれの板厚係数の平均値を採用する。

<算出例>

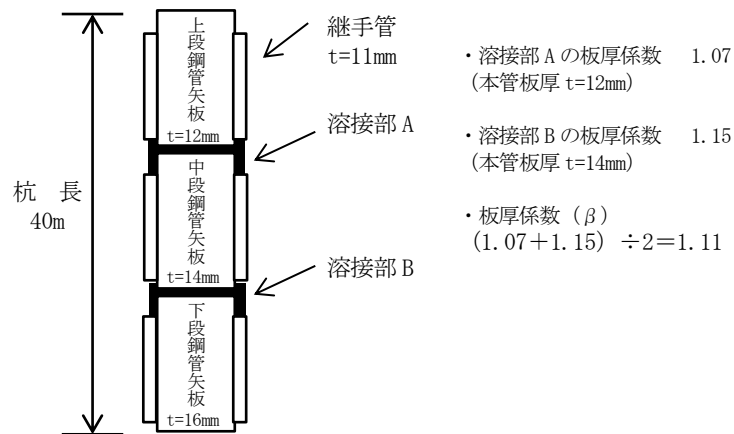

参考図

③ 規格別施工日数 (T_a)

表4.4 規格別施工日数 (T_a) (日)

打 込 長 (m)	杭 径 (mm)				
	800	900	1,000	1,100	1,200
16m以下	1.4	1.5	1.6	1.7	1.4
16mを超え32m以下	4.4	4.7	5.0	5.3	4.8
32mを超え48m以下	7.9	8.3	8.8	9.4	8.7
48mを超え64m以下	11.3	12.2	12.5	12.2	12.5

4-1-3 諸雑费率

表4.5 諸雑费率 (%)

	単 杭	継 杭
諸 雑 費 率	23	31

(注) 諸雑費は、溶接棒(ワイヤ)、足場材の費用、電気溶接機損料、電力に関する経費等の費用であり、労務費の合計額に上表の率を乗じた金額を上限として計上する。

4-2 定規工(導杭・導枠)

定規工の施工歩掛は、下記による。

4-2-1 導杭

「第Ⅱ編第5章②-1パイプロハンマ工」のパイプロハンマによるH形鋼の施工(打込み、引抜き)による。

4-2-2 導枠

「第Ⅱ編第5章⑥仮設材設置撤去工」の切梁・腹起しによる。

4-3 鋼管内掘削工

鋼管内の掘削の歩掛は、次表を標準とする。

表4.6 鋼管内掘削工歩掛 (10m³当り)

名 称	規 格	単 位	数 量
土 木 一 般 世 話 役		人	0.19
普 通 作 業 員		〃	0.74
ハ ン マ グ ラ ブ 運 転		日	0.40
諸 雑 費 率		%	14

- (注) 1. 本歩掛には、管内掘削後のスライム処理を含む。
 2. 諸雑費は、ハンマクラウン損料、工事用水中モータポンプ損料、電力に関する経費等の費用であり、労務費の合計額に上表の率を乗じた金額を上限として計上する。
 3. 日当りの施工量は、53m³を標準とする。

4-4 鋼管内コンクリート打設工

4-4-1 施工歩掛

鋼管内のコンクリート打設工の歩掛は、次表を標準とする。

表4.7 鋼管内コンクリート打設工歩掛 (10m³当り)

名 称	規 格	単 位	数 量
土 木 一 般 世 話 役		人	0.08
特 殊 作 業 員		〃	0.20
普 通 作 業 員		〃	0.27
コンクリートポンプ車運転	トラック架装・ブーム式 圧送能力90～110m ³ /h	日	0.08

(注) 日当りの施工量は、125m³を標準とする。

4-4-2 鋼管内コンクリートの使用数量

鋼管内コンクリートの使用数量は、次式による。

$$\text{使用数量 (m}^3\text{)} = \text{設計数量} \times (1 + K) \dots\dots\text{式4.1}$$

K：ロス率

表4.8 ロス率 (K)

ロ	ス	率	+0.04
---	---	---	-------

4-5 継手管内排土工

P-P型継手における継手管内の排土の歩掛は、次表を標準とする。

表4.9 継手管内排土工歩掛 (継手100m当り)

名 称	規 格	単 位	数 量
土 木 一 般 世 話 役		人	0.4
特 殊 作 業 員		〃	1.2
普 通 作 業 員		〃	1.3
杭 打 ち 用 ウ ォ ー タ ジ ェ ッ ト 運 転	エンジン式・ 排出ガス対策型(第1次基準値) 圧力14.7MPa吐出量325ℓ/min	日	0.4
諸 雑 費 率		%	6

(注) 1. 諸雑費は、工事用水中モータポンプ損料、水槽損料、電力に関する経費等の費用であり、
労務費の合計額に上表の率を乗じた金額を上限として計上する。
2. 日当りの施工量は、250mを標準とする。

4-6 継手管内モルタル注土工

4-6-1 施工歩掛

P-P型継手における継手管内のモルタル注入の歩掛は、次表を標準とする。

表4.10 継手管内モルタル注土工歩掛 (継手100m当り)

名 称	規 格	単 位	数 量
土 木 一 般 世 話 役		人	0.4
特 殊 作 業 員		〃	1.0
普 通 作 業 員		〃	0.8
発 動 発 電 機 運 転	ディーゼルエンジン駆動・ 排出ガス対策型(第1次基準値) 定格容量60kVA	日	0.5
諸 雑 費 率		%	12

(注) 1. 諸雑費は、グラウトミキサ損料、グラウトポンプ損料、工事用水中モータポンプ損料、
水槽損料等の費用であり、労務費の合計額に上表の率を乗じた金額を上限として計上する。
2. 日当りの施工量は、250mを標準とする。

4-6-2 継手管内モルタルの使用数量

継手管内モルタルの使用数量は、次式による。

$$\text{使用数量 (m}^3\text{)} = \text{設計数量} \times (1 + K) \cdots \cdots \text{式4.2}$$

K：ロス率

表4.11 ロス率 (K)

ロ	ス	率	+0.05
---	---	---	-------

継手管内モルタルの設計数量は、パイプ型 (P-P型) ϕ 165.2mmの場合、 $2.5\text{m}^3/100\text{m}$ を標準とする。
なお、これにより難しい場合は、別途考慮する。

4-7 継手管内止水材注入工

4-7-1 施工歩掛

P-P型継手における継手管内の止水材注入の歩掛は、次表を標準とする。

表4.12 継手管内止水材注入工歩掛 (継手100m当り)

名 称	規 格	単 位	数 量
土 木 一 般 世 話 役		人	0.5
特 殊 作 業 員		〃	1.4
普 通 作 業 員		〃	1.0
発 動 発 電 機 運 転	ディーゼルエンジン駆動・ 排出ガス対策型(第1次基準値) 定格容量60kVA	日	0.9
諸 雑 費 率		%	16

- (注) 1. 諸雑費は、グラウトミキサ損料、グラウトポンプ損料、工事用水中モータポンプ損料、水槽損料等の費用であり、労務費の合計額に上表の率を乗じた金額を上限として計上する。
2. 日当りの施工量は、200mを標準とする。

4-7-2 継手管内止水材の使用数量

継手管内止水材の使用数量は、次式による。

$$\text{使用数量 (m}^3\text{)} = \text{設計数量} \times (1 + K) \dots\dots\text{式4.3}$$

K：ロス率

表4.13 ロス率 (K)

ロ	ス	率	+0.14
---	---	---	-------

継手管内止水材の設計数量は、パイプ型 (P-P型) $\phi 165.2\text{mm}$ の場合、 $2.5\text{m}^3/100\text{m}$ を標準とする。
なお、これにより難い場合は、別途考慮する。

4-8 井筒内掘削工

井筒内の水中掘削の歩掛は、次表を標準とする。

表4.14 井筒内掘削工歩掛 (10m³当り)

名 称	規 格	単 位	数 量
土 木 一 般 世 話 役		人	0.07
普 通 作 業 員		〃	0.33
ク ラ ム シ ェ ル 運 転	油圧ロープ式・クローラ型 バケット容量(平積) 0.8m^3	日	0.13

(注) 日当りの施工量は、 143m^3 を標準とする。

4-9 底面均し(敷砂)工

水中における底面均し(敷砂)の歩掛は、次表を標準とする。

表4.15 底面均し(敷砂)工歩掛 (10m³当り)

名 称	規 格	単 位	数 量
土 木 一 般 世 話 役		人	0.7
潜 水 士		〃	1.2
普 通 作 業 員		〃	1.3
ク ラ ム シ ェ ル 運 転	油圧ロープ式・クローラ型 バケット容量(平積) 0.8m^3	日	0.2
諸 雑 費 率		%	6

- (注) 1. 井筒の内壁清掃作業を含む。
2. 諸雑費は、潜水土の設備用具等の費用であり、労務費の合計額に上表の率を乗じた金額を上限として計上する。
3. 日当りの施工量は、 19m^3 を標準とする。

4-10 底盤コンクリート打設工

4-10-1 施工歩掛

底盤コンクリートの水中打設の歩掛は、次表を標準とする。

表4.16 底盤コンクリート打設工歩掛 (10m³当り)

名 称	規 格	単 位	数 量
土 木 一 般 世 話 役		人	0.08
特 殊 作 業 員		〃	0.18
普 通 作 業 員		〃	0.27
コ ン ク リ ー ト ポ ン プ 車 運 転	トラック架装・ブーム式 圧送能力90～110m ³ /h	日	0.08

- (注) 1. 潜水士による作業（水中コンクリートの均し、確認等）が必要な場合は、別途計上する。
2. 日当りの施工量は、125m³を標準とする。

4-10-2 底盤コンクリートの使用数量

底盤コンクリートの使用数量は、次式による。

$$\text{使用数量 (m}^3\text{)} = \text{設計数量} \times (1 + K) \dots\dots\text{式4.4}$$

K：ロス率

表4.17 ロス率 (K)

ロ	ス	率	+0.09
---	---	---	-------

4-11 井筒内支保設置・撤去工

井筒内の排水・注水を伴う支保設置・撤去の歩掛は、次表を標準とする。

表4.18 井筒内支保設置・撤去工歩掛 (10t当り)

名 称	規 格	単 位	数 量
土 木 一 般 世 話 役		人	2.6
と び 工		〃	6.5
溶 接 工		〃	4.1
普 通 作 業 員		〃	3.9
ク ロ ー ラ ク レ ー ン 運 転	油圧駆動式ウインチ・ ラチスジブ型・ 排出ガス対策型(第1次基準値) 50～55t吊	日	4.1
諸 雑 費 率		%	23

- (注) 1. 本歩掛は、設置及び撤去の合計であり、構成は設置65%、撤去35%である。
2. 井筒内の排水及び注水作業を含む。
3. 支保工内に支柱を建込む場合は、別途計上する。
4. 諸雑費は、工事用水中モータポンプ損料、電気溶接機損料、ガス切断機損料、電力に関する経費、酸素、アセチレン、ホース等の費用であり、労務費の合計額に上表の率を乗じた金額を上限として計上する。
5. 日当りの施工量は、4tを標準とする。

4-12 井筒内支保間詰コンクリート工

4-12-1 施工歩掛

井筒内の支保間詰コンクリート打設の歩掛は、次表を標準とする。

表4.19 井筒内支保間詰コンクリート打設工歩掛 (10m³当り)

名 称	規 格	単 位	数 量
土 木 一 般 世 話 役		人	0.9
特 殊 作 業 員		〃	2.4
普 通 作 業 員		〃	2.8
コンクリートポンプ車運転	トラック架装・ブーム式 圧送能力90～110m ³ /h	日	0.7

- (注) 1. 底板等の設置撤去労務を含む。
 なお、底板等の材料費は、別途計上する。
 2. 日当りの施工量は、11m³を標準とする。

4-12-2 井筒内支保間詰コンクリートの使用数量

井筒内支保間詰コンクリートの使用数量は、次式による。

$$\text{使用数量 (m}^3\text{)} = \text{設計数量} \times (1 + K) \dots\dots\text{式4.5}$$

K：ロス率

表4.20 ロス率 (K)

ロ	ス	率	+0.04
---	---	---	-------

4-13 コネクタ取付工

4-13-1 鉄筋スタッド方式

鉄筋スタッド方式によるコネクタ取付けの歩掛は、次表を標準とする。

表4.21 コネクタ取付工（鉄筋スタッド方式）歩掛 (4列10段当り)

名 称	規 格	単 位	数 量
土 木 一 般 世 話 役		人	0.2
特 殊 作 業 員		〃	0.4
溶 接 工		〃	0.2
普 通 作 業 員		〃	0.2
鉄筋スタッド施工機械運転	2,000A用	日	0.2
発 動 発 電 機 運 転	ディーゼルエンジン駆動・ 排出ガス対策型(第1次基準値) 定格容量250kVA	〃	0.2
ト ラ ッ ク ク レ ーン 運 転	油圧伸縮ジブ型4.9t吊	〃	0.1
諸 雑 費		%	5

- (注) 1. 鉄筋スタッド方式（4列）に適用するものであり、それ以外については別途考慮する。
 2. 鉄筋スタッド施工機械運転には、スタッド溶接機・4連ガン・制御装置・昇降フレーム・電動空気圧縮機・自走式リフト（2台）の運転経費を含む。
 3. 諸雑費は、電気溶接機損料、溶接棒、昇降フレーム固定治具、グラインダー、マーカ等の費用であり、労務費、材料費、機械損料、機械賃料及び運転経費の合計額に上表の率を乗じた金額を上限として計上する。
 4. 日当りの施工量は、50段を標準とする。
 5. 発動発電機、トラッククレーンは、賃料とする。

4-13-2 プレートブラケット方式

プレートブラケット方式によるコネクタ取付けの歩掛は、次表を標準とする。

表4.22 コネクタ取付工(プレートブラケット方式)歩掛 (1t当り)

名称	規格	単位	数量
土木一般世話役		人	0.4
溶接工		〃	2.3
普通作業員		〃	0.6
クローラクレーン運転	油圧駆動式ウインチ・ラチスジブ型 ・排出ガス対策型(第1次基準型) 50～55t吊	日	0.4
電気溶接機運転	半自動アーク溶接機 定格電流500A	〃	2.1
発動発電機運転	ディーゼルエンジン駆動・ 排出ガス対策型(第1次基準値) 定格容量300kVA	〃	2.1

(注) 1. 1日当りの施工量は、3tを標準とする。
2. 発動発電機は、賃料とする。

4-14 鋼管矢板切断・撤去工

鋼管矢板の切断・撤去工は、水中切断機による鋼管矢板の切断及び切断後の鋼管矢板の撤去作業に適用する。

4-14-1 編成人員

日当り編成人員は、次表を標準とする。

表4.23 日当り編成人員 (人/日)

土木一般世話役	とび工	特殊作業員	普通作業員
1	1	1	1

4-14-2 鋼管矢板10本当り切断・撤去施工日数 (T_x)

鋼管矢板10本当り切断・撤去施工日数は、次式による。

$$T_x = T_y + T_z \text{ (日/10本)}$$

T_x: 鋼管矢板10本当り施工日数 (日/10本)

T_y: 〃 切断日数 (日/10本)

T_z: 〃 撤去日数 (日/10本)

4-14-3 鋼管矢板10本当り切断日数 (T_y)

表4.24 鋼管矢板10本当り切断日数 (日/10本)

鋼管矢板杭径	800mm	900～1,000mm	1,100～1,200mm
施工日数	1.4	1.6	1.8

4-14-4 鋼管矢板10本当り撤去日数 (T_z)

鋼管矢板10本当りの準備作業を含めた撤去日数は、次表を標準とする。

表4.25 鋼管矢板10本当り撤去日数 (日/10本)

鋼管矢板10本当り撤去日数	0.5
---------------	-----

5. 単価表

(1) 鋼管矢板打込工 (打撃工法) 10本当り単価表

SWB231510

名 称	規 格	単 位	数 量	摘 要
土 木 一 般 世 話 役		人	$T_d \times 1$	表4.1
溶 接 工		〃	$T_d \times 2$	表4.1 必要に応じて計上
と び 工		〃	$T_d \times 2$	表4.1
普 通 作 業 員		〃	$T_d \times 1$	〃
鋼 管 矢 板		本	10	板厚, 杭径毎に別段書き
補 強 材		〃		必要に応じて計上
クローラ式杭打機運転		日	T_d	表3.1 機械損料
クローラクレーン運転	油圧駆動式ウインチ・ラチスジブ型 ・排出ガス対策型 (第1次基準型) 50～55t吊	〃	T_d	表3.1 必要に応じて計上 機械損料
諸 雑 費		式	1	表4.5
計				

(注) T_d : 杭10本当り施工日数 (日/10本)(2) 鋼管内掘削工10m³当り単価表

SWB231520

名 称	規 格	単 位	数 量	摘 要
土 木 一 般 世 話 役		人		表4.6
普 通 作 業 員		〃		〃
ハンマクラブ運転		日		表4.6 機械損料
諸 雑 費		式	1	表4.6
計				

(3) 鋼管内コンクリート打設工10m³当り単価表

SWB231530

名 称	規 格	単 位	数 量	摘 要
土 木 一 般 世 話 役		人		表4.7
特 殊 作 業 員		〃		〃
普 通 作 業 員		〃		〃
コ ン ク リ ー ト		m ³		式4.1
コンクリートポンプ車 運 転	トラック架装・ブーム式 圧送能力90～110m ³ /h	日		表4.7 機械損料
諸 雑 費		式	1	
計				

(4) 継手管内排土工継手100m当り単価表

SWB231540

名 称	規 格	単 位	数 量	摘 要
土 木 一 般 世 話 役		人		表4.9
特 殊 作 業 員		〃		〃
普 通 作 業 員		〃		〃
杭 打 ち 用 ウ ォ ー タ ジ ャ ッ ト 運 転	エンジン式・ 排出ガス対策型(第1次基準値) 圧力14.7 MPa 吐出量:3250/min	日		表4.9 機械損料
諸 雑 費		式	1	表4.9
計				

(5) 継手管内モルタル注入工継手100m当り単価表

SWB231550

名 称	規 格	単 位	数 量	摘 要
土 木 一 般 世 話 役		人		表4.10
特 殊 作 業 員		〃		〃
普 通 作 業 員		〃		〃
注 入 材 料		m ³		式4.2
発 動 発 電 機 運 転	ディーゼルエンジン駆動・ 排出ガス対策型(第1次基準値) 定格容量60kVA	日		表4.10 機械賃料
諸 雑 費		式	1	表4.10
計				

(6) 継手管内止水材注入工継手100m当り単価表

SWB231560

名 称	規 格	単 位	数 量	摘 要
土 木 一 般 世 話 役		人		表4.12
特 殊 作 業 員		〃		〃
普 通 作 業 員		〃		〃
注 入 材 料		m ³		式4.3
止 水 袋		m		必要数量計上
発 動 発 電 機 運 転	ディーゼルエンジン駆動・ 排出ガス対策型(第1次基準値) 定格容量60kVA	日		表4.12 機械賃料
諸 雑 費		式	1	表4.12
計				

(7) 井筒内掘削工10m3当り単価表

SWB231570

名 称	規 格	単 位	数 量	摘 要
土 木 一 般 世 話 役		人		表4.14
普 通 作 業 員		〃		〃
ク ラ ム シ ェ ル 運 転	油圧ロープ式・クローラ型 バケット容量(平積)0.8m ³	日		表4.14 機械損料
諸 雑 費		式	1	
計				

(8) 底面均し (敷砂) 工10m³当り単価表

SWB231580

名 称	規 格	単 位	数 量	摘 要
土 木 一 般 世 話 役		人		表4.15
潜 水 士		〃		〃
普 通 作 業 員		〃		〃
敷 砂 材 料		m ³	10	
ク ラ ム シ ェ ル 運 転	油圧ロープ式・クローラ型 バケット容量(平積)0.8m ³	日		表4.15 機械損料
諸 雑 費		式	1	表4.15
計				

(9) 底盤コンクリート打設工10m³当り単価表

SWB231590

名 称	規 格	単 位	数 量	摘 要
土 木 一 般 世 話 役		人		表4.16
特 殊 作 業 員		〃		〃
普 通 作 業 員		〃		〃
コ ン ク リ ー ト		m ³		式4.4
コンクリートポンプ車 運 転	トラック架装・ブーム式 圧送能力90~110m ³ /h	日		表4.16 機械損料
諸 雑 費		式	1	
計				

(10) 井筒内支保設置・撤去工10t当り単価表

SWB231600

名 称	規 格	単 位	数 量	摘 要
土 木 一 般 世 話 役		人		表4.18
と び 工		〃		〃
溶 接 工		〃		〃
普 通 作 業 員		〃		〃
ク ロー ラ ク レ ー ン 運 転	油圧駆動式ウインチ・ラチスジブ型 ・排出ガス対策型 (第1次基準型) 50~55t吊	日		表4.18 機械損料
諸 雑 費		式	1	表4.18
計				

(11) 井筒内支保間詰コンクリート工10m³当り単価表

SWB231610

名 称	規 格	単 位	数 量	摘 要
土 木 一 般 世 話 役		人		表4.19
特 殊 作 業 員		〃		〃
普 通 作 業 員		〃		〃
コ ン ク リ ー ト		m ³		式4.5
コンクリートポンプ車 運 転	トラック架装・ブーム式 圧送能力90~110m ³ /h	日		表4.19 機械損料
諸 雑 費		式	1	
計				

(12) コネクタ取付工 (鉄筋スタッド方式) 4列10段当り単価表

SWB231670

名 称	規 格	単 位	数 量	摘 要
土 木 一 般 世 話 役		人		表4.21
特 殊 作 業 員		〃		〃
溶 接 工		〃		〃
普 通 作 業 員		〃		〃
鉄 筋 ス タ ッ ド 鋼 材		本	40	
鉄 筋 ス タ ッ ド 施 工 機 械 運 転	2,000A用	日		表4.21 スタッド溶殖機・4連ガン・ 制御装置・昇降フレーム・ 電動空気圧縮機・ 自走式リフト (2台) を含む 機械損料
発 動 発 電 機 運 転	ディーゼルエンジン駆動・ 排出ガス対策型(第1次基準値) 定格容量250kVA	〃		表4.21 機械賃料
ト ラ ッ ク ク レ ー ン	油圧伸縮ジブ型 4.9t吊	〃		表4.21 機械賃料
諸 雑 費		式	1	表4.21
計				

(13) コネクタ取付工 (プレートブラケット方式) 1t当り単価表

SWB231620

名 称	規 格	単 位	数 量	摘 要
土 木 一 般 世 話 役		人		表4.22
溶 接 工		〃		〃
普 通 作 業 員		〃		〃
ク ロー ラ ク レ ー ン 運 転	油圧駆動式ウインチ・ ラチスジブ型・ 排出ガス対策型 (第1次基準型) 50～55t吊	日		表4.22 機械損料
電 気 溶 接 機 運 転	半自動アーク溶接機 定格電流500A	〃		表4.22 機械損料
発 動 発 電 機 運 転	ディーゼルエンジン駆動・ 排出ガス対策型(第1次基準値) 定格容量300kVA	〃		表4.22 機械賃料
諸 雑 費		式	1	
計				

(注) 材料費は別途計上すること。

(14) 鋼管矢板切断・撤去工10本当り単価表

SWB231630

名 称	規 格	単 位	数 量	摘 要
土 木 一 般 世 話 役		人	$T_x \times 1$	表4.23
と び 工		〃	$T_x \times 1$	〃
特 殊 作 業 員		〃	$T_x \times 1$	〃
普 通 作 業 員		〃	$T_x \times 1$	〃
水 中 切 断 機		日	T_y	表4.24 機械損料
バイプロハンマ運転	60kW	〃	T_z	表4.25 機械損料
発 動 発 電 機 運 転	ディーゼルエンジン駆動・ 排出ガス対策型(第1次基準値) 定格容量300kVA	〃	T_x	機械賃料
諸 雑 費		式	1	
計				

(注) T_x : 鋼管矢板10本当り施工日数 (日/10本) T_y : 鋼管矢板10本当り切断日数 (日/10本) T_z : 鋼管矢板10本当り撤去日数 (日/10本)

(15) 導棒, 井筒内支保材料費1t当り単価表

SWB231640

名 称	規 格	単 位	数 量	摘 要
材 料 費		t	1	
修 理 費 及 び 損 耗 費	山留主部材	〃	1	
副 部 材 賃 料	副部材(A)	〃	0.22(0.67)	Ⅱ-5-⑥, 表7.1
修 理 費 及 び 損 耗 費	〃	〃	0.22(0.67)	〃, 〃
副 部 材 賃 料	副部材(B)	〃	0.04(0.06)	〃, 〃
諸 雑 費		式	1	
計				

(注) 上表の副部材(A)(B)の()書きについては, 火打ブロック使用の場合の数量である。

(16) コネクタ材料費(プレートブラケット)1t当り単価表

SWB231650

名 称	規 格	単 位	数 量	摘 要
材 料 費		t	1	
諸 雑 費		式	1	
計				

(17) 機械運転単価表

機 械 名	規 格	適 用 単 価 表	指 定 事 項						
クローラ式杭打機	油圧ハンマ 直結三点支持式 又は 直/斜杭打ち兼用油圧ハンマ・ 直結三点支持式	機-18	運転労務数量→1.00 機械損料数量→1.59 燃料消費量→下記のとおりとする <table border="1" style="margin-left: 20px;"> <tr> <td>ラム質量</td> <td>燃料消費量(ℓ/日)</td> </tr> <tr> <td>10~12.5t</td> <td>156</td> </tr> <tr> <td>15t</td> <td>193</td> </tr> </table>	ラム質量	燃料消費量(ℓ/日)	10~12.5t	156	15t	193
ラム質量	燃料消費量(ℓ/日)								
10~12.5t	156								
15t	193								
クローラクレーン	油圧駆動式ウインチ・ ラチスジブ型 排出ガス対策型(第1次基準値) 50~55t吊	機-18	運転労務数量→1.00 燃料消費量→55 機械損料数量→下記のとおりとする 鋼管矢板打込→1.59 その他工種→1.49						
ハンマクラブ		機-20	運転労務数量→1.00 燃料消費量→55 機械損料1→ハンマクラブ 機械損料数量→1.49 機械損料2→クローラクレーン 油圧駆動式ウインチ・ ラチスジブ型・排出ガス対策型 (第1次基準値)50~55t吊 機械損料数量→1.49						
クラムシエル	油圧ロープ式・クローラ型 バケット容量(平積)0.8m ³	機-18	運転労務数量→1.00 燃料消費量→101 機械損料数量→1.50						
コンクリートポンプ車	トラック架装・ブーム 圧送能力90~110m ³ /h	機-18	運転労務数量→1.00 燃料消費量→88 機械損料数量→1.21						
杭打ち用ウォーター ジェット	エンジン式 排出ガス対策型(第1次基準値) 圧力14.7 MPa 吐出量325ℓ/min	機-24	燃料消費量→131 機械損料数量→1.25						
鉄筋スタッド施工機械	2,000A用	機-25	機械損料数量→1.75 スタッド溶殖機・4連ガン・制御装置・ 昇降フレーム・電動空気圧縮機・ 自走式リフト(2台)を含む						
発 動 発 電 機 (コネクタ取付 鉄筋スタッド方式)	ディーゼルエンジン駆動・ 排出ガス対策型(第1次基準値) 定格容量250kVA	機-16	燃料消費量→186 機械賃料数量→1.75						
水 中 切 断 機		機-20	運転労務数量→1.00 燃料消費量→73 機械損料1→水中切断機 機械損料数量→1.49 機械損料2→クローラクレーン 油圧駆動式ウインチ・ ラチスジブ型・排出ガス対策型 (第1次基準値)50~55t吊 機械損料数量→1.49						
バイプロハンマ	60kW	機-20	運転労務数量→1.00 燃料消費量→68 機械損料1→バイプロハンマ60kW 機械損料数量→1.19 機械損料2→クローラクレーン 油圧駆動式ウインチ・ ラチスジブ型・排出ガス対策型 (第1次基準値)50~55t吊 機械損料数量→1.19						
電 気 溶 接 機	半自動アーク溶接機 定格電流500A	機-25	機械損料数量→1.50						
発 動 発 電 機	ディーゼルエンジン駆動・ 排出ガス対策型(第1次基準値) 定格容量 60kVA 定格容量300kVA	機-16	燃料消費量→下記のとおりとする 継手管内モルタル→35 継手管内止水材→42 コネクタ取付→226 (プレートブラケット方式) 鋼管矢板切断撤去→229 機械賃料数量→1.30						

⑤-2 中掘工法

1. 適用範囲

本資料は、橋梁下部等における杭径800～1,200mmの鋼管矢板による基礎工事のうち、仮締切兼用方式（中掘工法）に適用する。

なお、中掘工法の先端処理方法については、根固め工法（セメントミルク噴出攪拌方式）のみの適用とする。

2. 施工概要

施工フローは、下記を標準とする。

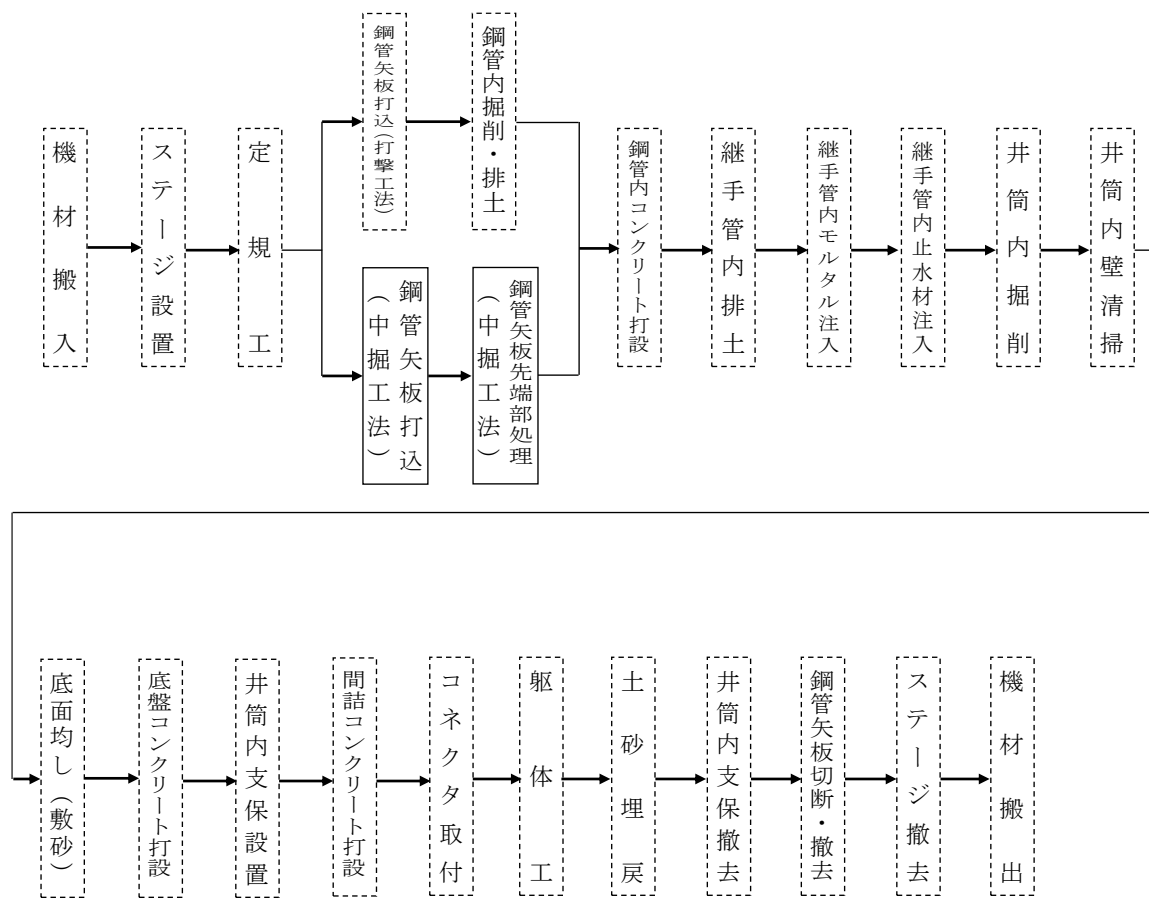

- (注) 1. 本歩掛で対応しているのは、実線部分のみである。
 2. 定規工，鋼管内コンクリート打設，継手管内排土，継手管内モルタル注入，継手管内止水材注入，井筒内掘削，井筒内壁清掃，底面均し（敷砂），底盤コンクリート打設，井筒内支保設置・撤去，間詰コンクリート打設，コネクタ取付，鋼管矢板切斷・撤去は、「[第Ⅱ編第3章⑤-1 打撃工法](#)」による。

図2-1 施工フロー

3. 機種を選定

3-1 機種を選定

機械・規格は、次表を標準とする。

表3.1 機種を選定

機 械 名	規 格	単 位	数 量	摘 要
クローラ式アースオーガ アースオーガ中掘機	直結三点支持式 オーガ出力90kW	台	1	A区分に適用
	直結三点支持式 オーガ出力110kW			B区分に適用
クローラクレーン	油圧駆動式ウインチ・ラチスジブ型 ・排出ガス対策型(第1次基準値) 50～55t吊	"	1	鋼管径φ1,000mm以下
	油圧駆動式ウインチ・ラチスジブ型 ・排出ガス対策型(第1次基準値) 80t吊			鋼管径φ1,000mmを超え 1,200mm以下
バックホウ (クローラ型)	標準型・ 排出ガス対策型(第1次基準値) 山積0.5m ³ (平積0.4m ³)	"	1	掘削土の処理作業 (仮栈橋上施工時は 計上しない)
モルタルプラント	攪拌容量5000×2槽 281～3000/min	"	1	

(注) 現場条件により上表により難しい場合は、別途考慮する。

3-2 クローラ式アースオーガの選定

クローラ式アースオーガの選定は、次図による。



図3-1 クローラ式アースオーガの選定

4. 施工歩掛

4-1 鋼管矢板打込工 (中掘工法)

現場条件により油圧ハンマによる施工ができない場合は、中掘工法とする。

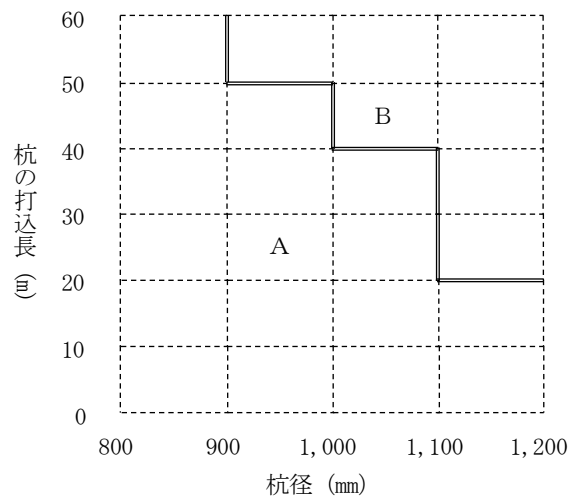
4-1-1 編成人員

鋼管矢板中掘工法の日当り編成人員は、次表を標準とする。

表4.1 日当り編成人員 (人)

土木一般世話役	とび工	特殊作業員	普通作業員	溶接工
1	2	1	1	2

4-1-2 施工歩掛

(1) 鋼管矢板1本当り施工時間 (T_c)

$$T_c = T_E + T_Z$$

T_c: 鋼管矢板1本当り施工時間 (分/本)

T_E: 鋼管矢板1本当りオーガ掘削時間 (分/本)

T_Z: 鋼管矢板1本当りグラウト施工・継手溶接・その他準備時間 (分/本)

1) 鋼管矢板1本当りオーガ掘削時間 (T_E)

鋼管矢板1本当りオーガ掘削時間 (T_E) は、次表を標準とする。

表4.2 鋼管矢板1本当りオーガ掘削時間 (T_E) (分/本)

加重平均N値	N値20未満		N値20以上40未満		N値40以上		
	800mm以上 1,000mm以下	1,000mmを超え 1,200mm以下	800mm以上 1,000mm以下	1,000mmを超え 1,200mm以下	800mm以上 1,000mm以下	1,000mmを超え 1,200mm以下	
打込長	1m以上 5m以下	8.7	9.6	17.1	18.5	28.2	30.6
	5mを超え 10m以下	23.2	25.6	45.6	49.2	75.2	81.6
	10mを超え15m以下	37.7	41.6	74.1	80.0	122.2	132.6
	15mを超え20m以下	52.2	57.6	102.6	110.7	169.2	183.6
	20mを超え25m以下	66.7	73.6	131.1	141.5	216.2	234.6
	25mを超え30m以下	81.2	89.6	159.6	172.2	263.2	285.6
	30mを超え35m以下	95.7	105.6	188.1	203.0	310.2	336.6
	35mを超え40m以下	110.2	121.6	216.6	233.7	357.2	387.6
	40mを超え45m以下	124.7	137.6	245.1	264.5	404.2	438.6
	45mを超え50m以下	139.2	153.6	273.6	295.2	451.2	489.6
	50mを超え55m以下	153.7	169.6	302.1	326.0	498.2	540.6
55mを超え60m以下	168.2	185.6	330.6	356.7	545.2	591.6	

2) 鋼管矢板1本当りグラウト施工・継手溶接・その他準備時間 (T_Z)

表4.3 鋼管矢板1本当りグラウト施工・継手溶接・その他準備時間 (TZ) (分/本)

鋼管板厚		t9~10				t12				t14			
継杭回数		0	1	2	3	0	1	2	3	0	1	2	3
鋼管 径	800mm以上1,000mm以下	111.6	184.8	258.0	331.2	111.6	194.6	277.6	360.6	111.6	205.9	300.2	394.5
	1,000mmを超え1,200mm以下	120.9	201.7	282.5	363.3	120.9	214.4	307.9	401.4	120.9	229.4	337.9	446.4
鋼管板厚		t16				t19							
継杭回数		0	1	2	3	0	1	2	3				
鋼管 径	800mm以上1,000mm以下	111.6	220.6	329.6	438.6	111.6	247.9	384.2	520.5				
	1,000mmを超え1,200mm以下	120.9	247.9	374.9	501.9	120.9	283.4	445.9	608.4				

(注) 1. 鋼管径・長さにかかわらず、グラウト注入（グラウトロッド挿入、引抜等を含む）の準備時間を含む。

2. 半自動溶接機2台を使用する場合の溶接時間を含む。また、溶接には連結継手管2箇所を含む。

3. 足場作り、杭打機の移動、鋼管矢板の吊込、芯出し及び回転防止材の設置等を含む。

4-1-3 諸雑费率

諸雑費は、グラウト材（セメントミルク）、溶接棒（ワイヤ）、杭先端加工、足場材の費用、オーガスクリユー・オーガヘッド・交流アーク溶接機損料、空気圧縮機運転費、電力に関する経費等を含み、労務費、材料費、機械損料及び運転経費の合計額に次表の率を乗じた金額を上限として計上する。

表4.4 諸雑费率 (%)

諸 雑 費 率	11
---------	----

5. 単価表

(1) 鋼管矢板打込工 (中掘工法) 10本当り単価表

SWB231660

名 称	規 格	単 位	数 量	摘 要
土 木 一 般 世 話 役		人	$10 \times T_c / 60 \times 1 / T \times 1$	表4.1
溶 接 工		〃	$10 \times T_c / 60 \times 1 / T \times 2$	〃
特 殊 作 業 員		〃	$10 \times T_c / 60 \times 1 / T \times 1$	〃
と び 工		〃	$10 \times T_c / 60 \times 1 / T \times 2$	〃
普 通 作 業 員		〃	$10 \times T_c / 60 \times 1 / T \times 1$	〃
鋼 管 矢 板		本		肉厚, 杭径毎に別段書き
クローラ式アースオーガ アースオーガ中掘機運転		h	$10 \times T_c / 60$	表3.1 機械損料
クローラクレーン運転		〃	$10 \times T_c / 60 \times 0.6$	表3.1 機械損料
バックホウ (クローラ型) 運転	標準型・ 排出ガス対策型(第1次基準値) 山積0.5m ³ (平積0.4m ³)	〃	$10 \times T_c / 60 \times 0.3$	表3.1 機械損料 (注)3
モルタルプラント運転	攪拌容量500ℓ×2槽	日	$10 \times T_c / 60 \times 1 / T$	表3.1 機械損料
諸 雑 費		式	1	表4.4
計				

- (注) 1. T_c : 鋼管矢板1本当り施工時間 (分/本)
 2. T : 杭打機運転1日当り運転時間
 3. バックホウ運転については、仮栈橋上施工時には計上しない。

(2) 機械運転単価表

機 械 名	規 格	適用単価表	指 定 事 項
クローラ式アースオーガ アースオーガ中掘機	直結三点支持式 オーガ出力90kW オーガ出力110kW	機-1	
クローラクレーン	油圧駆動式ウインチ・ ラチスジブ型・ 排出ガス対策型(第1次基準値) 50~55t吊 80t吊	機-1	
バックホウ (クローラ型)	標準型・ 排出ガス対策型(第1次基準値) 山積0.5m ³ (平積0.4m ³)	機-1	
モルタルプラント	攪拌容量500ℓ×2槽	機-25	機械損料数量→1.00

⑥ 泥水運搬工（建地-E）

1. 適用範囲

本資料は、工事の施工に伴い発生する泥水を、汚泥吸排車（積載質量 8.0t）を使用して運搬する場合に適用する。
なお、泥水処理が必要な場合は、泥水処理費を別途計上する。

2. 施工概要

施工フローは、下記を標準とする。



図 2-1 施工フロー

(注) 本歩掛で対応しているのは、実線部分のみである。

3. 機種の選定

機械・規格は、次表を標準とする。

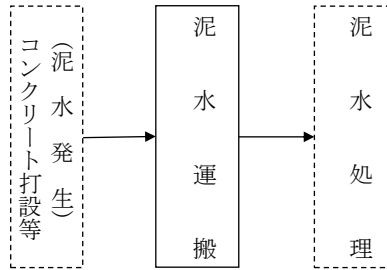
表3.1 機種の選定

機 械 名	規 格	適 用
汚泥吸排車	[トラック架装型]積載質量 8.0t 吸入管径 φ75mm	

4. 汚泥吸排車の運搬作業

汚泥吸排車（積載質量 8.0t）による泥水 100m³当りの運搬日数は、次表を標準とする。

表4.1 吸排車泥水運搬日数 (100m³当り)

積込運搬機種・規格	汚泥吸排車 [トラック架装型]積載質量 8.0t 吸入管径 φ75mm				
D I D 区間：無し					
運搬距離 (km)	2.0以下	6.3以下	14.8以下	25.7以下	60.0以下
運搬日数 (日)	2.2	2.6	3.2	4.3	6.5
D I D 区間：有り					
運搬距離 (km)	1.9以下	5.9以下	13.1以下	22.6以下	60.0以下
運搬日数 (日)	2.2	2.6	3.2	4.3	6.5

- (注) 1. 上表は、泥水 100m³を運搬（泥水の吸入及び排出を含んだ）する日数である。
 2. 運搬距離は片道であり、往路と復路が異なるときは平均値とする。
 3. 自動車専用道路を利用する場合には、別途考慮する。
 4. D I D（人口集中地区）は、総務省統計局の国勢調査報告資料添付の人口集中地区境界図によるものとする。
 5. 運搬距離が、60kmを超える場合は、別途考慮する。

5. 単価表

(1) 汚泥吸排車運搬 100m³当り単価表

SWB232010

名 称	規 格	単 位	数 量	摘 要
汚 泥 吸 排 車 運 転	積載質量8.0t吸入 管径φ75mm	日		表 4.1 機械損料
諸 雑 費		式	1	
計				

(2) 機械運転単価表

機 械 名	規 格	適用単価表	指定事項
汚 泥 吸 排 車	積載質量8.0t吸入管 径φ75mm	機-19	運転労務数量→1.20 燃料消費量 →96 機械損料数量→1.44

第4章 コンクリート工

①	コンクリート工	Ⅱ-4-①- 1
	1 適用範囲	Ⅱ-4-①- 1
	2 施工概要	Ⅱ-4-①- 1
	3 レディーミクストコンクリート	Ⅱ-4-①- 2
	4 コンクリート打設工法の選定	Ⅱ-4-①- 5
	5 施工パッケージ	Ⅱ-4-①- 7
	6 施工歩掛	Ⅱ-4-①-12
	7 単価表	Ⅱ-4-①-14
②	型枠工	Ⅱ-4-②- 1
	②-1 型枠工	Ⅱ-4-②- 1
	1 適用範囲	Ⅱ-4-②- 1
	2 施工概要	Ⅱ-4-②- 1
	3 施工パッケージ	Ⅱ-4-②- 2
	②-2 型枠工(省力化構造)	Ⅱ-4-②- 5
	1 適用範囲	Ⅱ-4-②- 5
	2 施工概要	Ⅱ-4-②- 5
	3 施工パッケージ	Ⅱ-4-②- 5
③	張りコンクリート	Ⅱ-4-③- 1
	1 適用範囲	Ⅱ-4-③- 1
	2 施工概要	Ⅱ-4-③- 2
	3 機種の選定	Ⅱ-4-③- 4
	4 施工歩掛	Ⅱ-4-③- 4
	5 単価表	Ⅱ-4-③- 6

第4章 コンクリート工

① コンクリート工（建地－Ⅰ）

1. 適用範囲

本資料は、一般的な構造物（無筋構造物、鉄筋構造物、小型構造物）の人力及び機械によるコンクリート打設、及び人力によるモルタル練（人力による現地練）に適用する。

1-1 適用できる範囲（以下のいずれかの条件に該当する場合）

- (1) 無筋構造物（表 1.1 を参照）
- (2) 鉄筋構造物（表 1.1 を参照）
- (3) 小型構造物（表 1.1 を参照）
- (4) モルタル練の混合比は 1 : 3（セメント : 砂）とする。

1-2 適用できない範囲（以下のいずれかの条件に該当する場合）

- (1) ダムコンクリート、トンネル覆工コンクリート、砂防コンクリート、コンクリート舗装、消波根固めブロック、コンクリート桁及び軽量コンクリート等の特殊コンクリート打設、並びに、橋梁床版の養生工
- (2) 場所打擁壁工 (1) (2)
- (3) 函渠工 (1) (2)
- (4) 共同溝工（ただし、現場打ちの電線共同溝（C・C・BOX）を除く。）
- (5) 橋台・橋脚工 (1) (2)
- (6) 張りコンクリート工（平均厚さ 5cm 以上 10cm 以下）
- (7) 深礎工

表1.1 コンクリート構造物の分類

構造物種別	コンクリート構造物の分類
無筋構造物	マシブな構造物、比較的単純な鉄筋を有する構造物、均しコンクリート等
鉄筋構造物	水路、水門、ポンプ場下部工、栈橋上部コンクリート、橋梁床版、壁高欄等の鉄筋量の多い構造物
小型構造物	コンクリート断面積が 1m ² 以下の連続している側溝、笠コンクリート等、コンクリート量が 1m ³ 以下の点在する集水桝、照明基礎、標識基礎等

2. 施工概要

施工フローは、下記を標準とする。

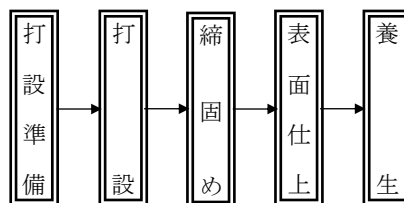

（注）本施工パッケージで対応しているのは、二重実線部分のみである。

図 2-1 施工フロー

3. レディーミクストコンクリート（県）

(1) 適用範囲

離島を除く全ブロックとする。ただしアジテータ車通行不能箇所、小運搬方法のためにレディーミクストコンクリートが使用困難又は不適当な箇所は除く。

(2) 種別と適用（県－Ⅰ）

品質管理監査会議制度の監査に合格し、マークを取得した工場で製造された JIS A5308（レディーミクストコンクリート）に適合するものを原則とし下表によるものとする。

【土木工事】

種別	主 な 適 用 工 種	規 格	セメントの種類
無筋	通常ダム、砂防ダム	18-5-40 W/C=60%以下	BB
	重力式擁壁等のマッシブな無筋構造物、比較的単純な鉄筋を有する構造物で半重力式擁壁	18-8-40 W/C=60%以下	BB
	重力式橋台	18-8-40 W/C=60%以下	BB
	袋詰コンクリート	30-5-40 C=370kg/m ³ 以上 W/C=50%以下	N
	水中コンクリート	(特) 30-15-40 C=370kg/m ³ 以上 W/C=50%以下	N
有筋	水門、ひ門、函渠類、擁壁等、排水機場、非合成床版	24-12-25 W/C=55%以下	N
		※24-12-25 W/C=50%以下	N
	P C桁橋の横桁及び間詰コンクリート、合成床版	30-12-25 W/C=55%以下	N
		※30-12-25 W/C=50%以下	N
	P C橋用主桁用	40-12-25 W/C=55%以下	H
	橋梁工事の水中場所打杭	30-18-25 C=350kg/m ³ 以上 W/C=55%以下	BB
	水門、ひ門、函渠類、擁壁、橋台、橋脚、柵蓋	21-12-25 W/C=55%以下	BB
		※21-12-25 W/C=50%以下	BB
	函渠類、擁壁、橋台、橋脚	24-12-25 W/C=55%以下	BB
		※24-12-25 W/C=50%以下	BB

※コンクリート標準示方書及び道路橋示方書等により、水セメント比を低減し塩害対策を行う場合。

【土木工事】

主な適用工種	規格	セメントの種類
最大高さ1m程度の擁壁、側溝、ブロック基礎、笠コンクリート断面積が小さく（1㎡以下）連続している構造物。 最小寸法 16cm未満	18-8-25 W/C=60%以下	BB
最大高さ1m程度の擁壁、側溝、ブロック基礎、笠コンクリート等のコンクリート断面積が小さく（1㎡以下）連続している構造物。 最小寸法 16cm以上	18-8-40 W/C=60%以下	BB
形状が複雑な構造物及び集水桝、空気弁、排泥弁、道路照明・標識・防護柵の基礎等の小量（1㎡以下）のコンクリート量で点在する構造物。	18-8-25 W/C=60%以下	BB
積ブロック及び石積張の胴込、裏込コンクリート	18-8-25 W/C=60%以下	BB
異形ブロック	18-5-40 W/C=60%以下	BB
コンクリート舗装	M4.5-2.5-40	N
RCCP	M4.5-* -20	N
RCCP	M5.0-* -20	N
部材寸法16cm未満 平張ブロックの敷コンクリート	18-8-25	BB
部材寸法 16cm以上	18-8-40	BB

【港湾工事】

主な適用工種	規格	セメントの種類
防波堤上部工、蓋コンクリート、本体ブロック、異形ブロック（消波・被覆）、根固ブロック、袋詰コンクリート、係船岸上部工、胸壁、係船直柱基礎（重力式）、水叩コンクリート	18-8-40 W/C=60%以下	BB
係船柱基礎（杭式）、胸壁、係船岸上部工（桟橋上部工除く）、消波ブロック、控壁、控杭上部工	24-12-25 W/C=55%以下	BB
ケーソン、ウェル、セルラーブロック、L型ブロック	24-12-25 W/C=50%以下	BB
	※30-12-25 W/C=50%以下	N
エプロン舗装	M4.5-2.5-40	N

※「港湾の施設の技術上の基準・同解説」の特性値を使用する場合（詳細設計時の規格値を確認すること）

・設計にあたっては、「港湾の施設の技術上の基準・同解説」を参照し、適宜対応すること。

(注) 1. やむを得ず施工上早強セメントを使用する場合は、上表の設計基準強度即ち4週強度を1週強度とする。

2. AEコンクリートの空気量は4.5%を標準とする。

3. ※印は使用する骨材の種類による区分で、下記表示例のごとく「普通」「軽量1種」等を明記する。

また、※※印は使用するセメントの種類による区分で、指定する必要がある場合は、下記標示例のごとく、普通ポルトランドセメント（N）早強ポルトランドセメント（H）等を下記要領により明記すること。

(1) セメントの種類による区分		(3) 骨材の種類による区分			
	(記号)		(粗骨材)	(細骨材)	(記号)
普通ポルトランドセメント	N	普通コンクリート	砂利、碎石		
早強ポルトランドセメント	H		又は高炉ス	砂又は碎石	普通
超早強ポルトランドセメント	UH		ラグ粗骨材		
中庸熟ポルトランドセメント	M	軽量コンクリート	人工軽量粗骨材	砂	軽量1種
高炉セメント	A種		骨材		
〃	B種		人工軽量粗骨材	人工軽量細骨材又は人	
〃	C種		骨材	工軽量細骨材に一部砂	軽量2種
シリカセメント	A種			を混入した	
〃	B種			もの	
〃	C種				
フライアッシュセメントA種	FA				
〃	B種				
〃	C種				

(4) 呼び方の例（レディーミクストコンクリートの呼び方は次の例による）

例	普通	21	8	20	N
	軽量2種	27	21	15	H

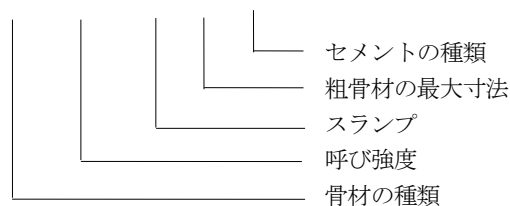

(5) 書き方の例

高炉B種にあつては、16-8-40 高炉B種とする。

4. 現場条件等により上表によりがたい場合は別途考慮することができる。

5. 塩害対策を必要とする橋梁のコンクリートの水セメント比は標準仕様書を参照のこと。

4. コンクリート打設工法の選定

コンクリート打設工法の選定は、図4-1及び図4-2、図4-3を標準とするが、現場状況等を考慮し、これにより難しい場合は、別途考慮する。



図4-1 コンクリート打設工法の選定

(1) 無筋・鉄筋構造物

打設地上高さ	4.5m 超	適用範囲外					
	4.5m 以下	バックホウ (クレーン機能付) 打設 ただしL ≤ 4.0m ※吊り走行なし	コンクリートポンプ車打設		コンクリートポンプ車打設		適用範囲外
	1.0m 超						
	1.0m 以下	人力打設 (現場内小運搬 15m 以下)	10m ³ /日未満		100m ³ /日未満		適用範囲外
	0m		10m ³ /日以上		100m ³ /日以上		
	-1.0m 以上	バックホウ (クレーン機能付) 打設 ただしL ≤ 2.0m ※吊り走行なし	コンクリートポンプ車打設		コンクリートポンプ車打設		適用範囲外
-1.0m 未満							
-6.5m 以上	適用範囲外						
-6.5m 未満							
			設計日打設量				

図4-2 コンクリート打設工法の選定（無筋・鉄筋構造物）

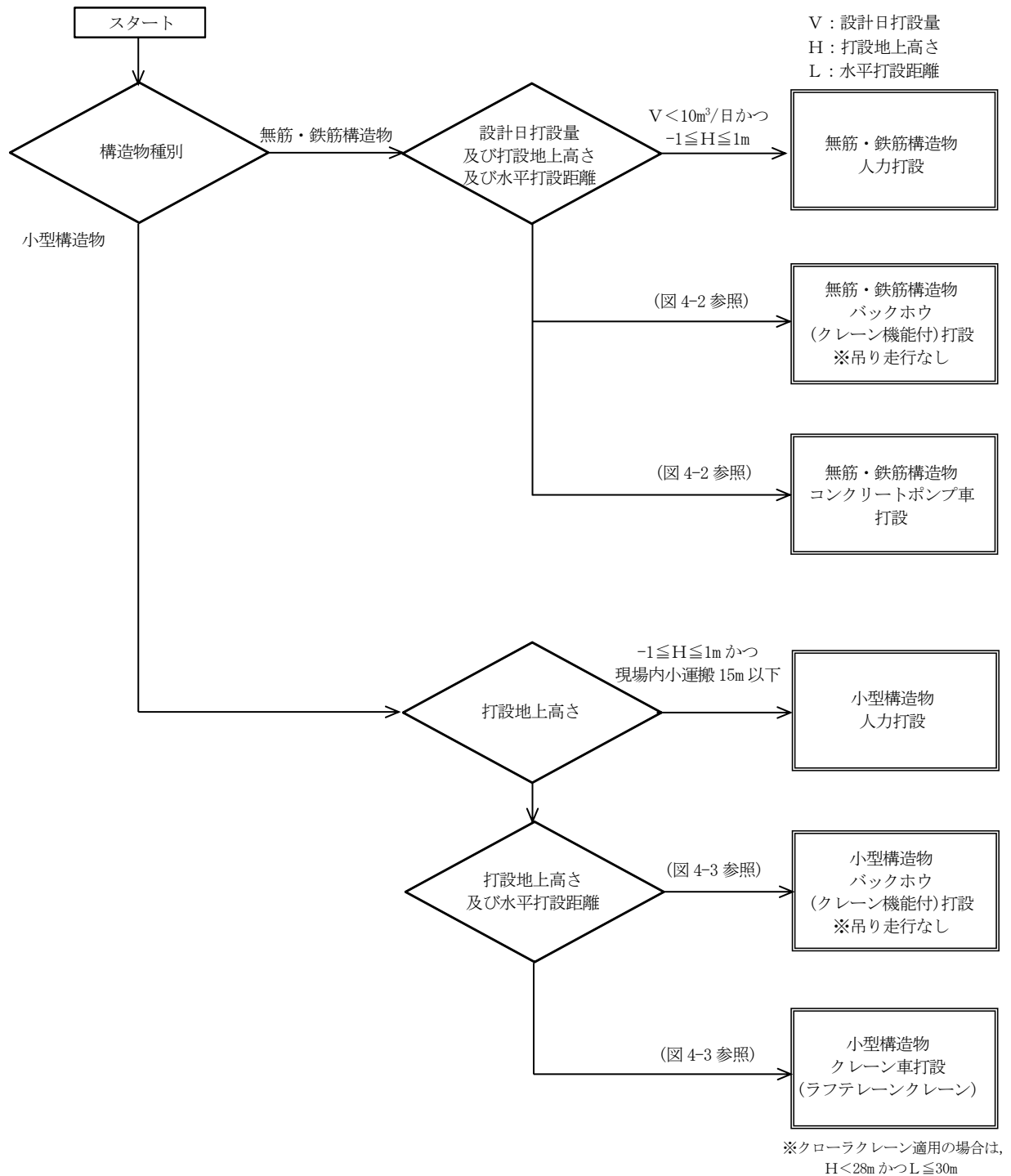
(2) 小型構造物

打設地上高さ	28m 以下							適用範囲外
	4.5m 超	バックホウ (クレーン機能付) 打設 ※吊り走行なし		クレーン車打設 【ラフテレーンクレーン】		クレーン車打設 【クローラクレーン】		
	4.5m 以下			15m 以下		15m 超		
	1.0m 超	人力打設 (現場内小運搬 15m 以下)		2m 以下		20m 以下		
	1.0m 以下			2m 超		20m 超		
	0m			4m 以下		30m 以下		
-1.0m 以上			4m 超		30m 超			
-1.0m 未満	バックホウ (クレーン機能付) 打設 ※吊り走行なし		クレーン車打設 【ラフテレーンクレーン】		クレーン車打設 【クローラクレーン】		適用範囲外	
-6.5m 以上								
-6.5m 未満								
			水平打設距離					

図4-3 コンクリート打設工法の選定（小型構造物）

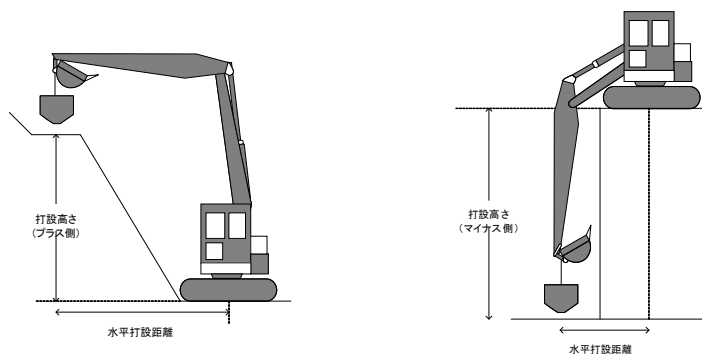

(参考図) バックホウによるコンクリート打設範囲

5. 施工パッケージ

5-1 コンクリート (SCB240010)

(1) 条件区分

条件区分は、次表を標準とする。

表 5.1 コンクリート 積算条件区分一覧

(積算単位: m³)

構造物種別	打設工法	コンクリート規格	設計日打設量	養生工の種類	圧送管延長距離区分	現場内小運搬の有無	打設高さ, 水平打設距離
無筋・鉄筋構造物	コンクリートポンプ車打設	(表 5.3)	10m ³ 以上 100m ³ 未満	養生無し	延長無し	-	-
					60m 以下		
					60m を超え 120m 以下		
					120m を超え 180m 以下		
				一般養生	180m を超え 240m 以下		
					延長無し		
					60m 以下		
					60m を超え 120m 以下		
				特殊養生 (練炭, ジェットヒータ)	120m を超え 180m 以下		
					180m を超え 240m 以下		
					延長無し		
					60m 以下		
	100m ³ 以上 500m ³ 未満	養生無し	延長無し				
			240m 以下				
		一般養生	延長無し				
			240m 以下				
		特殊養生 (練炭, ジェットヒータ)	延長無し				
			240m 以下				
-	-	-	養生無し	-	-		
			一般養生				
			特殊養生 (練炭, ジェットヒータ)				
-	-	-	養生無し	-	有り		
					無し		
			一般養生		有り		
					無し		
			特殊養生 (練炭, ジェットヒータ)		有り		
					無し		

構造物種別	打設工法	コンクリート規格	設計日打設量	養生工の種類	圧送管延長距離区分	現場内小運搬の有無	打設高さ、水平打設距離	
小型構造物	クレーン車打設	(表 5.3)	—	養生無し	—	—	(表 4.4)	
				一般養生				
				特殊養生 (練炭)				
				特殊養生 (ジェットヒータ)				
	バックホウ (クレーン機能付) 打設		—	養生無し	—	—	—	—
				一般養生				
				特殊養生 (練炭)				
				特殊養生 (ジェットヒータ)				
	人力打設		—	養生無し	—	—	有り	—
				一般養生			無し	
				特殊養生 (練炭)			有り	
				特殊養生 (ジェットヒータ)			無し	
					有り			
					無し			
					有り			
					無し			

- (注) 1. 上表は、一般的な構造物（無筋構造物、鉄筋構造物、小型構造物）のコンクリート打設、締め、表面仕上、養生、15m以下の人力運搬車による現場内小運搬（人力打設で、現場内小運搬「有り」の場合）、シート、コンクリートパイプレータ、コンクリートバケット損料、電力に関する経費、ホースの筒先作業等を行う機械付補助作業（コンクリートポンプ車打設の場合）、コンクリートバケットへのコンクリート積込及び玉掛作業等を行う機械付補助作業（クレーン車打設及びバックホウ（クレーン機能付）打設の場合）等、その施工に要する全ての費用を含む。
2. コンクリートの材料ロスを含む。標準ロス率は、無筋構造物が+0.07、鉄筋構造物が+0.03、小型構造物が+0.06とする。
3. 無筋・鉄筋構造物コンクリートポンプ車打設において、コンクリートポンプ車圧送のコンクリートのスランブ値及び粗骨材の最大寸法は、次表のとおりとする。

表5.2 無筋・鉄筋構造物コンクリートポンプ車圧送のコンクリートの標準範囲

スランブ (cm)	粗骨材の最大寸法 (mm)
8 ~ 12	40 以下

4. 無筋・鉄筋構造物コンクリートポンプ車打設において、コンクリートポンプ車から作業範囲30mを超える場合は、超えた部分について圧送管延長距離を積算条件区分から選択する。この場合、圧送管の日々の組立・撤去費用を含む。なお、圧送管の固定足場（受枠）を必要とする場合は、別途計上する。
5. 無筋・鉄筋構造物バックホウ（クレーン機能付）打設及び小型構造物バックホウ（クレーン機能付）打設のバケット容量は、 $V=0.3m^3$ を標準とする。
6. 小型構造物クレーン車打設において、クローラクレーンを使用する場合は、現場条件から打設高さを検討し、適当なブーム長さを設定する。
7. 小型構造物クレーン車打設のバケット容量は、 $V=0.6m^3$ を標準とする。
8. 特殊養生は、河川・海岸・道路工事等における寒中コンクリートの養生に適用する。なお、養生方法は給熱養生を標準とし、異形ブロック製作における養生は適用しない。養生のための足場は別途計上とする。

表5.3 コンクリート規格

積算条件	区分		
	コンクリート 規格	21- 8-25 (20) (普通)	24- 8-40 (普通)
21-12-25 (20) (普通)		24-12-40 (普通)	21-12-40 (高炉)
24- 8-25 (20) (普通)		4.5-2.5-40 (普通)	40- 8-25 (早強)
24-12-25 (20) (普通)		21- 8-25 (20) (高炉)	40-12-25 (早強)
27- 8-25 (20) (普通)		21-12-25 (20) (高炉)	21- 8-25 (早強)
27-12-25 (20) (普通)		24- 8-25 (20) (高炉)	21-12-25 (早強)
30- 8-25 (20) (普通)		24-12-25 (20) (高炉)	24- 8-25 (早強)
30-12-25 (20) (普通)		19.5-5-40 (高炉)	24-12-25 (早強)
40- 8-25 (20) (普通)		19.5- 8-40 (高炉)	18- 8-25 (高炉)
40-12-25 (20) (普通)		19.5-12-40 (高炉)	18-12-25 (高炉)
18- 8-40 (普通)		18-5-40 (高炉)	21-5-80 (高炉)
18-12-40 (普通)		21-5-40 (高炉)	18-3-40 (高炉)
19.5- 8-40 (普通)		18- 8-40 (高炉)	21-3-40 (高炉)
21- 8-40 (普通)		18-12-40 (高炉)	Y-020000 (各種)
21-12-40 (普通)		21- 8-40 (高炉)	
22.5- 8-40 (普通)		24- 8-40 (高炉)	

表5.4 打設高さ, 水平打設距離

積算条件	区分
	打設高さ, 水平打設距離
打設高さ約 25m 以下, 水平打設距離約 18m 以下	
打設高さ約 25m 以下, 水平打設距離約 20m 以下	
打設高さ約 28m 以下, 水平打設距離約 20m 以下	
水平打設距離約 30m 以下	

(2) 代表機労材規格

下表機労材は、当該パッケージで使用されている機労材の代表的な規格である。

表5.5 コンクリート 代表機労材規格一覧

項目	代表機労材規格	備考
機械	コンクリートポンプ車[トラック架装・ブーム式] 圧送能力 90～110 m ³ /h	無筋・鉄筋構造物ポンプ車打設の場合
	バックホウ（クローラ型）[標準型・超低騒音型・ クレーン機能付・排出ガス対策型（2011年規制）] 山積 0.8m ³ （平積 0.6m ³ ）吊能力 2.9t	・賃料 ・無筋・鉄筋構造物バックホウ打設の 場合、又は小型構造物バックホウ打設 の場合
	ラフテレーンクレーン[油圧伸縮ジブ型・ 排出ガス対策型（第1次基準値）]16t 吊	・賃料 ・小型構造物で、打設高さ約 17m 以下、 水平打設距離約 17m 以下の場合
	ラフテレーンクレーン[油圧伸縮ジブ型・ 排出ガス対策型（第1次基準値）]20t 吊	・賃料 ・小型構造物で、打設高さ約 25m 以下、 水平打設距離約 18m 以下の場合
	ラフテレーンクレーン[油圧伸縮ジブ型・ 排出ガス対策型（第1次基準値）]25t 吊	・賃料 ・小型構造物で、打設高さ約 25m 以下、 水平打設距離約 20m 以下の場合
	ラフテレーンクレーン[油圧伸縮ジブ型・ 排出ガス対策型（第1次基準値）]35t 吊	・賃料 ・小型構造物で、打設高さ約 28m 以下、 水平打設距離約 20m 以下の場合
	クローラクレーン [油圧駆動式ウインチ・ラチスジブ型]50t 吊	・賃料 ・小型構造物で、水平打設距離約 30m 以下の場合
	K2 業務用可搬型ヒータ [ジェットヒータ] [油だき・熱風・直火型] 熱出力 126 MJ/h (30,100kcal/h) 油種 灯油	無筋・鉄筋構造物で、特殊養生（練 炭、ジェットヒータ）の場合、又は小 型構造物で、特殊養生（ジェットヒー タ）の場合
K3	—	
労務	R1 普通作業員	
	R2 特殊作業員	
	R3 土木一般世話役	
	R4 運転手（特殊）	無筋・鉄筋構造物ポンプ車打設の場 合、無筋・鉄筋構造物バックホウ打設 の場合、又は小型構造物バックホウ打 設の場合
材料	Z1 生コンクリート 高炉 24-12-25 (20) W/C55%	
	Z2 軽油 パトロール給油	無筋・鉄筋構造物ポンプ車打設の場 合、無筋・鉄筋構造物バックホウ打設 の場合、小型構造物バックホウ打設の 場合、又は小型構造物で、水平打設距 離約 30m 以下の場合
	Z3 灯油 白灯油 業務用 ミニローリー	無筋・鉄筋構造物で、特殊養生（練 炭、ジェットヒータ）の場合、又は小 型構造物で、特殊養生（ジェットヒー タ）の場合
	Z4	—
市場単価	S	—

5-2 モルタル練 (SCB240060)

(1) 条件区分

モルタル練の条件区分は、次表を標準とする。

表5.6 モルタル練 積算条件区分一覧
(積算単位：m³)

セメント種類
普通
高炉

表 5.7 モルタル材料 (1m³ 当り)

混 合 比	セ メ ン ト	砂
1:3	530kg	1.05 m ³

(注) 1. 上表は、人力によるモルタル練作業の他、スコップ、コラ、バケツ、一輪車、水平器等、その施工に必要な全ての機械・労務・材料(損料等)を含む。

2. 上表は、材料ロスを含む。

3. 上表は、目地等の仕上げを含まない。

(2) 代表機労材規格

下表機労材は、当該施工パッケージで使用されている機労材の代表的な規格である。

表5.8 モルタル練 代表機労材規格一覧

項目	代表機労材規格		備考
機械	K1	—	
	K2	—	
	K3	—	
労務	R1	普通作業員	
	R2	土木一般世話役	
	R3	—	
	R4	—	
材料	Z1	セメント 高炉B 25kg 袋入	
	Z2	砂 細目 (洗い)	
	Z3	—	
	Z4	—	
市場単価	S	—	

6. 施工歩掛

6-1 圧送管組立・撤去

6-1-1 適用範囲

本歩掛は、表6.1に示す施工パッケージ以外で、コンクリートポンプ車から作業範囲30mを超える場合の、超えた部分の圧送管延長分の組立・撤去到適用する。

表6.1 本歩掛が適用できない施工パッケージ

・函渠(1)	・重力式擁壁	・もたれ式擁壁
・逆T型擁壁	・L型擁壁	・コンクリート

6-1-2 圧送管組立・撤去歩掛

コンクリートポンプ車から作業範囲30mを超える場合は、超えた部分の圧送管延長分について、次表の労務を、組立・撤去歩掛として計上する。

なお、これにより難しい場合は別途考慮する。

表6.2 圧送管組立・撤去歩掛 (10m当り)

名 称	単 位	組 立	撤 去
普通作業員	人	0.26	0.20

(注) 圧送管の固定足場(受枠)を必要とする場合は、別途計上する。

6-2 養生工

6-2-1 適用範囲

本歩掛は、表6.3に示す施工パッケージ以外の養生工に適用する。

表6.3 本歩掛が適用できない施工パッケージ

・ヒューム管(B形管)	・函渠(1)	・現場打基礎コンクリート
・天端コンクリート	・小型擁壁	・重力式擁壁
・もたれ式擁壁	・逆T型擁壁	・L型擁壁
・コンクリート		

6-2-2 一般養生工

一般養生工における歩掛は、次表を標準とする。

表6.4 養生歩掛 (10m³当り)

名 称	単 位	無筋構造物	鉄筋構造物	小型構造物
土木一般世話役	人	0.08	0.05	0.18
普通作業員	〃	0.25	0.13	0.52
諸雑費率	%	10	21	13

(注) 諸雑費は、シート、養生マット、角材、パイプ、散水等に使用する機械の損料及び電力に関する経費等の費用であり、労務費の合計額に上表の率を乗じた金額を上限として計上する。

6-3 養生工(特殊養生)

6-3-1 適用範囲

本歩掛は、表6.5に示す施工パッケージ以外の河川、海岸、道路工事等における寒中コンクリートの養生に適用する。なお、養生方法は給熱養生を標準とし、異形ブロック製作における養生は、適用しない。

表6.5 本歩掛が適用できない施工パッケージ

・ヒューム管(B形管)	・函渠(1)	・現場打基礎コンクリート
・天端コンクリート	・小型擁壁	・重力式擁壁
・もたれ式擁壁	・逆T型擁壁	・L型擁壁
・コンクリート		

6-3-2 特殊養生工

6-3-2-1 特殊養生工 (練炭養生)

練炭による特殊養生歩掛は、次表を標準とする。

表6.6 特殊養生歩掛 (練炭養生) (10m³ 当り)

名 称	単 位	無筋構造物	鉄筋構造物	小型構造物
土 木 一 般 世 話 役	人	0.25	0.15	0.46
普 通 作 業 員	〃	0.72	0.44	1.3
諸 雑 費 率	%	19	20	26

- (注) 1. 諸雑費は、練炭、コンロ、シート、養生マット、角材、パイプ等の費用であり、労務費の合計額に上表の率を乗じた金額を上限として計上する。
2. 養生のための足場は、別途計上する。

6-3-2-2 特殊養生工 (ジェットヒータ養生)

(1) 機種を選定

機械・規格は、次表を標準とする。

表6.7 機種を選定

機 械 名	規 格
業務用可搬型ヒータ [ジェットヒータ]	[油だき・熱風・直火型] 熱出力 126MJ/h (30,100kcal/h) 油種 灯油

(2) 施工歩掛

ジェットヒータによる特殊養生歩掛は、次表を標準とする。

表6.8 特殊養生歩掛 (ジェットヒータ養生) (10m³当り)

名 称	単 位	無筋構造物	鉄筋構造物	小型構造物
土 木 一 般 世 話 役	人	0.21	0.12	0.69
普 通 作 業 員	〃	0.6	0.35	2.0
業務用可搬型ヒータ [ジェットヒータ] 運転	日	1.6	1.8	7.8
諸 雑 費 率	%	11	22	28

- (注) 1. ジェットヒータは、賃料とする。
2. 諸雑費は、電力に関する経費、シート、養生マット、角材、パイプ等の費用であり、労務費の合計額に上表の率を乗じた金額を上限として計上する。
3. 養生のための足場は、別途計上する。

(3) 運転時間

ジェットヒータによる特殊養生に要する施工機械運転日当り運転時間は、次表を標準とする。

表6.9 施工機械運転日当り運転時間 (h/日)

名 称	無筋構造物	鉄筋構造物	小型構造物
業務用可搬型ヒータ [ジェットヒータ] 運転	18.5	15.2	20.1

(注) ジェットヒータの運転時間当り燃料消費量は、灯油 3.60/h とする。

7. 単価表

(1) 圧送管組立・撤去費 10m³ 当り単価表

SWB220410

名 称	規 格	単 位	数 量	摘 要
普 通 作 業 員		人	0.46×L/B	表 6.2
諸 雑 費		式	1	
計				

- (注) 1. Lは、コンクリートポンプ車から作業範囲 30m を超えた部分の圧送管延長とする。
 2. Bは、コンクリートの標準日打設とする。
 3. 設計日打設量が 10m³以上 100m³未満の場合は、標準日打設量を 69m³とする。
 4. 設計日打設量が 100m³以上 500m³未満の場合は、標準日打設量を 280m³とする。

(2) 養生工 (一般養生) 10m³ 当り単価表

SWB240050

名 称	規 格	単 位	数 量	摘 要
土 木 一 般 世 話 役		人		表 6.4
普 通 作 業 員		〃		〃
諸 雑 費		式	1	〃
計				

(3) 養生工 (特殊養生・練炭) 10m³ 当り単価表

SWB240050

名 称	規 格	単 位	数 量	摘 要
土 木 一 般 世 話 役		人		表 6.6
普 通 作 業 員		〃		〃
諸 雑 費		式	1	〃
計				

(4) 養生工 (特殊養生・ジェットヒータ) 10m³ 当り単価表

SWB240050

名 称	規 格	単 位	数 量	摘 要
土 木 一 般 世 話 役		人		表 6.8
普 通 作 業 員		〃		〃
業 務 用 可 搬 型 ヒ ー タ [ジェットヒータ] 運 転	[油だき・熱風・ 直火型] 熱出力 126MJ/h (30, 100kcal/h) 油種 灯油	日		〃
諸 雑 費		式	1	〃
計				

(5) 機械運転単価表

機 械 名	規 格	適 用 単 価 表	指 定 事 項
[油だき・熱風・直火型] 熱出力 126MJ/h (30, 100kcal/h) 油 種 灯 油	機-16		燃料消費量 →表6.9 機械賃料数量 →1.20

② 型 枠 工

②-1 型枠工（建地-I）

1. 適用範囲

本資料は、一般土木工事の構造物及び「土木構造物設計マニュアル（案）－土木構造物・橋梁編－」（平成11年10月28日建設省）に基づき設計された場所打ち鉄筋構造物（ボックスカルバート、L型、逆T式擁壁、張出し式・壁式橋脚）の施工にかかる型枠、橋梁の床版部・支承部・連結部等に使用する発泡スチロールによる撤去しない埋設型枠に適用する。

1-1 適用できる範囲

- (1) 平均設置高30m以下の場合
- (2) 第Ⅱ編第2章共通工④-1場所打擁壁工(1)、③-1函渠工(1)。ただし「3-2化粧型枠」に限る。

1-2 適用できない範囲

- (1) 張りコンクリート工（平均厚さ5cm以上10cm以下）、鋼橋床版、コンクリート桁、砂防、ダム、トンネル等で、標準歩掛において別途、型枠の基準が設定されている工種の場合
- (2) 「土木構造物設計マニュアル（案）－樋門編－」（平成13年12月21日国土交通省）に基づき設計された函渠、胸壁、しゃ水壁、門柱、ゲート操作台、翼壁の型枠工
- (3) 第Ⅱ編第2章共通工④-1場所打擁壁工(1)、③-1函渠工(1)。ただし「3-2化粧型枠」を除く。
- (4) 第Ⅳ編第4章橋梁工⑩-1橋台・橋脚工(1)
- (5) 化粧型と型枠が一体となった製品等を使用し、貼付・はく離作業が不要な場合

2. 施工概要

施工フローは、下記を標準とする。

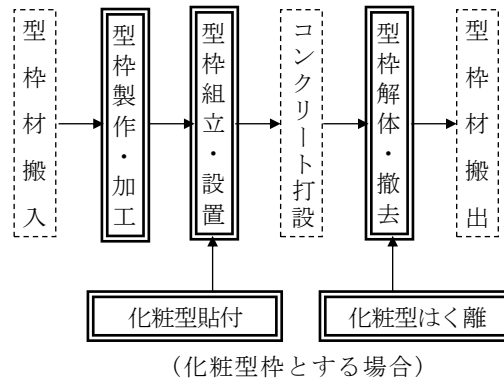

- (注) 1. 本施工パッケージで対応しているのは、二重実線部分のみである。
- 2. 構造物の分類は、「第Ⅱ編第4章コンクリート工①コンクリート工」による。
- 3. 水抜きパイプの有無にかかわらず適用できる。

図2-1 施工フロー

3. 施工パッケージ

3-1 型枠 (SCB240210)

(1) 条件区分

条件区分は、次表を標準とする。

表 3.1 型枠 積算条件区分一覧 (積算単位：m²)

型枠の種類	構造物の種類
一般型枠	鉄筋・無筋構造物
	小型構造物
	鉄筋・無筋構造物（合板円形型枠使用）
	トンネル非常駐車帯妻部，箱抜き
	均しコンクリート
化粧型枠	鉄筋・無筋構造物
	小型構造物
	鉄筋・無筋構造物（合板円形型枠使用）
撤去しない埋設型枠	床版部
	支承部・連結部

- (注) 1. 上表は型枠の組立・設置・撤去、水抜パイプの設置、はく離剤塗布及びケレン作業の他、型枠用合板、鋼製型枠、型枠用金物、組立支持材、さん木、洋釘、はく離剤及び電気ドリル、電気ノコギリ損料、電力に関する経費、仮設材の持上（下）げ及び型枠の製作・組立・解体に要する機械の費用等、その施工に要する全ての費用を含む。ただし、化粧型枠（材料費）及び撤去しない埋設型枠（材料費）は含まない。
2. 撤去しない埋設型枠の床版部には、接着・小運搬を含む。また、支承部・連結部には発泡スチロールの加工・接着・現場内小運搬を含む。
3. 水抜きパイプの有無にかかわらず適用できる。ただし、水抜きパイプ材料は必要量を別途計上する。
4. コンクリート、足場、支保は含まない。
5. 化粧型枠（使い捨て型）の材料費は、別途計上する。
6. 化粧型枠の処分費が必要な場合は、別途計上する。
7. 撤去しない埋設型枠の材料費（発泡スチロール）は、別途計上とする。なお、床版部はハンチ等の加工費も含めて別途計上する。
8. 撤去しない埋設型枠の設置面積は下記とする。

$$\text{設置面積 (m}^2\text{)} = B \times L \quad B: \text{設置幅 (m)} \\ L: \text{設置延長 (m)}$$

(1) 床版部

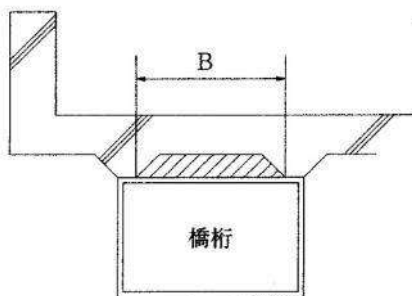

(2) 支承部・連結部

$$B = b_1 + b_2 + b_3$$

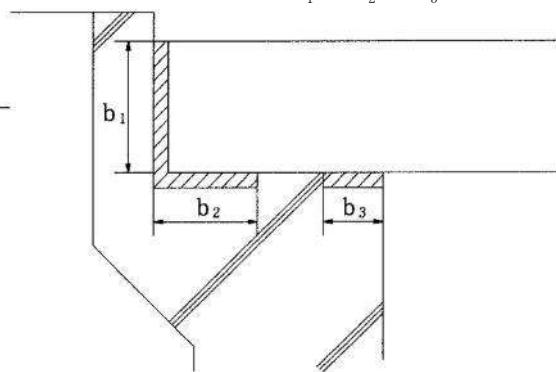

9. 撤去しない埋設型枠の材料（発泡スチロール）の使用量
 支承部・連結部の発泡スチロールの使用量は、次式による。
 使用量（m³）＝設置面積（m²）×（1+K）……………式3.1
 K：ロス率

表3.2 ロス率（K）

ロス率	+ 0.04
-----	--------

(2) 代表機労材規格

下表機労材は、当該パッケージで使用されている機労材の代表的な規格である。

表3.3 型枠 代表機労材規格一覧

項目		代表機労材規格	備考
機械	K1	—	
	K2	—	
	K3	—	
労務	R1	型わく工	一般型枠・化粧型枠の場合
		特殊作業員	撤去しない埋設型枠の場合
		トンネル特殊工	トンネル非常駐車帯妻部、箱抜きの場合
	R2	普通作業員	
		トンネル作業員	トンネル非常駐車帯妻部、箱抜きの場合
	R3	土木一般世話役	
		トンネル世話役	トンネル非常駐車帯妻部、箱抜きの場合
R4	—		
材料	Z1	—	
	Z2	—	
	Z3	—	
	Z4	—	
市場単価	S	—	

3-2 化粧型枠（SCB226360）

(1) 条件区分

化粧型枠の積算条件区分はない。

積算単位は、 m^2 とする。

- (注) 1. 化粧型の貼付・はく離作業が必要な化粧型枠（使い捨て型）の製作・設置・撤去、はく離剤及び電気ドリル、電動ノコギリ損料、電力に関する経費、仮設材の持上（下）げ機械に要する費用等、その施工に必要な全ての機械・労務・材料費（損料等）の内、一般型枠との差額のみを含む。ただし、化粧型枠（材料費）は含まない。
2. 化粧型と型枠が一体となった製品を使用し、貼付・はく離作業が不要な場合は適用できない。
3. 化粧型枠の材料費は別途計上する。
4. 化粧型枠の処分費が必要な場合は別途計上する。

(2) 代表機労材規格

下記機労材は、当該施工パッケージで使用されている機労材の代表的な規格である。

表3.4 化粧型枠 代表機労材規格一覧

項目	代表機労材規格		備考
機械	K1	—	
	K2	—	
	K3	—	
労務	R1	型わく工	
	R2	普通作業員	
	R3	土木一般世話役	
	R4	—	
材料	Z1	—	
	Z2	—	
	Z3	—	
	Z4	—	
市場単価	S	—	

3-3 化粧型枠（材料費）

(1) 条件区分

化粧型枠（材料費）の積算条件区分はない。

積算単位は m^2 とする。

3-4 撤去しない埋設型枠（材料費）

(1) 条件区分

撤去しない埋設型枠（材料費）の積算条件区分はない。

積算単位は m^2 とする。

②-2 型枠工（省力化構造）（建地-I）

1. 適用範囲

本資料は、「土木構造物設計マニュアル（案）一極門編一」（平成13年12月21日国土交通省）に基づき設計された函渠、胸壁、しゃ水壁、門柱、ゲート操作台、翼壁の内、平均設置高30m以下の型枠工（円形型枠、化粧型枠を除く）に適用する。

なお、上記適用範囲以外の積算は、「第Ⅱ編第4章コンクリート工②-1型枠工」によるものとする。

2. 施工概要

施工フローは、下記を標準とする。

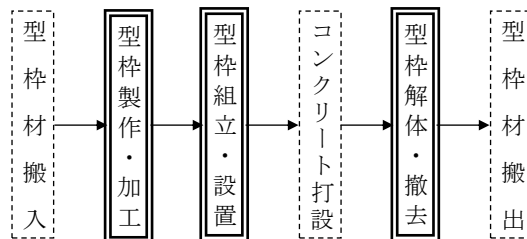

（注）本施工パッケージで対応しているのは、二重実線部分のみである。

図2-1 施工フロー

3. 施工パッケージ

3-1 型枠（鉄筋構造）〔省力化構造〕（SCB240410）

(1) 条件区分

型枠（鉄筋構造）〔省力化構造〕における積算条件区分はない。

積算単位は㎡とする。

（注）1. 型枠工（省力化構造）における型枠の製作・設置・撤去、はく離剤塗布及びケレン作業の他、型枠用合板、さん木、洋釘、電気ドリル、電気ノコギリ、鋼製型枠損料、電力に関する経費、組立支持材及びはく離剤等の費用及び仮設材の持上（下）げ機械に要する費用等、その施工に必要な全ての機械・労務・材料費（損料等を含む）を含む。

2. 半径5m以下の円形部分には適用しない。

3. 水抜パイプの設置は、別途考慮する。

(2) 代表機労材規格

下表機労材は、当該施工パッケージで使用されている機労材の代表的な規格である。

表3.1 型枠（鉄筋構造）〔省力化構造〕 代表機労材規格一覧

項目	代表機労材規格		備考
機械	K1	—	
	K2	—	
	K3	—	
労務	R1	型わく工	
	R2	普通作業員	
	R3	土木一般世話役	
	R4	—	
材料	Z1	—	
	Z2	—	
	Z3	—	
	Z4	—	
市場単価	S	—	

③ 張りコンクリート工（建地－Ⅰ）

1. 適用範囲

本資料は、コンクリートの厚さが平均5cm以上10cm以下の張りコンクリート打設に適用する。

1-1 適用できる範囲

- (1) 縦排水溝・小段排水溝周りの張りコンクリートとして、法面排水による洗掘防止等を目的として行うもの。
- (2) 防草コンクリートとして、路肩（路側に隣接する法尻・法肩を含む）や分離帯に防草や防火、表面排水等を目的として行うもの。

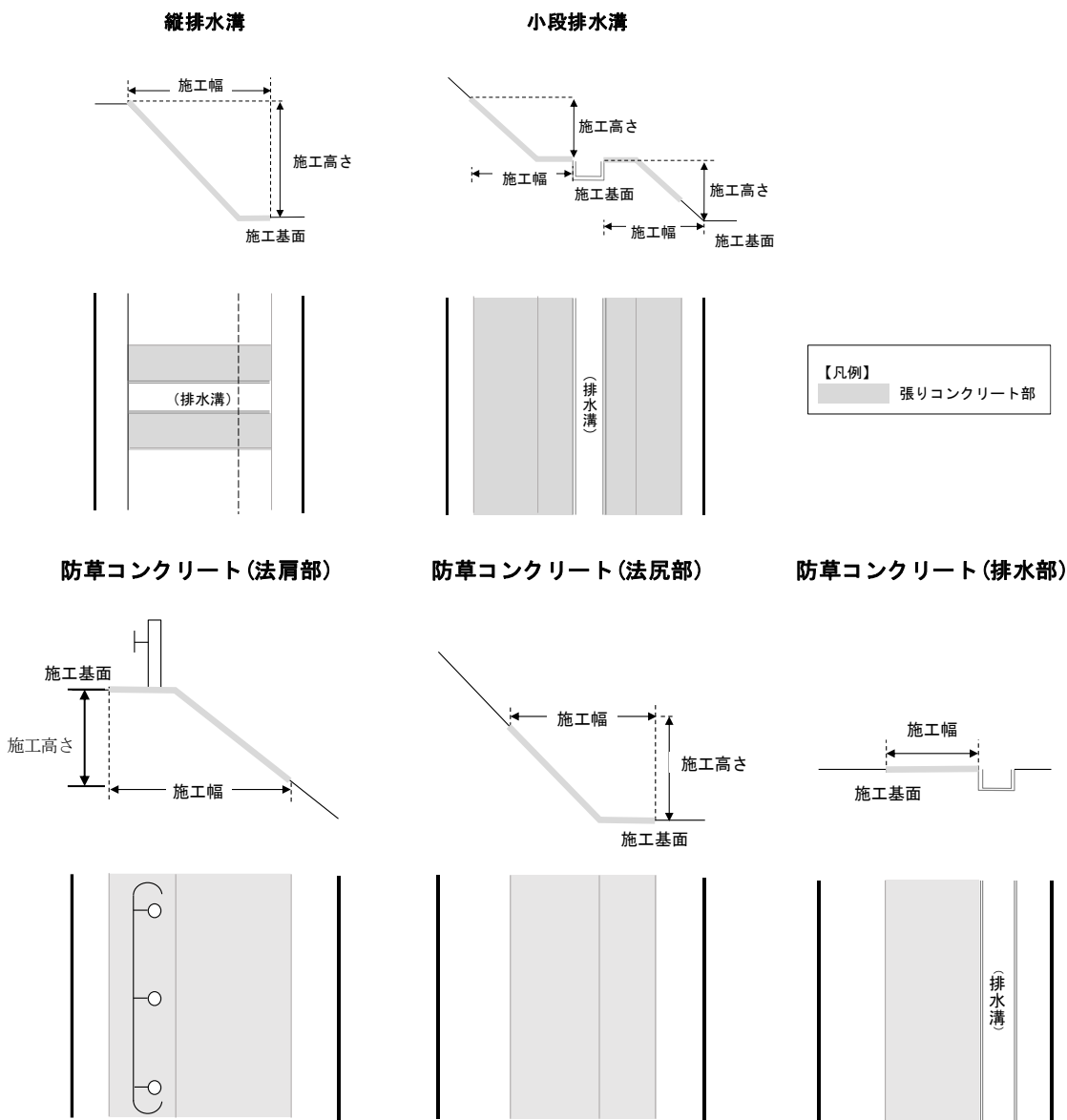

※施工高さとは、施工基面からの高さとする。

図1-1 張りコンクリートの例

1-2 適用できない範囲

- (1) 歩道などのコンクリート舗装
- (2) 鉄筋、金網・鉄筋格子などを含む場合

2. 施工概要

2-1 施工フロー

施工フローは、下記を標準とする。

【張りコンクリート（縦排水溝・小段排水溝）】

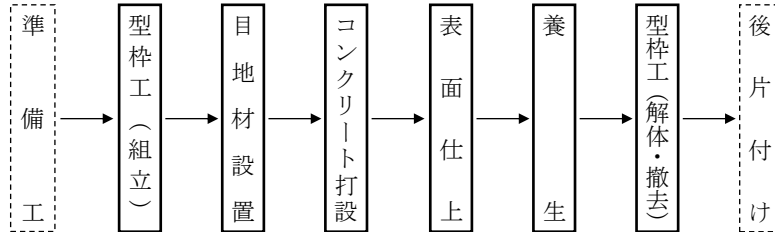

【張りコンクリート（防草コンクリート）】

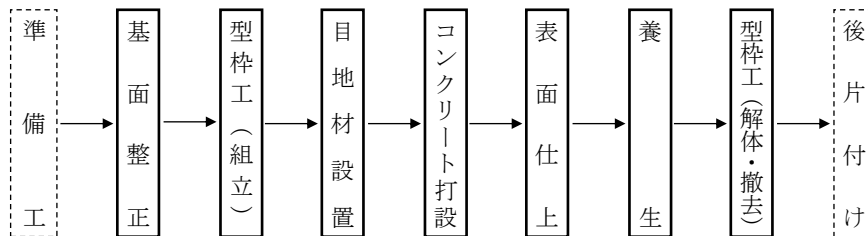

- (注) 1. 本歩掛で対応しているのは、実線部分のみである
 2. 基面整正は、張りコンクリート（防草コンクリート）施工箇所における掘削・盛土等の土工を行わない場合のみ計上する。
 3. 型枠工（組立、解体・撤去）及び目地材設置の有無にかかわらず適用できる。
 4. 表面仕上は、こて仕上、刷毛仕上のいずれの場合も適用できる。

図2-1 施工フロー

2-2 コンクリート打設工法の選定

コンクリート打設工法の選定は、図2-1を標準とするが、現場状況等を考慮し、これにより難しい場合は、別途考慮する。



図2-1 コンクリート打設工法の選定

- (注) 1. 機械によるコンクリート打設を行う場合、作業半径内にレディーミクストコンクリートを搬入できることを前提とする。
2. 適用範囲外の場合は「第Ⅱ編第4章①コンクリート工」による。

施工高さ (m)	適用範囲外			
15.0m以下	適用範囲外			
4.5m超				
4.5m以下			クレーン機能付きバックホウによる施工	ラフテレーンクレーンによる施工
0m				
-6.5m以上				
-6.5m未満				
-16.0m以上	適用範囲外			
	4.0m以下	4.0m超	13.0m以下	施工幅 (m)

図2-2 コンクリート打設工法の選定
(縦排水溝・小段排水溝)

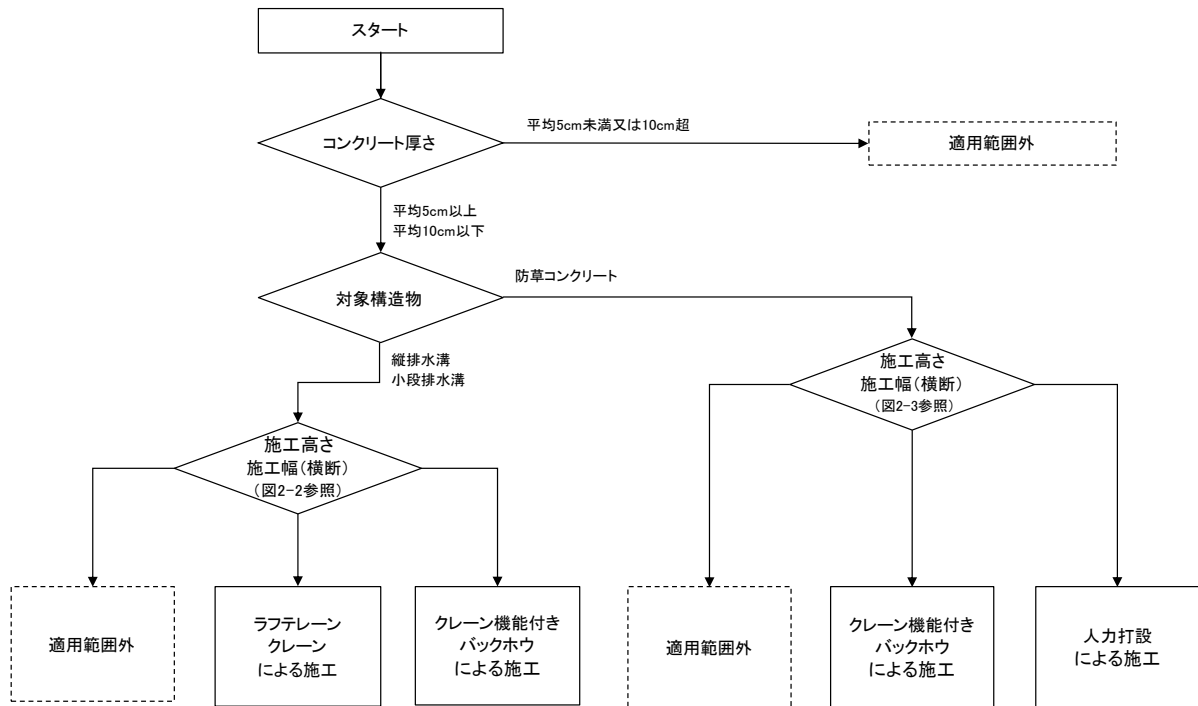
施工高さ (m)	適用範囲外			
2.5m以下	適用範囲外			
1.0m超				
1.0m以下			人力打設による施工	クレーン機能付きバックホウによる施工
0m				
-1.0m以上				
-1.0m未満				
-4.5m以上	適用範囲外			
	1.0m以下	1.0m超	2.0m以下	施工幅 (m)

図2-3 コンクリート打設工法の選定
(防草コンクリート)

3. 機種の設定

機械・規格は、次表を標準とする。

表3.1 機種の設定

構造物種別	作業区分	機 械 名	規 格	単 位	数 量
縦排水溝 小段排水溝	コンクリート打設	バックホウ (クローラ型)	標準型・超低騒音型・クレーン機能付き 排出ガス対策型(2014年規制) 山積0.8m ³ (平積0.6m ³) 吊能力2.9t	台	1
		ラフテレーン クレーン	油圧伸縮ジブ型・ 排出ガス対策型(第2次基準値) 25t吊	台	1
防 草 コンクリート	コンクリート打設	バックホウ (クローラ型)	標準型・クレーン機能付き 排出ガス対策型(第3次基準値) 山積0.28m ³ (平積0.2m ³) 吊能力1.7t	台	1

(注) 1. ラフテレーンクレーン, バックホウ(クローラ型)標準型・クレーン機能付き 排出ガス対策型(第3次基準値)山積0.28m³(平積0.2m³) 吊能力1.7tは、賃料とする。

4. 施工歩掛

4-1 基面整正

基面整正は、張りコンクリート(防草コンクリート)施工箇所における掘削・盛土等の土工を行わない場合のみ計上する。

施工歩掛は、次表を標準とする。

表 4.1 基面整正歩掛 (100m²当り)

名 称	規 格	単 位	数 量
土木一般世話役		人	1.2
普通作業員		〃	3.2

4-2 型枠工

張りコンクリート工の型枠の組立、解体・撤去にかかる作業で歩掛は、次表を標準とする。

表 4.2 型枠工歩掛 (型枠面積10m²当り)

名 称	規 格	単 位	縦排水溝	小段排水溝	防 草 コンクリート
土木一般世話役		人	1.2	0.90	0.43
型 わ く 工		〃	1.6	1.6	0.86
普通作業員		〃	1.2	1.2	0.52
諸 雑 費		%	6	6	12

(注) 1. 上表は、はく離剤塗布及びケレン作業を含む。

2. 諸雑費は、型枠用合板、組立支持材、はく離剤等の費用であり、労務費の合計額に上表の率を乗じた金額を上限として計上する。

4-3 コンクリート打設

4-3-1 材料の使用量

材料の使用量は、次式による。

$$\text{使用量} = \text{設計量} \times (1 + K) \dots\dots\dots \text{式 4.1}$$

K：ロス率

表 4.3 ロス率 (K)

材 料	構造物種別	ロス率
レディーミクスト コンクリート	縦排水溝・小段排水溝 防草コンクリート	+0.21

4-3-2 縦排水溝・小段排水溝

張りコンクリート（縦排水溝・小段排水溝）にかかるコンクリート打設の歩掛は、次表を標準とする。

表4.4 コンクリート打設歩掛（縦排水溝・小段排水溝）（100m²当り）

名 称	規 格	単 位	縦排水溝		小段排水溝	
			バックホウ	ラフテレーンクレーン	バックホウ	ラフテレーンクレーン
土 木 一 般 世 話 役		人	2.5	3.9	1.8	2.8
特 殊 作 業 員		〃	2.1	5.0	2.1	3.8
普 通 作 業 員		〃	5.8 (5.0)	8.0 (7.2)	3.5 (3.1)	5.4 (5.1)
バックホウ（クローラ型） 運 転	標準型・超低騒音型・クレーン機能付き 排出ガス対策型（2014年規制） 山積0.8m ³ （平積0.6m ³ ）吊能力2.9t	h	16.5	—	13.3	—
ラフテレーンクレーン 運 転	油圧伸縮ジブ型・ 排出ガス対策型（第2次基準値）25t吊り	日	—	1.9	—	1.5
諸 雑 費		%	1 (0.7)	0.5 (0.3)	2 (0.8)	1 (0.3)

- (注) 1. 目地材設置を行わない場合は、() 内の数値を計上する。
 2. 上表は、コンクリートバケットへのコンクリート積込及び玉掛作業等を行う機械付補助労務、コンクリートの表面仕上作業に必要な労務を含む。
 3. 諸雑費は、コンクリートバケット（ホッパ）の損料、目地材等の費用であり、労務費の合計額に上表の率を乗じた金額を上限として計上する。
 4. ラフテレーンクレーンは、賃料とする。

4-3-3 防草コンクリート

張りコンクリート（防草コンクリート）にかかるコンクリート打設の歩掛は、次表を標準とする。

表4.5 コンクリート打設歩掛（防草コンクリート）（100m²当り）

名 称	規 格	単 位	防草コンクリート	
			バックホウ	人力打設
土 木 一 般 世 話 役		人	0.60	1.0
特 殊 作 業 員		〃	1.1	—
普 通 作 業 員		〃	1.9 (1.6)	3.2 (2.9)
バックホウ（クローラ型） 運 転	標準型・クレーン機能付き 排出ガス対策型（第3次基準値） 山積0.28m ³ （平積0.2m ³ ）吊能力1.7t	日	0.89	—
諸 雑 費		%	4 (0.7)	3 (0.2)

- (注) 1. 目地材設置を行わない場合は、() 内の数値を計上する。
 2. バックホウ打設には、コンクリートバケットへのコンクリート積込及び玉掛作業等を行う機械付補助労務を含む。
 3. 上表は、コンクリートの表面仕上作業に必要な労務を含む。
 4. バックホウ打設の諸雑費は、コンクリートバケット（ホッパ）の損料、目地材等の費用であり、労務費の合計額に上表の率を乗じた金額を上限として計上する。
 5. 人力打設には、シュートの架設、移設等の作業を含む。
 6. 人力打設の諸雑費は、シュートの損料、目地材の費用であり、労務費の合計額に上表の率を乗じた金額を上限として計上する。
 7. バックホウ（クローラ型）は、賃料とする。

4-4 養生

一般養生における歩掛は、次表を標準とする。

表4.6 一般養生歩掛 (100㎡当り)

名 称	規 格	単 位	縦 排 水 溝 小 段 排 水 溝	防 草 コ ン ク リ ー ト
土 木 一 般 世 話 役		人	0.21	0.09
普 通 作 業 員		〃	0.56	0.31
諸 雑 費		%	2	2

(注) 1. 養生工(特殊養生)については、「第Ⅱ編第4章①コンクリート工6-3養生工(特殊養生)」による。なお、養生工(特殊養生)による場合の数量は、次式による。

$$\text{特殊養生 (m}^3\text{)} = \text{一般養生 (m}^2\text{)} \times t$$

t:コンクリートの厚さ(m)

2. 諸雑費は、シート・養生マット等の費用であり、労務費の合計額に上表の率を乗じた金額を上限として計上する。

5. 単価表

(1) 基面整正 100㎡当り単価表

SWB240710

名 称	規 格	単 位	数 量	摘 要
土 木 一 般 世 話 役		人		表 4.1
普 通 作 業 員		〃		〃
諸 雑 費		式	1	
計				

(2) 型枠工 10㎡当り単価表 (縦排水溝・小段排水溝・防草コンクリート)

SWB240720

名 称	規 格	単 位	数 量	摘 要
土 木 一 般 世 話 役		人		表 4.2
型 枠 工		〃		〃
普 通 作 業 員		〃		〃
諸 雑 費		式	1	〃
計				

(3) コンクリート打設工 100㎡当り単価表 (縦排水溝・小段排水溝)

SWB240730

名 称	規 格	単 位	数 量	摘 要
土 木 一 般 世 話 役		人		表 4.4
特 殊 作 業 員		〃		〃
普 通 作 業 員		〃		〃
コ ン ク リ ー ト		m ³		式 4.1
バックホウ(クローラ型)運	標準型・超低騒音型・クレーン機能付き 排出ガス対策型(2014年規制) 山積0.8m ³ (平積0.6m ³)吊能力2.9t	h		表 4.4 機械損料
ラフテレーンクレーン運	油圧伸縮ジブ型・ 排出ガス対策型(第2次基準値)25t吊り	日		表 4.4 機械賃料
諸 雑 費		式	1	表 4.4
計				

(4) コンクリート打設工 100m²当り単価表 (防草コンクリート)

SWB240730

名 称	規 格	単位	数量	摘 要
土木一般世話役		人		表 4.5
特殊作業員		〃		〃
普通作業員		〃		〃
コンクリート		m ³		式 4.1
バックホウ (クローラ型) 運 転	標準型・クレーン機能付き 排出ガス対策型 (第3次基準値) 山積 0.28m ³ (平積 0.2m ³) 吊能力 1.7t	日		表 4.5 機械賃料
諸 雑 費		式	1	表 4.5
計				

(5) 養生工 100m²当り単価表 (縦排水溝・小段排水溝・防草コンクリート)

SWB240740

名 称	規 格	単位	数量	摘 要
土木一般世話役		人		表 4.6
普通作業員		〃		〃
諸 雑 費		式	1	〃
計				

(6) 機械運転単価表

機 械 名	規 格	適用単価表	指 定 事 項
バックホウ (クローラ型)	標準型・クレーン機能付き 排出ガス対策型 (第3次基準値) 山積 0.28m ³ (平積 0.2m ³) 吊能力 1.7t	機-28	運転労務数量→ 1.00 燃料消費量 → 37 機械賃料数量→ 1.6
バックホウ (クローラ型)	標準型・超低騒音型・クレーン機能付き 排出ガス対策型 (2014年規制) 山積 0.8m ³ (平積 0.6m ³) 吊能力 2.9t	機-1	

第5章 仮設工

① 仮設工	II-5-①- 1	⑥ 仮設材設置撤去工	II-5-⑥- 1
② 鋼矢板(H形鋼)工	II-5-②- 1	1 適用範囲	II-5-⑥- 1
②-1 パイプロハンマ工	II-5-②- 1	2 施工概要	II-5-⑥- 1
1 適用範囲	II-5-②- 1	3 機種の選定	II-5-⑥- 1
2 施工概要	II-5-②- 2	4 施工歩掛	II-5-⑥- 2
3 施工歩掛	II-5-②- 4	5 H形鋼の使用区分	II-5-⑥- 3
4 単価表	II-5-②-20	6 仮設材質料に係る修理費及び損耗費等の取扱いについて	II-5-⑥- 3
②-2 パイプロハンマ工(軽量鋼矢板打込引抜工)	II-5-②-24	7 部材質量	II-5-⑥- 4
1 適用範囲	II-5-②-24	8 単価表	II-5-⑥- 6
2 施工概要	II-5-②-24	⑦ 足場支保工	II-5-⑦- 1
3 機種の選定	II-5-②-24	⑦-1 足場工	II-5-⑦- 1
4 編成人員	II-5-②-25	1 適用範囲	II-5-⑦- 1
5 施工歩掛	II-5-②-25	2 施工概要	II-5-⑦- 1
6 単価表	II-5-②-27	3 施工歩掛	II-5-⑦- 2
②-3 油圧圧入引抜工	II-5-②-28	4 単価表	II-5-⑦- 2
1 適用範囲	II-5-②-28	5 参考図(足場工)	II-5-⑦- 3
2 施工概要	II-5-②-28	⑦-2 支保工	II-5-⑦- 4
3 施工歩掛	II-5-②-30	1 適用範囲	II-5-⑦- 4
4 単価表	II-5-②-38	2 施工概要	II-5-⑦- 4
②-4 プレポーリング	II-5-②-45	3 施工歩掛	II-5-⑦- 5
1 適用範囲	II-5-②-45	4 単価表	II-5-⑦- 6
2 機種の選定	II-5-②-45	5 参考	II-5-⑦- 7
3 編成人員及び運転時間	II-5-②-46	⑧ 締切排水工	II-5-⑧- 1
4 施工歩掛	II-5-②-46	1 適用範囲	II-5-⑧- 1
5 単価表	II-5-②-49	2 施工概要	II-5-⑧- 1
③ 鋼矢板工(アースオーガ併用圧入工)	II-5-③- 1	3 施工歩掛	II-5-⑧- 1
1 適用範囲	II-5-③- 1	4 内訳書及び単価表	II-5-⑧- 3
2 施工概要	II-5-③- 1	⑨ ウエルポイント工	II-5-⑨- 1
3 機種の選定	II-5-③- 1	1 適用範囲	II-5-⑨- 1
4 編成人員	II-5-③- 1	2 施工概要	II-5-⑨- 1
5 施工歩掛	II-5-③- 2	3 施工歩掛	II-5-⑨- 2
6 単価表	II-5-③- 3	4 内訳書及び単価表	II-5-⑨- 4
④ 鋼矢板(H形鋼)工(クレーン引抜工)	II-5-④- 1	⑩ 土のう工	II-5-⑩- 1
1 適用範囲	II-5-④- 1	⑩-1 土のう工	II-5-⑩- 1
2 施工概要	II-5-④- 1	1 適用範囲	II-5-⑩- 1
3 施工歩掛	II-5-④- 2	2 施工歩掛	II-5-⑩- 1
4 単価表	II-5-④- 3	3 単価表	II-5-⑩- 1
⑤ 鋼矢板施工法選定表(参考)	II-5-⑤- 1	⑩-2 大型土のう工	II-5-⑩- 2
⑤-1 鋼矢板打込施工法選定表(参考)	II-5-⑤- 1	1 適用範囲	II-5-⑩- 2
⑤-2 鋼矢板・H形鋼引抜施工法選定フロー(参考)	II-5-⑤- 5	2 施工概要	II-5-⑩- 2
		3 機種の選定	II-5-⑩- 2
		4 製作・設置歩掛	II-5-⑩- 3

5 施工歩掛	Ⅱ-5-⑩- 3	⑰ 防塵処理工	Ⅱ-5-⑰- 1
6 単価表	Ⅱ-5-⑩- 4	1 適用範囲	Ⅱ-5-⑰- 1
⑪ 仮橋・仮栈橋工	Ⅱ-5-⑪- 1	2 施工概要	Ⅱ-5-⑰- 1
1 適用範囲	Ⅱ-5-⑪- 1	3 機種の選定	Ⅱ-5-⑰- 1
2 施工概要	Ⅱ-5-⑪- 1	4 施工歩掛	Ⅱ-5-⑰- 1
3 機種の選定	Ⅱ-5-⑪- 2	5 単価表	Ⅱ-5-⑰- 3
4 施工歩掛	Ⅱ-5-⑪- 3	⑱ 法面工(仮設用モルタル吹付工)	Ⅱ-5-⑱- 1
5 単価表	Ⅱ-5-⑪- 9	1 適用範囲	Ⅱ-5-⑱- 1
6 参考図	Ⅱ-5-⑪-12	2 施工概要	Ⅱ-5-⑱- 1
⑫ 汚濁防止フェンス工	Ⅱ-5-⑫- 1	3 機種の選定	Ⅱ-5-⑱- 1
1 適用範囲	Ⅱ-5-⑫- 1	4 施工歩掛	Ⅱ-5-⑱- 2
2 施工概要	Ⅱ-5-⑫- 1	5 材料の使用数量	Ⅱ-5-⑱- 2
3 機種の選定	Ⅱ-5-⑫- 1	6 単価表	Ⅱ-5-⑱- 3
4 施工歩掛	Ⅱ-5-⑫- 1	⑲ 交通誘導警備員	Ⅱ-5-⑲- 1
5 使用材料	Ⅱ-5-⑫- 1	1 適用範囲	Ⅱ-5-⑲- 1
6 内訳書及び単価表	Ⅱ-5-⑫- 2	2 計上区分	Ⅱ-5-⑲- 1
⑬ 仮囲い設置・撤去工	Ⅱ-5-⑬- 1		
1 適用範囲	Ⅱ-5-⑬- 1		
2 施工概要	Ⅱ-5-⑬- 1		
3 日当り編成人員	Ⅱ-5-⑬- 1		
4 日当り施工量	Ⅱ-5-⑬- 1		
5 諸雑費	Ⅱ-5-⑬- 1		
6 仮設材損料	Ⅱ-5-⑬- 1		
7 単価表	Ⅱ-5-⑬- 2		
8 参考図(仮囲い概念図)	Ⅱ-5-⑬- 2		
⑭ 仮設防護柵工(切土及び発破防護柵工)	Ⅱ-5-⑭- 1		
1 適用範囲	Ⅱ-5-⑭- 1		
2 施工概要	Ⅱ-5-⑭- 1		
3 施工歩掛	Ⅱ-5-⑭- 3		
4 内訳書及び単価表	Ⅱ-5-⑭- 4		
⑮ 濁水処理工(一般土木工事)	Ⅱ-5-⑮- 1		
1 適用範囲	Ⅱ-5-⑮- 1		
2 施工概要	Ⅱ-5-⑮- 1		
3 施工歩掛	Ⅱ-5-⑮- 1		
4 単価表	Ⅱ-5-⑮- 2		
⑯ 敷鉄板設置・撤去工	Ⅱ-5-⑯- 1		
1 適用範囲	Ⅱ-5-⑯- 1		
2 施工概要	Ⅱ-5-⑯- 1		
3 機種の選定	Ⅱ-5-⑯- 1		
4 施工歩掛	Ⅱ-5-⑯- 2		
5 諸雑費	Ⅱ-5-⑯- 2		
6 単価表	Ⅱ-5-⑯- 2		

第5章 仮設工

① 仮設工

(1) 仮設工項目（建地－I）

- 1) 型枠、支保工、足場工に要する費用
- 2) 山留（土留、仮締切）、仮井筒、築島工に要する費用
- 3) 水替工、仮水路に要する費用
- 4) 工事施工に必要な機械設備（コンクリートプラント、アスファルトプラント等）に要する費用
- 5) 用水、電力等の供給設備に要する費用
- 6) 仮道、仮橋、現道補修等に要する費用

(2) 仮設工の積算

1) 仮設工として積算する内容は次のとおりとする。

- イ. 型枠、支保工、足場工の設置、撤去、補修に要する費用及び当該設備の使用期間中の損料（賃料）
- ロ. 山留（土留、仮締切）、仮井筒、築島工の設置、撤去、補修に要する費用及び当該設備の使用期間中の損料（賃料）
- ハ. 水替工、仮水路の設置、撤去、補修に要する費用及び当該設備の使用期間中の電力料及び損料（賃料）
- ニ. 工事施工に必要な機械設備の設置、撤去、及び補修等に要する費用
 - (イ) コンクリートプラント、アスファルトプラント等の設置、撤去及び当該施設の補修に要する費用
 - (ロ) トンネル工事における照明設備に係る設置、撤去、補修に要する費用及び当該設備の使用期間中の電力料
- ホ. 電力、用水等の供給設備の設置、撤去、及び補修に要する費用
 - (イ) 電力、用水等の供給設備に係る設置、撤去、補修に要する費用及び当該供給設備の使用期間中の損料（賃料）
- ヘ. 仮道、仮橋、現場補修等に要する費用
 - (イ) 仮道、仮橋に係る設置、撤去、補修に要する費用及び当該仮施設の使用期間中の損料（賃料）
 - (ロ) 公道等の補修に要する費用
- ト. 工事施工に必要な防護施設（転落、飛来等の防止柵及び発破用防護柵等）、仮囲い（工事用防護塀）に係る設置、撤去、補修に要する費用及び当該防護施設等の使用期間中の損料（賃料）
- チ. 工事施工に伴う防じん対策（簡易舗装、タイヤ洗浄装置、路面清掃等）に係る設置、撤去、補修に要する費用及び使用期間中の損料（賃料）
- リ. 仮区画線に係る費用

2) 積算方法

仮設費の積算（工事用仮設材を後続工事に継続して使用する場合、発注後の工期延期により仮設物の存置が長期となる場合等）は、現場条件を的確に把握することにより必要額を適正に積上げるものとする。

3) 仮設工事の取扱いについて（県－Ⅰ）

仮設工事はこれを指定仮設工事と任意仮設工事に分類して次のとおり取り扱うものとする。

イ 指定仮設工事

仮設工事の工法を指定して施工する必要を認めるもの……一般住民の生活、生命、財産に影響を及ぼす恐れのあるもので、次に掲げるものおよびこれらに類するもの。

(イ) 仮橋、仮道

一般交通の用に供するもの。

(ロ) 仮 縮 切

人家、公共施設等での影響が大きい堤防の機能を一時的に喪失させるような工事の仮縮切で、例えば本堤を開削するために縮切する場合等。

(ハ) 仮 水 路

人家、公共施設等への影響が大きいものおよび管理者の協議等により本工事と同程度の施工を要するもの。

(ニ) 仮 土 留

人家、公共施設等への影響が大きいもので、例えば護岸堤防で人家等に近接して仮土留工を施工する場合等。

(ホ) 防 災 設 備

人家、公共施設等に近接した箇所で、①発破作業等で施工する場合の防護柵、②落石防止用の柵または囲い等の工法を指定して施工するもの。

(ヘ) これ以外で特に工法を指定するもの

仮設工事のうち、諸般の条件により請負者の自主的な工法にまかせることが不適当な場合。

ロ 指定仮設工事の取扱い

(イ) 指定仮設工事設定図書に基づき施工し、完了検査（部分完了を含む）、変更手続も本工事と同様に設計変更の対象とするが請負者の都合によるものは内容的に上廻った工事を承認しても変更の対象としない。

(ロ) 指定仮設工事のうち工事施工中に状況変化等のために指定仮設工事とする必要がなくなった場合または任意仮設工事のうち工事施工中に状況変化等のために指定仮設工事とする必要を生じた場合にはそれぞれ設計変更を行なうものとする。

ハ 任意仮設工事

指定仮設工事以外の仮設工事で、積算方式に対し他の手段方法をもって施工をしても本工事を安全かつ完全に実施し、他に支障を及ぼさないと認められる軽易なもので次のとおりとする。

簡易な仮縮切、仮水路、仮土留、工事用仮道、仮橋、栈橋、保安設備、プラント、索道、水替、運搬方法およびこれらに類するもの。

ニ 任意仮設工事の取扱い

(イ) 任意仮設工事は原則として変更しない。ただし本工事の内容変更に伴う工事量に増減および想定した施工条件の変化等により特に変更を要すると認めた場合は設計変更の対象とする。

(ロ) 監督員は請負者の施工する仮設工事の工法、手段の内容について必要事項の指示をすることができる。

(ハ) 手戻りは原則として請負者の負担とする。

4) 設計図書の作成（県－Ⅰ）

- イ 仮設工事の区分を工事費内訳書の摘要欄に指定仮設工事又は任意仮設工事と明記する。
- ロ 任意仮設工事の場合の契約用金抜設計書には
- (イ) 工事費内訳書に仮設費の内訳を下記の種類別に記入し各々一式と明記する。
 - (ロ) 設計・積算上で想定した地質、湧水、水位その他重要な施工条件を文章、資料、参考図等により明記する。
 - (ハ) 詳細図は添付しない。

種 類	仮 設 工 事 名
排 水 仮 設	仮締切工、瀬替工、水替工、仮水路工等
保 安 仮 設	発破施設、防護柵
運 搬 仮 設	仮道、仮橋、現道補修、ケーブル施設、運搬用軌道、索道
設 備 仮 設	用水、電力施設、プラント設備等
工 事 用 仮 設	仮土留、舗装工事の夜間照明設備等

5) 注意事項（県－Ⅰ）

- イ 支保工は一般には空立米当りの損料で積算しているが、これを指定仮設工事とする場合はその構造図および明細図を添付して積算するものとする。
- ロ 任意仮設工事は原則として工法変更を行わないので、次の事項に留意して慎重に設計を行うこと。
- (イ) 現場に最も適合しているかどうか。
 - (ロ) 経済的であるかどうか。（比較）
 - (ハ) 他によい方法がないかどうか。例えば瀬替等を行って仮締切を軽易なものとすることができないか。
 - (ニ) 会計検査、完了検査に際して十分説明できるかどうか。
 - (ホ) 請負者の行う工法についての写真等の資料は整備しておくこと。

6) 指定仮設の例（県-I）

例1 河川本堤を開削して横断暗渠を設置する場合、鋼矢板の仮締切工は設計図および明細書を添付して積算する。この場合、仮締切工は3)ーイー(ロ)に該当するので指定仮設工事とする。

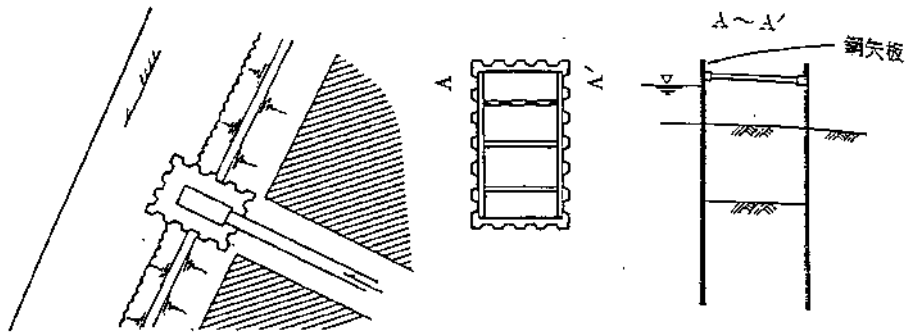

例2 橋梁改築工事が長期を要するので仮道、仮橋を設け一般交通の用に供する場合、仮道、仮橋は設計図および明細書を添付して積算する。この場合仮橋、仮道工は3)ーイー(イ)に該当するので指定仮設工事とする。

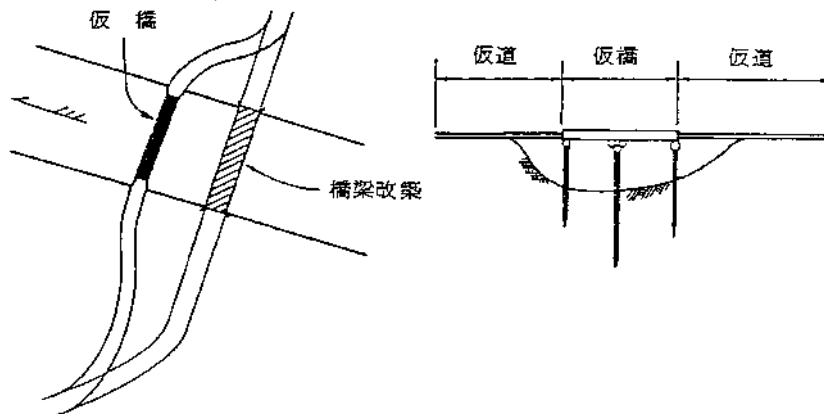

例3 人家、公共施設等への影響の大きい仮土留工は3)ーイー(ニ)に該当するので指定仮設工事とする。

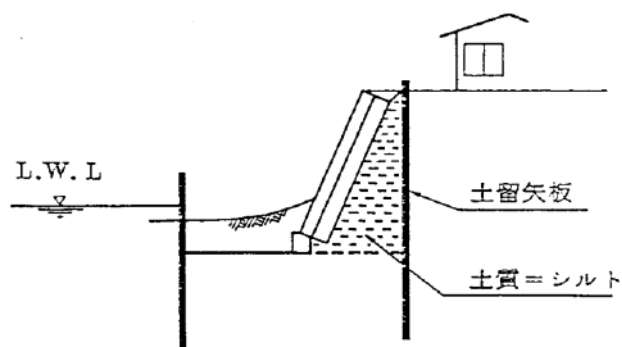

(3) 仮設材の損料率（建地-I）

表2.1 土留、仮締切、築島、仮橋等の材料損料率

期 間	種 別	損 料 率（ % ）		
		木 材	鋼 材	じゃかご
3 ヶ月未満		60	10	100
6 ヶ月 "		70	20	100
1 年 "		90	30	100
2 年 "		100	50	100
3 年 "		100	70	100

- (注) 1. 再使用不可能なもの及び長さ 2m 未満の場合は全損とする。
 ただし、鋼材の内回収可能なものについては、スクラップ控除する。
 2. タイロッドは1工事全損としスクラップ控除する。
 3. ボルト、カスガイ、釘、鉄線等は全損とする。
 4. 上表は、「建設用仮設材損料算定基準」（昭和 44 年 6 月 12 日付け建設省機械発第 65 号）及び「建設用仮設材賃料積算基準」（平成 7 年 3 月 29 日付け建設省経機発第 43 号）に示す材料以外のものに適用する。

表2.2 足場材、支保材、防護柵の材料損料率

	損 料 率（ % ）			
	木 材	金 網	シート	ワイヤロープ
3 ヶ月未満	25	80	30	20
6 ヶ月 "	40	90		
1 年 "	50	100		
2 年 "	75	100		
3 年 "	100	100		

- (注) 1. 簡易な足場材又は、期間が 1 ヶ月未満の木材については、損料率 15%とする。
 2. 上表は、「建設用仮設材損料算定基準」及び「建設用仮設材賃料積算基準」に示す材料以外のものに適用する。

(4) 鋼矢板の賃料期間の算定

鋼矢板の賃料期間の算定については、下記を標準とする。

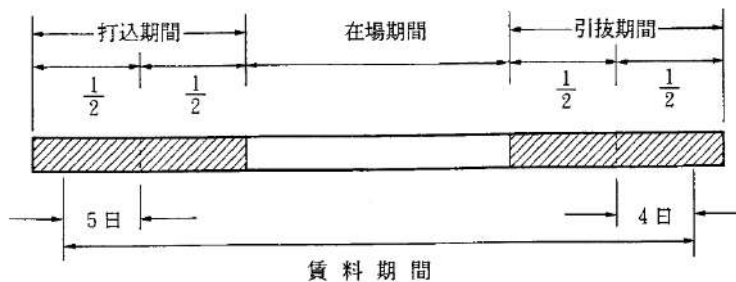

$$\text{賃料期間 (日)} = (\text{打込期間} \times 1/2) + (\text{在場期間}) + (\text{引抜期間} \times 1/2) + (5 \text{ 日} + 4 \text{ 日})$$

- (注) 1. 仮設材H杭についても同様の扱いにする。
 2. 土留、締切、路面覆工等に使用される切梁腹起し覆工板については打込（引抜）日数を設置（撤去）日数と読みかえ同様の扱いとする。
 3. 損料材についても同様の扱いとする。

(5) 適用区分による賃料の補正について

供用日数（または月数）の長短による賃料にかかる市場価格の適用区分が変わることによって賃料計上額（1現場当り修理及び損耗費を除く。）が当該日数（または月数）の増加に比例せず減少する場合があります。したがって、減少する時点までの供用日数（または月数）における賃料計上額（1現場当り修理及び損耗費を除く。）は、その減少する時点における賃料計上額（1現場当り修理及び損耗費を除く。）を上限とし、下記の方法により減額補正する。

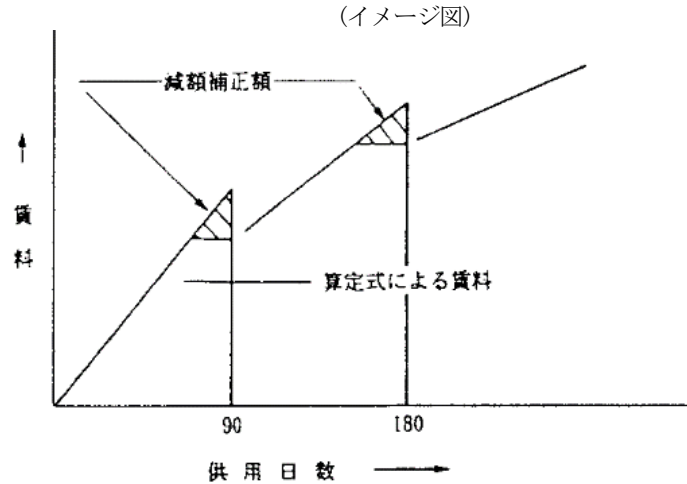

(参考) 賃料の補正の考え方

比較計算をし、安価となる賃料を採用することとする。具体的な計算方法は以下のとおり。

仮設材規格	適用区分	賃料単価	単位	区分
H形鋼（山留主部材）250～400型	90日以内	130	円/t・日	①
	180日以内	115	〃	②
	360日以内	105	〃	③
	720日以内	90	〃	④
	1080日以内	80	〃	⑤

注：上表の賃料単価は、実際とは異なる。

計算例①……供用日数を170日とした場合

賃料（供用日数×賃料単価）の決定にあたっては、下記方法により賃料を比較し、安価となる賃料を採用することとなる。

$$\text{賃料1} = 170 \text{日} \times 115 \text{円/t} \cdot \text{日} = 19,550 \text{円/t}$$

(供用日数より区分②単価使用)

$$\text{賃料2} = 181 \text{日} \times 105 \text{円/t} \cdot \text{日} = 19,005 \text{円/t}$$

(供用日数より安価となる区分③単価使用)

∴賃料1 > 賃料2より、安価となる賃料2を採用

計算例②……継続工事となる場合で、総供用日数170日、当該工事供用日数70日とした場合

総供用日数に対応した適用区分の賃料単価を選択することとなるが、当該工事の賃料（供用日数×賃料単価）の決定にあたっては、下記方法により賃料を比較し、安価となる賃料を採用することとなる。

$$\text{賃料1} = 170 \text{日} \times 115 \text{円/t} \cdot \text{日} = 19,550 \text{円/t} \text{ (総供用日数より区分②単価使用)}$$

$$\text{賃料2} = 181 \text{日} \times 105 \text{円/t} \cdot \text{日} = 19,005 \text{円/t} \text{ (総供用日数より安価となる区分③単価使用)}$$

∴賃料1 > 賃料2より、安価となる賃料2を採用し、当該工事の供用日数分は下記のとおり計上する。

$$19,005 \text{円} \times (70 \text{日} / 170 \text{日}) = 7,825.58 \approx 7,825 \text{円/t} \text{ (小数点以下切り捨て)}$$

(6) 工事中仮設材 (鋼矢板、H形鋼等) の計上について

下記により難い場合は、別途考慮する。

(6)-1 当初より撤去しない場合、又は、当初より一部を撤去しない場合

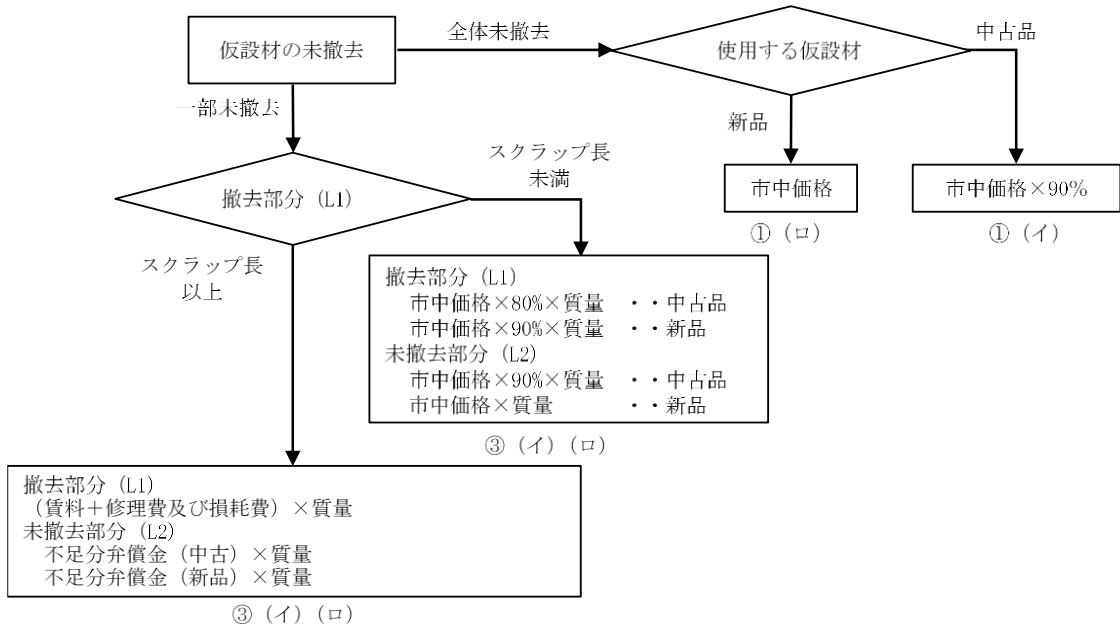

(6)-2 当初より撤去する場合、又は、現地の状況で一部もしくは全体が撤去できなくなった場合

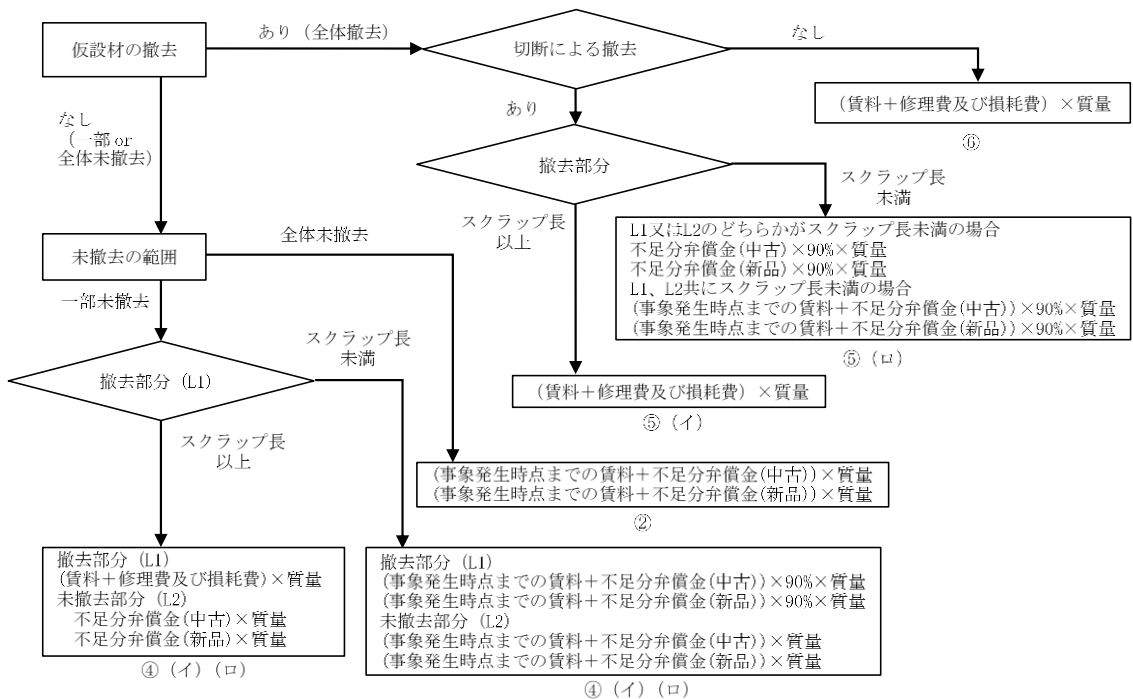

なお、当初より賃料を計上していたが、賃貸契約期間中に、引き抜き不能等の事象が発生したり、賃貸契約期間が延びて購入に切り替えとなった場合については、後述の (注) に記載のとおり別途考慮すること。

- ① 当初より撤去しない場合（SWB250010）
- （イ） 中古品の場合は市中価格の90%とする。
- （ロ） 新品を使用する場合、又は中古品が入手不可能な場合は市中価格とする。
- ② 当初は撤去を考えていたが、現地の状況で1本ものが全て撤去出来なくなった場合（SWB250050）
- （事象発生時点までの賃料+（不足分弁償金（中古）））×質量
- （事象発生時点までの賃料+（不足分弁償金（新品）））×質量

- ③ 当初より、現地の状況で1本ものうち、一部を撤去しない場合（SWB250020, SWB250030）
（新品でない場合）

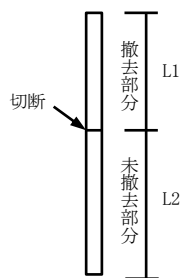

（イ） L1について

- ・ L1 がスクラップ長以上の場合、賃料を計上する。
（賃料+修理費及び損耗費）×質量
- ・ L1 がスクラップ長未満の場合、市中価格を計上する。
（市中価格×80%）×質量・・・中古品の場合
（市中価格×90%）×質量・・・新品の場合

（ロ） L2について

- ・ L1 がスクラップ長以上の場合、L2（未撤去部分）については、不足分弁償金を計上する。
（不足分弁償金（中古））×質量
（不足分弁償金（新品））×質量
- ・ L1 がスクラップ長未満の場合、L2（未撤去部分）については、市中価格を計上する。
（市中価格×90%）×質量・・・中古品の場合
（市中価格）×質量・・・新品の場合

- ④ 当初は撤去を考えていたが、現地の状況で1本ものうち、一部が撤去できなくなった場合
（SWB250020, SWB250040）

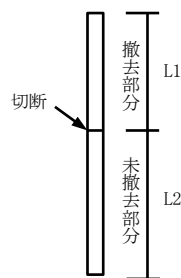

（イ） L1について

- ・ L1 がスクラップ長以上の場合、賃料を計上する。
（賃料+修理費及び損耗費）×質量
- ・ L1 がスクラップ長未満の場合、事象発生時点までの賃料及び不足分弁償金を計上する。
（事象発生時点までの賃料+（不足分弁償金（中古）×90%））×質量
（事象発生時点までの賃料+（不足分弁償金（新品）×90%））×質量

（ロ） L2について

- ・ L1 がスクラップ長以上の場合、L2（未撤去部分）については、不足分弁償金を計上する。
（不足分弁償金（中古））×質量
（不足分弁償金（新品））×質量
- ・ L1 がスクラップ長未満の場合、L2（未撤去部分）については、事象発生時点までの賃料+不足分弁償金を計上する。
（事象発生時点までの賃料+（不足分弁償金（中古）））×質量
（事象発生時点までの賃料+（不足分弁償金（新品）））×質量

⑤ 当初は切断をせず撤去するものとしていたが、現地の状況により切断を行い撤去した場合（SWB250040）

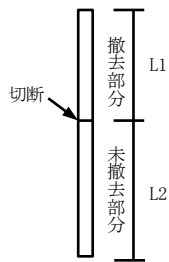

(イ) スクラップ長以上のL1又はL2について

・賃料を計上する。

(賃料+修理費及び損耗費) × 質量

(ロ) スクラップ長未満のL1又はL2について

・L1又はL2のどちらかがスクラップ長未満の場合、不足分弁償金を計上する。

(不足分弁償金(中古) × 90%) × 質量

(不足分弁償金(新品) × 90%) × 質量

・L1, L2共にスクラップ長未満の場合、事象発生時点までの賃料及び不足分弁償金を計上する。

(事象発生時点までの賃料+(不足分弁償金(中古) × 90%)) × 質量

(事象発生時点までの賃料+(不足分弁償金(新品) × 90%)) × 質量

⑥ 当初より切断をせず撤去する場合（SWB250040）

・賃料を計上する

(賃料+修理費及び損耗費) × 質量

- (注) 1. 当初より賃料を計上していたが、賃貸契約期間中に、引き抜き不能や撤去部分がスクラップ長未満など別の現場に転用できない資材については、全損扱いとし、事象発生時点までの賃料+不足分弁償金を、全損扱いとなった資材の全質量分計上すること。
2. 賃貸契約期間が延びて購入に切り替えとなった資材についても、切り替え時点までの賃料+不足分弁償金を、購入に切り替えた資材の全質量分計上すること。
3. 購入への切り替えは、賃貸契約期間延長後の賃料（賃料+修理費及び損耗費等）と、購入へ切り替えた場合の金額（切り替え時点までの賃料+不足分弁償金）を比較するなど、適宜判断すること。
4. ③(イ)の2項目の様にスクラップ長未満のL1（撤去部分）を市中価格にて計上する場合において、その撤去部分を「官保有材」とする場合に、市中価格 × 90%（中古） × 質量又は市中価格（新品） × 質量を計上するなど、別途考慮し計上すること。

(7) 仮設材質料に係る修理費及び損耗費の取扱いについて

鋼矢板等の1現場あたり修理費及び損耗費は、次式のとおりとする。

$$Y = a \cdot b$$

Y：鋼矢板等の1現場あたり修理費及び損耗費（円/t） ※覆工板は単位を（円/m²）に読み替える。

a：係数 b：市場価格

表2.3 鋼矢板等の1現場あたり修理費及び損耗費算定のための係数及び市場価格

名称		補助工法	係数 (a)	市場価格 (b)
鋼矢板	本矢板	無	3.60	鋼矢板 整備費
		有	2.60	
	軽量鋼矢板	無	2.75	軽量鋼矢板 整備費
		有	1.98	
H形鋼	杭工	無	2.37	H形鋼 整備費
		有	1.73	

- (注) 1. 修理費及び損耗費は、整備費、修理費（特別ケレン・穴埋め・曲がり直し等）、切断による短尺補償、打込による破損を含む。
2. 修理費及び損耗費は、土質、打込又は引抜き等の難易等の作業条件を十分考慮して適用を決定する。
3. 補助工法とは、ウォータージェットまたはアースオーガ併用工法、硬質地盤専用工法、プレボーリング工法等をいう。

(8) 賃料の補正

鋼矢板、H形鋼、覆工板及び鋼製マット（以下「鋼矢板等」という。）の1現場あたりの修理費及び損耗費は、鋼矢板等の1現場における使用回数が2以上になるときは、次式により求めた補正率を乗じて補正することができる。

$$\text{補正率} = \frac{1}{2}(n+1) \quad \text{[この式において、nは鋼矢板等の使用回数とする]}$$

※建設用仮設材質料積算基準（建設機械等損料表）を参照

品名	標準長さ及びスクラップ長さ		
	規格	標準長 (m)	スクラップ長 (m)
鋼矢板〔本矢板〕	2 型	4 以上～8 以下	4 未満
	3 型	6 ～ 15	5 〃
	4 型	13 ～ 20	8 〃
	5 L 型	15 ～ 22	9 〃
H形鋼〔杭 用〕	H200 型	4 ～ 8	4 〃
	H250 型	6 ～ 12	4 〃
	H300 型	8 ～ 16	5 〃
	H350 型	10 ～ 18	6 〃
	H400 型	10 ～ 18	6 〃
	H594 型	7 ～ 9	7 〃
山留主部材	H250～400	3 ～ 7	3 〃

(注) スクラップ長さ以上のものについては賃料扱いとする。

(9) 矢板打込・引抜き（県）

1. 矢板長：矢板長は本工事及び仮設工共 0.5m ピッチとする。
2. 打込長：矢板全長を打込む必要がある場合でも、打込み工法にかかわらず、つかみ代 0.5m を控除する。

(10) そ の 他

- イ 供用日（月）数は、仮設材を工事現場に存置する日（月）数をいい、使用回数は、鋼矢板及びH形鋼は打込みから引抜き（山留用H形鋼については架設から解体）まで、覆工板及び鋼製マットにあつては、敷設から撤去までをそれぞれ1回として算定した数をいう。
- ロ 仮設材の所在地は近傍に所在する場合を除いて県庁とする。ただし、鋼矢板の5L型の所在地は、近傍に所在する場合を除いて大阪とする。
- ハ 鋼矢板縮切を計上する場合の工種別の縮切方法は、原則として下表による。但し、この方法は鋼矢板縮切の一応の基準であるので、各工事の縮切方法については適正且つ経済的な方を十分検討すること。

工 種	総縮切延長Lに対し、1回当り縮切延長L。(現場に打込む矢板延長)	縮切転用回数	摘 要
樋 門 、 樋 管 等	$L_0=L$	N=1	
橋台、橋脚、床止工帯工、井筒	$L_0=L/2$	N=2	
河 川 、 海 岸 護 岸	$l \leq 40m$ の場合…………… $L_0=L$ $40 < l \leq 160m$ の場合… $L_0=L/N$ $l > 160m$ の場合…………… $L_0=L/4$	N=1 N=l/40 N=4	l=工事延長 小数以下1位 止め

(注) lは工事延長で当該工事のうち、鋼矢板縮切を必要とする部分の工事延長である。

(11) 仮設道路

仮設道路は新設するものと、既設の農道や堤防等を利用するもの或は既設のものを拡巾して使用するもの等があり、その状態は雑多で且つ運搬資材の量等により一概に標準化することは至難であるが、一応の基準として次の事項の参考に積算することとする。既設の農道、堤防等重量物運搬に対応し難いものについては路盤の状態を判断し必要な敷砂利や補修費を計上する。市町村道を利用する場合は原則として路面工及び補修費は計上しない。但し工事用のために著しく破損するおそれのあるものについては状況勘案の上考慮する。

- 1) 巾 員 総巾員 4.00m
- 2) 勾 配 原則として 1/10 以内
- 3) 路面高 地形により異なるもなるべく優先的に使用する。
- 4) 築 造 土 残土利用できるものは優先的に使用する。
- 5) 敷 地 官地又は買収予定地を最大限に利用し不足分を借地とする。
- 6) 仮設位置 現実に且つ経済的に使用できるものを選定する。
- 7) 路面工
 - イ 敷砂利の散布巾 車道巾員（総巾員-2×0.50m）とする。
 - ロ 敷砂利散布厚 路盤の状態により異なるものも下記を標準として考慮する。
 新設道路の路盤が砂利交り土の場合 0～5cm 程度
 新設道路の路盤が土砂の場合 5～10cm 程度
 既設道路の路盤が砂利交りの場合 0～3cm 程度
 既設道路の路盤が土砂の場合 3～7cm 程度
 - ハ 路面拵手間 必要に応じて路盤又は路床整正を計上するものとする。
機械施工の場合は「第Ⅳ編第1章①路盤工」を計上する。
 - ニ 敷砂利手間 機械施工の場合は、上記「①路盤工」の路盤材敷均し歩掛を計上する。

8) 補修費 補修を要する回数、面積及び補充材は道路の状態により異なるものも下記を標準として考慮する。

- イ 補修手間 「7) ハ 路面拵手間」と同じ歩掛とする。
- ロ 補修回数 工期30日に付き1回
- ハ 補修面積 標準として補修作業1回につき次の通りとする。

(イ) 機械施工

車道の全面積

(ロ) 人力施工

新設道路の路盤が砂利交り土の場合	車道面積の1/4
" 土砂の場合	" 1/2
既設道路の路盤が砂利交り土の場合	" 1/5
" 土砂の場合	" 1/3

二 補修用敷砂利の平均散布厚

区 分		工 期				
		100 日未満	100 日以上 150 日未満	150 日以上 200 日未満	200 日以上 250 日未満	250 日未満
新 設	路 盤 が 土 砂 の 場 合	—	1cm	2cm	3cm	4cm
	路盤が砂利交り土 の 場 合	—	—	1	2	2
既 設	路 盤 が 土 砂 の 場 合	—	1	2	3	4
	路盤が砂利交り 土 の 場 合	—	—	1	2	2

ホ 補修用敷砂利の量＝補修面積(ハ)×平均散布厚(ニ) ※回数倍はしないこと

9) 借地に対する特別の措置（役務費参照）

借地の条件として特に耕作土を一時取除き工事完了後原形に復旧する場合には、これ等に要する経費を計上することができる。耕作土の取除き厚は50cm、整地手間は2.0人/100m²を標準として仮設費として計上する。

なお、耕作土を一時借置するために必要な用地の借地料の計上もできるが役務費として計上すること。

平成29年5月12日付け建技第97号にて調査依頼のありました件につきましては、別紙のとおり回答します。

10) 既設の道路（道路法適用外）

農道、堤防の天端等重量物運搬に対応出来難い路盤のものについては敷砂利及び補修費を計上することができ、その基準は前記5)の路面工及び補修費を適用する。

11) 機械搬入路

仮設道路費に多額を要し、資材は小運搬方式とするが機械搬入のため民有地内を通行する場合に必要な用地の借上料を計上することができる。但し役務費とする。その巾員は4m以内とする。又必要に応じ築造復旧に要する経費も計上することができる。

12) 仮（棧）橋

仮設砂防の流路等において兩岸工事を施工するとき資材搬入を川越えに行う場合の小運搬費の算定は対岸を含めた平均距離とすることは勿論、渡河のため必要な足場を設けることができる。その設置箇所は小運搬費と比較検討する。

イ 小運搬用棧橋の基準

高さ、幅及び長さは次を標準とする。

通常護岸天端より河床迄の高さ

但し最低高はL. W. L. + 余裕高

巾、高さ以下2.0mのもの1.0m

高さ2~3mもの、上巾1.0m、下巾2.0m、平均1.5m

長さ、所要高を水平に引いた距離と河床巾の平均長

ロ 機械搬入用仮橋の基準

河床土の軟弱な箇所又は水深0.50m以上の場合で、他に搬入路がなく渡河する場合に設置する。

高さ L. W. L. + 河川余裕高以内

但し、河川堤防の状況により不適當な場合は搬入路高迄とする。

巾員 4.0m

長さ 必要最小限とする。

ハ 資材運搬用仮橋

仮設道路の一部として仮橋を設ける場合は次の通りとする。

高さ 運搬路路面高

巾員 4.00m

長さ 通常の出수에支障なき最小限の長さとする。

13) 借地料（仮設）

役務費参照

(12) 電力施設の積算基準 (県-C)

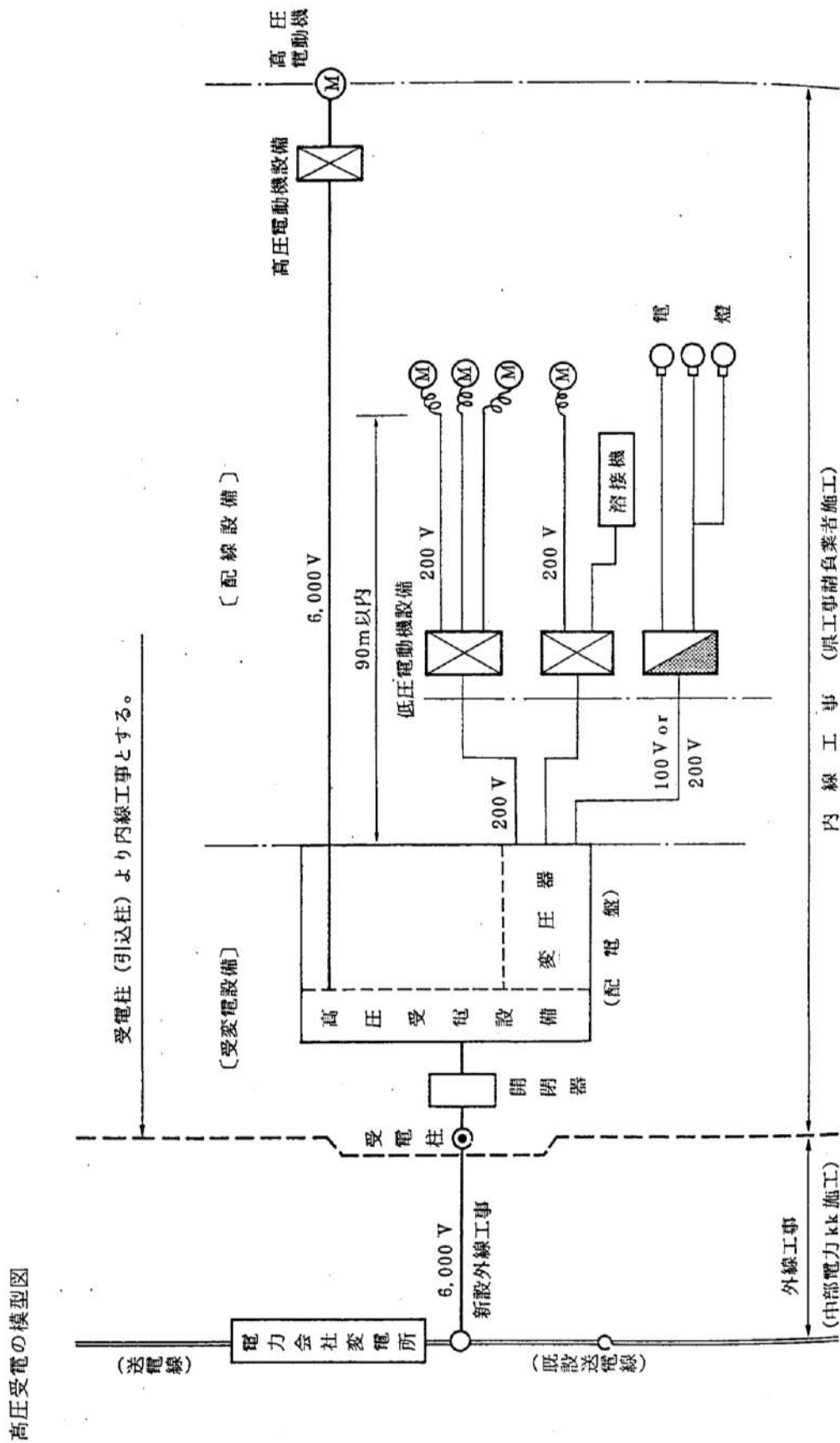

1) 内線工事費

イ 適用範囲

土木工事において工事用電力を受電し使用するための一般的な仮設電力設備で契約電力 300kW 未満のものについて適用する。この際、キュービクル式受変電設備の損料は別途積算するものとする。ただし工事現場の条件等により、これを適用することが不合理な場合又は特殊な設備とする場合は別途積算するものとする。

ロ 損料項目の構成

イ) 受電設備

電柱、区分開閉器、分電盤、配線材、その他資材

ロ) 高压配電線路

電柱、架空線、支線（1 径間 40m）、その他資材

ハ) 低压配電線路

電柱、架空線、支線（1 径間 30m）、その他資材

ニ) 高压電動機設備

高压負荷開閉器（高压カットアウト）、高压ケーブル、第A種接地、結線費、その他資材

ホ) 低压電動機設備

カバースイッチ（安全開閉器）、電線、第C種接地、結線費、その他資材

ハ 損料項目の計上数量

イ) 高压受電設備

当該工事の契約電力が 50kW 以上のものに適用し、1 工事につき 1 式を計上すること。ただし、施工場所が 2 箇所以上で明らかに電源引き込みが 2 以上となる場合はそれに応じた容量の受電設備を 2 以上計上してよい。

ロ) 低压受電設備

当該工事の契約電力が 25kW 及び 50kW 未満の区分による受電設備を 1 工事につき 1 式を計上すること。ただし、施工場所が 2 箇所以上で明らかに電源引き込みが 2 以上となる場合はそれに応じた容量の受電設備を 2 以上計上してよい。

ハ) 高压配電線路

高压電動機のある場合、受電地点から高压電動機設置地点までの経路を現場の実情に応じて高压配電線路を計上する。

ニ) 低压配電線路

受電設備地点から各負荷設備にいたる径間とするが各負荷が受電地点を中心に放射状に配置される場合を除き、低压幹線を描き、これより分岐するような配線経路を想定する。

ホ) 高压電動機

大容量コンプレッサー、大型クレーン等の高压負荷の台数分を計上する。

内線工事省略単価表

単価コード	単 価 名 称	規 格 ・ 摘 要	単 位	備 考
T00905001	高压受電設備材料	50kw 以上 100kw 未満 3 ヶ月未満+別途損料	1 式	キュービクル式受変電設備損料 は建設機械等損料算定表参照
T00905003	高压受電設備材料	50kw 以上 100kw 未満 3 ヶ月以上 6 ヶ月未満+別途損料	〃	同 上
T00905005	高压受電設備材料	50kw 以上 100kw 未満 6 ヶ月以上 1 年未満+別途損料	〃	〃
T00905007	高压受電設備材料	50kw 以上 100kw 未満 1 年以上 2 年未満+別途損料	〃	〃
T00905009	高压受電設備材料	50kw 以上 100kw 未満 2 年以上 3 年未満+別途損料	〃	〃
T00905011	高压受電設備材料	100kw 以上 200kw 未満 3 ヶ月未満+別途損料	〃	〃
T00905013	高压受電設備材料	100kw 以上 200kw 未満 3 ヶ月以上 6 ヶ月未満+別途損料	〃	〃
T00905015	高压受電設備材料	100kw 以上 200kw 未満 6 ヶ月以上 1 年未満+別途損料	〃	〃
T00905017	高压受電設備材料	100kw 以上 200kw 未満 1 年以上 2 年未満+別途損料	〃	〃
T00905019	高压受電設備材料	100kw 以上 200kw 未満 2 年以上 3 年未満+別途損料	〃	〃
T00905021	高压受電設備材料	200kw 以上 300kw 未満 3 ヶ月未満+別途損料	〃	〃
T00905023	高压受電設備材料	200kw 以上 300kw 未満 3 ヶ月以上 6 ヶ月未満+別途損料	〃	〃
T00905025	高压受電設備材料	200kw 以上 300kw 未満 6 ヶ月以上 1 年未満+別途損料	〃	〃
T00905027	高压受電設備材料	200kw 以上 300kw 未満 1 年以上 2 年未満+別途損料	〃	〃
T00905029	高压受電設備材料	200kw 以上 300kw 未満 2 年以上 3 年未満+別途損料	〃	〃
T00905031	高压配電線路材料	10 径間 400m 3 ヶ月未満	m	
T00905033	高压配電線路材料	10 径間 400m 3 ヶ月以上 6 ヶ月未満	〃	
T00905035	高压配電線路材料	10 径間 400m 6 ヶ月以上 1 年未満	〃	
T00905037	高压配電線路材料	10 径間 400m 1 年以上 2 年未満	〃	
T00905039	高压配電線路材料	10 径間 400m ² 年以上 3 年未満	〃	
T00905041	高压電動機設備材料	3 ヶ月未満	1 箇所	
T00905043	高压電動機設備材料	3 ヶ月以上 6 ヶ月未満	〃	
T00905045	高压電動機設備材料	6 ヶ月以上 1 年未満	〃	
T00905047	高压電動機設備材料	1 年以上 2 年未満	〃	
T00905049	高压電動機設備材料	2 年以上 3 年未満	〃	
T00905051	低压受電設備材料	25kw 未満 3 ヶ月未満	1 式	
T00905053	低压受電設備材料	25kw 未満 3 ヶ月以上 6 ヶ月未満	〃	
T00905055	低压受電設備材料	25kw 未満 6 ヶ月以上 1 年未満	〃	
T00905057	低压受電設備材料	25kw 未満 1 年以上 2 年未満	〃	
T00905059	低压受電設備材料	25kw 未満 2 年以上 3 年未満	〃	

内線工事省略単価表

単価コード	単 価 名 称	規 格 ・ 摘 要	単 位	備 考
T00905061	低圧受電設備材料	25kw 以上 50kw 未満 3ヶ月未満	1 式	
T00905063	低圧受電設備材料	25kw 以上 50kw 未満 3ヶ月以上 6ヶ月未満	〃	
T00905065	低圧受電設備材料	25kw 以上 50kw 未満 6ヶ月以上 1年未満	〃	
T00905067	低圧受電設備材料	25kw 以上 50kw 未満 1年以上 2年未満	〃	
T00905069	低圧受電設備材料	25kw 以上 50kw 未満 2年以上 3年未満	〃	
T00905071	低圧配電線路材料	10 径間 300m 3ヶ月未満	m	
T00905073	低圧配電線路材料	10 径間 300m 3ヶ月以上 6ヶ月未満	〃	
T00905075	低圧配電線路材料	10 径間 300m 6ヶ月以上 1年未満	〃	
T00905077	低圧配電線路材料	10 径間 300m 1年以上 2年未満	〃	
T00905079	低圧配電線路材料	10 径間 300m 2年以上 3年未満	〃	
T00905081	低圧電動機設備材料	3ヶ月未満	1 箇所	
T00905083	低圧電動機設備材料	3ヶ月以上 6ヶ月未満	〃	
T00905085	低圧電動機設備材料	6ヶ月以上 1年未満	〃	
T00905087	低圧電動機設備材料	1年以上 2年未満	〃	
T00905089	低圧電動機設備材料	2年以上 3年未満	〃	
T00905091	高圧受電設備取付工	50kw 以上 100kw 未満	1 式	
T00905093	高圧受電設備取付工	100kw 以上 200kw 未満	〃	
T00905095	高圧受電設備取付工	200kw 以上 300kw 未満	〃	
T00905097	高圧配電線路取付工	10 径間 400m	m	
T00905099	高圧電動機設備取付工		1 箇所	
T00905101	高圧受電設備撤去工	50kw 以上 100kw 未満	1 式	
T00905103	高圧受電設備撤去工	100kw 以上 200kw 未満	〃	
T00905105	高圧受電設備撤去工	200kw 以上 300kw 未満	〃	
T00905107	高圧配電線路撤去工	10 径間 400m	m	
T00905109	高圧電動機設備撤去工		1 力所	
T00905111	低圧受電設備取付工	25kw 未満	1 式	
T00905113	低圧受電設備取付工	25kw 以上 50kw 未満	〃	
T00905115	低圧配電線路取付工	10 径間 300m	m	
T00905117	低圧電動機設備取付工		1 力所	
T00905119	低圧受電設備撤去工	25kw 未満	1 式	
T00905121	低圧受電設備撤去工	25kw 以上 50kw 未満	〃	
T00905123	低圧配電線路撤去工	10 径間 300m	m	
T00905125	低圧電動機設備撤去工		1 力所	

備考：配電線路工はm当りの単価に換算されている。

2) 積算例1

ケーソン工事の場合

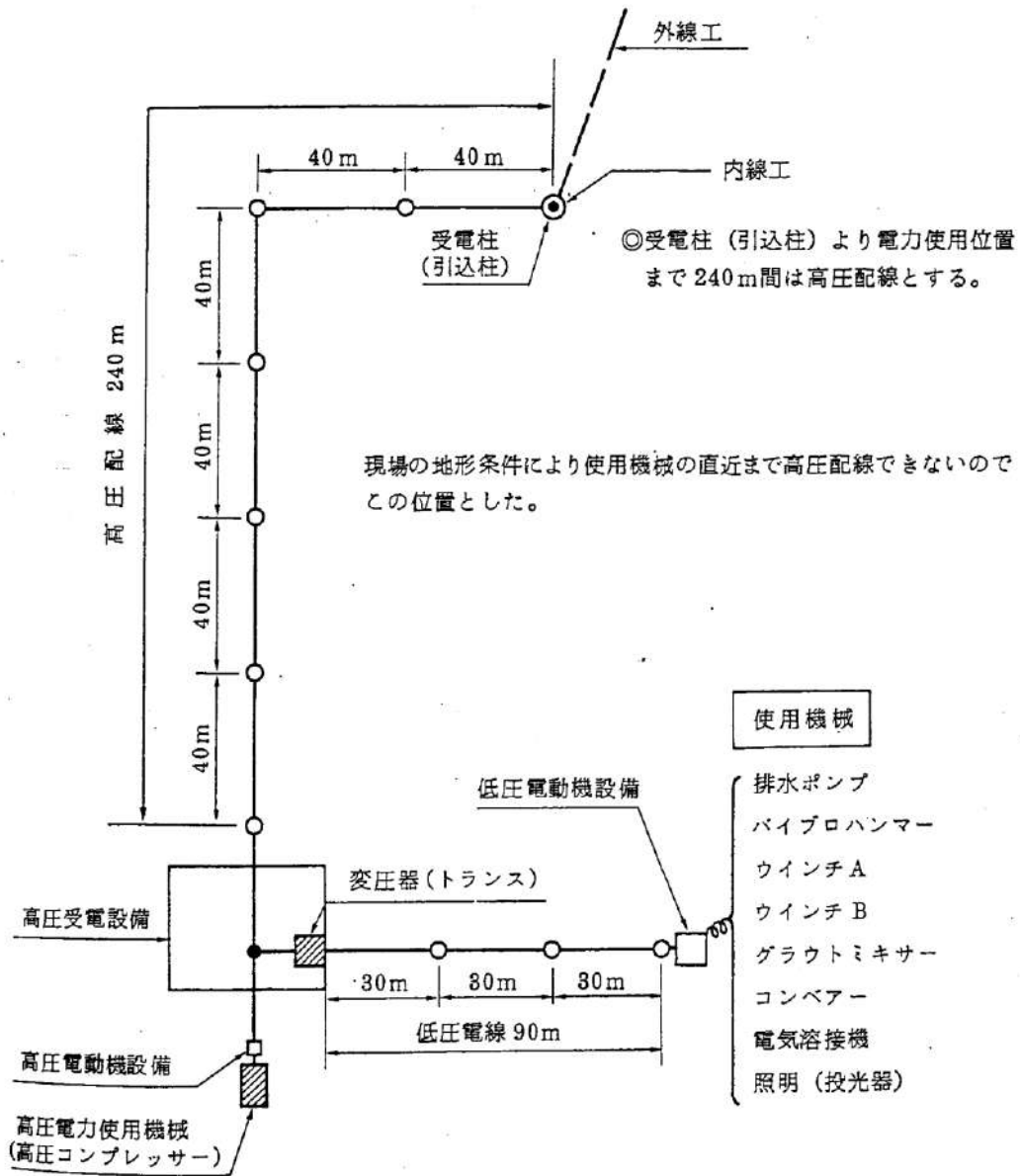

(13) 段差摺付の考え方

【標準図】

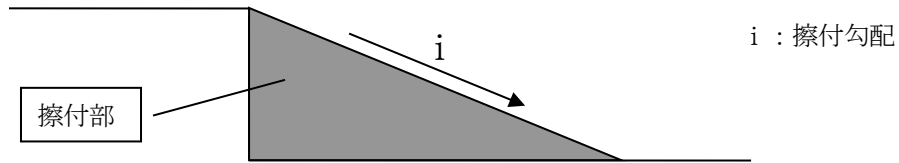

- (ア) 縦断段差
一般交通の用に供さなければならない場合の道路縦断方向の段差は、舗設中の合材により 1:20 (5%) 以上の勾配で擦付ける。
- (イ) 横断段差
横断方向の段差は、生じないように施工するものとし、やむ得ず横断方向に段差を付した状態で、一般交通の用に供さなければならない場合には、舗装中の合材により、1:5 (20%) 程度で擦付ける。
- (ウ) 支道擦付・路肩擦付
支道擦付けは、本線舗装と平行して行うものとし、本線舗装と支道の段差をつけないよう施工する。やむ得ず段差が生じる場合の擦付勾配は1:10 (10%) 程度とし適切な保安施設を設置する。
- (エ) その他
擦付材は、本舗装前に撤去することを原則とする。

② 鋼矢板（H形鋼）工（建地－Ⅰ）

②－Ⅰ バイブロハンマ工

1. 適用範囲

本資料は、電動式バイブロハンマ、油圧式可変超高周波型バイブロハンマ（以下「油圧式バイブロハンマ」という）による鋼矢板・H形鋼の継施工を伴う打込み（ウォータジェット併用施工を含む）及び引抜き陸上施工及び水上施工に適用する。なお、可撓性鋼矢板については適用外とする。

陸上施工とは、クレーンを陸上に設置して行う施工のことで、次の形態が該当する。

- ・クレーンの設置場所：陸上（栈橋上等を含む）
- ・鋼矢板・H形鋼の施工場所：陸上部又は水中部

また、水上施工とは、クレーンを台船上に設置して行う施工のことである。

継施工における施工法は、次のとおりである。

〔鋼矢板〕 先行する鋼矢板を打込み後、それに接続する鋼矢板を鉛直に建込んだ状態で継手部を溶接する方法。

〔H形鋼〕 先行するH形鋼を打込み後、それに接続するH形鋼を鉛直に建込んだ状態で継手部をボルトにより接合する方法。

鋼矢板・H形鋼の型式毎の打込長（引抜長）の適用範囲は、表1.1～表1.3を標準とし、これにより難しい場合は、別途考慮する。

(1) 打込み（電動式バイブロハンマ）

表1.1 打込長 (m)

鋼矢板種類		普通					広幅			広幅 (ハット形)			
鋼矢板型式		ⅠA型	Ⅱ型	Ⅲ型	Ⅳ型	V _L 型	Ⅱw型	Ⅲw型	Ⅳw型	10H型	25H型	45H型	50H型
打込長 (m)	バイブロハンマ 単独施工	6以下	15以下	19以下	25以下	25以下	15以下	19以下	25以下	15以下	19以下	19以下	19以下
	ウォータジェット 併用施工	—	15以下	19以下	25以下	25以下	15以下	19以下	25以下	19以下	25以下	—	—
H形鋼型式		H200		H250		H300		H350		H400			
打込長 (m)	バイブロハンマ 単独施工	12以下		15以下		25以下		25以下		25以下			
	ウォータジェット 併用施工	15以下		19以下		25以下		25以下		25以下			

(2) 打込み（油圧式パイプロハンマ）

表1.2 打込長 (m)

鋼矢板種類		普通					広幅			広幅 (ハット形)			
		ⅠA型	Ⅱ型	Ⅲ型	Ⅳ型	V _L 型	Ⅱw型	Ⅲw型	Ⅳw型	10H型	25H型	45H型	50H型
打込長 (m)	パイプロハンマ 単独施工	—	15以下	19以下	25以下	25以下	15以下	19以下	25以下	15以下	19以下	19以下	19以下
	ウォータージェット 併用施工	—	15以下	19以下	25以下	25以下	15以下	19以下	25以下	19以下	25以下	—	—
H形鋼型式		H200		H250		H300		H350		H400			
打込長 (m)	パイプロハンマ 単独施工	6以下		15以下		25以下		25以下		25以下			
	ウォータージェット 併用施工	—		19以下		25以下		25以下		25以下			

(3) 引抜き（電動式パイプロハンマ，油圧式パイプロハンマ）

表1.3 引抜長 (m)

	電動式パイプロハンマ	油圧式パイプロハンマ
鋼矢板 H形鋼	25以下	25以下

2. 施工概要

2-1 施工フロー

施工フローは、下記を標準とする。

(1) 打込み

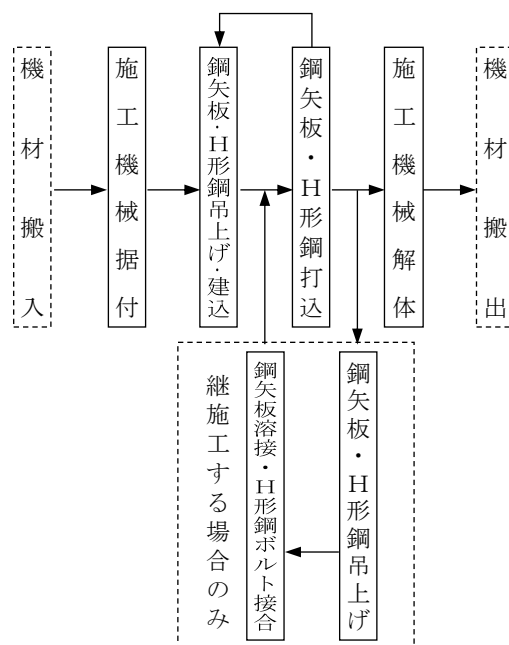

※導材（ガイド）及び敷鉄板の施工を含む。

(注) 本歩掛で対応しているのは、実線部分である。

図2-1 施工フロー（打込み）

(2) 打込み（ウォータージェット併用施工）

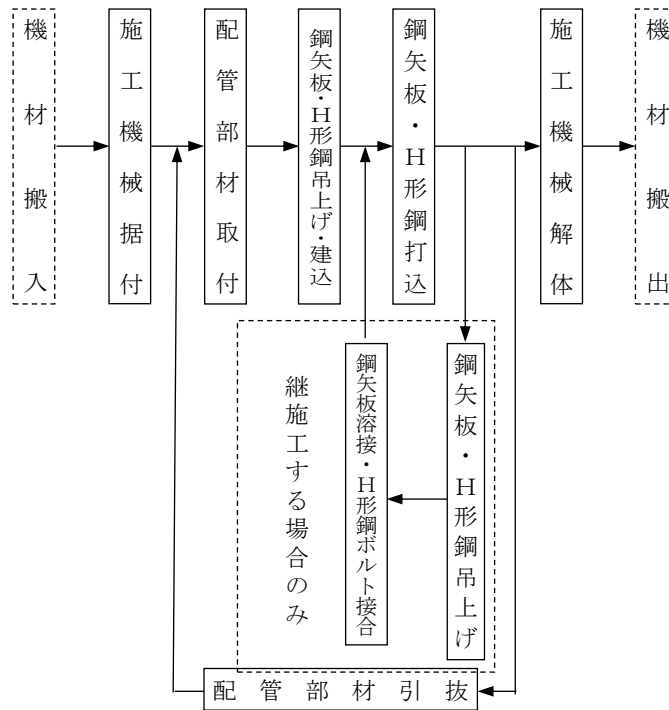

※導材（ガイド）及び敷鉄板の施工を含む。

（注） 本歩掛で対応しているのは、実線部分である。

図2-2 施工フロー（打込み（ウォータージェット併用施工））

(3) 引抜き

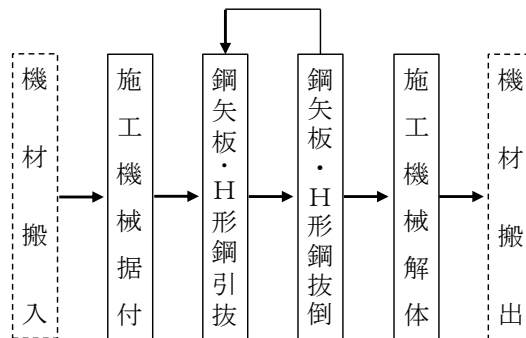

※敷鉄板の施工を含む。

（注） 本歩掛で対応しているのは、実線部分である。

図2-3 施工フロー（引抜き）

3. 施工歩掛

3-1 機種を選定

(1) バイプロハンマの規格

鋼矢板、H形鋼の打込み、引抜きに使用するバイプロハンマの規格は、次表を標準とする。

なお、ハット形鋼矢板の打込みに使用するバイプロハンマは、フランジ把持式の専用チャック装備を標準とする。

1) 打込み（電動式バイプロハンマ）



図 3-1 電動式バイプロハンマ 機種を選定範囲

表 3.1 機種を選定（電動式バイプロハンマ）

施 工 方 法		バイプロハンマ単独施工	ウォータージェット併用施工	
最 大 N 値		$N_{max} < 50$	$50 \leq N_{max} < 100$	$100 \leq N_{max} \leq 180$
打 込 長	15m 以下	電動式・普通型 60kW 電動式・可変モーメント型 (ハット形鋼矢板用) 60kW	電動式・普通型 90kW 電動式・可変モーメント型 (ハット形鋼矢板用) 90kW	
	25m 以下	電動式・普通型 90kW 電動式・可変モーメント型 (ハット形鋼矢板用) 90kW		
杭 打 ち 用 ウォータージェット		—	エンジン式・排出ガス対策型 (第1次基準値) ポンプ圧力14.7MPa 吐出量325 ℓ/min×2台 (14.7MPa 325 ℓ/min×1台)(注)1	

- (注) 1. 杭打ち用ウォータージェットの()書きは $N_{max} < 50$ で転石等によりやむを得ず杭打ち用ウォータージェットを使用する必要が生じた場合に計上する。
2. 対象地盤の最大N値が、50以上のものについては、式3.1により換算N値を求めたうえで適用する。

$$\text{換算N値} = \frac{1,500}{\text{落下50回当たり貫入量}} \dots\dots\text{式3.1}$$

3. 打込長は、地表面よりの鋼矢板及びH形鋼の打込長であり、鋼矢板長及びH形鋼長とは異なる。

2) 打込み（油圧式バイプロハンマ）



図 3-2 油圧式バイプロハンマ 機種を選定範囲

表3.2 機種を選定（油圧式バイプロハンマ）

施工方法		バイプロハンマ単独施工	ウォータジェット併用施工	
最大 N 値		$N_{max} < 50$	$50 \leq N_{max} < 100$	$100 \leq N_{max} \leq 180$
打込長	25m 以下	油圧式・可変超高周波型・排出ガス対策型（第2次基準値）235kW		
杭打ち用ウォータジェット		—	エンジン式・排出ガス対策型（第1次基準値） ポンプ圧力14.7MPa 吐出量325 ℓ/min×2台 (14.7MPa 325 ℓ/min×1台) (注)1	

- (注) 1. 杭打ち用ウォータジェットの（ ）書きは、 $N_{max} < 50$ で転石等によりやむを得ず杭打ち用ウォータジェットを使用する必要が生じた場合に計上する。
2. 対象地盤の最大N値が、50以上のものについては、式3.1により換算N値を求めたうえで適用する。
3. 打込長は、地表面よりの鋼矢板及びH形鋼の打込長であり、鋼矢板長及びH形鋼長とは異なる。

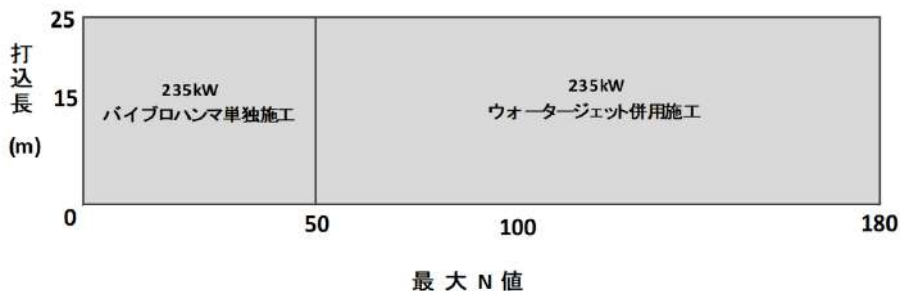
3) 引抜き

引抜き作業に使用する機械・規格は、N値にかかわらず次表を標準とする。

表3.3 引抜き作業の機種を選定

	電動式バイプロハンマ		油圧式バイプロハンマ	
	引抜き長	規格	引抜き長	規格
鋼矢板 H形鋼	25m 以下	電動式・普通型 60kW	25m 以下	油圧式・可変超高周波型 ・排出ガス対策型 (第2次基準値) 235kW

- (注) 1. 上表は、広幅鋼矢板（Ⅱw, Ⅲw, Ⅳw）及びハット形鋼矢板（10H, 25H, 45H, 50H）には適用しない。
2. 引抜き長は、地表面よりの鋼矢板及びH形鋼の引抜き長であり、鋼矢板長及びH形鋼長とは異なる。

(2) 付属機械

バイプロハンマの付属機械の機械・規格は、次表を標準とするが、現場条件により次表により難しい場合は、施工上必要な吊上げ機械・規格に入れ替えて計上する。なお、水上施工の場合の台船、引船は表3.5を標準とする。

表3.4 付属機械の機種を選定

バイプロハンマ種別	施工内容	機械名	規格
電動式バイプロハンマ	打込み(WJ併用施工を含む)・引抜き	クローラ クレーン	油圧駆動式ウインチ・ラチスジブ型 排出ガス対策型(第1次基準値) 50～55t吊
油圧式バイプロハンマ	打込み(WJ併用施工を含む)		
	引抜き	ラフテレーン クレーン	油圧伸縮ジブ型 排出ガス対策型(第1次基準値) 25t吊

- (注) 現場条件により濁水処理が必要な場合は、「第Ⅱ編第5章⑤濁水処理工（一般土木工事）」により別途計上する。

表3.5 台船・引船

杭打機台船	矢板積台船	引船
クレーン付台船 台船(300t積) 1台 クローラクレーン(40～50t吊)1台	台船(200t積) 1台	引船(鋼製 D 200PS型 15GT)1台

3-2 日当り編成人員

鋼矢板、H形鋼の打込・引抜作業の日当り編成人員は、表3.6を標準とする。なお、水上施工の1船団に対する船舶作業の日当り編成人員は、表3.7を標準とする。

表3.6 打込・引抜作業の日当り編成人員 (人/日)

項目	区分	土木一般 世話役	とび工	普通作業員	溶接工
バイブロハンマ 単 独 施 工 (打込み, 引抜き)	継施工無し	1	2	1	—
	鋼矢板(溶接接合)	1	2	1	2
	H形鋼(ボルト接合)	1	3	1	—
ウォータージェット 併 用 施 工	継施工無し	1	2	1	1
	鋼矢板(溶接接合)	1	2	1	2
	H形鋼(ボルト接合)	1	3	1	1

表3.7 船舶作業の日当り編成人員 (人/日)

職 種	杭打機台船	矢板積台船	引 船
高 級 船 員	1		1

- (注) 1. 船員は休日以外の休止日については、共通仮設費の準備費における繫船費として計上する。
 2. 潜水士は必要に応じて船員と同様な方法で計上する。
 3. 海上及び港湾工事で、これにより難い場合は別途考慮する。
 4. 上表は打込み又は引抜作業時の配置人員であり、搬入、搬出等の回航は共通仮設費における運搬費として計上する。

3-3 日当り施工枚(本)数

(1) 打込み(継施工無し)

鋼矢板、H形鋼の日当り打込枚数及び本数(N)は、表3.8～表3.19による。

1) 電動式バイブロハンマによる施工(N_{max}<50)

表3.8 日当り施工枚(本)数(N)(陸上施工) [枚(本)/日]

型式 打込長(m)	I A 型	II 型	III 型	IV 型	V ₁ 型	II _w 型	III _w 型	IV _w 型	10H 型	25H 型	45H 型	50H 型	H200	H250	H300	H350	H400
2以下	57	56	55	54	52	55	53	52	53	51	49	48	56	54	52	49	47
4以下	51	49	47	44	40	46	43	39	42	39	36	34	48	44	41	36	32
6以下	47	43	40	37	32	40	36	32	35	31	28	26	43	38	34	28	25
9以下		38	35	31	26	34	30	26	29	25	22	21	37	32	28	22	19
12以下		33	29	26	21	29	25	21	24	20	18	16	32	27	23	18	15
15以下		29	26	22	18	25	21	18	20	17	15	13		23	19	15	12
19以下			24	21	16		20	16		16	14	13			18	14	11
23以下				18	14			14							15	12	9
25以下				16	13			13							14	10	8

(注) 施工枚(本)数には、導材(ガイド)及び敷鉄板の施工手間が含まれている。

表3.9 日当り施工枚（本）数（N）（水上施工） [枚（本）/日]

型式 打込長(m)	型式														
	I A型	II型	III型	IV型	V _L 型	II w型	III w型	IV w型	10H型	25H型	H200	H250	H300	H350	H400
2以下	29	28	28	28	27	28	28	27	28	27	28	28	27	27	26
4以下	27	26	26	25	23	26	25	23	24	23	26	25	24	22	21
6以下	26	25	24	22	21	23	22	21	22	20	24	23	21	19	17
9以下		23	22	20	18	21	20	18	19	17	23	20	19	16	14
12以下		21	19	18	15	19	17	15	17	15	21	18	16	14	12
15以下		19	18	16	14	17	15	14	15	13		16	15	12	10
19以下			17	15	13		15	13		12			14	11	9
23以下				14	11			11					12	10	8
25以下				13	10			10					11	9	7

(注) 施工枚（本）数には、導材（ガイド）の施工手間が含まれている。

2) 油圧式バイプロハンマによる施工（N_{max}<50）

表3.10 日当り施工枚（本）数（N）（陸上施工） [枚（本）/日]

型式 打込長(m)	型式															
	II型	III型	IV型	V _L 型	II w型	III w型	IV w型	10H型	25H型	45H型	50H型	H200	H250	H300	H350	H400
2以下	56	55	53	51	55	53	51	52	50	49	47	56	54	52	49	46
4以下	48	46	43	39	45	42	38	41	37	35	33	48	44	40	35	31
6以下	42	39	36	31	39	35	31	34	30	27	25	42	37	33	27	24
9以下	37	33	30	25	33	29	25	28	24	21	20		31	27	21	18
12以下	31	28	25	20	28	24	20	23	19	17	15		26	22	17	14
15以下	28	25	21	17	24	20	17	19	16	14	13		22	18	14	12
19以下		21	18	14		17	14		13	12	11			16	12	10
23以下			16	12			12							13	10	8
25以下			14	11			11							12	9	7

(注) 施工枚（本）数には、導材（ガイド）及び敷鉄板の施工手間が含まれている。

表3.11 日当り施工枚（本）数（N）（水上施工） [枚（本）/日]

型式 打込長(m)	型式														
	II型	III型	IV型	V _L 型	II w型	III w型	IV w型	10H型	25H型	H200	H250	H300	H350	H400	
2以下	28	28	28	27	28	28	27	27	27	28	28	27	26	26	
4以下	26	25	25	23	25	24	23	24	23	26	25	24	22	20	
6以下	24	23	22	20	23	22	20	21	20	24	22	21	18	17	
9以下	22	21	20	17	21	19	17	19	17		20	18	16	14	
12以下	20	19	17	15	19	17	15	16	14		18	16	13	11	
15以下	19	17	15	13	17	15	13	14	13		16	14	11	10	
19以下		16	14	11		13	11		11			12	10	8	
23以下			12	10			10					11	8	7	
25以下			11	9			9					10	8	6	

(注) 施工枚（本）数には、導材（ガイド）の施工手間が含まれている。

3) 電動式バイブロハンマとウォータージェット併用施工

表3.12 日当り施工枚(本)数(N)(陸上施工)

[枚(本)/日]

打込長(m)	型式													
	Ⅱ型	Ⅲ型	Ⅳ型	V _L 型	Ⅱw型	Ⅲw型	Ⅳw型	10H型	25H型	H200	H250	H300	H350	H400
2以下	64 (68)	62 (67)	60 (65)	56 (62)	62 (66)	59 (65)	56 (62)	59 (64)	55 (62)	64 (68)	61 (65)	58 (63)	52 (60)	49 (57)
4以下	40 (44)	38 (43)	35 (41)	31 (38)	37 (43)	34 (40)	31 (38)	34 (40)	30 (37)	40 (44)	36 (41)	33 (39)	28 (35)	25 (32)
6以下	29 (33)	27 (32)	25 (30)	22 (27)	27 (31)	24 (29)	22 (27)	24 (29)	21 (26)	29 (33)	25 (30)	23 (28)	19 (25)	17 (22)
9以下	22 (25)	20 (24)	18 (22)	16 (20)	20 (24)	18 (22)	16 (20)	17 (21)	15 (19)	21 (25)	19 (23)	17 (21)	14 (18)	12 (16)
12以下	17 (19)	15 (18)	14 (17)	12 (15)	15 (18)	13 (17)	12 (15)	13 (16)	11 (15)	16 (19)	14 (17)	13 (16)	10 (14)	9 (12)
15以下	13 (16)	12 (15)	11 (14)	9 (12)	12 (15)	11 (14)	9 (12)	10 (13)	9 (12)	13 (16)	11 (14)	10 (13)	8 (11)	7 (10)
19以下		11 (13)	10 (12)	8 (10)		9 (11)	8 (10)	9 (11)	8 (10)		10 (12)	9 (11)	7 (9)	6 (8)
23以下			8 (10)	7 (9)			7 (9)		6 (8)			7 (9)	6 (8)	5 (7)
25以下			7 (9)	6 (8)			6 (8)		6 (7)			6 (8)	5 (7)	4 (6)

(注) 1. 凡例

上 段: $50 \leq N_{max} < 100$

下段()書き: $N_{max} < 50$ で、転石等により、やむを得ず杭打ち用ウォータージェットを使用する必要が生じた場合。

2. 施工枚(本)数には、導材(ガイド)及び敷鉄板の施工手間が含まれている。

表3.13 日当り施工枚(本)数(N)(水上施工)

[枚(本)/日]

打込長(m)	型式													
	Ⅱ型	Ⅲ型	Ⅳ型	V _L 型	Ⅱw型	Ⅲw型	Ⅳw型	10H型	25H型	H200	H250	H300	H350	H400
2以下	30 (31)	30 (31)	29 (30)	28 (30)	30 (31)	29 (30)	28 (30)	29 (30)	28 (30)	30 (31)	29 (31)	29 (30)	27 (29)	26 (29)
4以下	24 (25)	23 (25)	22 (24)	20 (23)	23 (24)	22 (24)	20 (23)	21 (23)	20 (22)	23 (25)	22 (24)	21 (23)	19 (22)	17 (21)
6以下	19 (21)	18 (20)	17 (20)	16 (18)	18 (20)	17 (19)	16 (18)	17 (19)	15 (18)	19 (21)	18 (20)	16 (19)	14 (17)	13 (16)
9以下	16 (17)	15 (17)	14 (16)	12 (15)	15 (17)	14 (16)	12 (15)	13 (16)	12 (15)	16 (17)	14 (16)	13 (15)	11 (14)	10 (13)
12以下	13 (14)	12 (14)	11 (13)	10 (12)	12 (14)	11 (13)	10 (12)	11 (13)	9 (12)	13 (14)	11 (13)	10 (12)	9 (11)	8 (10)
15以下	11 (12)	10 (12)	9 (11)	8 (10)	10 (12)	9 (11)	8 (10)	9 (11)	8 (10)	11 (12)	10 (11)	9 (11)	7 (9)	6 (8)
19以下		9 (10)	8 (10)	7 (9)		8 (10)	7 (9)	8 (9)	7 (9)		8 (10)	8 (9)	6 (8)	5 (7)
23以下			7 (8)	6 (8)			6 (8)		6 (7)			6 (8)	5 (7)	5 (6)
25以下			6 (8)	5 (7)			5 (7)		5 (7)			6 (7)	5 (6)	4 (5)

(注) 1. 凡例

上 段: $50 \leq N_{max} < 100$

下段()書き: $N_{max} < 50$ で、転石等により、やむを得ず杭打ち用ウォータージェットを使用する必要が生じた場合。

2. 施工枚(本)数には、導材(ガイド)の施工手間が含まれている。

4) 電動式バイブロハンマとウォータージェット併用施工 ($100 \leq N_{max} \leq 180$)

表3.14 日当り施工枚（本）数（N）（陸上施工） [枚（本）/日]

型式 打込長(m)	型式													
	Ⅱ型	Ⅲ型	Ⅳ型	V _L 型	Ⅱw型	Ⅲw型	Ⅳw型	10H型	25H型	H200	H250	H300	H350	H400
2以下	58	55	52	46	55	50	46	50	45	57	52	48	42	37
4以下	33	31	27	23	30	26	23	26	22	33	28	25	20	17
6以下	23	21	19	15	21	18	15	17	15	23	19	17	13	11
9以下	17	15	13	11	15	13	11	12	10	17	14	12	9	8
12以下	13	11	10	8	11	10	8	9	8	12	10	9	7	6
15以下	10	9	8	6	9	8	6	7	6	10	8	7	5	4
19以下		7	6	5		6	5	6	5		7	6	4	4
23以下			5	4			4		4			5	4	3
25以下			5	4			4		4			4	3	3

(注) 施工枚（本）数には、導材（ガイド）及び敷鉄板の施工手間が含まれている。

表3.15 日当り施工枚（本）数（N）（水上施工） [枚（本）/日]

型式 打込長(m)	型式													
	Ⅱ型	Ⅲ型	Ⅳ型	V _L 型	Ⅱw型	Ⅲw型	Ⅳw型	10H型	25H型	H200	H250	H300	H350	H400
2以下	29	28	27	26	28	27	26	27	25	29	27	26	24	23
4以下	21	20	19	16	20	18	16	18	16	21	19	17	15	13
6以下	17	15	14	12	15	14	12	13	12	16	14	13	11	9
9以下	13	12	11	9	12	10	9	10	9	13	11	10	8	7
12以下	10	10	8	7	9	8	7	8	7	10	9	8	6	5
15以下	9	8	7	6	8	7	6	6	5	9	7	6	5	4
19以下		7	6	5		6	5	5	5		6	5	4	3
23以下			5	4			4		4			4	3	3
25以下			4	3			3		3			4	3	2

(注) 施工枚（本）数には、導材（ガイド）の施工手間が含まれている。

5) 油圧式バイプロハンマとウォータージェット併用施工

表3.16 日当り施工枚(本)数(N)(陸上施工)

[枚(本)/日]

型式 打込長(m)	型式												
	Ⅱ型	Ⅲ型	Ⅳ型	V _L 型	Ⅱw型	Ⅲw型	Ⅳw型	10H型	25H型	H250	H300	H350	H400
2以下	61 (66)	58 (64)	55 (62)	51 (58)	58 (64)	54 (61)	50 (58)	53 (60)	49 (57)	56 (62)	52 (60)	46 (55)	42 (51)
4以下	36 (42)	34 (40)	31 (37)	27 (34)	33 (39)	30 (36)	26 (33)	29 (36)	26 (33)	31 (38)	28 (35)	23 (30)	20 (27)
6以下	26 (30)	24 (29)	21 (27)	18 (24)	23 (28)	21 (26)	18 (23)	20 (25)	17 (23)	22 (27)	19 (25)	16 (21)	13 (19)
9以下	19 (23)	17 (21)	15 (20)	13 (17)	17 (21)	15 (19)	13 (17)	14 (19)	12 (17)	16 (20)	14 (18)	11 (15)	9 (13)
12以下	14 (17)	13 (16)	11 (15)	10 (13)	13 (16)	11 (14)	9 (13)	11 (14)	9 (12)	12 (15)	10 (14)	8 (11)	7 (10)
15以下	12 (14)	10 (13)	9 (12)	8 (10)	10 (13)	9 (12)	8 (10)	9 (11)	7 (10)	9 (12)	8 (11)	6 (9)	5 (8)
19以下		8 (11)	7 (10)	6 (8)		7 (10)	6 (8)	7 (9)	6 (8)	8 (10)	7 (9)	5 (7)	4 (6)
23以下			6 (8)	5 (7)			5 (7)		5 (7)		5 (7)	4 (6)	4 (5)
25以下			5 (7)	4 (6)			4 (6)		4 (6)		5 (7)	4 (5)	3 (5)

(注) 1. 凡例

上 段: $50 \leq N_{max} < 100$ 下段()書き: $N_{max} < 50$ で、転石等により、やむを得ず杭打ち用ウォータージェットを使用する必要がある場合。

2. 施工枚(本)数には、導材(ガイド)及び敷鉄板の施工手間が含まれている。

表3.17 日当り施工枚(本)数(N)(水上施工)

[枚(本)/日]

型式 打込長(m)	型式												
	Ⅱ型	Ⅲ型	Ⅳ型	V _L 型	Ⅱw型	Ⅲw型	Ⅳw型	10H型	25H型	H250	H300	H350	H400
2以下	30 (31)	29 (30)	28 (30)	27 (29)	29 (30)	28 (30)	27 (29)	28 (29)	27 (29)	28 (30)	27 (29)	26 (28)	24 (27)
4以下	22 (24)	21 (23)	20 (23)	18 (21)	21 (23)	20 (22)	18 (21)	19 (22)	18 (21)	20 (23)	19 (22)	17 (20)	15 (18)
6以下	18 (20)	17 (19)	15 (18)	14 (17)	17 (19)	15 (18)	14 (17)	15 (18)	13 (16)	16 (18)	14 (17)	12 (15)	11 (14)
9以下	14 (16)	13 (16)	12 (15)	10 (13)	13 (15)	12 (14)	10 (13)	11 (14)	10 (13)	12 (15)	11 (14)	9 (12)	8 (11)
12以下	11 (13)	11 (13)	10 (12)	8 (11)	10 (13)	9 (12)	8 (11)	9 (11)	8 (10)	10 (12)	9 (11)	7 (9)	6 (8)
15以下	10 (11)	9 (11)	8 (10)	7 (9)	9 (11)	8 (10)	7 (9)	7 (9)	6 (9)	8 (10)	7 (9)	6 (8)	5 (7)
19以下		7 (9)	7 (8)	6 (7)		6 (8)	6 (7)	6 (8)	5 (7)	7 (9)	6 (8)	5 (7)	4 (6)
23以下			6 (7)	5 (6)			5 (6)		4 (6)		5 (7)	4 (5)	3 (5)
25以下			5 (6)	4 (6)			4 (6)		4 (5)		4 (6)	3 (5)	3 (4)

(注) 1. 凡例

上 段: $50 \leq N_{max} < 100$ 下段()書き: $N_{max} < 50$ で、転石等により、やむを得ず杭打ち用ウォータージェットを使用する必要がある場合。

2. 施工枚(本)数には、導材(ガイド)の施工手間が含まれている。

6) 油圧式バイプロハンマとウォータジェット併用施工 ($100 \leq N_{\max} \leq 180$)

表3.18 日当り施工枚(本)数(N)(陸上施工) [枚(本)/日]

型式 打込長(m)	型式												
	Ⅱ型	Ⅲ型	Ⅳ型	V _L 型	Ⅱw型	Ⅲw型	Ⅳw型	10H型	25H型	H250	H300	H350	H400
2以下	51	48	44	38	47	42	38	41	36	45	40	33	29
4以下	27	24	21	17	24	20	17	20	16	22	19	15	12
6以下	18	16	14	11	16	13	11	13	11	15	12	9	8
9以下	13	12	10	8	11	9	8	9	7	10	9	6	5
12以下	10	9	7	6	8	7	6	7	5	8	6	5	4
15以下	8	7	6	4	7	5	4	5	4	6	5	4	3
19以下		5	5	4		4	4	4	3	5	4	3	2
23以下			4	3			3		3		3	2	2
25以下			3	3			3		2		3	2	2

(注) 施工枚(本)数には、導材(ガイド)及び敷鉄板の施工手間が含まれている。

表3.19 日当り施工枚(本)数(N)(水上施工) [枚(本)/日]

型式 打込長(m)	型式												
	Ⅱ型	Ⅲ型	Ⅳ型	V _L 型	Ⅱw型	Ⅲw型	Ⅳw型	10H型	25H型	H250	H300	H350	H400
2以下	27	26	25	23	26	24	23	24	22	25	24	21	19
4以下	18	17	15	13	17	15	13	15	13	16	14	12	10
6以下	14	13	11	9	12	11	9	10	9	12	10	8	7
9以下	11	10	8	7	9	8	7	8	7	9	7	6	5
12以下	8	7	6	5	7	6	5	6	5	7	6	4	4
15以下	7	6	5	4	6	5	4	5	4	5	5	3	3
19以下		5	4	3		4	3	4	3	4	4	3	2
23以下			4	3			3		3		3	2	2
25以下			3	2			2		2		3	2	2

(注) 施工枚(本)数には、導材(ガイド)の施工手間が含まれている。

(2) 打込み（継施工有り）

鋼矢板，H形鋼1枚（本）につき1箇所継施工（打込み）する場合の日当り打込枚数及び本数（N）は，表3.20～表3.31を標準とする。

また，鋼矢板，H形鋼1枚（本）につき2箇所以上継施工を行う場合は，表3.32の補正係数（F）を，表3.20～表3.31の枚数及び本数に乗じて，1日当り継施工枚数及び本数を次式により求める。

鋼矢板，H形鋼1枚（本）当りX箇所継ぐ場合の日当り継施工枚数及び本数＝N×F

なお，日当り継施工枚数及び本数については，小数点第1位を四捨五入し，整数とする。

1) 電動式バイブロハンマによる施工（ $N_{max} < 50$ ）

表3.20 日当り継施工枚（本）数（N）（陸上施工）（1枚（本）当り1箇所継ぎ）

型式 打込長(m)	Ⅱ型	Ⅲ型	Ⅳ型	V _L 型	Ⅱ _w 型	Ⅲ _w 型	Ⅳ _w 型	10H型	25H型	H250	H300	H350	H400
2以下	21	17	15	8	19	15	10	10	8	18	14	13	10
4以下	20	16	14	8	18	14	10	9	7	17	13	12	9
6以下	19	15	13	8	17	13	9	9	7	16	12	11	9
9以下	18	14	12	7	16	12	9	8	7	15	11	10	8
12以下	17	13	11	7	15	11	8	8	6	14	10	9	7
15以下	16	12	10	6	14	11	8	8	6	12	10	8	6
19以下		12	10	6		10	7		6		9	8	6
23以下			9	6			7				8	7	5
25以下			9	6			7				8	6	5

（注）施工枚（本）数には，導材（ガイド）及び敷鉄板の施工手間が含まれている。

表3.21 日当り継施工枚（本）数（N）（水上施工）（1枚（本）当り1箇所継ぎ）

型式 打込長(m)	Ⅱ型	Ⅲ型	Ⅳ型	V _L 型	Ⅱ _w 型	Ⅲ _w 型	Ⅳ _w 型	10H型	25H型	H250	H300	H350	H400
2以下	15	13	12	7	14	12	9	8	7	14	11	10	9
4以下	15	12	11	7	14	11	8	8	6	13	11	10	8
6以下	14	12	10	7	13	11	8	8	6	12	10	9	7
9以下	14	11	10	6	12	10	8	7	6	11	10	8	7
12以下	13	11	9	6	12	9	7	7	6	11	9	8	6
15以下	12	10	9	6	11	9	7	7	5	10	8	7	6
19以下		10	9	6		9	7		5		8	7	5
23以下			8	5			6				7	6	5
25以下			8	5			6				7	6	5

（注）施工枚（本）数には，導材（ガイド）の施工手間が含まれている。

2) 油圧式バイプロハンマによる施工 (Nmax<50)

表 3.22 日当り継施工枚（本）数（N）（陸上施工） (1枚(本)当り1箇所継ぎ)

型式 打込長(m)	Ⅱ型	Ⅲ型	Ⅳ型	V _L 型	Ⅱ _w 型	Ⅲ _w 型	Ⅳ _w 型	10H型	25H型	H250	H300	H350	H400
2以下	21	17	15	8	19	15	10	10	8	18	14	13	10
4以下	20	16	14	8	18	14	10	9	7	17	13	11	9
6以下	19	15	13	8	17	13	9	9	7	16	12	10	8
9以下	18	14	12	7	16	12	9	8	7	14	11	9	8
12以下	16	13	11	7	14	11	8	8	6	13	10	9	7
15以下	15	12	10	6	13	10	7	7	6	12	9	8	6
19以下		11	9	6		9	7		5		9	7	6
23以下			9	5			6				8	6	5
25以下			8	5			6				7	6	5

(注) 施工枚（本）数には、導材（ガイド）及び敷鉄板の施工手間が含まれている。

表 3.23 日当り継施工枚（本）数（N）（水上施工） (1枚(本)当り1箇所継ぎ)

型式 打込長(m)	Ⅱ型	Ⅲ型	Ⅳ型	V _L 型	Ⅱ _w 型	Ⅲ _w 型	Ⅳ _w 型	10H型	25H型	H250	H300	H350	H400
2以下	15	13	12	7	14	12	9	8	7	14	11	10	9
4以下	15	12	11	7	14	11	8	8	6	13	11	10	8
6以下	14	12	10	7	13	11	8	8	6	12	10	9	7
9以下	13	11	10	6	12	10	7	7	6	11	9	8	7
12以下	13	11	9	6	12	9	7	7	5	11	9	7	6
15以下	12	10	9	6	11	9	7	6	5	10	8	7	6
19以下		10	8	5		8	6		5		7	6	5
23以下			8	5			6				7	5	5
25以下			7	5			5				7	5	4

(注) 施工枚（本）数には、導材（ガイド）の施工手間が含まれている。

3) 電動式バイプロハンマとウォータジェット併用施工

表 3.24 日当り継施工枚（本）数（N）（陸上施工）（1枚（本）当り1箇所継ぎ）

型式 打込長(m)	Ⅱ型	Ⅲ型	Ⅳ型	Ⅴ型	Ⅱw型	Ⅲw型	Ⅳw型	10H型	25H型	H250	H300	H350	H400
2以下	22 (23)	17 (18)	15 (15)	8 (9)	20 (21)	15 (16)	11 (11)	10 (10)	8 (8)	19 (19)	14 (15)	13 (13)	10 (11)
4以下	18 (19)	15 (15)	13 (13)	8 (8)	17 (18)	13 (14)	9 (10)	9 (9)	7 (7)	15 (16)	12 (13)	11 (11)	9 (9)
6以下	16 (17)	13 (14)	11 (12)	7 (7)	14 (15)	11 (12)	8 (9)	8 (8)	6 (7)	13 (14)	10 (11)	9 (10)	7 (8)
9以下	13 (14)	11 (12)	9 (10)	6 (7)	12 (13)	10 (11)	7 (8)	7 (8)	6 (6)	11 (12)	9 (10)	8 (9)	6 (7)
12以下	11 (12)	9 (10)	8 (9)	5 (6)	10 (11)	8 (9)	6 (7)	6 (7)	5 (6)	9 (10)	8 (9)	6 (8)	5 (6)
15以下	9 (11)	8 (9)	7 (8)	5 (5)	9 (10)	7 (8)	5 (6)	5 (6)	5 (5)	8 (9)	7 (8)	5 (7)	5 (6)
19以下		8 (8)	7 (8)	4 (5)		6 (7)	5 (6)	5 (6)	4 (5)	7 (8)	6 (7)	5 (6)	4 (5)
23以下			6 (7)	4 (5)			5 (5)		4 (4)		5 (6)	4 (5)	4 (5)
25以下			5 (6)	4 (4)			4 (5)		4 (4)		5 (6)	4 (5)	3 (4)

(注) 1. 凡例

上 段：50 ≤ N_{max} < 100

下段()書き：N_{max} < 50で、転石等により、やむを得ず杭打ち用ウォータジェットを使用する
必要が生じた場合。

2. 施工枚（本）数には、導材（ガイド）及び敷鉄板の施工手間が含まれている。

表 3.25 日当り継施工枚（本）数（N）（水上施工）（1枚（本）当り1箇所継ぎ）

型式 打込長(m)	Ⅱ型	Ⅲ型	Ⅳ型	Ⅴ型	Ⅱw型	Ⅲw型	Ⅳw型	10H型	25H型	H250	H300	H350	H400
2以下	16 (16)	13 (14)	12 (12)	7 (8)	15 (15)	12 (12)	9 (9)	8 (9)	7 (7)	14 (14)	11 (12)	10 (11)	9 (9)
4以下	14 (14)	12 (12)	10 (11)	7 (7)	13 (13)	11 (11)	8 (8)	8 (8)	6 (6)	12 (13)	10 (10)	9 (10)	7 (8)
6以下	12 (13)	10 (11)	9 (10)	6 (6)	11 (12)	9 (10)	7 (8)	7 (7)	6 (6)	11 (11)	9 (10)	8 (9)	7 (7)
9以下	11 (11)	9 (10)	8 (9)	5 (6)	10 (11)	8 (9)	6 (7)	6 (7)	5 (6)	9 (10)	8 (8)	7 (8)	6 (7)
12以下	9 (10)	8 (9)	7 (8)	5 (5)	9 (10)	7 (8)	6 (6)	6 (6)	5 (5)	8 (9)	7 (7)	6 (7)	5 (6)
15以下	8 (9)	7 (8)	6 (7)	4 (5)	8 (9)	6 (7)	5 (6)	5 (6)	4 (5)	7 (8)	6 (7)	5 (6)	4 (5)
19以下		7 (7)	6 (7)	4 (5)		6 (7)	5 (5)	5 (5)	4 (5)	6 (7)	6 (6)	4 (5)	4 (5)
23以下			5 (6)	4 (4)			4 (5)		4 (4)		5 (6)	4 (5)	4 (4)
25以下			5 (6)	3 (4)			4 (5)		3 (4)		5 (5)	4 (4)	3 (4)

(注) 1. 凡例

上 段：50 ≤ N_{max} < 100

下段()書き：N_{max} < 50で、転石等により、やむを得ず杭打ち用ウォータジェットを使用する
必要が生じた場合。

2. 施工枚（本）数には、導材（ガイド）の施工手間が含まれている。

4) 電動式バイブロハンマとウォータージェット併用施工 ($100 \leq N_{max} \leq 180$)

表 3.26 日当り継施工枚 (本) 数 (N) (陸上施工) (1枚(本)当り1箇所継ぎ)

型式 打込長(m)	Ⅱ型	Ⅲ型	Ⅳ型	ⅤL型	Ⅱw型	Ⅲw型	Ⅳw型	10H型	25H型	H250	H300	H350	H400
2以下	21	17	14	8	19	15	10	10	8	18	14	12	10
4以下	17	14	11	7	15	12	8	8	6	14	11	9	7
6以下	14	11	10	6	12	10	7	7	6	11	9	7	6
9以下	11	9	8	5	10	8	6	6	5	9	7	6	5
12以下	9	8	7	4	8	7	5	5	4	7	6	5	4
15以下	8	7	6	4	7	6	4	4	4	6	5	4	3
19以下		5	5	3		5	4	4	3	6	5	3	3
23以下			4	3			3		3		4	3	2
25以下			4	3			3		3		3	3	2

(注) 施工枚 (本) 数には、導材 (ガイド) 及び敷鉄板の施工手間が含まれている。

表 3.27 日当り継施工枚 (本) 数 (N) (水上施工) (1枚(本)当り1箇所継ぎ)

型式 打込長(m)	Ⅱ型	Ⅲ型	Ⅳ型	ⅤL型	Ⅱw型	Ⅲw型	Ⅳw型	10H型	25H型	H250	H300	H350	H400
2以下	16	13	11	7	14	12	9	8	7	14	11	10	8
4以下	13	11	10	6	12	10	7	7	6	11	9	8	7
6以下	11	9	8	5	10	8	6	6	5	9	8	7	5
9以下	9	8	7	5	9	7	5	5	5	8	7	5	5
12以下	8	7	6	4	7	6	5	5	4	7	6	4	4
15以下	7	6	5	4	6	5	4	4	3	6	5	4	3
19以下		5	5	3		5	4	4	3	5	4	3	2
23以下			4	3			3		3		3	3	2
25以下			3	2			2		2		3	3	2

(注) 施工枚 (本) 数には、導材 (ガイド) の施工手間が含まれている。

5) 油圧式バイプロハンマとウォータジェット併用施工

表 3.28 日当り継施工枚 (本) 数 (N) (陸上施工) (1枚(本)当り1箇所継ぎ)

型式 打込長(m)	Ⅱ型	Ⅲ型	Ⅳ型	ⅤL型	Ⅱw型	Ⅲw型	Ⅳw型	10H型	25H型	H250	H300	H350	H400
2以下	22 (22)	17 (17)	15 (15)	8 (9)	20 (20)	15 (16)	10 (11)	10 (10)	8 (8)	18 (19)	14 (14)	12 (13)	10 (10)
4以下	17 (19)	14 (15)	12 (13)	7 (8)	16 (17)	12 (13)	9 (9)	8 (9)	7 (7)	14 (16)	11 (12)	10 (11)	8 (9)
6以下	15 (16)	12 (13)	10 (11)	6 (7)	13 (14)	11 (12)	8 (8)	8 (8)	6 (6)	12 (14)	10 (11)	8 (9)	7 (8)
9以下	12 (14)	10 (11)	9 (10)	6 (6)	11 (12)	9 (10)	7 (7)	6 (7)	5 (6)	10 (11)	8 (9)	7 (8)	5 (7)
12以下	10 (11)	8 (10)	7 (9)	5 (6)	9 (10)	7 (8)	5 (7)	6 (6)	5 (5)	8 (10)	7 (8)	5 (7)	5 (6)
15以下	9 (10)	7 (8)	6 (8)	4 (5)	8 (9)	6 (8)	5 (6)	5 (6)	4 (5)	7 (8)	6 (7)	4 (6)	4 (5)
19以下		6 (8)	6 (7)	4 (4)		5 (7)	4 (5)	4 (5)	4 (4)	6 (7)	5 (6)	4 (5)	3 (4)
23以下			5 (6)	3 (4)			4 (5)		3 (4)		4 (5)	3 (4)	3 (4)
25以下			4 (5)	3 (4)			3 (4)		3 (4)		4 (5)	3 (4)	2 (4)

(注) 1. 凡例

上 段: $50 \leq N_{max} < 100$ 下段()書き: $N_{max} < 50$ で、転石等により、やむを得ず杭打ち用ウォータジェットを使用する
必要が生じた場合。

2. 施工枚(本)数には、導材(ガイド)及び敷鉄板の施工手間が含まれている。

表 3.29 日当り継施工枚 (本) 数 (N) (水上施工) (1枚(本)当り1箇所継ぎ)

型式 打込長(m)	Ⅱ型	Ⅲ型	Ⅳ型	ⅤL型	Ⅱw型	Ⅲw型	Ⅳw型	10H型	25H型	H250	H300	H350	H400
2以下	16 (16)	13 (13)	12 (12)	7 (7)	15 (15)	12 (12)	9 (9)	8 (8)	7 (7)	14 (14)	11 (11)	10 (11)	8 (9)
4以下	13 (14)	11 (12)	10 (11)	6 (7)	12 (13)	10 (11)	8 (8)	7 (8)	6 (6)	11 (12)	10 (10)	9 (9)	7 (8)
6以下	12 (13)	10 (11)	9 (9)	6 (6)	11 (12)	9 (10)	7 (7)	7 (7)	5 (6)	10 (11)	8 (9)	7 (8)	6 (7)
9以下	10 (11)	8 (10)	8 (9)	5 (6)	9 (10)	8 (8)	6 (7)	6 (6)	5 (5)	8 (10)	7 (8)	6 (7)	5 (6)
12以下	8 (9)	8 (8)	7 (8)	4 (5)	8 (9)	6 (8)	5 (6)	5 (6)	4 (5)	7 (8)	6 (7)	5 (6)	4 (5)
15以下	8 (8)	7 (8)	6 (7)	4 (5)	7 (8)	6 (7)	5 (5)	4 (5)	4 (5)	6 (7)	5 (6)	4 (5)	4 (5)
19以下		5 (7)	5 (6)	4 (4)		5 (6)	4 (5)	4 (5)	3 (4)	6 (7)	5 (6)	4 (5)	3 (4)
23以下			5 (5)	3 (4)			4 (4)		3 (4)		4 (5)	3 (4)	2 (4)
25以下			4 (5)	3 (4)			3 (4)		3 (3)		3 (5)	3 (4)	2 (3)

(注) 1. 凡例

上 段: $50 \leq N_{max} < 100$ 下段()書き: $N_{max} < 50$ で、転石等により、やむを得ず杭打ち用ウォータジェットを使用する
必要が生じた場合。

2. 施工枚(本)数には、導材(ガイド)の施工手間が含まれている。

6) 油圧式バイプロハンマとウォータージェット併用施工 ($100 \leq N_{\max} \leq 180$)

表 3.30 日当り継施工枚（本）数（N）（陸上施工）

（1枚（本）当り1箇所継ぎ）

型式 打込長(m)	Ⅱ型	Ⅲ型	Ⅳ型	V _L 型	Ⅱ _w 型	Ⅲ _w 型	Ⅳ _w 型	10H型	25H型	H250	H300	H350	H400
2以下	20	16	14	8	18	14	10	9	7	17	13	11	9
4以下	15	12	10	6	13	10	7	8	6	12	10	8	6
6以下	12	10	8	5	10	8	6	6	5	10	7	6	5
9以下	9	8	7	4	8	6	5	5	4	7	6	4	4
12以下	8	7	5	4	6	5	4	4	3	6	5	4	3
15以下	6	5	5	3	6	4	3	4	3	5	4	3	2
19以下		4	4	3		3	3	3	2	4	3	3	2
23以下			3	2			2		2		3	2	2
25以下			3	2			2		2		3	2	2

（注）施工枚（本）数には、導材（ガイド）及び敷鉄板の施工手間が含まれている。

表 3.31 日当り継施工枚（本）数（N）（水上施工）

（1枚（本）当り1箇所継ぎ）

型式 打込長(m)	Ⅱ型	Ⅲ型	Ⅳ型	V _L 型	Ⅱ _w 型	Ⅲ _w 型	Ⅳ _w 型	10H型	25H型	H250	H300	H350	H400
2以下	15	12	11	7	14	11	8	8	6	13	11	9	8
4以下	12	10	9	6	11	9	7	7	5	10	8	7	6
6以下	10	8	7	5	9	7	5	5	5	8	7	5	5
9以下	8	7	6	4	7	6	5	5	4	7	5	4	4
12以下	6	5	5	3	6	5	4	4	3	6	5	3	3
15以下	6	5	4	3	5	4	3	4	3	4	4	3	2
19以下		4	3	2		3	2	3	2	3	3	3	2
23以下			3	2			2		2		3	2	2
25以下			3	2			2		2		3	2	2

（注）施工枚（本）数には、導材（ガイド）の施工手間が含まれている。

7) 鋼矢板, H形鋼1枚(本) 当り継施工箇所数による補正

表 3.32 補正係数(F) [鋼矢板(H形鋼)1枚(本) 当り 2箇所以上継施工を行う場合]

適 用		鋼矢板 II, III, IV, V _L , II _w , III _w , IV _w , 10H, 25H											
最大 N 値		単独施工 (N _{max} <50)				ウォータージェット併用施工 (50≤N _{max} <100)				ウォータージェット併用施工 (100≤N _{max} ≤180)			
継施工箇所数		2箇所	3箇所	4箇所	5箇所	2箇所	3箇所	4箇所	5箇所	2箇所	3箇所	4箇所	5箇所
補正係数 (F)	陸上施工	0.63	0.46	0.37	0.30	0.70 (0.67)	0.54 (0.51)	0.44 (0.42)	0.38 (0.35)	0.74	0.60	0.50	0.43
	水上施工	0.67	0.51	0.41	0.34	0.72 (0.70)	0.57 (0.55)	0.48 (0.45)	0.41 (0.38)	0.76	0.62	0.53	0.46

適 用		H形鋼 H250, H300, H350, H400											
最大 N 値		単 独 施 工 (N _{max} <50)				ウォータージェット併用施工 (50≤N _{max} <100)				ウォータージェット併用施工 (100≤N _{max} ≤180)			
継施工箇所数		2箇所	3箇所	4箇所	5箇所	2箇所	3箇所	4箇所	5箇所	2箇所	3箇所	4箇所	5箇所
補正係数 (F)	陸上施工	0.66	0.49	0.39	0.33	0.72 (0.69)	0.57 (0.54)	0.48 (0.44)	0.41 (0.37)	0.77	0.63	0.54	0.48
	水上施工	0.69	0.53	0.43	0.36	0.75 (0.72)	0.60 (0.57)	0.51 (0.47)	0.44 (0.40)	0.79	0.66	0.57	0.50

(注) ウォータージェット併用施工における () 書きは, N_{max}<50 の場合で, 転石等によりやむを得ず杭打ち用ウォータージェットを使用する必要が生じた場合。

(3) 継施工費

継施工が必要な場合の費用は, 次表を標準とする。

表 3.33 継施工費

鋼矢板・H形鋼型式		継施工費(円/箇所)
鋼 矢 板	Ⅱ型	8,120
	Ⅲ型	8,520
	Ⅳ型	8,810
	V _L 型	12,000
	VI _L 型	12,300
	Ⅱ _w 型	9,720
	Ⅲ _w 型	9,980
	Ⅳ _w 型	10,500
	10H型(ハット)	15,700
	25H型(ハット)	16,800
H 形 鋼	H250	28,800
	H300	36,300
	H350	50,900
	H400	73,400

(注) 継施工費に含まれる費用は, 次のとおりである。

鋼矢板継施工費: 溶接棒費用, 補強板材料費, 開先加工費

H形鋼継施工費: 補強板材料費, 接続用ボルト・ナット材料費,

H形鋼孔明け加工費

(4) 引抜き

鋼矢板、H形鋼の日当り引抜き枚数及び本数（N）は、次表を標準とする。

表3.34 日当り施工枚（本）数（N） [枚（本）/日]

引抜き長（m）	2以下	4以下	6以下	9以下	12以下	15以下	19以下	23以下	25以下
陸上施工	91	78	68	58	50	43	38	33	30
水上施工	50	46	42	38	34	31	28	25	24

3-4 諸雑費

諸雑費は、共下がり防止及び導材（ガイド）用の溶接棒及び電気溶接機損料、導材（ガイド）賃料、施工機械足場用の敷鉄板賃料、ウォータジェット併用施工用付属機器に関する経費（配管バンド及び溶接棒、電気溶接機損料、工事用水中モータポンプ損料、水槽及び配管損料）、陸上部での現場内小運搬に関する経費、電力に関する経費等の費用であり、労務費、機械損料及び運転経費の合計額に下表の率を乗じた金額を上限として計上する。

表3.35 諸雑費率 (%)

施工区分	パイプロハンマ規格		諸雑費率				
			継施工無し		継施工有り		
			普通・広幅 鋼矢板 H形鋼	ハット形 鋼矢板	普通・広幅 鋼矢板	ハット形 鋼矢板	H形鋼
パイプロハンマ 単独施工・打込み	電動式	60kW	19 13	16 11	17 12	15 11	17 12
		90kW	22 15	18 13	20 14	17 12	20 14
	油圧式	235kW	1 1	1 1	2 1	2 1	1 1
ウォータジェット 併用施工・打込み	電動式	60kW	18(22) 14(16) (注)2	16(19) 13(15) (注)2	18(21) 14(16) (注)2	16(19) 13(15) (注)2	17(20) 13(15) (注)2
		90kW	20(24) 15(18) (注)2	18(21) 14(16) (注)2	20(23) 15(18) (注)2	17(20) 14(16) (注)2	19(22) 15(17) (注)2
	油圧式	235kW	6(7) 5(5) (注)2	5(6) 5(5) (注)2	6(7) 5(6) (注)2	6(6) 5(5) (注)2	5(6) 5(5) (注)2
引抜き	電動式	60kW	18 12 (注)3	—	—	—	—
	油圧式	235kW	0.2 — (注)3	—	—	—	—

(注) 1. 凡例

上段：陸上施工の場合

下段：水上施工の場合

2. ウォータジェット併用施工・打込みにおける（ ）書きは、 $N_{max} < 50$ の場合で、転石等によりやむを得ず杭打ち用ウォータジェットを使用する必要が生じた場合に計上する。

3. 引抜きの諸雑費率は、広幅鋼矢板には適用しない。

3-5 その他

(1) ウォータジェット併用施工時に用いる上水道等が必要な場合は、別途計上する。

(2) ウォータジェット併用施工時に発生する濁水の運搬・処理が必要な場合は別途計上する。

4. 単価表

(1) バイプロハンマ施工による鋼矢板等の打込み又は引抜き 10 枚 (本) 当り単価表

(鋼矢板)SWB250200

(H型鋼)SWB250210

(引抜き)SWB250240

名 称	規 格	単 位	数 量	摘 要
土 木 一 般 世 話 役		人	$\frac{10}{N} \times 1$	表 3. 6, 表 3. 8～表 3. 11 表 3. 20～表 3. 23, 表 3. 32, 表 3. 34
と び 工		〃	$\frac{10}{N} \times 2$ (3)	〃 〃
普 通 作 業 員		〃	$\frac{10}{N} \times 1$	〃 〃
溶 接 工		〃	$\frac{10}{N} \times 2$	〃 (必要に応じて計上) 〃
バイプロハンマ 杭 打 機 運 転		日	$\frac{10}{N}$	表 3. 1～表 3. 4 〃 機械損料
引 船 運 転	鋼製 D 200PS 型 15GT	〃	$\frac{10}{N}$	表 3. 5 (必要に応じて計上) 〃 機械損料
ク レ ー ン 付 台 船 運 転	台船 300t 積 クローラクレーン 45～50t 吊	〃	$\frac{10}{N}$	〃 (必要に応じて計上) 〃 機械損料
矢 板 積 台 船 運 転	200t 積	〃	$\frac{10}{N}$	〃 (必要に応じて計上) 〃 機械損料
継 施 工 費		箇所	10× X	表 3. 33 (必要に応じて計上)
諸 雑 費		式	1	表 3. 35
計				

(注) N : 日当り施工枚 (本) 数 [枚 (本) /日]

X : 1 枚 (本) 当り継施工箇所数 [箇所/枚 (本)]

() 書き : H形鋼 (継施工有り) の場合に適用する。

(2) バイプロハンマとウォータージェット併用施工による鋼矢板等の打込み10枚(本)当り単価表(鋼矢板)SWB250220
(H型钢)SWB250230

名 称	規 格	単 位	数 量	摘 要
土木一般世話役		人	$\frac{10}{N} \times 1$	表 3.6, 表 3.12~表 3.19 表 3.24~表 3.32, 表 3.34
と び 工		〃	$\frac{10}{N} \times 2$ (3)	〃 〃
普通作業員		〃	$\frac{10}{N} \times 1$	〃 〃
溶 接 工		〃	$\frac{10}{N} \times 1$ [2]	〃 〃
バイプロハンマ 杭打機運転		日	$\frac{10}{N}$	表 3.1~表 3.2, 表 3.4 〃 機械損料
杭打ち用ウォータ ージェット運転	エンジン式・排出ガス対策型 (第1次基準値)ポンプ圧力 14.7MPa, 吐出量3250/min	〃	$\frac{10}{N} \times$ 台数	表 3.1~表 3.2 〃 機械損料
引 船 運 転	鋼製 D 200PS 型 15GT	〃	$\frac{10}{N}$	表 3.5 (必要に応じて計上) 〃 機械損料
クレーン付台船運転	台船 300t 積 クローラクレーン 45~50t 吊	〃	$\frac{10}{N}$	〃 (必要に応じて計上) 〃 機械損料
矢板積台船運転	200t 積	〃	$\frac{10}{N}$	〃 (必要に応じて計上) 〃 機械損料
継 施 工 費		箇所	10×X	表 3.33(必要に応じて計上)
諸 雑 費		式	1	表 3.35
計				

(注) N:日当り施工枚(本)数[枚(本)/日]

X:1枚(本)当り継施工箇所数[箇所/枚(本)]

()書き:H形鋼(継施工有り)の場合に適用する。

[]書き:鋼矢板(継施工有り)の場合に適用する。

(3) 矢板積台船(200t積)運転1日当り単価表

名 称	規 格	単 位	数 量	摘 要
矢板積台船	200t 積	供用日	1.3	機械損料
諸 雑 費		式	1	
計				

(4) 機械運転単価表 (陸上施工)

機 械 名	規 格	適用単価表	指 定 事 項	適 要
パイプロハンマ杭打機	電動式・普通型 60kW 90kW	機-20	運転労務数量 → 1.0 燃料消費量 → 69 機械損料1 → パイプロハンマ (単体) [電動式・普通型] 60kW, 90kW 機械損料数量 → 1.3 機械損料2 → クローラクレーン [油圧駆動式ウインチ・ラチスジブ型・排出ガス対策型 (第1次基準値)]50~55t 吊 機械損料数量 → 1.3	打込み 引抜き
パイプロハンマ杭打機 (ハット形鋼矢板用)	電動式・ 可変モーメント型 60kW 90kW	機-20	運転労務数量 → 1.0 燃料消費量 → 69 機械損料1 → パイプロハンマ (単体) [電動式・可変モーメント型] 60kW, 90kW 機械損料数量 → 1.3 機械損料2 → クローラクレーン [油圧駆動式ウインチ・ラチスジブ型・排出ガス対策型 (第1次基準値)]50~55t 吊 機械損料数量 → 1.3	打込み
パイプロハンマ杭打機	油圧式・ 可変超高周波型・ 排出ガス対策型 (第2次基準値) 235kW	機-20	運転労務数量 → 1.0 燃料消費量 → 460 機械損料1 → パイプロハンマ [油圧式・可変超高周波型・排出ガス対策型(第2次基準値)] 機械損料数量 → 1.3 機械損料2 → クローラクレーン [油圧駆動式ウインチ・ラチスジブ型・排出ガス対策型 (第1次基準値)]50~55t 吊 機械損料数量 → 1.3	打込み
			運転労務数量 → 1.0 燃料消費量 → 472 機械損料1 → パイプロハンマ [油圧式・可変超高周波型・排出ガス対策型(第2次基準値)] 機械損料数量 → 1.2 機械損料2 → ラフテレーンクレーン [油圧伸縮ジブ型・排出ガス対策型(第1次基準値)]25t 吊 機械損料数量 → 1.2	引抜き
パイプロハンマ杭打機 (ハット形鋼矢板用)	油圧式・ 可変超高周波型・ 排出ガス対策型 (第2次基準値) 235kW	機-20	運転労務数量 → 1.0 燃料消費量 → 460 機械損料1 → パイプロハンマ [油圧式・可変超高周波型・排出ガス対策型(第2次基準値)] 機械損料数量 → 1.3 機械損料2 → クローラクレーン [油圧駆動式ウインチ・ラチスジブ型・排出ガス対策型 (第1次基準値)]50~55t 吊 機械損料数量 → 1.3	打込み
杭打ち用 ウォータージェット	エンジン式・ 排出ガス対策型 (第1次基準値) 圧力 14.7MPa 吐出量 325ℓ/min	機-24	燃料消費量 → 120 機械損料数量 → 1.3	打込み

(5) 機械運転単価表 (水上施工)

名 称	規 格	適用単価表	指 定 事 項
バイプロハンマ (単体)	電動式・普通型 60kW, 90kW	機-25	機械損料数量 → 1.3
バイプロハンマ (単体) (ハット形鋼矢板用)	電動式・可変モーメント型 60kW, 90kW	機-25	機械損料数量 → 1.3
バイプロハンマ (単体)	油圧式・可変超高周波型・ 排出ガス対策型 (第2次基準値) 235kW	機-24	燃料消費量 → 391 機械損料数量 → 1.3
バイプロハンマ (単体) (ハット形鋼矢板用)	油圧式・可変超高周波型・ 排出ガス対策型 (第2次基準値) 235kW	機-24	燃料消費量 → 391 機械損料数量 → 1.3
杭打ち用 ウォータージェット	エンジン式・ 排出ガス対策型 (第1次基準値) 圧力 14.7MPa 吐出量 325ℓ/min	機-24	燃料消費量 → 120 機械損料数量 → 1.3
クレーン付台船	クローラークレーン 45~50t 吊 台船 300t 積	機-11	船員名称 → 高級船員 運転労務数量 → 1.0 (クローラークレーン) 燃料消費量 → 51 機械損料数量 → 1.3 機械損料単位 (台船) → 供用日 機械損料数量 → 1.3
引 船	鋼製 D 200PS 型 15GT	機-11	船員名称 → 高級船員 運転労務数量 → 1.0 燃料消費量 → 111 (重油) 機械損料数量 → 1.0 機械損料単位 → 供用日

②-2 バイブロハンマ工（軽量鋼矢板打込引抜工）（建地-I）

1. 適用範囲

本資料は、電動式バイブロハンマによる軽量鋼矢板の打込み、引抜きに適用する。

2. 施工概要

施工フローは、下記を標準とする。



図2-1 施工フロー

(注) 本歩掛で対応しているのは、実線部分のみである。

3. 機種の選定

機械・規格は次表を標準とする。

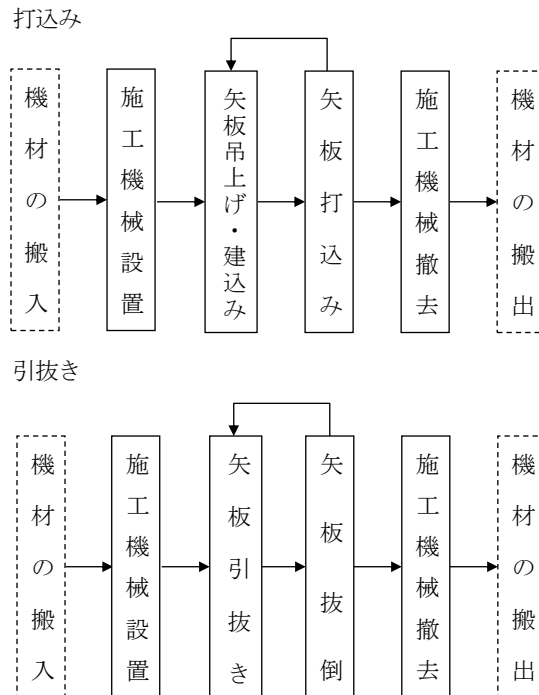
表 3.1 機種の選定

機 械 名	規 格	単 位	数 量	摘 要
バイブロハンマ	15kW	台	1	
クローラクレーン	機械駆動式ウインチ・ラチスジブ型 16t 吊	〃	1	
トラッククレーン	油圧伸縮ジブ型 16t 吊	〃	1	必要時のみ計上
発動発電機	ディーゼルエンジン駆動・排出ガス 対策型（第1次基準値） 17/20kVA	〃	1	〃

(注)1. トラッククレーンは、現場内小運搬用として次の場合のみ計上する。

- ① 施工場所から 30m 以内のところに矢板置場を設けることができない場合
 - ② 作業場所が狭小で民家その他施設、構造物などを破損又は危険にさらす恐れのある場合
2. 発動発電機は、商用電源がない場合に計上する。

4. 編成人員

軽量鋼矢板の打込み、引抜き作業の編成人員は、次表を標準とする。

表 4.1 打込み、引抜き作業の編成人員 (人)

土木一般世話役	とび工	普通作業員
1	2	1

5. 施工歩掛

5-1 打込み及び引抜き施工時間

矢板1枚当り打込み及び引抜き施工時間は、次式による。

$$TC = \frac{Ts + Tb}{fc} \dots\dots\dots (\text{分/枚})$$

TC：矢板1枚当り施工時間 (分/枚)

Ts： " 準備時間 (分/枚)

Tb： " 打込み又は引抜き時間 (分/枚)

fc：現場の条件による作業係数

(1) 軽量鋼矢板1枚当り準備時間 (Ts)

軽量鋼矢板1枚当り準備時間は、次表を標準とする。

表 5.1 軽量鋼矢板1枚当り準備時間 (Ts) (分/枚)

打 込 み	引 抜 き
$Ts = 0.3 \cdot L + 2$	$Ts = 0.15 \cdot L + 1.5$

(注) L：矢板長さ (m)

(2) 軽量鋼矢板1枚当り打込み又は引抜き時間 (Tb)

$$Tb = \gamma \cdot t \cdot K \dots\dots\dots (\text{分/枚})$$

γ：土質による打込み又は引抜き時間 (分/m)

t：矢板根入長 (m)

K：軽量鋼矢板の種類による係数

① 土質による打込み又は引抜き時間 (γ)

土質による打込み又は引抜き時間は、次表を標準とする。

表 5.2 打込み又は引抜き時間 (分/m)

工 種		(γ ₁) レキ質土・砂・砂質土	(γ ₂) 粘性土
打 込	パイプロハンマ	$0.02 \cdot N_1 + 0.7$	$0.03 \cdot N_2 + 0.7$
引 抜	パイプロハンマ	0.4	0.7

(注)1. N₁, N₂：各地質ごとの根入長に対する加重平均N値

2. γの算出についてはγ₁・γ₂を各々算出し、下式により加重平均する。

$$\gamma = \frac{\gamma_1 \times \ell_1 + \gamma_2 \times \ell_2}{\ell_1 + \ell_2}$$

γ：土質による打込み又は引抜き時間 (分/m)

γ₁：レキ質土・砂・砂質土の打込み又は引抜き時間 (分)

ℓ₁：γ₁に対する根入長 (m)

γ₂：粘性土の打込み又は引抜き時間 (分)

ℓ₂：γ₂に対する根入長 (m)

② 軽量鋼矢板の種類による係数 (K)

表 5.3 軽量鋼矢板の種類による係数 (K)

矢 板 種 類	打 込 み	引 抜 き
軽量鋼矢板 250mm	0.5	0.6
軽量鋼矢板 333mm	0.8	0.95

③ 現場の条件による作業係数（f c）

作業係数は、次式による。

$$f c = f_0 + f_1 + f_2 + f_3 + f_4$$

f₀：基準作業係数f₁～f₄：作業条件による補正係数表 5.4 基準作業係数（f₀）

打 込 み	引 抜 き
0.8	0.7

表 5.5 作業条件による補正係数

条 件		係 数			摘 要
		-0.05	0	+0.05	
f ₁	家屋、鉄道、橋梁、道路施設、構造物などによる障害の程度	かなりある	な し	—	作業中断の有無、並びに機械の行動に制約される。
f ₂	現場の広さによる作業難易の程度	不 良	普 通	—	機械の移動、矢板の仮置場所、矢板の吊込みなどに十分な広さがあるか。
f ₃	足場の状況により作業に及ぼす程度	不 良	普 通	良	不陸、軟弱等による足場の良否
f ₄	施 工 規 模 (1 工事当り)	100 枚未満	100 枚以上 300 枚未満	300 枚以上	

5-2 運転時間

(1) バイプロハンマ、クローラクレーン、発動発電機

- ・軽量鋼矢板 1 枚当り施工時間 = T C
- ・運転日当り運転時間 (T) = 「建設機械等損料表」のバイプロハンマの標準時間
- ・バイプロハンマの電源に商用電源を用いた場合の電力料の算出は、軽量鋼矢板 1 枚当り施工時間 (T C) に、0.7 を乗じたものとする。

(2) トラッククレーン

- ・軽量鋼矢板 1 枚当り施工時間 = T C × 0.6

6. 単価表

(1) バイプロハンマによる軽量鋼矢板打込み又は引抜き 10 枚当り単価表

SWB251010

名 称	規 格	単 位	数 量	摘 要
土 木 一 般 世 話 役		人	$\frac{10 \cdot TC}{60} \times \frac{1}{T} \times 1$	表 4.1
と び 工		〃	$\frac{10 \cdot TC}{60} \times \frac{1}{T} \times 2$	〃
普 通 作 業 員		〃	$\frac{10 \cdot TC}{60} \times \frac{1}{T} \times 1$	〃
バ イ プ ロ ハ ン マ 杭 打 機 運 転		h	$\frac{10 \cdot TC}{60}$	ベースマシン +バイプロハンマ, 機械損料
発 動 発 電 機 運 転		日	$\frac{10 \cdot TC}{60} \times \frac{1}{T}$	必要に応じて計上, 機械損料
ト ラ ッ ク ク レ ー ン 運 転		h	$\frac{10 \cdot TC}{60} \times 0.6$	〃
諸 雑 費		式	1	
計				

(注) T=バイプロハンマ運転日当り運転時間 (h)

TC=軽量鋼矢板1枚当り施工時間 (分)

(小数第1位を四捨五入し, 整数とする。)

(2) 機械運転単価表

機 械 名	規 格	適 用 単 価 表	指 定 事 項
電 動 式 バ イ プ ロ ハ ン マ 杭 打 機	15kW	機-5	機械損料1→バイプロハンマ 15kW (商用電力を使用した場合は下記による) 電力量→E×0.7 E→バイプロハンマの時間当り電力消費量 (kWh) T→バイプロハンマ運転日当り運転時間 (h) TC→矢板1枚当り施工時間 (分)
発 動 発 電 機	ディーゼルエンジ ン駆動・排出ガス 対策型 (第1次基準値) 17/20kVA	機-12	運転時間→バイプロハンマの運転日当り運転時間 (h)
ト ラ ッ ク ク レ ー ン	油圧伸縮ジブ型 16t 吊	機-1	

②-3 油圧圧入引抜き工（建地-I）

1. 適用範囲

本資料は、油圧式杭圧入引抜き機による鋼矢板の圧入（ $N_{max} \leq 600$ ）及び引抜きの施工に適用する。

なお、継矢板の施工法は、先行する鋼矢板を圧入後、それに接続する鋼矢板を鉛直に建込んだ状態で継手部を溶接するものである。なお、可撓性鋼矢板については適用外とする。

$N_{max} \leq 50$ での施工における油圧式杭圧入引抜き機の反力チャックのつかみ代は次のとおりとする。

- ・Ⅱ、Ⅲ、Ⅳ、Ⅴ_L、Ⅵ_L、Ⅱw、Ⅲw、Ⅳw型の場合：500mmを標準とする。
- ・ハット形鋼矢板（10H、25H型）の場合：550mmを標準とする。

$N_{max} \leq 50$ での施工における布掘深さ（又は、地表面よりの余裕高さ）は反力チャックのつかみ代と同じ幅を標準とする。なお、 $50 < N_{max} \leq 600$ の施工における布掘深さ（又は、地表面よりの余裕高さ）は、1,000mmを標準とする。

また、鋼矢板型式毎の圧入長（引抜長）の適用範囲は、次表を標準とし、これにより難しい場合は、別途考慮する。

表 1.1 圧入長（引抜長） (m)

鋼矢板の型式		Ⅱ型	Ⅲ型	Ⅳ型	Ⅴ _L 型	Ⅵ _L 型	Ⅱw型	Ⅲw型	Ⅳw型	10H型	25H型
圧入長	$N_{max} \leq 25$	10以下	15以下	20以下	25以下	25以下	12以下	25以下	25以下	12以下	25以下
	$N_{max} \leq 50$	12以下	18以下	20以下	25以下	25以下	14以下	25以下	25以下	14以下	25以下
	$50 < N_{max} \leq 600$	10以下	15以下	20以下	25以下	25以下	12以下	25以下	25以下	—	—
引抜長		12以下	18以下	20以下	25以下	25以下	—				

- (注) 1. 圧入長（引抜長）とは、地表面よりの鋼矢板の圧入長（引抜長）であり、鋼矢板長とは異なる。
 2. 圧入（ $N_{max} \leq 50$ ）は、杭打ち用ウォータージェットを使用する場合に適用するものとし、 $N_{max} \leq 25$ においても転石等によりやむを得ず杭打ち用ウォータージェットを使用する場合は適用できる。
 3. 最小圧入長は、4.0m以上を標準とする。
 4. 圧入（ $600 < N_{max}$ ）は別途考慮する。

2. 施工概要

2-1 施工フロー

施工フローは、下記を標準とする。

(1) 圧入（ $N_{max} \leq 25$ ）

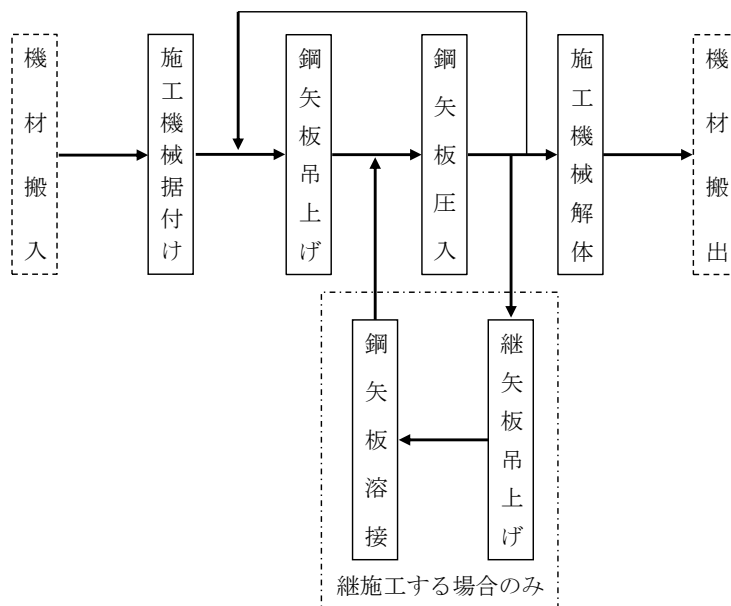

※ 施工機械足場用の敷鉄板の施工を含む。

(注) 本歩掛で対応しているのは、実線部分である。

図 2-1 施工フロー（圧入（ $N_{max} \leq 25$ ））

(2) 圧入 ($N_{max} \leq 50$)

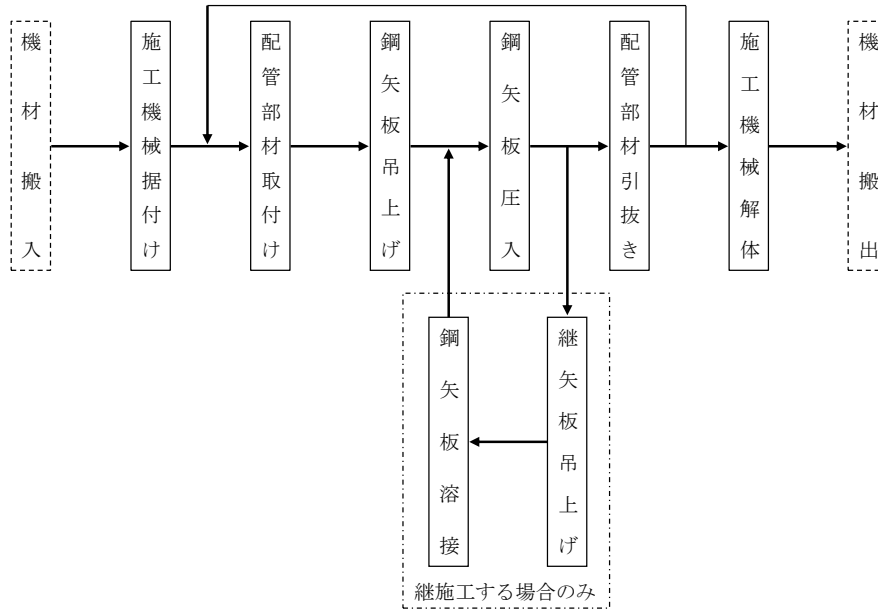

※ 施工機械足場用の敷鉄板の施工を含む。

(注) 本歩掛で対応しているのは、実線部分である。

図2-2 施工フロー（圧入 ($N_{max} \leq 50$ ））

(3) 圧入 ($50 < N_{max} \leq 600$)

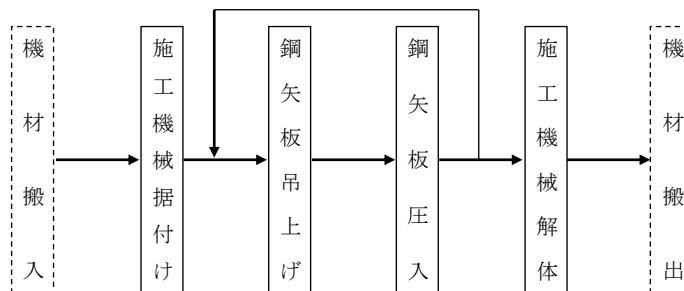

※ 施工機械足場用の敷鉄板の施工を含む。

(注) 本歩掛で対応しているのは、実線部分である。

図2-3 施工フロー（圧入 ($50 < N_{max} \leq 600$ ））

(4) 引抜き

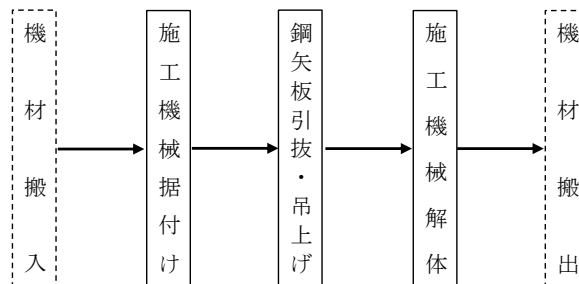

※ 施工機械足場用の敷鉄板の施工を含む。

(注) 本歩掛で対応しているのは、実線部分である。

図2-4 施工フロー（引抜き）

3. 施工歩掛

3-1 機種を選定

(1) 油圧式杭圧入引抜機

油圧式杭圧入引抜機の規格は、次表を標準とする。

表 3.1 機種を選定

作業の種類		圧 入			引 抜 き
		最大 N 値	$N_{max} \leq 25$	$N_{max} \leq 50$	
鋼 矢 板 型 式	Ⅱ・Ⅲ・Ⅳ型	エンジン式ユニット・ 排出ガス対策型 (第2次基準値) 圧入力 1,000kN 引抜力 1,100kN	エンジン式ユニット (硬質地盤専用)・ 排出ガス対策型 (第3次基準値) 普通鋼矢板用 圧入力 800kN 引抜力 900kN	エンジン式ユニット (硬質地盤専用)・ 排出ガス対策型 (第2次基準値) 圧入力 1,000kN 引抜力 1,100kN	—
	$V_L \cdot VI_L$ 型	エンジン式ユニット・ 排出ガス対策型 (第1次基準値) 広幅鋼矢板用 圧入力 981~1,471kN 引抜力1,079~1,569kN	エンジン式ユニット (硬質地盤専用)・ 排出ガス対策型 (第2次基準値) 広幅鋼矢板用 圧入力 800kN 引抜力 900kN	エンジン式ユニット・ 排出ガス対策型 (第1次基準値) 広幅鋼矢板用 圧入力 981~1,471kN 引抜力1,079~1,569kN	—
	Ⅱw・Ⅲw・Ⅳw型				—
	10H・25H型	エンジン式ユニット・ 排出ガス対策型 (第3次基準値) ハット形鋼矢板900mm用 圧入力 1,000kN 引抜力 1,100kN		—	—

(注) 圧入 ($N_{max} \leq 50$) は、杭打ち用ウォータージェットを使用する場合に適用するものとし、 $N_{max} \leq 25$ においても
転石等によりやむを得ず杭打ち用ウォータージェットを使用する場合は適用できる。

(2) 付属機械

油圧式杭圧入引抜機の付属機械の機械・規格は、次表を標準とする。

表 3.2 付属機械の機種の設定

作業の種類 機械名	圧入 (Nmax≤25) 引抜き	圧入 (Nmax≤50)	圧入 (50<Nmax≤600)	備 考
ラフテレーンクレーン (注)4	油圧伸縮ジブ型・ 排出ガス対策型(第2次基準値) 25t 吊 (注)2		油圧伸縮ジブ型・ 排出ガス対策型 (第1次基準値) 50～51t 吊 (注)2	陸上からの施工時のみ
杭 打 ち 用 ウ ォ ー タ ジ ェ ッ ト	—	エンジン式・ 排出ガス対策型 (第1次基準値) 圧力 14.7MPa 吐出量 325ℓ/min	—	
ク レ ー ン 付 台 船	クローラクレーン 35～40t 吊 台船 300t 積 (注)3		—	水上からの施工時のみ
引 船	鋼製 D 100PS 型 4.9GT (注)3		—	

(注) 1. 圧入 (Nmax≤50) は、杭打ち用ウォータージェットを使用する場合に適用するものとし、Nmax≤25 においても転石等によりやむを得ず杭打ち用ウォータージェットを使用する場合は適用できる。

2. ラフテレーンクレーンは、損料とする。

3. 水上施工の場合の注意事項

・潜水士船を必要に応じ計上する。

・海上及び港湾工事で、上表により難しい場合は別途考慮する。

・クレーン付台船には、圧入 (Nmax≤25) 時は油圧式杭圧入引抜機、同油圧ユニット、電気溶接機及び鋼矢板を搭載するものとし、鋼矢板の搭載質量は、230t (圧入 (Nmax≤50) 時は杭打ち用ウォータージェット、水槽も搭載し、鋼矢板の搭載質量は、210t) 以下とする。

4. 現場条件により上表により難しい場合は、現場条件に適した規格を選定すること。

5. 濁水処理装置が必要な場合は、「第Ⅱ編 5章⑤濁水処理工 (一般土木工事)」により別途計上する。

3-2 日当り編成人員

(1) 油圧圧入引抜き工の日当り編成人員は、次表を標準とする。

表 3.3 日当り編成人員 (人/日)

作業の種類	土木一般世話役	特殊作業員	とび工	溶接工(注)2
圧入(N _{max} ≤25)	1	1	2	2
圧入(N _{max} ≤50)	1	1	2	2
圧入(50<N _{max} ≤600)	1	1	2	—
引抜き	1	1	2	—

(注) 1. 圧入(N_{max}≤50)は、杭打ち用ウォータージェットを使用する場合に適用する。
2. 溶接工は継矢板を施工する場合のみ計上する。

(2) 水上施工の1船団に対する船舶作業の日当り編成人員は、次表を標準とする。

表3.4 船舶作業の日当り編成人員 (人/日)

職 種	レーン付台船	引 船
高級船員	1	1

(注) 1. 船員は、休日以外の休止日については、共通仮設費の準備費における繋船費として計上する。
2. 潜水士が必要な場合は、船員と同様な方法で別途計上する。
3. 海上及び港湾工事で、上表により難しい場合は別途考慮する。
4. 上表は、圧入又は引抜き作業の配置人員であり、搬入、搬出等の回航は共通仮設費の運搬費として計上する。

3-3 日当り施工枚数

(1) 圧入、引抜き（継施工なし）

鋼矢板の圧入及び引抜き作業における日当り施工枚数(N)は、表3.5～表3.12を標準とする。

1) 圧入(N_{max}≤25)

表 3.5 日当り施工枚数(N) (枚/日)

鋼矢板型式	圧入長							
	6m以下	9m以下	12m以下	15m以下	19m以下	23m以下	25m以下	
Ⅱ・Ⅲ・Ⅳ型	35	28	22	18	15	13	—	
V _L ・VI _L 型	31	24	19	16	13	11	9.7	
Ⅱ _w ・Ⅲ _w ・Ⅳ _w 型	31	24	19	15	13	11	9.5	
10H・25H型	28	21	17	14	11	9.3	8.3	

(注) 1. 圧入長とは、地表面よりの鋼矢板の圧入長であり、鋼矢板長とは異なる。
2. 鋼矢板型式毎の適用範囲は、表1.1による。
3. 最小圧入長は、4.0m以上を標準とする。
4. 日当り施工枚数には、敷鉄板の施工手間が含まれている。

2) 圧入 ($N_{max} \leq 50$)

表 3.6 日当り施工枚数 (N) (枚/日)

鋼矢板型式	圧入長							
	6m 以下	9m 以下	12m 以下	15m 以下	19m 以下	23m 以下	25m 以下	
Ⅱ・Ⅲ・Ⅳ型	24 (27)	19 (22)	16 (18)	13 (15)	11 (13)	9.3 (11)	— (—)	
V _L ・VI _L 型	23 (25)	18 (20)	14 (16)	12 (14)	10 (12)	8.4 (9.9)	7.5 (8.9)	
Ⅱ _w ・Ⅲ _w ・Ⅳ _w 型	23 (25)	18 (20)	14 (16)	12 (14)	9.8 (11)	8.3 (9.7)	7.4 (8.7)	
10H・25H型	21 (23)	16 (19)	13 (15)	11 (12)	8.7 (10)	7.3 (8.8)	6.5 (7.8)	

- (注) 1. 圧入 ($N_{max} \leq 50$) は、杭打ち用ウォータージェットを使用する場合に適用する。
 2. 圧入長とは、地表面よりの鋼矢板の圧入長であり、鋼矢板長とは異なる。
 3. 鋼矢板型式毎の適用範囲は、表 1.1 による。
 4. 最小圧入長は、4.0m 以上を標準とする。
 5. 上 段： $25 < N_{max} \leq 50$
 下段 () 書き： $N_{max} \leq 25$ で、転石等により、やむを得ず杭打ち用ウォータージェットを使用する必要が生じた場合。
 6. 日当り施工枚数には、敷鉄板の施工手間が含まれている。

3) 圧入 ($50 < N_{max} \leq 100$)

表 3.7 日当り施工枚数 (N) (枚/日)

鋼矢板型式	圧入長							
	6m 以下	9m 以下	12m 以下	15m 以下	19m 以下	23m 以下	25m 以下	
Ⅱ・Ⅲ・Ⅳ型	13	9.2	6.9	5.5	4.4	3.6	—	
V _L ・VI _L 型	12	8.2	6.1	4.8	3.9	3.2	2.8	
Ⅱ _w ・Ⅲ _w ・Ⅳ _w 型	12	8.2	6.1	4.8	3.9	3.2	2.8	

- (注) 1. 圧入長とは、地表面よりの鋼矢板の圧入長であり、鋼矢板長とは異なる。
 2. 鋼矢板型式毎の適用範囲は、表 1.1 による。
 3. 最小圧入長は、4.0m 以上を標準とする。
 4. 日当り施工枚数には、敷鉄板の施工手間が含まれている。
 5. 本歩掛は、オーガによる先行掘削の有無にかかわらず適用できる。

4) 圧入 ($100 < N_{max} \leq 180$)

表 3.8 日当り施工枚数 (N) (枚/日)

鋼矢板型式	圧入長							
	6m 以下	9m 以下	12m 以下	15m 以下	19m 以下	23m 以下	25m 以下	
Ⅱ・Ⅲ・Ⅳ型	11	7.8	5.7	4.6	3.7	3.0	—	
V _L ・VI _L 型	9.7	6.8	5.0	4.0	3.2	2.6	2.3	
Ⅱ _w ・Ⅲ _w ・Ⅳ _w 型	9.7	6.8	5.0	4.0	3.2	2.6	2.3	

- (注) 1. 圧入長とは、地表面よりの鋼矢板の圧入長であり、鋼矢板長とは異なる。
 2. 鋼矢板型式毎の適用範囲は、表 1.1 による。
 3. 最小圧入長は、4.0m 以上を標準とする。
 4. 日当り施工枚数には、敷鉄板の施工手間が含まれている。
 5. 本歩掛は、オーガによる先行掘削の有無にかかわらず適用できる。

5) 圧入 ($180 < N_{max} \leq 250$)

表 3.9 日当り施工枚数 (N) (枚/日)

鋼矢板型式	圧入長							
	6m 以下	9m 以下	12m 以下	15m 以下	19m 以下	23m 以下	25m 以下	
Ⅱ・Ⅲ・Ⅳ型	11	7.4	5.4	4.3	3.5	2.8	—	
V _L ・VI _L 型	9.4	6.5	4.8	3.7	3.0	2.5	2.2	
Ⅱ _w ・Ⅲ _w ・Ⅳ _w 型	9.4	6.5	4.8	3.7	3.0	2.5	2.2	

- (注) 1. 圧入長とは、地表面よりの鋼矢板の圧入長であり、鋼矢板長とは異なる。
 2. 鋼矢板型式毎の適用範囲は、表 1.1 による。
 3. 最小圧入長は、4.0m 以上を標準とする。
 4. 日当り施工枚数には、敷鉄板の施工手間が含まれている。
 5. 本歩掛は、オーガによる先行掘削の有無にかかわらず適用できる。

6) 圧入 ($250 < N_{max} \leq 375$)

表 3.10 日当り施工枚数 (N) (枚/日)

鋼矢板型式	圧入長							
	6m 以下	9m 以下	12m 以下	15m 以下	19m 以下	23m 以下	25m 以下	
Ⅱ・Ⅲ・Ⅳ型	9.3	6.4	4.7	3.7	3.0	2.4	—	
V _L ・VI _L 型	8.1	5.6	4.1	3.2	2.6	2.1	1.8	
Ⅱ _w ・Ⅲ _w ・Ⅳ _w 型	8.1	5.6	4.1	3.2	2.6	2.1	1.8	

- (注) 1. 圧入長とは、地表面よりの鋼矢板の圧入長であり、鋼矢板長とは異なる。
 2. 鋼矢板型式毎の適用範囲は、表 1.1 による。
 3. 最小圧入長は、4.0m 以上を標準とする。
 4. 日当り施工枚数には、敷鉄板の施工手間が含まれている。
 5. 本歩掛は、オーガによる先行掘削の有無にかかわらず適用できる。

7) 圧入 ($375 < N_{max} \leq 600$)

表 3.11 日当り施工枚数 (N) (枚/日)

鋼矢板型式	圧入長							
	6m 以下	9m 以下	12m 以下	15m 以下	19m 以下	23m 以下	25m 以下	
Ⅱ・Ⅲ・Ⅳ型	7.6	5.2	3.8	3.0	2.4	1.9	—	
V _L ・VI _L 型	6.6	4.5	3.3	2.6	2.1	1.7	1.5	
Ⅱ _w ・Ⅲ _w ・Ⅳ _w 型	6.6	4.5	3.3	2.6	2.1	1.7	1.5	

- (注) 1. 圧入長とは、地表面よりの鋼矢板の圧入長であり、鋼矢板長とは異なる。
 2. 鋼矢板型式毎の適用範囲は、表 1.1 による。
 3. 最小圧入長は、4.0m 以上を標準とする。
 4. 日当り施工枚数には、敷鉄板の施工手間が含まれている。
 5. 本歩掛は、オーガによる先行掘削の有無にかかわらず適用できる。

8) 引抜き

表3.12 日当り施工枚数(N) (枚/日)

鋼矢板型式	引抜き長						
	6m 以下	9m 以下	12m 以下	15m 以下	19m 以下	23m 以下	25m 以下
Ⅱ・Ⅲ・Ⅳ・Ⅴ _L ・Ⅵ _L 型	58	48	40	34	30	25	23

- (注) 1. 引抜き長とは、地表面より鋼矢板の引抜き長であり、鋼矢板長とは異なる。
 2. 鋼矢板型式毎の適用範囲は、表1.1による。
 3. 最小引抜き長は、4.0m以上を標準とする。
 4. 日当り施工枚数には、敷鉄板の施工手間が含まれている。

(2) 圧入（継施工あり）

鋼矢板1枚につき1箇所継施工（圧入）する場合の日当り施工枚数(N)は、表3.13～表3.14を標準とする。

鋼矢板1枚につき2箇所以上継施工を行う場合は、表3.15の補正係数を、表3.13～表3.14の枚数に乗じて、日当り継施工枚数を求める。

(注) 鋼矢板1枚当りX箇所継ぐ場合の日当り継施工枚数 $N' = N \times F$ (F:補正係数)

日当り継施工枚数 N' が10以上の場合は、小数第1位を四捨五入し、整数とする。

日当り継施工枚数 N' が10未満の場合は、小数第2位を四捨五入し、小数第1位とする。

1) 圧入継施工 ($N_{max} \leq 25$)

表3.13 日当り継施工枚数(N) (枚/日)

鋼矢板型式	圧入長						
	6m 以下	9m 以下	12m 以下	15m 以下	19m 以下	23m 以下	25m 以下
Ⅱ型	17	15	13	—	—	—	—
Ⅲ型	14	13	11	10	—	—	—
Ⅳ型	13	12	10	9.5	8.6	7.9	—
Ⅴ _L 型	7.6	7.1	6.6	6.2	5.7	5.2	5.0
Ⅵ _L 型	6.4	6.0	5.6	5.3	5.0	4.6	4.4
Ⅱ _w 型	15	13	11	—	—	—	—
Ⅲ _w 型	12	11	9.7	8.6	7.9	7.1	6.2
Ⅳ _w 型	9.2	8.4	7.7	7.0	6.5	6.0	5.3
10H型	8.4	7.6	7.0	—	—	—	—
25H型	6.8	6.3	5.9	5.5	5.0	4.5	4.2

- (注) 1. 圧入長とは、地表面よりの鋼矢板の圧入長であり、鋼矢板長とは異なる。
 2. 鋼矢板型式毎の適用範囲は、表1.1による。
 3. 最小圧入長は、4.0m以上を標準とする。
 4. 日当り継施工枚数には、敷鉄板の施工手間が含まれている。

2) 圧入継施工 ($N_{max} \leq 50$)

表 3.14 日当り継施工枚数 (N)

(枚/日)

鋼矢板型式	圧入長							
	6m 以下	9m 以下	12m 以下	15m 以下	19m 以下	23m 以下	25m 以下	
Ⅱ型	14 (15)	12 (13)	11 (12)	—	—	—	—	
Ⅲ型	12 (13)	11 (11)	9.6 (10)	8.4 (9.2)	7.5 (8.4)	—	—	
Ⅳ型	11 (11)	9.7 (10)	8.9 (9.5)	7.9 (8.6)	7.1 (7.9)	6.2 (7.1)	—	
V _L 型	7.0 (7.1)	6.4 (6.7)	5.8 (6.2)	5.5 (5.8)	5.0 (5.5)	4.4 (5.0)	4.4 (4.7)	
VI _L 型	5.9 (6.1)	5.5 (5.7)	5.1 (5.3)	4.8 (5.1)	4.4 (4.8)	4.0 (4.4)	4.0 (4.2)	
Ⅱ _w 型	13 (13)	11 (12)	9.4 (10)	8.5 (9.4)	—	—	—	
Ⅲ _w 型	11 (11)	9.5 (10)	8.2 (8.9)	7.5 (8.2)	6.7 (7.1)	5.7 (6.7)	5.2 (6.2)	
Ⅳ _w 型	8.3 (8.6)	7.5 (7.9)	6.7 (7.2)	6.2 (6.7)	5.7 (6.0)	5.0 (5.7)	4.6 (5.3)	
10H型	7.6 (7.9)	6.9 (7.4)	6.2 (6.7)	5.7 (6.0)	—	—	—	
25H型	6.3 (6.5)	5.8 (6.1)	5.3 (5.6)	5.0 (5.1)	4.5 (4.7)	3.9 (4.5)	3.9 (4.2)	

- (注) 1. 圧入 ($N_{max} \leq 50$) は、杭打ち用ウォータージェットを使用する場合に適用する。
 2. 圧入長とは、地表面よりの鋼矢板の圧入長であり、鋼矢板長とは異なる。
 3. 鋼矢板型式毎の適用範囲は、表 1.1 による。
 4. 最小圧入長は、4.0m 以上を標準とする。
 5. 上 段 : $25 < N_{max} \leq 50$
 下段 () 書き : $N_{max} \leq 25$ で、転石等により、やむを得ず杭打ち用ウォータージェットを使用する必要が生じた場合。
 6. 日当り継施工枚数には、敷鉄板の施工手間が含まれている。

3) 鋼矢板 1 枚当り継施工箇所数による補正

表 3.15 補正係数 (F) (鋼矢板 1 枚当り 2 箇所以上継施工を行う場合)

鋼矢板 1 枚当り継施工箇所数 (X)	2 箇所	3 箇所	4 箇所	5 箇所
補正係数 (F)	0.66	0.50	0.40	0.34

(3) 継施工費

継施工が必要な場合の費用は、「第Ⅱ編第 5 章仮設工②-1 バイプロハンマ工 3. 施工歩掛 3-3 日当り施工枚 (本) 数 (3) 継施工費」により別途計上する。

(4) 鋼矢板の引抜き・切断

鋼矢板を鉛直に吊上げた状態で、鋼矢板を切断する場合については、別途計上する。

(5) 油圧式杭圧入引抜機の据付け・解体歩掛

据付け・解体は、施工前の準備としての施工機械の配置、試運転調整等と施工後の施工機械の解体・撤去作業であり、歩掛は次表を標準とする。

表 3.16 据付・解体歩掛

作業の種類	労務(人/回)			組合せ機械運転時間(日/回)	
	土木一般世話役	特殊作業員	とび工	油圧式杭圧入引抜機	ラフテレーンクレーン
圧入(N _{max} ≤25)	0.29	0.29	0.58	0.25	0.30
圧入(N _{max} ≤50)	0.50	0.50	1.00	0.29	0.45
圧入(50<N _{max} ≤600)	1.10	1.10	2.19	0.59	0.90
引抜き	0.19	0.19	0.39	0.13	0.19

- (注) 1. 圧入(N_{max}≤50)は、杭打ち用ウォータージェットを使用する場合に適用する。
 2. 本歩掛は、既設鋼矢板、反力架台いずれを使用する場合も適用できる。
 3. 本表は、据付・解体1回当りの歩掛である。したがって、1工事で機械1組につき、工事着工時には1回、現場内移設時には移設回数分計上する。
 4. 水上施工等で反力架台が設置できない場合には、初期鋼矢板の施工は、パイプロハンマ工により別途計上する。また、引抜きにおいても残鋼矢板の施工はパイプロハンマ工により別途計上する。
 (初期又は残鋼矢板：Ⅱ～Ⅳ型4枚、V_L～VI_L型及びⅡ_w～Ⅳ_w型3枚、10H・25H型4枚)なお、クレーン付台船及び引船の運転日数は、土木一般世話役の歩掛を「日/回」と読み替えて適用するものとし、回航費用は別途計上する。

3-4 諸雑費

圧入(N_{max}≤25)、圧入(N_{max}≤50)及び引抜きにおける諸雑費は、共下がり防止用の溶接棒及び電気溶接機損料、施工機械足場用の敷鉄板賃料、ウォータージェット併用施工用付属機器に関する経費(配管バンド、溶接棒、電気溶接機損料、工事用水中モータポンプ損料、水槽及び配管損料)、現場内小運搬に関する経費、電力に関する経費等の費用(継施工に関する経費は除く)であり、労務費、機械損料及び機械運転経費の合計額に次表の率を乗じた金額を上限として計上する。

圧入(50<N_{max}≤600)における諸雑費は、溶接棒、施工機械足場用の敷鉄板賃料、電気溶接機損料、現場内小運搬に関する経費、排土処理用のバックホウ運転に関する経費、オーガスクリュ及びオーガヘッド並びにケーシング損料等の費用であり、労務費、機械損料及び機械運転経費の合計額に次表の率を乗じた金額を上限として計上する。

なお、上記諸雑費に含まれるもの以外で施工に際し、オーガスクリュ及びオーガヘッド等へ付着した土等を除去するための高圧洗浄機やエアークンプレッサーを用いる必要が生じた場合は、別途考慮すること。

表 3.17 諸雑費率

(%)

作業の種類	陸上施工				水上施工			
	継施工なし		継施工あり		継施工なし		継施工あり	
	普通・広幅鋼矢板	ハット形鋼矢板	普通・広幅鋼矢板	ハット形鋼矢板	普通・広幅鋼矢板	ハット形鋼矢板	普通・広幅鋼矢板	ハット形鋼矢板
圧入(N _{max} ≤25)	1	1	2	2	1	1	3	2
圧入(N _{max} ≤50)	8	6	8	7	6	5	8	7
圧入(50<N _{max} ≤600)	16				—			
引抜き	0.2 (注)2				—			

- (注) 1. 圧入(N_{max}≤50)は、杭打ち用ウォータージェットを使用する場合に適用する。
 2. 引抜きの諸雑費率は、広幅鋼矢板には適用しない。

4. 単価表

(1) 鋼矢板圧入 10 枚当り単価表 (Nmax≤25)

SWB251330

名 称	規 格	単 位	数 量	摘 要
土 木 一 般 世 話 役		人	$\frac{10}{N} \times 1$	表 3.3 表 3.5
特 殊 作 業 員		〃	$\frac{10}{N} \times 1$	〃 〃
と び 工		〃	$\frac{10}{N} \times 2$	〃 〃
油圧式杭圧入引抜機運転		日	$\frac{10}{N}$	表 3.1 〃 機械損料
ラフテレーンクレーン 運 転	油圧伸縮ジブ型・ 排出ガス対策型(第2次基準値) 25t 吊	〃	$\frac{10}{N}$	表 3.2 (注)2 〃 機械損料
クレーン付台船運転	クローラクレーン 35～40t 吊 台船 300t 積	〃	$\frac{10}{N}$	〃 (注)3 〃 機械損料
引 船 運 転	鋼製 D 100PS 型 4.9GT	〃	$\frac{10}{N}$	〃 (注)3 〃 機械損料
諸 雑 費		式	1	表 3.17
計				

(注)1. N：日当り施工枚数 (枚/日)

2. 陸上からの施工時のみ計上する。
3. 水上からの施工時のみ計上する。

(2) 鋼矢板圧入 10 枚当り単価表 ($N_{max} \leq 50$)

SWB251340

名 称	規 格	単 位	数 量	摘 要
土 木 一 般 世 話 役		人	$\frac{10}{N} \times 1$	表 3.3 表 3.6
特 殊 作 業 員		〃	$\frac{10}{N} \times 1$	〃 〃
と び 工		〃	$\frac{10}{N} \times 2$	〃 〃
油 圧 式 杭 圧 入 引 抜 機 運 転		日	$\frac{10}{N}$	表 3.1 〃 機械損料
杭 打 ち 用 ウ ォ ー タ ジ ェ ッ ト 運 転	エンジン式・ 排出ガス対策型 (第1次基準値) 圧力 14.7MPa 吐出量 325ℓ/min	〃	$\frac{10}{N}$	表 3.2 〃 機械損料
ラ フ テ レ ー ン ク レ ー ン 運 転	油圧伸縮ジブ型・排出ガス対策型 (第2次基準値)25t 吊	〃	$\frac{10}{N}$	〃 (注)3 〃 機械損料
ク レ ー ン 付 台 船 運 転	クローラクレーン 35~40t 吊 台船 300t 積	〃	$\frac{10}{N}$	〃 (注)4 〃 機械損料
引 船 運 転	鋼製 D 100PS 型 4.9GT	〃	$\frac{10}{N}$	〃 (注)4 〃 機械損料
諸 雑 費		式	1	表 3.17
計				

(注)1. 本単価表は、杭打ち用ウォータージェットを使用する場合に適用する。

2. N：日当り施工枚数 (枚/日)
3. 陸上からの施工時のみ計上する。
4. 水上からの施工時のみ計上する。

(3) 鋼矢板圧入 10 枚当り単価表 ($50 < N_{max} \leq 600$)

SWB251390

名 称	規 格	単 位	数 量	摘 要
土 木 一 般 世 話 役		人	$\frac{10}{N} \times 1$	表 3.3 表 3.7~表 3.11
特 殊 作 業 員		〃	$\frac{10}{N} \times 1$	〃 〃
と び 工		〃	$\frac{10}{N} \times 2$	〃 〃
油 圧 式 杭 圧 入 引 抜 機 運 転		日	$\frac{10}{N}$	表 3.1 〃 機械損料
ラ フ テ レ ー ン ク レ ー ン 運 転	油圧伸縮ジブ型・排出ガス対策 型(第1次基準値)50~51t 吊	〃	$\frac{10}{N}$	表 3.2 (注)2 〃 機械損料
諸 雑 費		式	1	表 3.17
計				

(注)1. N：日当り施工枚数 (枚/日)

2. 陸上からの施工時のみ計上する。

(4) 継鋼矢板圧入 10 枚当り単価表 (Nmax ≤ 25)

SWB251350

名 称	規 格	単 位	数 量	摘 要
土 木 一 般 世 話 役		人	$\frac{10}{\text{NorN}'} \times 1$	表 3.3 表 3.13, 表 3.15
特 殊 作 業 員		〃	$\frac{10}{\text{NorN}'} \times 1$	〃 〃
と び 工		〃	$\frac{10}{\text{NorN}'} \times 2$	〃 〃
溶 接 工		〃	$\frac{10}{\text{NorN}'} \times 2$	〃 〃
継 施 工 費		箇所	10 × X	
油圧式杭圧入引抜機運転		日	$\frac{10}{\text{NorN}'}$	表 3.1 表 3.13, 表 3.15 機械損料
ラフテレーンクレーン 運 転	油圧伸縮ジブ型・ 排出ガス対策型(第2次基準値) 25t 吊	〃	$\frac{10}{\text{NorN}'}$	表 3.2 (注)2 〃 機械損料
クレーン付台船運転	クローラクレーン 35~40t 吊 台船 300t 積	〃	$\frac{10}{\text{NorN}'}$	〃 (注)3 〃 機械損料
引 船 運 転	鋼製 D 100PS 型 4.9GT	〃	$\frac{10}{\text{NorN}'}$	〃 (注)3 〃 機械損料
諸 雑 費		式	1	表 3.17
計				

(注)1. NorN' : 日当り継施工枚数 (枚/日)

X : 1 枚当り継施工箇所数 (箇所/枚)

2. 陸上からの施工時のみ計上する。
3. 水上からの施工時のみ計上する。

(5) 継鋼矢板圧入 10 枚当り単価表 (Nmax≤50)

SWB251360

名 称	規 格	単 位	数 量	摘 要
土 木 一 般 世 話 役		人	$\frac{10}{\text{NorN}'} \times 1$	表 3.3 表 3.14, 表 3.15
特 殊 作 業 員		"	$\frac{10}{\text{NorN}'} \times 1$	" " "
と び 工		"	$\frac{10}{\text{NorN}'} \times 2$	" " "
溶 接 工		"	$\frac{10}{\text{NorN}'} \times 2$	" " "
継 施 工 費		箇所	10×X	
油圧式杭圧入引抜機運転		日	$\frac{10}{\text{NorN}'}$	表 3.1 表 3.14, 表 3.15 機械損料
杭 打 ち 用 ウオータジェット運転	エンジン式・ 排出ガス対策型 (第1次基準値) 圧力 14.7MPa 吐出量 325ℓ/min	"	$\frac{10}{\text{NorN}'}$	表 3.2 " " 機械損料
ラフテレーンクレーン 運 転	油圧伸縮ジブ型・排出ガス 対策型 (第2次基準値) 25t 吊	"	$\frac{10}{\text{NorN}'}$	" (注)3 " " 機械損料
クレーン付台船運転	クローラクレーン 35~40t 吊 台船 300t 積	"	$\frac{10}{\text{NorN}'}$	" (注)4 " " 機械損料
引 船 運 転	鋼製 D 100PS 型 4.9GT	"	$\frac{10}{\text{NorN}'}$	" (注)4 " " 機械損料
諸 雑 費		式	1	表 3.17
計				

(注)1. 本単価表は、杭打ち用ウオータジェットを使用する場合に適用する。

2. NorN' : 日当り継施工枚数 (枚/日)
X : 1 枚当り継施工箇所数 (箇所/枚)
3. 陸上からの施工時のみ計上する。
4. 水上からの施工時のみ計上する。

(6) 鋼矢板引抜き 10枚当り単価表

SWB251370

名 称	規 格	単 位	数 量	摘 要
土 木 一 般 世 話 役		人	$\frac{10}{N} \times 1$	表 3.3 表 3.12
特 殊 作 業 員		〃	$\frac{10}{N} \times 1$	〃 〃
と び 工		〃	$\frac{10}{N} \times 2$	〃 〃
油 圧 式 杭 圧 入 引 抜 機 運 転		日	$\frac{10}{N}$	表 3.1 〃 機械損料
ラ フ テ レ ー ン ク レ ー ン 運 転	油 圧 伸 縮 ジ ブ 型 ・ 排 出 ガ ス 対 策 型 (第 2 次 基 準 値) 25t 吊	〃	$\frac{10}{N}$	表 3.2 (注)2 〃 機械損料
ク レ ー ン 付 台 船 運 転	ク ロー ラ ク レ ー ン 35~40t 吊 台 船 300t 積	〃	$\frac{10}{N}$	〃 (注)3 〃 機械損料
引 船 運 転	鋼 製 D 100PS 型 4.9GT	〃	$\frac{10}{N}$	〃 (注)3 〃 機械損料
諸 雑 費		式	1	表 3.17
計				

(注)1. N : 日当り施工枚数 (枚/日)

2. 陸上からの施工時のみ計上する。
3. 水上からの施工時のみ計上する。

(7) 油圧式杭圧入引抜機据付・解体1回当り単価表

SWB251380

名 称	規 格	単 位	数 量	摘 要
土 木 一 般 世 話 役		人		表 3. 16
特 殊 作 業 員		〃		〃
と び 工		〃		〃
油 圧 式 杭 圧 入 引 抜 機 運 転		日		表 3. 1 表 3. 16 機械損料
ラ フ テ レ ー ン ク レ ー ン 運 転	油 圧 伸 縮 ジ ブ 型 ・ 排 出 ガ ス 対 策 型 (第 2 次 基 準 値) 25t 吊	〃		表 3. 2 (注)2 〃 機械損料
ラ フ テ レ ー ン ク レ ー ン 運 転	油 圧 伸 縮 ジ ブ 型 ・ 排 出 ガ ス 対 策 型 (第 1 次 基 準 値) 50～51t 吊	〃		〃 (注)2 〃 機械損料
ク レ ー ン 付 台 船 運 転	ク ロー ラ ク レ ー ン 35～40t 吊 台 船 300t 積	〃	da	〃 (注)3 〃 機械損料
引 船 運 転	鋼 製 D 100PS 型 4. 9GT	〃	da	〃 (注)3 〃 機械損料
諸 雑 費		式	1	
計				

(注) 1. da: 土木一般世話役の据付・解体歩掛 (日/回)

2. 陸上からの施工時のみ計上する。

3. 水上からの施工時のみ計上する。

(8) 機械運転単価表

機 械 名	規 格	適用単価表	指 定 事 項
油圧式杭圧入引抜機	エンジン式ユニット・排出ガス対策型 (第2次基準値) 圧入力 1,000kN 引抜力 1,100kN	機-24	燃料消費量 → 170 機械損料数量 → 1.45
油圧式杭圧入引抜機	エンジン式ユニット・排出ガス対策型 (第1次基準値)広幅鋼矢板用 圧入力 981~1,471kN 引抜力 1,079~1,569kN	機-24	燃料消費量 → 113 機械損料数量 → 1.45
油圧式杭圧入引抜機	エンジン式ユニット・排出ガス対策型 (第3次基準値) ハット形鋼矢板 900mm 用 圧入力 1,000kN 引抜力 1,100kN	機-24	燃料消費量 → 170 機械損料数量 → 1.45
油圧式杭圧入引抜機 (鋼矢板Ⅱ・Ⅲ・Ⅳ型用)	エンジン式ユニット(硬質地盤専用)・ 排出ガス対策型(第3次基準値)普通鋼矢板用 圧入力 800kN 引抜力 900kN	機-24	燃料消費量 → 176 機械損料数量 → 1.45
油圧式杭圧入引抜機 (鋼矢板Ⅴ _L ・Ⅵ _L ・ Ⅱ _w ・Ⅲ _w ・Ⅳ _w 型用)	エンジン式ユニット(硬質地盤専用)・ 排出ガス対策型(第2次基準値)広幅鋼矢板用 圧入力 800kN 引抜力 900kN	機-24	燃料消費量 → 170 機械損料数量 → 1.45
杭 打 ち 用 ウォータージェット	エンジン式・排出ガス対策型(第1次基準値) 圧力 14.7MPa 吐出量 3250/min	機-24	燃料消費量 → 120 機械損料数量 → 1.45
ラ フ テ レ ー ン ク レ ー ン	油圧伸縮ジブ型・排出ガス対策型 (第2次基準値) 25t 吊	機-18	運転労務数量 → 1.00 燃料消費量 → 88 機械損料数量 → 1.45
ラ フ テ レ ー ン ク レ ー ン	油圧伸縮ジブ型・排出ガス対策型 (第1次基準値) 50~51t 吊	機-18	運転労務数量 → 1.00 燃料消費量 → 120 機械損料数量 → 1.45
ク レ ー ン 付 台 船	(クローラクレーン) 35~40t 吊 (台船) 300t 積	機-11	運転1日当り単価表 船員名称 → 高級船員 運転労務数量 → 1.00 (クローラクレーン) 燃料消費量 → 45 機械損料数量 → 1.45 機械損料単位 → 供用日 (台船) 機械損料数量→1.45
引 船	鋼製 D 100PS 型 4.9GT	機-11	運転1日当り単価表 船員名称 → 高級船員 運転労務数量 → 1.00 主燃料 → 重油 燃料消費量 → 57 機械損料数量 → 1.21 機械損料単位 → 供用日

②-4 プレボーリング（建地、建災-I）

1. 適用範囲

本資料は、プレボーリング工法によるH形鋼の施工（打込み）に適用する。

2. 機種の設定

2-1 アースオーガ（プレボーリング用）の規格



図 2-1 アースオーガ規格選定図

表 2.1 クローラ式杭打機標準機種

アースオーガ規格	杭 打 機
30kW	ディーゼルハンマ及びアースオーガ併用・直結三点支持式
45kW	〃

- (注) 1. 打込みを行う場合のディーゼルハンマ規格はラム質量1.3tを標準とする。
2. 打込みを行わない場合はディーゼルハンマに替えて、モンケン（2t）の装備を標準とする。

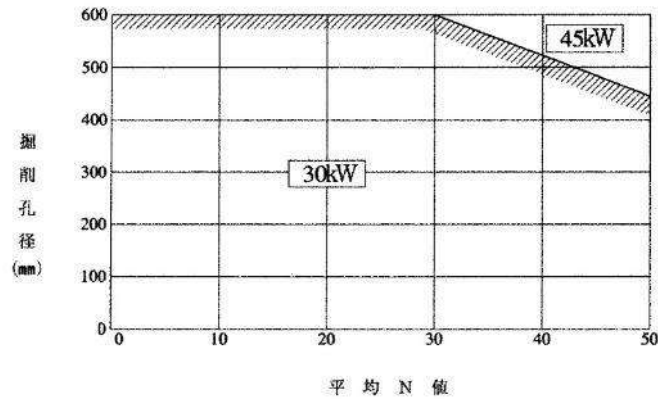
(1) アースオーガ径

H形鋼サイズとアースオーガ径の関係は、次表を標準とする。

表 2.2 H形鋼サイズとアースオーガ径

H 形 鋼 サ イ ズ	H200	H250	H300	H350
アースオーガ径	φ 350mm	φ 400mm	φ 450mm	φ 500mm

2-2 その他の機種

(1) 補助クレーン

現場内小運搬用クレーンは、トラッククレーン（油圧伸縮ジブ型 16t 吊）を標準とし、下記の場合等必要に応じて考慮する。

- ① 施工場所から 30m 以内のところに材料置場を設けることができない場合。
- ② 民家、その他施設、構造物等を破損又は危険にさらす恐れのある場合。

(2) バックホウ

バックホウ（クローラ型）は、掘削土の処理作業（穴埋作業及び簡単な整正を含む）として標準型・排出ガス対策型（第1次基準値）山積 0.45m³（平積 0.35m³）を標準とする。

3. 編成人員及び運転時間

3-1 編成人員

H形鋼施工の1班編成は、次表を標準とする。

ただし、杭打機等の運転労務は「第Ⅰ編第7章①建設機械運転労務」により別途計上する。

表 3.1 H形鋼施工編成人員 (人)

工 種		職 種		
		土 木 一 般 世 話 役	と び 工	普通作業員
打込み	プレボーリング	1	2	1

3-2 運転時間

- (1) H形鋼施工機械の運転日当り運転時間は「建設機械等損料算定表」の杭打機の標準時間とする。
- (2) 補助クレーンは、単独機械とし、運転時間は打込み施工時間の60%とする。
- (3) バックホウの杭1本の施工に要する運転時間は、 $T_c \times 0.3$ min/本とする。

4. 施工歩掛

H形鋼1本当りの打込施工時間は次式による。

$$T_c = \frac{T_s + T_b}{F} \quad (\text{min/本})$$

T_c : H形鋼1本当り施工時間 (min /本)

T_s : H形鋼1本当り準備時間 (min /本)

T_b : H形鋼1本当り打込時間 (min /本)

F : 作業係数

4-1 H形鋼1本当り準備時間 (T_s)

準備時間は、足場づくり、杭打機の移動、H形鋼の吊込み、芯出し、機械の給油脂等を含む時間であり、次表とする。

表 4.1 H形鋼1本当り準備時間 (min/本)

工 種		時 間
打込み	プレボーリング	12

- (注)1. 準備時間には打込みのための時間も含む。
2. 打込みをしない場合は2分を減ずるものとする。

4-2 H形鋼1本当り打込み時間 (T b)

(1) プレボーリング

$$Tb = T_{b0} + T_{bh}$$

$$T_{b0} = \gamma_0 \times \ell_0 \times K_0$$

$$T_{bh} = \gamma \times \ell \times K$$

Tb : H形鋼1本当り掘削・打込時間 (min/本)

T_{b0} : H形鋼1本当り掘削時間 (min /本)

T_{bh} : H形鋼1本当り打込時間 (min /本)

γ_0 : 掘削の単位作業時間 (min/m)

ℓ_0 : 掘削深さ (m)

K_0 : ハンマ係数

γ : 打込単位作業時間 (min/m)

ℓ : 打止め長さ (m)

K : ハンマ係数



図4-1 施工状況 (プレボーリング)

表 4.2 掘削・打止単位作業時間 (γ_0, γ)

工種	土質	
	砂質土・レキ質土 (γ_{01}, γ_1)	粘性土 (γ_{02}, γ_2)
アースオーガ掘削	$0.03N_1 + 1.5$	$0.05N_2 + 1.5$
ディーゼルハンマ打止め	$0.03N_1 + 0.4$	$0.05N_2 + 0.4$

(注) 1. N_1, N_2 : 各土質ごとの根入長に対する加重平均N値

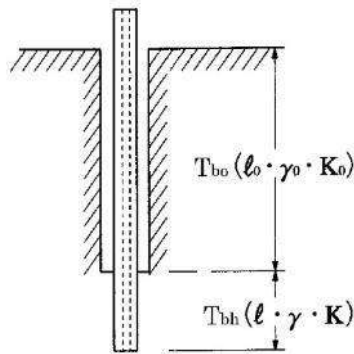
2. γ の算出については、 $\gamma_{01}, \gamma_1, \gamma_{02}, \gamma_2$ を各々算出し、次式により加重平均する。

$$\gamma_0 = \frac{\gamma_{01} \times \ell_{01} + \gamma_{02} \times \ell_{02}}{\ell_{01} + \ell_{02}}$$

γ_0 : 施工土質に対する掘削単位作業時間 (min/m)

γ_{01} : 砂質土・レキ質土に対する掘削単位作業時間 (min/m)

γ_{02} : 粘性土に対する掘削単位作業時間 (min/m)

ℓ_{01} : γ_{01} に対する掘削深さ (m)

ℓ_{02} : γ_{02} に対する掘削深さ (m)

γ の計算は、ディーゼルハンマ打込みの場合に準ずるが ℓ は打止めのための根入長とする。

表 4.3 H形鋼のハンマ係数 (K_0, K)

ハンマ係数	H形鋼の規格 (掘削径)				
	工種	H200 ($\phi 350$)	H250 ($\phi 400$)	H300 ($\phi 450$)	H350 ($\phi 500$)
K_0	アースオーガ掘削	0.90	0.95	1.00	1.10
K	ディーゼルハンマ打止め	0.90	0.95	1.00	1.05

4-3 作業係数（F）

現場作業条件による作業係数（F）は、表4.4の基準作業係数（F₀）に表4.5の作業条件による補正係数を加え算出する。

$$F = F_0 + (f_1 + f_2 + f_3)$$

F : 作業係数

F₀ : 基準作業係数

f₁～f₃ : 作業条件による補正係数

(1) 基準作業係数

機種による係数は、次表とする。

表4.4 基準作業係数

工 種		F ₀
打込み	プレボーリング	0.80

(2) 作業条件による補正係数

作業条件による係数は、次表を標準とする。

表4.5 作業条件による補正係数

条 件		補正值			摘 要
		-0.05	0	+0.05	
f ₁	家屋、鉄道、橋梁、道路、施設、構造物などによる障害の程度	かなりある	なし	—	作業中断の有無、並びに機械の行動に制約される。
f ₂	現場の広さによる作業難易の程度	不良	普通	—	機械の移動、矢板の仮置場所、矢板の吊込みなどに十分な広さがあるか。
f ₃	施 工 規 模 (1工事当たり)	50本未満	50本以上 150本未満	150本以上	

4-4 諸雑費

諸雑費は、オーガスクリュ及びオーガヘッド損料、発動発電機を使用した場合の発動発電機損料及び運転経費等の費用であり、労務費、杭打機損料及び運転経費の合計額に次表の率を乗じた金額を上限として計上する。

なお、商用電源を使用した場合は（ ）内の率を乗じた金額を上限として計上する。

表4.6 諸雑费率 (%)

諸雑费率	10(4)
------	-------

5. 単価表

(1) プレボーリング工法によるH形鋼打込み 10本当り単価表

SWB251720

名 称	規 格	単 位	数 量	摘 要
土木一般世話役		人	$10 \times T_c / 60 \times 1 / T \times 1$	表3.1
とび工		〃	$10 \times T_c / 60 \times 1 / T \times 2$	〃
普通作業員		〃	$10 \times T_c / 60 \times 1 / T \times 1$	〃
クローラ式 杭打機運転		h	$10 \times T_c / 60$	本体+ハンマ 機械損料
トラッククレーン 運 転	油圧伸縮ジブ型16t吊	〃	$10 \times T_c / 60 \times 0.6$	必要に応じて計上 機械損料
バックホウ運転	排出ガス対策型(第1次基準値)クローラ型山積 0.45m ³ (平積0.35m ³)	〃	〃 × 0.3	3-2(3) 機械損料
諸 雑 費		式	1	表4.6
計				

(注) T_c : H形鋼1本当り施工時間 (min /本)
 T : 杭打機の運転日当り運転時間 (h/日)

(2) 機械運転単価表

機 械 名	規 格	適用単価表	指 定 事 項
ディーゼルハンマ 及びアースオーガ 併用・直結三点 支持式杭打機	ラム質量1.3t オーガ出力 30kW 45kW	機-4	電力料→0.5Eo 主燃料→qp+0.5qh
トラッククレーン	油圧伸縮ジブ型16t吊	機-1	
バックホウ	排出ガス対策型 (第1次基準値) クローラ型山積0.45m ³ (平積0.35m ³)	機-1	

(注) 1. qp : 杭打機の時間当り燃料消費量 (ℓ/h)
qh : ディーゼルハンマの時間当り燃料消費量 (ℓ/h)
Eo : アースオーガの時間当り電力消費量 (kWh)

③ 鋼矢板工（アースオーガ併用圧入工）（建地－Ⅰ）

1. 適用範囲

本資料は、アースオーガ併用圧入杭打機による鋼矢板の打込みに適用する。なお、適用できる鋼矢板はⅡ、Ⅲ、Ⅳ、V_L型とし、オーガ径はⅡ、Ⅲ、Ⅳ型はφ320mm、V_L型はφ400mmとする。また、可撓性鋼矢板については適用外とする。

2. 施工概要

施工フローは、下記を標準とする。



図 2-1 施工フロー

(注) 本歩掛で対応しているのは、実線部分のみである。

3. 機種の選定

機械・規格は、次表を標準とする。

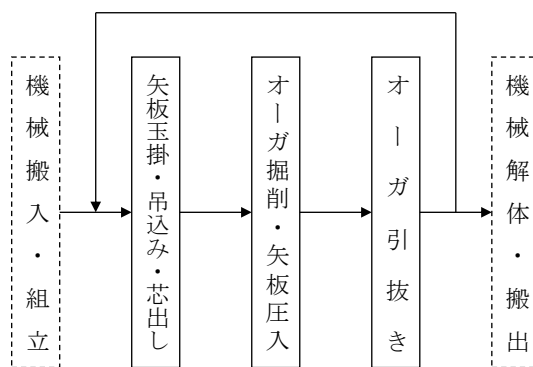
表 3.1 機種の選定

最大N値	$N_{max} \leq 50$	$50 < N_{max} \leq 65$
圧入長	20m以下	
機種	アースオーガ（油圧式）併用圧入杭打機 34kN・m	アースオーガ併用圧入杭打機 90kW

(注)1. アースオーガ併用圧入杭打機（90kW）は、鋼矢板V_L型のみ適用する。

2. 対象地盤の最大N値が50を超えるものについては、次式により換算N値を求めた上で適用する。

$$\text{換算N値} = \frac{1,500}{\text{落下50回当り貫入量}}$$

3. 圧入長とは、地表面からの鋼矢板の圧入長さであり、鋼矢板長とは異なる。

4. アースオーガ（油圧式）併用圧入杭打機については最大掘削トルク、アースオーガ併用圧入杭打機についてはオーガ出力を示す。

4. 編成人員

鋼矢板の打込圧入作業の編成人員は、次表を標準とする。

表 4.1 打込圧入の編成人員 (人)

土木一般世話役	とび工	普通作業員
1	2	1

5. 施工歩掛

5-1 鋼矢板の1日当りの圧入枚数 (N) は、表5.1~5.4による。

表5.1 日当り施工枚数 (Ⅱ型) (枚/日)

最大N値 圧入長(m)	25 以下	25を超え 50以下
2以下	38	34
2を超え 4以下	33	26
4 " 6 "	29	21
6 " 8 "	26	18
8 " 10 "	23	15
10 " 13 "	21	13
13 " 16 "	18	11
16 " 20 "	16	9

表5.2 日当り施工枚数 (Ⅲ型) (枚/日)

最大N値 圧入長(m)	25 以下	25を超え 50以下
2以下	37	32
2を超え 4以下	31	23
4 " 6 "	27	19
6 " 8 "	24	15
8 " 10 "	21	13
10 " 13 "	19	11
13 " 16 "	17	9
16 " 20 "	15	8

表5.3 日当り施工枚数 (Ⅳ型) (枚/日)

最大N値 圧入長(m)	25 以下	25を超え 50以下
2以下	36	30
2を超え 4以下	30	22
4 " 6 "	26	17
6 " 8 "	22	14
8 " 10 "	20	12
10 " 13 "	18	10
13 " 16 "	15	8
16 " 20 "	13	7

表5.4 日当り施工枚数（V_L型） (枚/日)

最大N値 圧入長(m)	25 以下	25を超え 50以下	50を超え 65以下
2以下	35	29	25
2を超え 4以下	29	20	16
4 " 6 "	24	15	11
6 " 8 "	21	12	9
8 " 10 "	19	10	7
10 " 13 "	16	8	6
13 " 16 "	14	7	5
16 " 20 "	12	6	4

(注) 最大N値が50を超えるものについては、換算N値とする。

5-2 諸雑費

諸雑費は、掘削土処理（穴埋め作業等）作業費、矢板等設置現場内小運搬費、オーガスクリュ及びオーガヘッド損料、電力に関する経費、足場材（敷鉄板等）、鋼矢板圧入金具取付に関する経費等の費用であり、労務費、杭打機損料及び運転経費の合計額に次表の率を乗じた金額を上限として計上する。

表5.5 諸雑費率 (%)

機 種	諸雑費率
アースオーガ（油圧式）併用圧入杭打機34kN・m	34
アースオーガ併用圧入杭打機90kW	37

6. 単価表

(1) アースオーガ併用圧入工法による鋼矢板打込み10枚当り単価表

SWB251110

名 称	規 格	単 位	数 量	摘 要
土 木 一 般 世 話 役		人	$\frac{10}{N} \times 1$	表4.1 表5.1～5.4
と び 工		"	$\frac{10}{N} \times 2$	" "
普 通 作 業 員		"	$\frac{10}{N} \times 1$	" "
ク ロ ー ラ 式 ア ー ス オ ー ガ 運 転		日	$\frac{10}{N}$	表3.1 表5.1～5.4 機械損料
諸 雑 費		式	1	表5.5
計				

(注) N：日当り施工枚数（枚/日）

(2) 機械運転単価表

機 械 名	規 格	適 用 単 価 表	指 定 事 項
ク ロ ー ラ 式 ア ー ス オ ー ガ	アースオーガ（油圧式） 併用圧入杭打機 34kN・m	機-18	運転労務数量→1.00 燃料消費量 →57 機械損料数量→1.59
	アースオーガ 併用圧入杭打機 90kW		運転労務数量→1.00 燃料消費量 →74 機械損料数量→1.59

④ 鋼矢板（H形鋼）工（クレーン引抜き工）

1. 適用範囲

本資料は、引抜き長 10m 以上 20m 以下の鋼矢板及びH形鋼のクレーンとワイヤ式杭抜き機による施工に適用する。
適用にあたっては、現場条件により他工法との比較検討を行うものとする。なお、可撓性鋼矢板については適用外とする。

2. 施工概要

2-1 施工フロー

施工フローは、下記を標準とする。

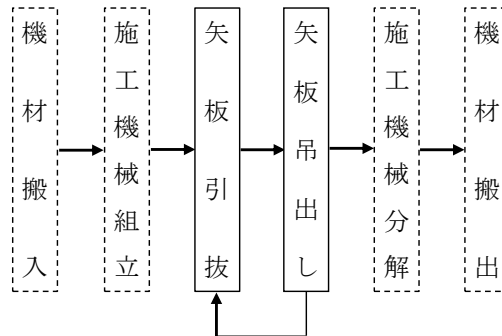

(注) 本歩掛で対応しているのは、実線部分である。

図 2-1 施工フロー

2-2 参考図等



図 2-2 施工図

3. 施工歩掛

3-1 機種を選定

機械・規格は、次表を標準とする。

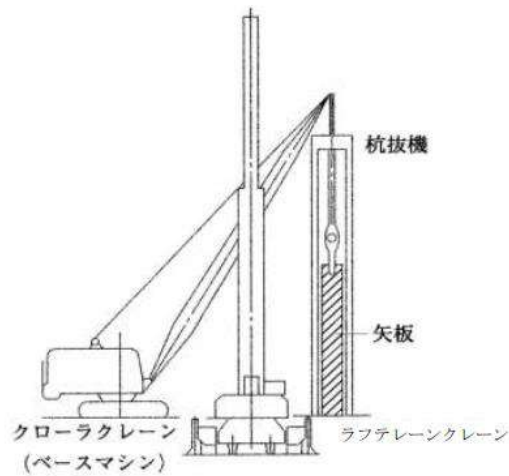
表3.1 機種を選定

機 械 名	規 格	単 位	数 量	摘 要
杭 抜 き 機	(杭抜き機) ワイヤ式 最大引抜き力2,940kN (300t) (クローラクレーン) 油圧駆動式ウインチ・ ラチスジブ型・ 排出ガス対策型 (第1次基準値) 30~35t吊	台	1	ワイヤ式杭抜き機 + クローラクレーン (ベースマシン)
ラフテレーンクレーン	油圧伸縮ジブ型・ 排出ガス対策型 (第1次基準値) 20t吊	〃	1	合引き及び吊出し用

- (注) 1. ラフテレーンクレーンは、賃料とする。
2. 現場条件により上表により難しい場合は、別途考慮する。

3-2 日当り編成人員

クレーン引抜き作業の日当り編成人員は、次表を標準とする。

表3.2 日当り編成人員 (人/日)

土木一般世話役	と び 工	普通作業員
1	2	1

3-3 日当り引抜き枚[本]数

矢板、H形鋼の施工1日当り引抜き枚[本]数(N)は、次表を標準とする。

表3.3 日当り引抜き枚[本]数 (N) (枚[本]/日)

作業補正条件 引抜き長 (m)	家屋、鉄道、橋梁、道路、施設 及び構造物による障害	
	有 り	無 し
10以上 12以下	20	23
12を超え15以下	18	20
15を超え20以下	15	17

- (注) 家屋、鉄道、橋梁、道路、施設及び構造物による障害の有無は、作業中断の有無及び作業の行動制限の有無によって判断する。

4. 単価表

(1) クレーンによる鋼矢板及びH形鋼引抜 10 枚 (本) 当り単価表

(鋼矢板)SWB251610

(H型鋼)SWB251620

名 称	規 格	単 位	数 量	摘 要
土 木 一 般 世 話 役		人	$\frac{10}{N} \times 1$	表 3.2 表 3.3
と び 工		〃	$\frac{10}{N} \times 2$	〃
普 通 作 業 員		〃	$\frac{10}{N} \times 1$	〃
杭 抜 き 機 運 転	(杭抜き機) ワイヤ式 最大引抜力2,940kN (300t) (クローラクレーン) 油圧駆動式ウインチ・ラチスジブ型 ・排出ガス対策型 (第1次基準値) 30~35t吊	日	$\frac{10}{N}$	表 3.1 機械損料
ラフテレーンクレーン 運 転	油圧伸縮ジブ型・排出ガス対策型 (第1次基準値) 20t 吊	〃	$\frac{10}{N}$	表 3.1 機械賃料
諸 雑 費		式	1	
計				

(注) N : 日当り施工枚 (本) 数 (枚 [本] / 日)

(2) 機械運転単価表

機 械 名	規 格	適用単価表	指 定 事 項
杭 抜 き 機	ワイヤ式 最大引抜力 2,940kN (300t)	機-20	運転労務数量 → 1.00 燃料消費量 → 53 機械損料1 → 杭抜き機 機械損料数量 → 1.58 機械損料2 → クローラクレーン (油圧駆動式ウインチ・ラチスジブ型・ 排出ガス対策型 (第1次基準値) 30~35t 吊) 機械損料数量 → 1.58

⑤ 鋼矢板施工法選定表（参考）

⑤-1 鋼矢板打込施工法選定表（参考）

鋼矢板打込施工法選定表は、陸上での一般的な施工条件（鋼矢板型式、環境条件、N値及び継施工の有無）を基として経済性を考慮した参考の選定表である。なお、現場施工条件等により本表により難しい場合は、比較検討すること。

鋼矢板型式	環境対策	打込長	継施工無し				継施工有り		
			N値				N値		
			Nmax ≤ 25 ※1	25 < Nmax ≤ 50 ※1,2	50 < Nmax ≤ 180 ※2	≤ 600	Nmax ≤ 25 ※1	25 < Nmax ≤ 50 ※1,2	50 < Nmax ≤ 180 ※2
I A型	無し	L ≤ 6m	電動式バイプロハンマ		—		—		
II型	無し	L < 4m	電動式バイプロハンマ		電動式バイプロハンマ ウォータージェット併用	—	電動式バイプロハンマ		電動式バイプロハンマ ウォータージェット併用
		4m ≤ L ≤ 6m	油圧式杭圧入引抜機				油圧式杭圧入引抜機		
		6m < L ≤ 10m							
		10m < L ≤ 15m							
	低振動	L < 4m	油圧式バイプロハンマ		油圧式バイプロハンマ ウォータージェット併用	—	油圧式バイプロハンマ		油圧式バイプロハンマ ウォータージェット併用
		4m ≤ L ≤ 10m	油圧式杭圧入引抜機				油圧式杭圧入引抜機		
		10m < L ≤ 15m							
	無振動	4m ≤ L ≤ 10m	油圧式杭圧入引抜機	油圧式杭圧入引抜機 ウォータージェット併用	50 < Nmax ≤ 600 油圧式杭圧入引抜機 (硬質地盤専用)	油圧式杭圧入引抜機	油圧式杭圧入引抜機 ウォータージェット併用	—	
		10m < L ≤ 12m	—		—		—		—
	III型	無し	L < 4m	電動式バイプロハンマ		電動式バイプロハンマ ウォータージェット併用	—	電動式バイプロハンマ	
4m ≤ L ≤ 9m			油圧式杭圧入引抜機		油圧式杭圧入引抜機				
9m < L ≤ 12m									
12m < L ≤ 19m									
低振動		L < 4m	電動式バイプロハンマ		油圧式バイプロハンマ ウォータージェット併用	—	油圧式バイプロハンマ		油圧式バイプロハンマ ウォータージェット併用
		4m ≤ L ≤ 15m	油圧式杭圧入引抜機				油圧式杭圧入引抜機		
		15m < L ≤ 19m							
無振動		4m ≤ L ≤ 15m	油圧式杭圧入引抜機	油圧式杭圧入引抜機 ウォータージェット併用	50 < Nmax ≤ 600 油圧式杭圧入引抜機 (硬質地盤専用)	油圧式杭圧入引抜機	油圧式杭圧入引抜機 ウォータージェット併用	—	
		15m < L ≤ 18m	—		—		—		—

鋼矢板 型式	環境 対策	打込長	継施工無し				継施工有り		
			N値				N値		
			$N_{max} \leq 25$ ※1	$25 < N_{max} \leq 50$ ※1, 2	$50 < N_{max} \leq 180$ ※2	≤ 600	$N_{max} \leq 25$ ※1	$25 < N_{max} \leq 50$ ※1, 2	$50 < N_{max} \leq 180$ ※2
IV型	無し	$L < 4m$	電動式バイブロハンマ		電動式バイブロハンマ ウォータージェット併用	電動式バイブロハンマ		電動式バイブロ ハンマ ウォータージェット 併用	
		$4m \leq L \leq 9m$	油圧式杭圧入引抜機			油圧式杭圧入引抜機			
		$9m < L \leq 15m$							
		$15m < L \leq 25m$							
	低振動	$L < 4m$	油圧式バイブロハンマ		油圧式バイブロハンマ ウォータージェット併用	油圧式バイブロハンマ		油圧式バイブロ ハンマ ウォータージェット 併用	
		$4m \leq L \leq 20m$	油圧式杭圧入引抜機			油圧式杭圧入引抜機			
	$20m < L \leq 25m$								
	無振動	$4m \leq L \leq 20m$	油圧式杭圧入引抜機	油圧式杭圧入引抜機 ウォータージェット併用	$50 < N_{max} \leq 600$ 油圧式杭圧入引抜機 (硬質地盤専用)	油圧式杭圧入引抜機	油圧式杭圧入引抜機 ウォータージェット併用	—	
V L型	無し	$L < 4m$	電動式バイブロハンマ		電動式バイブロハンマ ウォータージェット併用	電動式バイブロハンマ		電動式バイブロ ハンマ ウォータージェット 併用	
		$4m \leq L \leq 9m$	油圧式杭圧入引抜機			油圧式杭圧入引抜機			
		$9m < L \leq 12m$				油圧式杭圧入引抜機			
		$12m < L \leq 15m$							
			$15m < L \leq 19m$			油圧式杭圧入引抜機			
			$19m < L \leq 23m$						
		$23m < L \leq 25m$							
	低振動	$L < 4m$	油圧式バイブロハンマ		油圧式バイブロハンマ ウォータージェット併用	油圧式バイブロハンマ		油圧式バイブロ ハンマ ウォータージェット 併用	
		$4m \leq L \leq 6m$	油圧式杭圧入引抜機	油圧式杭圧入引抜機 ウォータージェット併用		油圧式杭圧入引抜機			
		$6m \leq L \leq 25m$	油圧式バイブロハンマ						
	無振動	$L < 4m$	—	—	$50 < N_{max} \leq 65$	—	—	—	
		$4m \leq L \leq 20m$	油圧式杭圧入引抜機	油圧式杭圧入引抜機 ウォータージェット併用	電動式 アース オーガ 併用圧 入杭打機	$65 < N_{max} \leq 600$ 油圧式杭圧入引 抜機 (硬質地盤専 用)	油圧式杭圧入引抜機	油圧式杭圧入引抜機 ウォータージェット併 用	—
$20m < L \leq 25m$									
VI L型	無振動	$4m \leq L \leq 25m$	油圧式杭圧入引抜機	油圧式杭圧入引抜機 ウォータージェット併 用	$50 < N_{max} \leq 600$ 油圧式杭圧入引抜機 (硬質地盤専用)	油圧式杭圧入引抜機	油圧式杭圧入引抜機 ウォータージェット併 用	—	

鋼矢板 型式	環境 対策	打込長	継施工無し				継施工有り			
			N値				N値			
			Nmax ≤ 25 ※1	25 < Nmax ≤ 50 ※1, 2	50 < Nmax ≤ 180 ※2	≤ 600	Nmax ≤ 25 ※1	25 < Nmax ≤ 50 ※1, 2	50 < Nmax ≤ 180 ※2	
II w型	無し	L < 4m	電動式バイプロハンマ		電動式バイプロハンマ ウォータージェット併用	—	電動式バイプロハンマ		電動式バイプロ ハンマ ウォータージェット 併用	
		4m ≤ L ≤ 6m	油圧式杭圧入引抜機				油圧式杭圧入引抜機			
		6m ≤ L ≤ 12m								
		12m < L ≤ 15m								
	低振動	L < 4m	油圧式バイプロハンマ		油圧式バイプロハンマ ウォータージェット併用	—	油圧式バイプロハンマ		油圧式バイプロ ハンマ ウォータージェット 併用	
		4m ≤ L ≤ 12m	油圧式杭圧入引抜機				油圧式杭圧入引抜機			
無振動	4m ≤ L ≤ 12m	油圧式杭圧入引抜機	油圧式杭圧入引抜機 ウォータージェット併 用	50 < Nmax ≤ 600 油圧式杭圧入引抜機 (硬質地盤専用)	—	油圧式杭圧入引抜機	油圧式杭圧入引抜機 ウォータージェット併 用	—		
	12m < L ≤ 14m	—				—				
III w型	無し	L < 4m	電動式バイプロハンマ		電動式バイプロハンマ ウォータージェット併用	—	電動式バイプロハンマ		電動式バイプロ ハンマ ウォータージェット 併用	
		4m ≤ L ≤ 9m	油圧式杭圧入引抜機				油圧式杭圧入引抜機			
		9m ≤ L ≤ 12m								
		12m < L ≤ 19m								
	低振動	L < 4m	油圧式バイプロハンマ		油圧式バイプロハンマ ウォータージェット併用	—	油圧式バイプロハンマ		油圧式バイプロ ハンマ ウォータージェット 併用	
		4m ≤ L ≤ 19m	油圧式杭圧入引抜機				油圧式杭圧入引抜機			
無振動	4m ≤ L ≤ 25m	油圧式杭圧入引抜機	油圧式杭圧入引抜機 ウォータージェット併 用	50 < Nmax ≤ 600 油圧式杭圧入引抜機 (硬質地盤専用)	—	油圧式杭圧入引抜機	油圧式杭圧入引抜機 ウォータージェット併 用	—		
	19m < L ≤ 25m	—				—				
IV w型	無し	L < 4m	電動式バイプロハンマ		電動式バイプロハンマ ウォータージェット併用	—	電動式バイプロハンマ		電動式バイプロ ハンマ ウォータージェット 併用	
		4m ≤ L ≤ 12m	油圧式杭圧入引抜機				油圧式杭圧入引抜機			
		12m ≤ L ≤ 19m								
		19m < L ≤ 25m								
	低振動	L < 4m	油圧式バイプロハンマ		油圧式バイプロハンマ ウォータージェット併用	—	油圧式バイプロハンマ		油圧式バイプロ ハンマ ウォータージェット 併用	
		4m ≤ L ≤ 6m	油圧式杭圧入引抜機	油圧式杭圧入引抜機 ウォータージェット併 用			油圧式バイプロハンマ ウォータージェット併 用	油圧式杭圧入引抜機		
6m < L ≤ 25m	油圧式バイプロハンマ	—		—						
無振動	4m ≤ L ≤ 25m	油圧式杭圧入引抜機	油圧式杭圧入引抜機 ウォータージェット併 用	50 < Nmax ≤ 600 油圧式杭圧入引抜機 (硬質地盤専用)	—	油圧式杭圧入引抜機	油圧式杭圧入引抜機 ウォータージェット併 用	—		
	—	—								
10H型	無し	L ≤ 4m	電動式バイプロハンマ		電動式バイプロハンマ ウォータージェット併用	—	電動式バイプロハンマ		電動式バイプロ ハンマ ウォータージェット 併用	
		4m < L ≤ 6m	油圧式杭圧入引抜機				油圧式杭圧入引抜機			
		6m < L ≤ 15m								
		15m < L ≤ 19m					—			
	低振動	L < 4m	油圧式バイプロハンマ		油圧式バイプロハンマ ウォータージェット併用	—	油圧式バイプロハンマ		油圧式バイプロ ハンマ ウォータージェット 併用	
		4m ≤ L ≤ 12m	油圧式杭圧入引抜機				油圧式杭圧入引抜機			
12m < L ≤ 15m										
無振動	4m ≤ L ≤ 12m	油圧式杭圧入引抜機	油圧式杭圧入引抜機 ウォータージェット併 用	—	—	油圧式杭圧入引抜機	油圧式杭圧入引抜機 ウォータージェット併 用	—		
	12m < L ≤ 19m	—				—				
無振動	4m ≤ L ≤ 12m	油圧式杭圧入引抜機	油圧式杭圧入引抜機 ウォータージェット併 用	—	—	油圧式杭圧入引抜機	油圧式杭圧入引抜機 ウォータージェット併 用	—		
	12m < L ≤ 14m	—				—				

鋼矢板 型式	環境 対策	打込長	継施工無し				継施工有り		
			N値				N値		
			$N_{max} \leq 25$ ※1	$25 < N_{max} \leq 50$ ※1, 2	$50 < N_{max} \leq 180$ ※2	≤ 600	$N_{max} \leq 25$ ※1	$25 < N_{max} \leq 50$ ※1, 2	$50 < N_{max} \leq 180$ ※2
25H型	無し	$L < 4m$	電動式バイプロハンマ		電動式バイプロハンマ ウォータージェット併用	—	電動式バイプロハンマ		電動式バイプロ ハンマ ウォータージェット 併用
		$4m \leq L \leq 9m$	油圧式杭圧入引抜機				—		
		$9m < L \leq 19m$	—				—		
		$19m < L \leq 25m$	—				—		
	低振動	$L < 4m$	油圧式バイプロハンマ		油圧式バイプロハンマ ウォータージェット併用	—	油圧式バイプロハンマ		油圧式バイプロ ハンマ ウォータージェット 併用
		$4m \leq L \leq 19m$	油圧式杭圧入引抜機				油圧式杭圧入引抜機		
		$19m < L \leq 25m$	—				—		
	無振動	$4m \leq L \leq 25m$	油圧式杭圧入引抜機	油圧式杭圧入引抜機 ウォータージェット併 用	—	—	油圧式杭圧入引抜機	油圧式杭圧入引抜機 ウォータージェット併 用	—

※1. 以下の条件において、現場条件（転石等）により、やむを得ずウォータージェット併用施工とする場合は、別途考慮する。
 ただし、低振動条件の油圧式杭圧入引抜機施工区分については、油圧式バイプロハンマ・ウォータージェット併用とする。
 ・N値条件（電動式バイプロハンマ，油圧式バイプロハンマ）： $N_{max} < 50$
 ・N値条件（油圧式杭圧入引抜機）： $N_{max} \leq 25$

※2. バイプロハンマ工におけるN値区分については、 $25 < N_{max} < 50$ ， $50 \leq N_{max} \leq 180$ と読み替える。

⑤-2 鋼矢板・H形鋼引抜施工法選定フロー（参考）

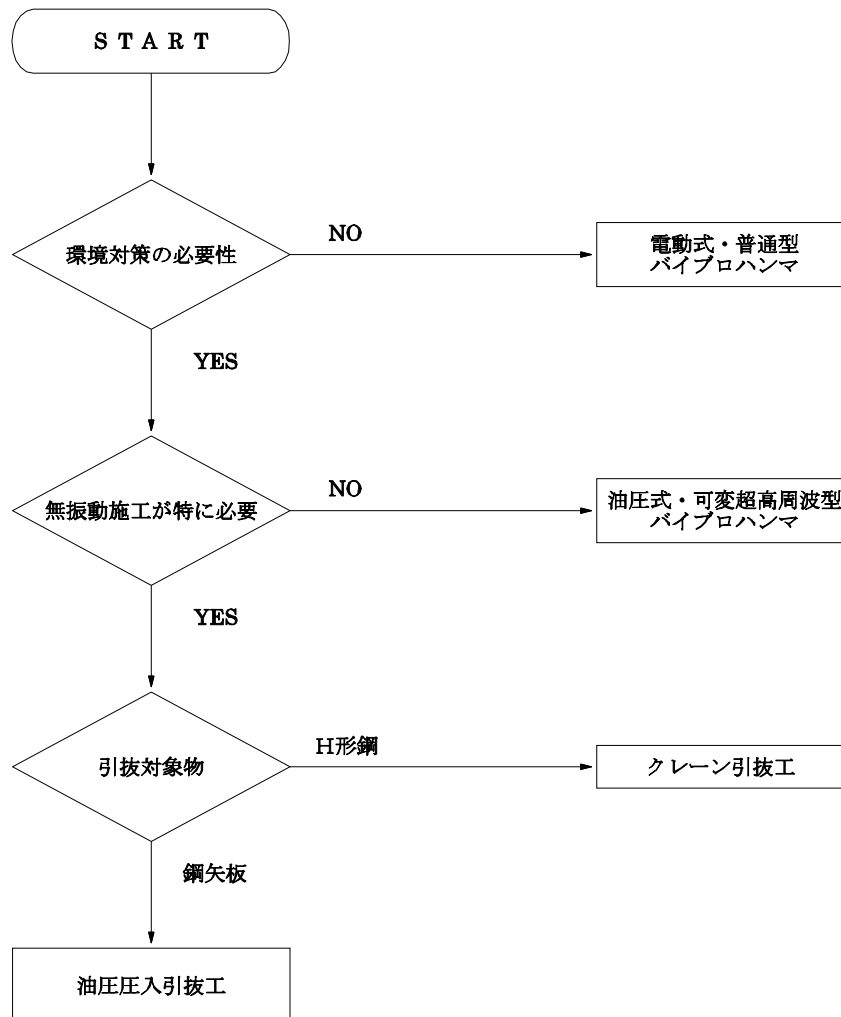

- (注) 1. 上表は、陸上での一般的な施工条件の基で環境対策を考慮したフローであるが、工法の選定にあたっては経済性を考慮すること。
2. 上表は、広幅鋼矢板とハット形鋼矢板については対象外である。

⑥ 仮設材設置撤去工（建地－I、C）

1. 適用範囲

本資料は、土留（親杭横矢板工法、鋼矢板工法）、締切（一重締切、二重締切）、路面覆工等で使用される仮設材のうち、切梁、腹起し、タイロッド、横矢板（土留板）及び覆工板の設置撤去工に適用する。

2. 施工概要

施工フローは、下記を標準とする。

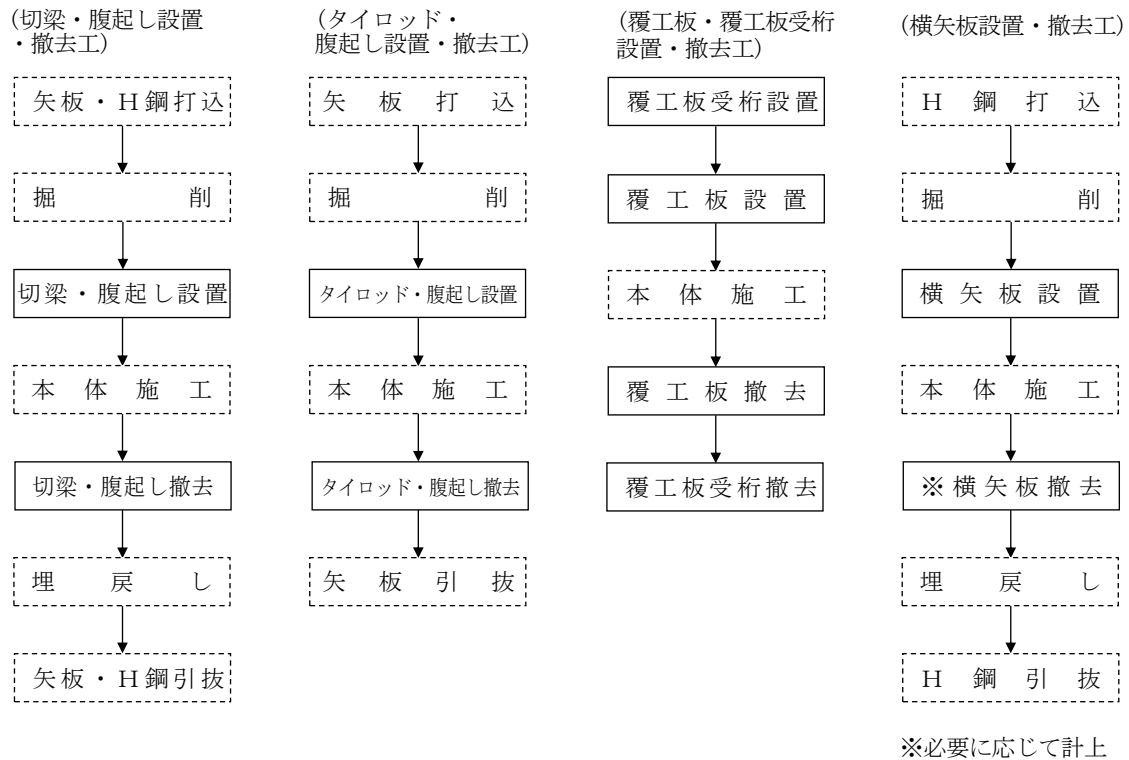

（注）本歩掛で対応しているのは、実線部分のみである。

図2-1 施工フロー

3. 機種の選定

機械・規格は、次表を標準とする。

表3.1 機種の選定

作業種別	機械名	規格	単位	数量	摘要
切梁・腹起し設置・撤去 タイロッド・腹起し設置・撤去 覆工板設置・撤去 覆工板受桁設置・撤去	ラフテレーンクレーン	油圧伸縮ジブ型・ 排出ガス対策型 (2011年規制) 25t吊	台	1	

（注）1. ラフテレーンクレーンは、賃料とする。

2. 現地地盤が軟弱な場合や水中に施工する場合などラフテレーンクレーンによる作業が困難な場合は、クローラークレーン等現場条件に適合した機種とすることができる。

4. 施工歩掛

4-1 施工歩掛

各工種の施工歩掛は、次表を標準とする。

表4.1 施工歩掛

名 称	規 格	単 位	工 種 区 分					
			1		2		3	
			切梁・腹起し (10t当り)		タイロッド・腹起し (10t当り)		横 矢 板 (10m ² 当り)	
			設 置	撤 去	設 置	撤 去	設 置	撤 去
土木一般世話役		人	1.7(1.0)	1.0(0.5)	4.9	2.2	0.4	0.2
と び 工		〃	3.2(1.9)	1.9(1.2)	9.9	4.4	—	—
溶 接 工		〃	1.7(1.0)	1.0(0.5)	4.9	2.2	—	—
普通作業員		〃	1.7(1.0)	1.0(0.5)	4.9	2.2	1.2	0.6
ラフテレーン クレーン運転	油圧伸縮ジブ型・ 排出ガス対策型 (2011年規制) 25t吊	日	1.7(1.0)	1.0(0.5)	4.9	2.2	—	—
諸 雑 費 率		%	5	7	10	12	—	—
歩掛算出の施工 質量又は施工面積			主部材及び副部材の 全質量		タイロッド及び 腹起し材の質量		壁 面 積	

- (注) 1. 切梁・腹起しにおいては、加工材を標準とし、中間支柱の施工は含まない。また、火打ブロックを使用する場合は、()内の数値を計上する。
 2. タイロッド施工時の鋼矢板の穴あけ加工費を含む。
 3. タイロッド・腹起しにおいては、中埋土の充填排除は含まない。
 4. 諸雑費は、溶接棒、アセチレンガス、酸素ガス、溶接機損料、溶接機運転経費等の費用であり、労務費の合計額に上表の率を乗じた金額を上限として計上する。

表4.2 覆工板・覆工板受桁設置、撤去歩掛

名 称	規 格	単 位	工 種 区 分					
			4		5		6	
			覆工板設置面積700m ² 以下		覆工板設置面積700m ² を超える			
			覆工板・覆工板受桁 (100m ² 当り)		覆 工 板 (100m ² 当り)		覆工板受桁 (10t当り)	
			設 置	撤 去	設 置	撤 去	設 置	撤 去
土木一般世話役		人	2.9	1.8	0.8	0.5	1.6	1.0
と び 工		〃	4.6	2.7	2.5	1.4	1.6	1.0
溶 接 工		〃	2.1	1.3	—	—	1.6	1.0
普通作業員		〃	5.1	3.2	0.8	0.5	3.2	2.0
ラフテレーン クレーン運転	油圧伸縮ジブ型・ 排出ガス対策型 (2011年規制) 25t吊	日	2.9	1.8	0.8	0.5	1.6	1.0
諸 雑 費 率		%	4	6	—	—	6	8
歩掛算出の施工 面積又は施工質量			覆工板の面積		覆工板の面積		覆工板受桁の質量	

- (注) 1. 工種区分「4」は、覆工板及び受桁、桁受の設置撤去の歩掛が含まれており、1工事当りの覆工板設置面積700m²以下に適用する。覆工板設置面積が700m²を超える場合は、工種区分「5」及び「6」を適用する。
 2. 覆工板においては、据置式（はめこみ式）の加工材を標準とし、路面のすりつけ作業は含まない。
 3. 覆工板受桁においては、加工材を標準とする。
 4. 覆工板受桁用桁受においては、(注)3に準じ加工材を標準とする。なお、歩掛算出については覆工板受桁の質量と覆工板受桁用桁受の質量を含めて算出する。
 5. 諸雑費は、溶接棒、アセチレンガス、酸素ガス、溶接機損料、溶接機運転経費等の費用であり、労務費の合計額に上表の率を乗じた金額を上限として計上する。

5. H形鋼の使用区分

積算にあたっての使用区分は、次表を標準とする。

表5.1 使用区分

項目	用途	
	切梁・腹起し	親 杭
設 計 計 算	加 工 材	生 材
質 量 算 出	〃	〃
賃 料 計 算	〃	〃

(注) 仮設材設置・撤去工に使用する材料については、「建設用仮設材賃料積算基準」による。

6. 仮設材賃料に係る修理費及び損耗費等の取扱いについて

6-1 H形鋼等の1現場あたり修理費及び損耗費について

H形鋼等の1現場あたり修理費及び損耗費は、次式のとおりとする。

$$Y = a \cdot b$$

Y：H形鋼等の1現場あたり修理費及び損耗費（円/t） ※覆工板は単位を（円/m²）に読み替える。

a：係数 b：市場価格

表6.1 H形鋼等の1現場あたり修理費及び損耗費算定のための係数及び市場価格

名 称		補助工法	係数(a)	市場価格(b)
H形鋼	山留主部材	—	1.09	鋼製山留材 整備費
覆工板		—	1.22	覆工板 整備費

- (注) 1. 修理費及び損耗費は、整備費、修理費（特別ケレン・穴埋め・曲がり直し等）、切断による短尺補償、打込による破損を含む。
 2. 修理費及び損耗費は、土質、打込又は引抜き等の難易等の作業条件を十分考慮して適用を決定する。
 3. 補助工法とは、ウォータージェットまたはアースオーガ併用工法、硬質地盤専用工法、プレボーリング工法等をいう。

6-2 山留主部材等の副部材について

副部材の賃料（1現場あたり修理費及び損耗費を含む。）は、次式のとおりとする。

$$Y = a \cdot b$$

Y：副部材の賃料（円/t） a：係数 b：市場価格

表6.2 副部材の賃料（1現場あたり修理費及び損耗費を含む。）算定のための係数及び市場価格

名 称		係数(a)	市場価格(b)	
副部材(A)	基礎価格	1.21	鋼製山留材 部品 不足分弁償金(新品)	
	供用1日あたり賃料(日)	90日以内	1.48	鋼製山留材 部品 賃料
		180日以内		
		360日以内	1.47	
		720日以内		
1080日以内				
1現場あたり修理費及び損耗費		1.13	鋼製山留材 部品 整備費	
副部材(B)	1現場あたり修理費及び損耗費	1.01	鋼製山留材 部品 不足分弁償金(新品)	

7. 部材質量

7-1 主部材及び副部材の質量算出

主部材及び副部材の質量算出は、次表を標準とする。
ただし、これにより難しい場合は、別途考慮する。

表7.1 部材質量算出方法

部材名	部 品 名	質量算出方法	摘 要
主部材	切梁, 腹起し, 火打梁, 補助ピース	積上げ	キリンジャッキ・火打受 ピース(火打ブロック) の長さに相当する部材長 の質量を控除すること。
副部材 (A)	隅部ピース, 交差部ピース, カバープレート, キリン ジャッキ, ジャッキカバー, ジャッキハンドル, 火打受ピース, 腰掛金物, (火打ブロック)	主部材質量 ×0.22(0.67)	キリンジャッキ・火打受 ピースの長さは, どちらも 50cmとする。火打ブロッ クを使用する場合は, () 内の値とする。
副部材 (B)	ブラケット, ボルト・ナット	主部材質量 ×0.04(0.06)	1回毎全損とする。火打ブ ロックを使用する場合 は, ()内の値とする。

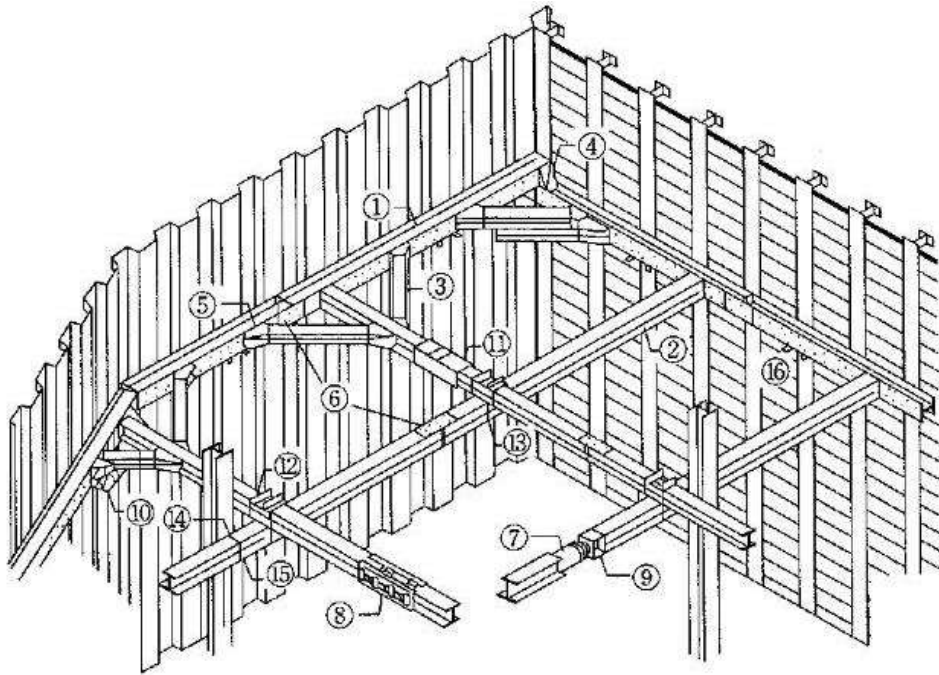

No.	部 材 名 称
1	腹 起 し
2	切 梁
3	火 打 梁
4	隅 部 ビ ー ス
5	火 打 受 ビ ー ス
6	カ バ ー プ レ ー ト
7	キ リ ン ジ ャ ッ キ
8	ジ ャ ッ キ カ バ ー
9	補 助 ビ ー ス
10	自 在 火 打 受 ビ ー ス
11	土 圧 計
12	交 叉 部 ビ ー ス
13	交 叉 部
14	締 付 用 U ボ ル ト
15	切 梁 プ ラ ケ ッ ト
16	腹 起 プ ラ ケ ッ ト

図7-1 土留標準図

7-2 受桁及び桁受の質量算出

覆工板の受桁及び桁受の質量算出は、次式による。

$$\text{受桁及び桁受質量 (t)} = \text{覆工板設置面積 (m}^2\text{)} \times 0.134 \cdots \text{式7.1}$$

ただし、1工事当りの覆工板設置面積が、700m² を超える場合は、別途考慮する。

8. 単価表

(1) 山留材賃料1t当り単価表

SWB251910

名 称	規 格	単 位	数 量	摘 要
主 部 材 賃 料		t	1	表7. 1
修 理 費 及 び 損 耗 費	主部材	〃	1	〃
副 部 材 賃 料	副部材(A)	〃	0.22(0.67)	〃
修 理 費 及 び 損 耗 費	副部材(A)	〃	0.22(0.67)	〃
修 理 費 及 び 損 耗 費	副部材(B)	〃	0.04(0.06)	〃
諸 雑 費		式	1	
計				

(2) 覆工板賃料1m²当り単価表

SWB251920

名 称	規 格	単 位	数 量	摘 要
覆 工 板 賃 料		m ²	1	
修 理 費 及 び 損 耗 費		〃	1	
諸 雑 費		式	1	
計				

(3) 覆工板受桁及び覆工板受桁桁受賃料（覆工板設置面積700m²以下）1m²当り単価表

名 称	規 格	単 位	数 量	摘 要
受 桁 ・ 桁 受 賃 料		t	0.134	H形鋼（山留 主部材）
修 理 費 及 び 損 耗 費		〃	0.134	
諸 雑 費		式	1	
計				

(4) 切梁・腹起し設置・撤去10t当り単価表

SWB251930

名 称	規 格	単 位	数 量	摘 要
土 木 一 般 世 話 役		人		表4.1
と び 工		〃		〃
溶 接 工		〃		〃
普 通 作 業 員		〃		〃
ラフテレーンクレーン	油圧伸縮ジブ型・ 排出ガス対策型（2011年規制） 25t吊	日		表4.1 機械賃料
諸 雑 費		式	1	表4.1
計				

(5) タイロッド・腹起し設置10t当り単価表

SWB251940

名 称	規 格	単 位	数 量	摘 要
土 木 一 般 世 話 役		人		表4.1
と び 工		〃		〃
溶 接 工		〃		〃
普 通 作 業 員		〃		〃
ラフテレーンクレーン	油圧伸縮ジブ型・ 排出ガス対策型 (2011年規制) 25t吊	日		表4.1 機械賃料
タ イ ロ ッ ド	φ32～42mm	t		必要量計上
諸 雑 費		式	1	表4.1
計				

(6) タイロッド・腹起し撤去10t当り単価表

SWB251941

名 称	規 格	単 位	数 量	摘 要
土 木 一 般 世 話 役		人		表4.1
と び 工		〃		〃
溶 接 工		〃		〃
普 通 作 業 員		〃		〃
ラフテレーンクレーン	油圧伸縮ジブ型・ 排出ガス対策型 (2011年規制) 25t吊	日		表4.1 機械賃料
諸 雑 費		式	1	表4.1
計				

(7) 横矢板設置10m²当り単価表

SWB251970

名 称	規 格	単 位	数 量	摘 要
土 木 一 般 世 話 役		人		表4.1
普 通 作 業 員		〃		〃
横 矢 板		m ³		壁面積 (10m ²)×板厚
諸 雑 費		式	1	
計				

(8) 横矢板撤去10m²当り単価表

SWB251971

名 称	規 格	単 位	数 量	摘 要
土 木 一 般 世 話 役		人		表4.1
普 通 作 業 員		〃		〃
諸 雑 費		式	1	
計				

(9) 覆工板・覆工板受桁設置・撤去100㎡当り単価表（覆工板設置面積700㎡以下）

SWB251990

名 称	規 格	単 位	数 量	摘 要
土 木 一 般 世 話 役		人		表4.2
と び 工		〃		〃
溶 接 工		〃		〃
普 通 作 業 員		〃		〃
ラフテレーンクレーン	油圧伸縮ジブ型・ 排出ガス対策型（2011年規制） 25t吊	日		表4.2 機械賃料
諸 雑 費		式	1	表4.2
計				

(10) 覆工板設置・撤去100㎡当り単価表（覆工板設置面積700㎡を超える）

SWB251950

名 称	規 格	単 位	数 量	摘 要
土 木 一 般 世 話 役		人		表4.2
と び 工		〃		〃
普 通 作 業 員		〃		〃
ラフテレーンクレーン	油圧伸縮ジブ型・ 排出ガス対策型（2011年規制） 25t吊	日		表4.2 機械賃料
諸 雑 費		式	1	
計				

(11) 覆工板受桁設置・撤去10t当り単価表（覆工板設置面積700㎡を超える）

SWB251960

名 称	規 格	単 位	数 量	摘 要
土 木 一 般 世 話 役		人		表4.2
と び 工		〃		〃
溶 接 工		〃		〃
普 通 作 業 員		〃		〃
ラフテレーンクレーン	油圧伸縮ジブ型・ 排出ガス対策型（2011年規制） 25t吊	日		表4.2 機械賃料
諸 雑 費		式	1	表4.2
計				

参考図（覆工板受桁及び桁受）

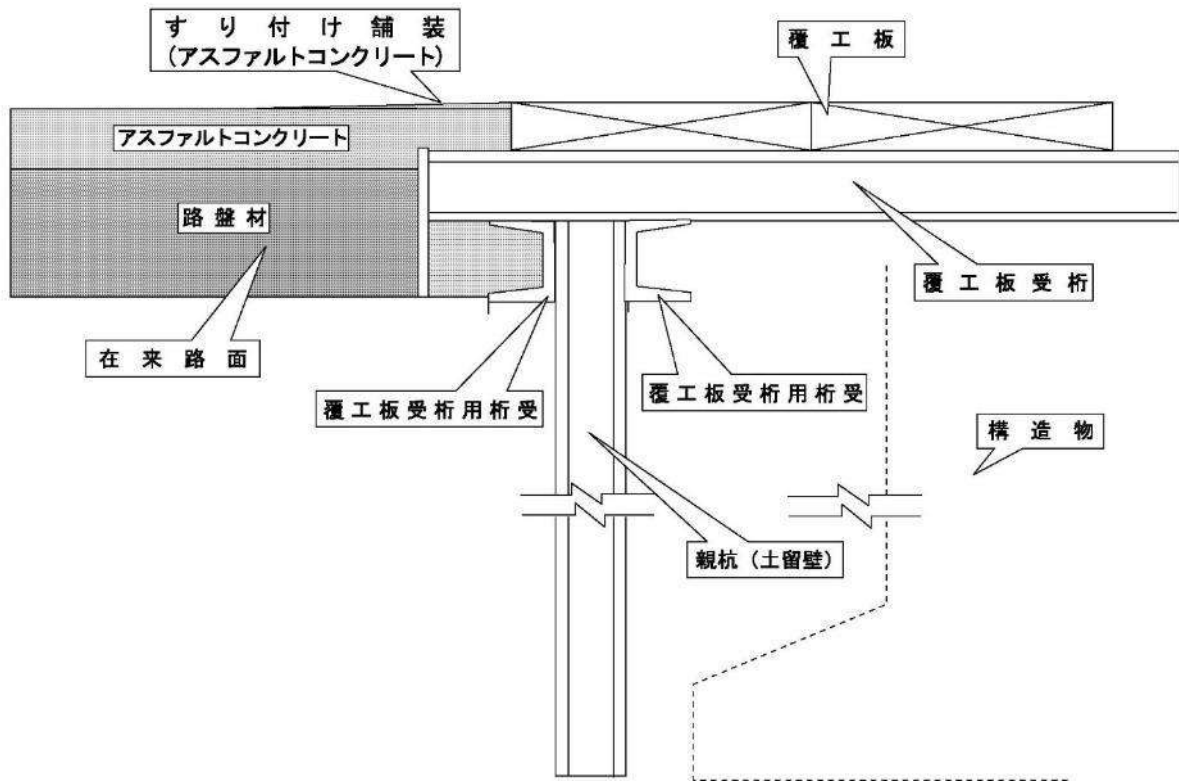

⑦ 足場支保工 （建地－Ⅰ）

⑦－Ⅰ 足場工

1. 適用範囲

本資料は、一般土木工事の構造物施工にかかる平均設置高30m以下の足場工に適用する。
適用する足場の種類は、手摺先行型枠組足場、単管足場、単管傾斜足場とする。

ただし、高さ2m未満の構造物及び鋼橋床版、砂防、ダム、トンネル等で標準歩掛が設定されている工種には適用できない。

また、「第Ⅱ編第2章共通工④－Ⅰ場所打擁壁工(1)」、「第Ⅱ編第2章共通工⑳－Ⅰ函渠工(1)」、「第Ⅳ編第4章橋梁工 ⑲－Ⅰ橋台・橋脚工(1)」については、適用できない。

2. 施工概要

2－Ⅰ 施工フロー

施工フローは、下記を標準とする。

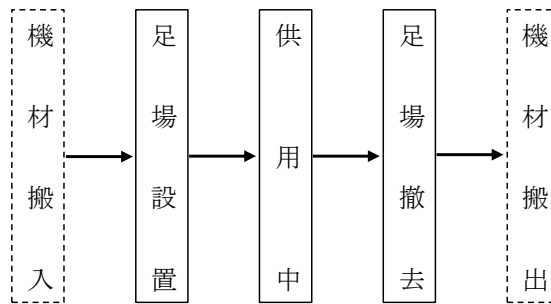

(注) 本歩掛で対応しているのは、実線部分のみである。

図2－Ⅰ 施工フロー

2－Ⅱ 工法の選定

工法の選定は、次図を標準とする。



図2－Ⅱ 工法の選定

3. 施工歩掛

足場材の設置・撤去歩掛は、次表を標準とする。

表3.1 足場材設置・撤去歩掛 (100掛 m^2 当り)

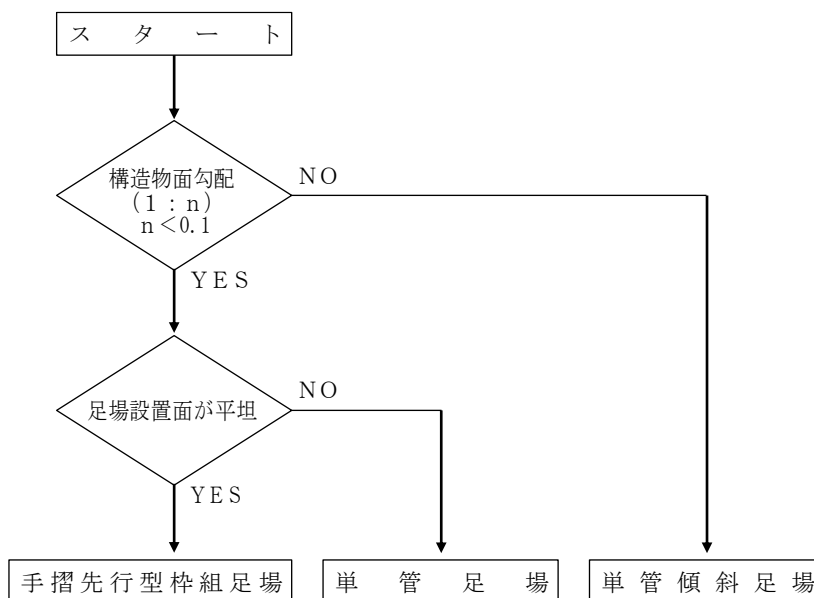
名 称	規 格	単 位	手摺先行型 枠組足場	単管足場	単管傾斜足場
土木一般世話役		人	1.6	1.9	1.5
と び 工		〃	7.0(8.5)	6.9(8.4)	4.5(6.1)
普 通 作 業 員		〃	1.3	1.8	2.7
ラフテレーン クレーン運転	油圧伸縮ジブ型・ 排出ガス対策型(第3次基準値) 25t吊 低騒音型	日	1.4	0.8	0.8
諸 雑 費 率		%	34(31)	29(27)	33(28)

(注) 1. 安全ネットが必要な場合は、() 内の数値を計上する。

2. 諸雑費は、足場工仮設材(賃料)等の費用であり、労務費及び機械賃料の合計額に上表の率を乗じた金額を上限として計上する。

なお、諸雑費には、供用中の足場材賃料を含み、現場内での段取り替えに伴うすべての費用を含むものとする。

・手摺先行型枠組足場における仮設材内訳は、壁つなぎ、敷板、建枠、筋違、板付布枠、連結ピン、アームロック、ジャッキベース、手摺柱、手摺、手摺枠(二段手摺の機能を有する)、幅木、階段、養生ネット(メッシュシート)等である。また、安全ネットを設置した場合の安全ネットである。

・単管足場における仮設材内訳は、丸パイプ、直交クランプ、自在クランプ、直線ジョイント、固定ベース、足場板、敷板、壁つなぎ、階段、養生ネット(メッシュシート)等である。また、安全ネットを設置した場合の安全ネットである。

・単管傾斜足場における仮設材内訳は、丸パイプ、直交クランプ、自在クランプ、直線ジョイント、足場板、固定ベース、養生ネット(メッシュシート)等である。また、安全ネットを設置した場合の安全ネットである。

3. ラフテレーンクレーンは、賃料とする。

4. 単価表

(1) 手摺先行型枠組足場・単管足場・単管傾斜足場100掛 m^2 当り単価表

SWB252110

名 称	規 格	単 位	数 量	摘 要
土木一般世話役		人		表3.1
と び 工		〃		〃
普 通 作 業 員		〃		〃
ラフテレーンクレーン 運 転	油圧伸縮ジブ型・ 排出ガス対策型(第3次基準値) 25t吊 低騒音型	日		表3.1 機械賃料
諸 雑 費		式	1	表3.1
計				

5. 参考図（足場工）



図 5-1 足場工参考図



- ① 壁つなぎ
- ② 敷板
- ③ 建柱
- ④ 筋違い
- ⑤ 板付布柱
- ⑥ 連結ピン
- ⑦ アームロック
- ⑧ ジャッキベース
- ⑨ 二段手摺
- ⑩ 階段
- ⑪ 養生ネット(メッシュシート)
- ⑫ 幅木
- ⑬ 安全ネット

図 5-2 足場工断面参考図

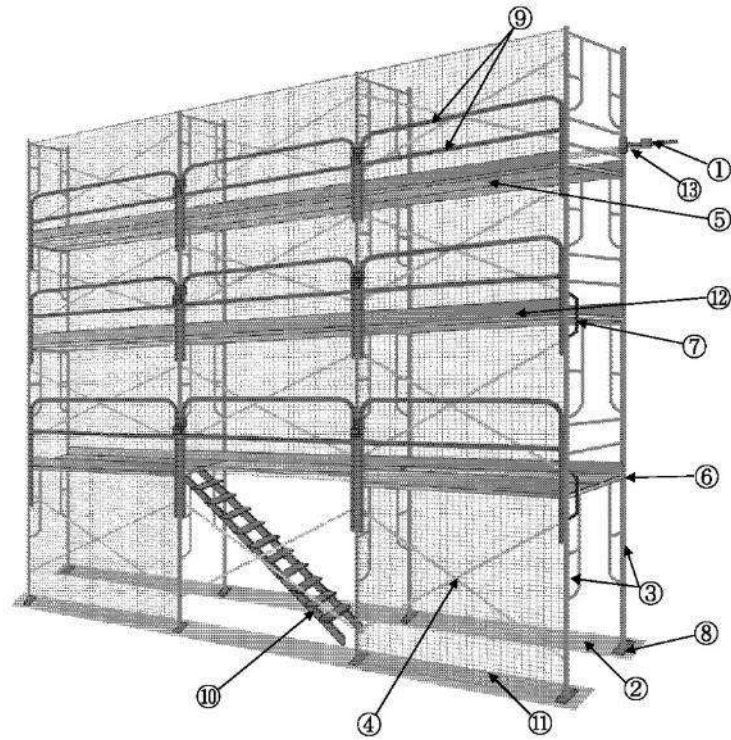
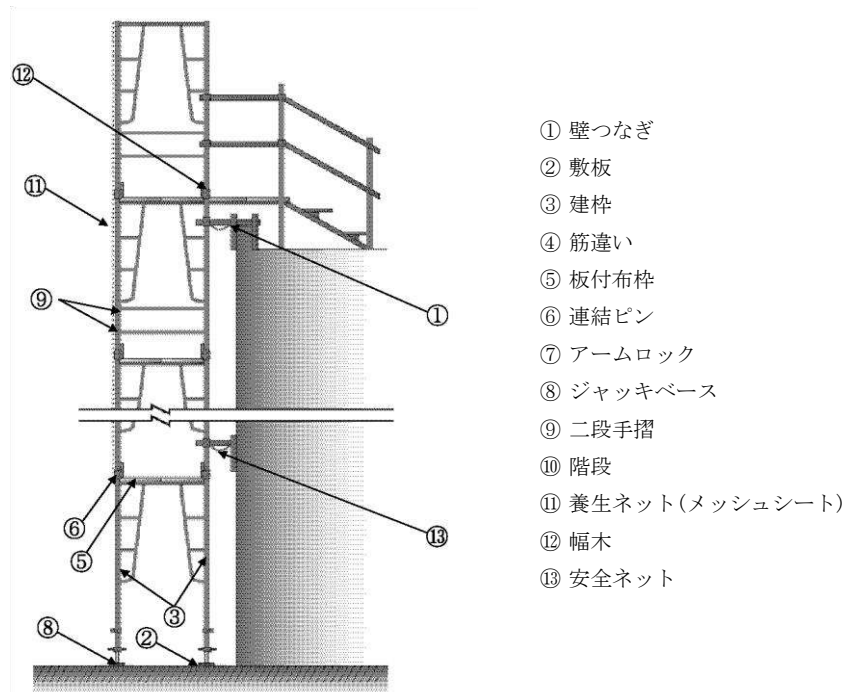
⑦-2 支保工

1適用範囲

本資料は、一般土木工事の構造物施工にかかる平均設置高30m以下の支保工に適用する。

ただし、鋼橋床版、砂防、ダム、トンネル等で標準歩掛が設定されている工種には適用できない。

また、「第Ⅱ編第2章共通工④-1場所打擁壁工(1)」、「第Ⅱ編第2章共通工⑫-1函渠工(1)」、「第Ⅳ編第4章共同溝工

① 共同溝工(1)(2)」、「第Ⅳ編第4章橋梁工⑰-1橋台・橋脚工(1)」については、適用できない。

2. 施工概要

2-1 施工フロー

施工フローは、下記を標準とする。

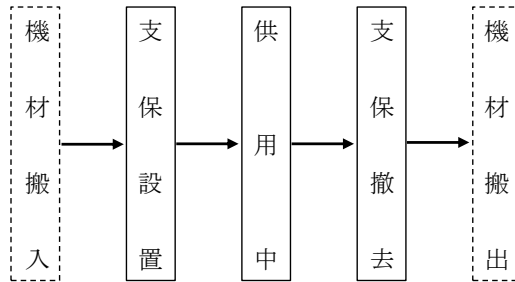

(注) 本歩掛で対応しているのは、実線部分のみである。

図2-1 施工フロー

2-2 工法の選定

工法の選定は、次図による。



図2-2 工法の選定

3. 施工歩掛

支保材の設置・撤去歩掛は、表3.1を標準とする。ただし、パイプサポート支保の総設置数量40空³以下の小規模工事では表3.2を標準とする。

表3.1 支保材設置・撤去歩掛 (100空³当り)

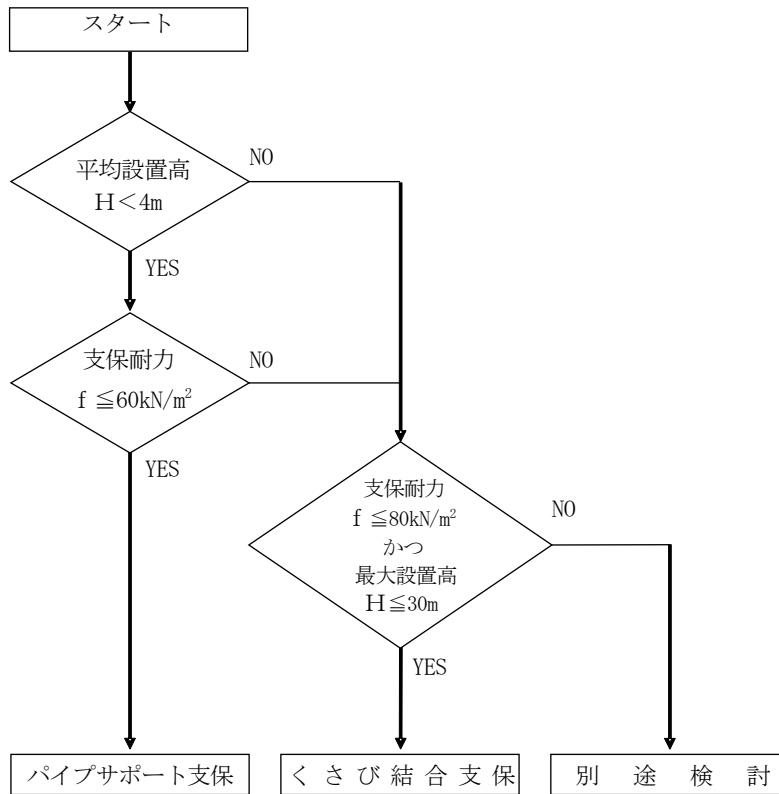
名 称	規 格	単 位	支保耐力f (kN/m ²)			
			パイプサポート支保		くさび結合支保	
			f ≤ 40	40 < f ≤ 60	f ≤ 40	40 < f ≤ 80
コンクリート厚(t) (参考)		cm	t ≤ 120	120 < t ≤ 190	t ≤ 120	120 < t ≤ 250
土木一般世話役		人	2.6	4.2	1.4	2.1
型わく工		〃	4.7	8.7	1.3	2.7
とび工		〃	2.2	2.4	3.3	4.2
普通作業員		〃	5.1	11.1	3.3	6.0
ラフテレーン クレーン運転	油圧伸縮ジブ型・ 排出ガス対策型 (2014年規制) 25t吊	日	—		0.5	1.2
諸雑費率		%	15		33	

(注) 1. 諸雑費は、仮設材等の費用であり、労務費及び機械賃料の合計額に上表の率を乗じた金額を上限として計上する。

- ・パイプサポート支保における仮設材内訳は、パイプサポート、型枠受台、根がらみ、水平つなぎ、根がらみクランプ、直交クランプ、頭つなぎ等である。
 - ・くさび結合支保における仮設材内訳は、ジャッキベース、大引受ジャッキ、建地材、つなぎ材、斜材等である。
2. 参考値のコンクリート厚について、張出し部等で断面の変化する場合のコンクリート厚は、平均とする。
3. ラフテレーンクレーンは、賃料とする。

表3.2 支保材設置・撤去歩掛 (小規模) (10空³当り)

名 称	単 位	支保耐力 f (kN/m ²)	
		パイプサポート支保	
		f ≤ 40	
コンクリート厚 (t) (参考)	cm	t ≤ 120	
土木一般世話役	人	0.29	
型わく工	〃	0.53	
とび工	〃	0.25	
普通作業員	〃	0.57	
諸雑費率	%	13	

4. 単価表

(1) パイプサポート支保・くさび結合支保100 空m³ 当り単価表

SWB252210

名 称	規 格	単 位	数 量	摘 要
土 木 一 般 世 話 役		人		表3.1
型 わ く 工		〃		〃
と び 工		〃		〃
普 通 作 業 員		〃		〃
ラフテレーンクレーン 運 転	油圧伸縮ジブ型・ 排出ガス対策型（2014年規制） 25t吊	日		表3.1 機械賃料
諸 雑 費		式	1	表3.1
計				

(2) パイプサポート支保（小規模）10 空m³ 当り単価表

SWB252211

名 称	規 格	単 位	数 量	摘 要
土 木 一 般 世 話 役		人		表3.2
型 わ く 工		〃		〃
と び 工		〃		〃
普 通 作 業 員		〃		〃
諸 雑 費		式	1	〃
計				

5. 参 考

(1) 足場工の計算例 (土木工事数量算出要領)

盛 土 部 擁 壁		<ol style="list-style-type: none"> 1. 足場工設置側が垂直に近い (勾配 1 分未満) 場合 <ol style="list-style-type: none"> I. 標準 (足場設置面が平坦)・・・枠組足場 II. I が不適当な場合・・・単管足場 2. 足場工設置側が傾斜している (勾配 1 分以上) 場合・・・単管傾斜足場 3. 高さ (h) 2.0m 未満の場合は原則として足場は計上しない。 4. 盛土部の石積、ブロック積は足場を計上しない。 5. 足場工面積 (掛 m²) <p style="margin-left: 20px;">L = 延長 (m)</p> <ol style="list-style-type: none"> ① 単管傾斜 = $h_1 \times L$ 枠組 = $h_2 \times L$ ② 単管傾斜 = $h_1 \times L$ 枠組 or 単管 = $h_2 \times L$ ③ 枠組 = $h_1 \times L + h_2 \times L$ ④ ($h_3 < 2.0\text{m}$ の場合) 枠組 = $h_1 \times L + h_2 \times \Sigma \theta$ ($h_3 > 2.0\text{m}$ の場合) 枠組 = $h_1 \times L + h_2 \times \Sigma \theta + N \times (h_3 \times b)$ N = 控え壁 (扶壁) 数
-----------------------	--	---

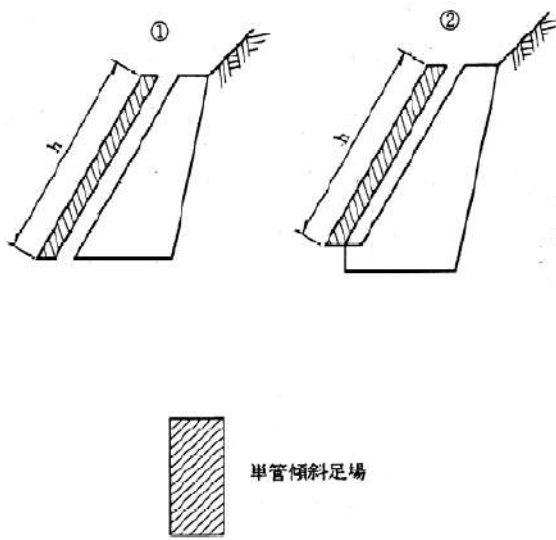
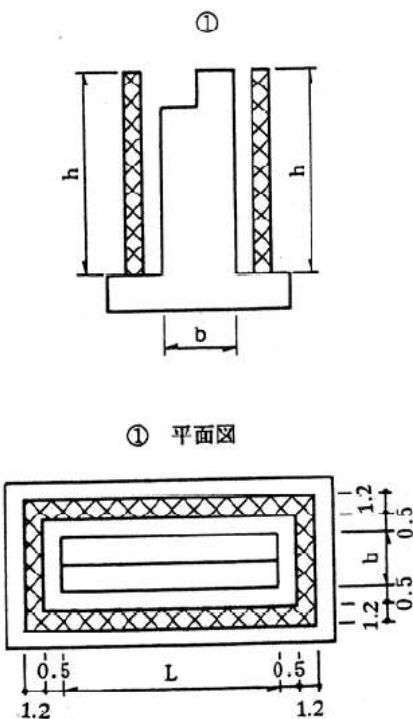
<p>切土部擁壁</p>		<ol style="list-style-type: none"> 足場工設置側が垂直に近い (勾配1分未満) 場合 I. 標準 (足場設置面が平坦) ・ ・ 枠組足場 II. I が不適当な場合 ・ ・ 単管足場 足場工設置側が傾斜している (勾配1分以上) 場合 ・ ・ 単管傾斜足場 高さ (h) 2.0m未満の場合は原則として足場は計上しない。 足場工面積 (掛m^2) ① ② 単管傾斜 = $h \times L$
<p>橋台</p>	 <p>① 平面図</p>	<ol style="list-style-type: none"> 足場工設置側が垂直に近い (勾配1分未満) 場合 I. 標準 (足場設置面が平坦) ・ ・ 枠組足場 II. I が不適当な場合 ・ ・ 単管足場 足場工設置側が傾斜している (勾配1分以上) 場合 ・ ・ 単管傾斜足場 高さ (h) 2.0m未満の場合は原則として足場は計上しない。 フーチング部についても高さ (h) が2.0m以上の場合は足場を計上する。 足場工面積 (掛m^2) ① 枠組 = $\{2(b + L) + 8.8\} \times h$ ② ($h_3 < 2.0m$の場合) 枠組 = $\{L + 2 \times b_1 + 4.4 + 2 \times (\ell - 1.0)\} \times h_1 + h_1 \times b_2$ ($h_3 > 2.0m$の場合) 枠組 = $\{L + 2 \times b_1 + 4.4 + 2 \times (\ell - 1.0)\} \times h_1 + h_1 \times b_2 + h_2 \times b_3 \times 2$ ③ 単管傾斜 = $h_1 \times L$ 枠組 = $(L + 2 \times b_1 + 4.4) \times h_2 + h_3 \times b_2$

橋 台	<p>② 平面図</p> <p>③ 平面図</p> <p>単管傾斜足場 枠組足場</p>	<ol style="list-style-type: none"> 1. 足場工設置側が垂直に近い (勾配1分未満) 場合 <ol style="list-style-type: none"> I. 標準 (足場設置面が平坦) ・ ・ 枠組足場 II. I が不適当な場合 ・ ・ 単管足場 2. 足場工設置側が傾斜している (勾配1分以上) 場合 ・ ・ 単管傾斜足場 3. 高さ (h) 2.0m未満の場合は原則として足場は計上しない。 4. フーチング部についても高さ (h) が2.0m以上の場合は足場を計上する。 5. 足場工面積 (掛m^2) <ol style="list-style-type: none"> ① 枠組 = $\{2(b + L) + 8.8\} \times h$ ② ($h_3 < 2.0m$の場合) 枠組 = $\{L + 2 \times b_1 + 4.4 + 2 \times (\ell - 1.0)\} \times h_1 + h_1 \times b_2$ ($h_3 > 2.0m$の場合) 枠組 = $\{L + 2 \times b_1 + 4.4 + 2 \times (\ell - 1.0)\} \times h_1 + h_1 \times b_2 + h_2 \times b_3 \times 2$ ③ 単管傾斜 = $h_1 \times L$ 枠組 = $(L + 2 \times b_1 + 4.4) \times h_2 + h_3 \times b_2$
--------	---	---

函
渠
・
樋
管

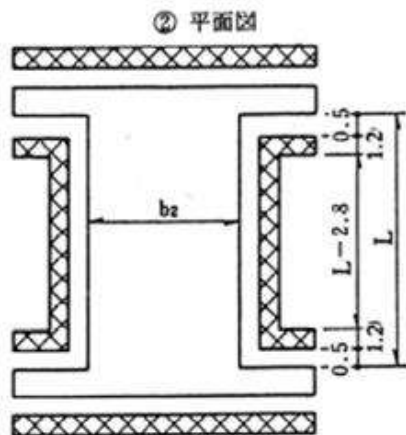
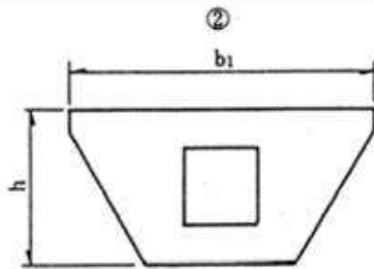
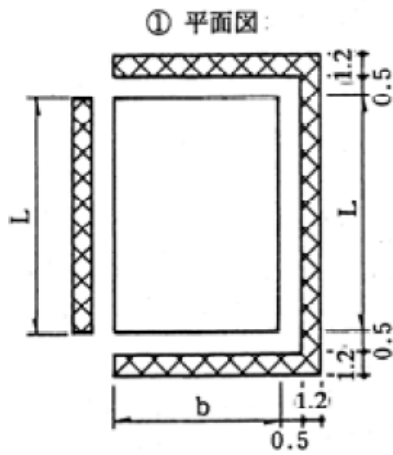
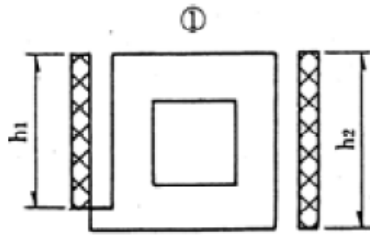

1. 枠組足場を標準とする。
2. 高さ（h）が2.0m未満は原則として足場は計上しない。
3. 足場工面積（掛 m^2 ）
 - ①

$$\text{枠組} = h_1 \times L + (L + 2 \times b + 4.4) \times h_2$$
 - ②

$$\text{枠組} = 2 \times (L + 2 \times b_1 - b_2 - 4.4) \times h$$

橋
脚

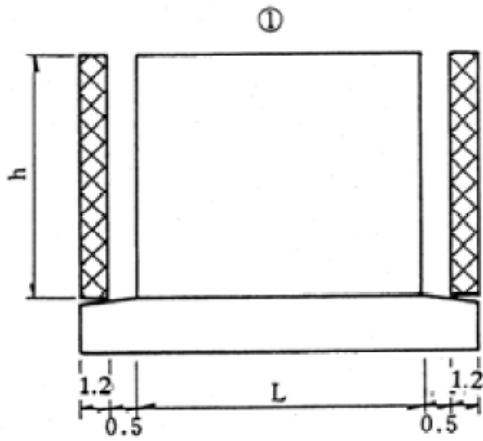

① 平面図

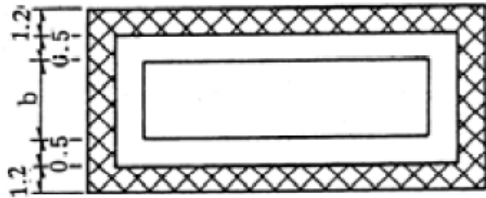

② (埋戻しを考慮しない場合)

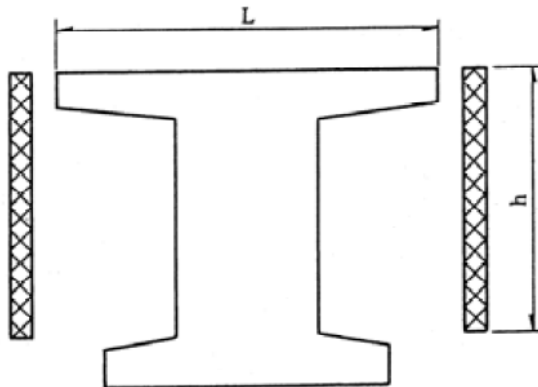

② (埋戻しを考慮しない場合) 平面図

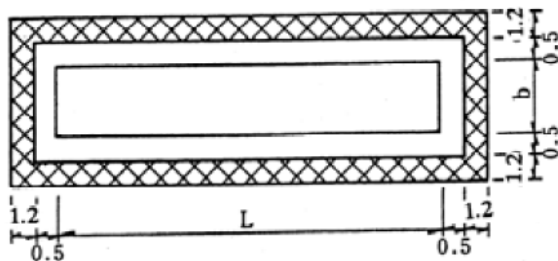

1. 枠組足場を標準とする。
2. 高さ (h) 2.0m未満の場合は原則として足場は計上しない。
3. フーチング部についても高さ (h) が2.0m以上の場合は足場を計上する。
4. 足場工面積 (掛 m^2)
 - ① 枠組 = $\{2(b+L) + 8.8\} \times h$
 - ② (埋戻しを考慮しない場合)
枠組 = $\{2 \times (b+L) + 8.8\} \times h$
 - ③ (埋戻しを考慮する場合)
枠組 = $\{2 \times (b+L_1) + 8.8\} \times h_1 + \{2 \times (b+L_2) + 8.8\} \times h_2$
 - ④ (埋戻しを考慮しない場合)
枠組 = $\{2 \times (b+L) + 8.8\} \times 2 \times h_1 + \{2 \times (b+L_2) + 8.8\} \times h_2$
 - ⑤ 枠組 = $\{4 \times (b_1+b_2) + 17.6\} \times h$

(2) 支保工の計算例（土木工事数量算出要領）

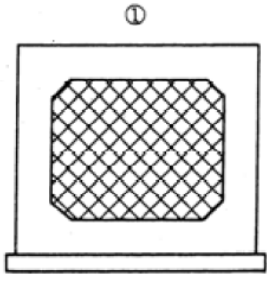
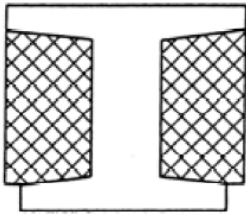
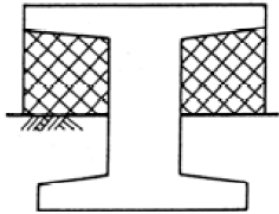
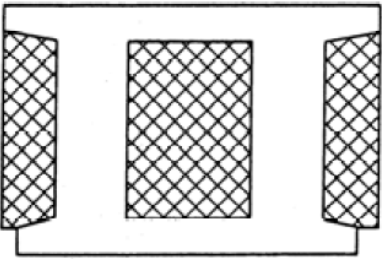
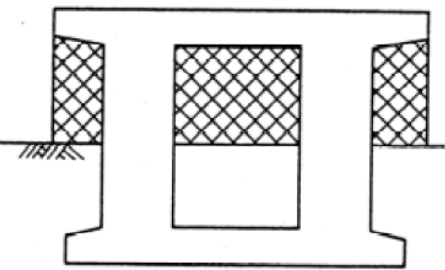
函 渠 ・ 橋 脚 等	<div style="text-align: center;">  <p>①</p> </div> <div style="display: flex; justify-content: space-around; margin-top: 20px;"> <div style="text-align: center;">  <p>② (埋戻しを考慮しない場合)</p> </div> <div style="text-align: center;">  <p>② (埋戻しを考慮する場合)</p> </div> </div> <div style="text-align: center; margin-top: 20px;">  <p>③ (埋戻しを考慮しない場合)</p> </div> <div style="text-align: center; margin-top: 20px;">  <p>③ (埋戻しを考慮する場合)</p> </div>	<p>支保工の体積（空 m³） 左図に示す内空体積</p>
----------------------------	--	--

(3) 支保工概念図 (参考例) (土木工事数量算出要領)

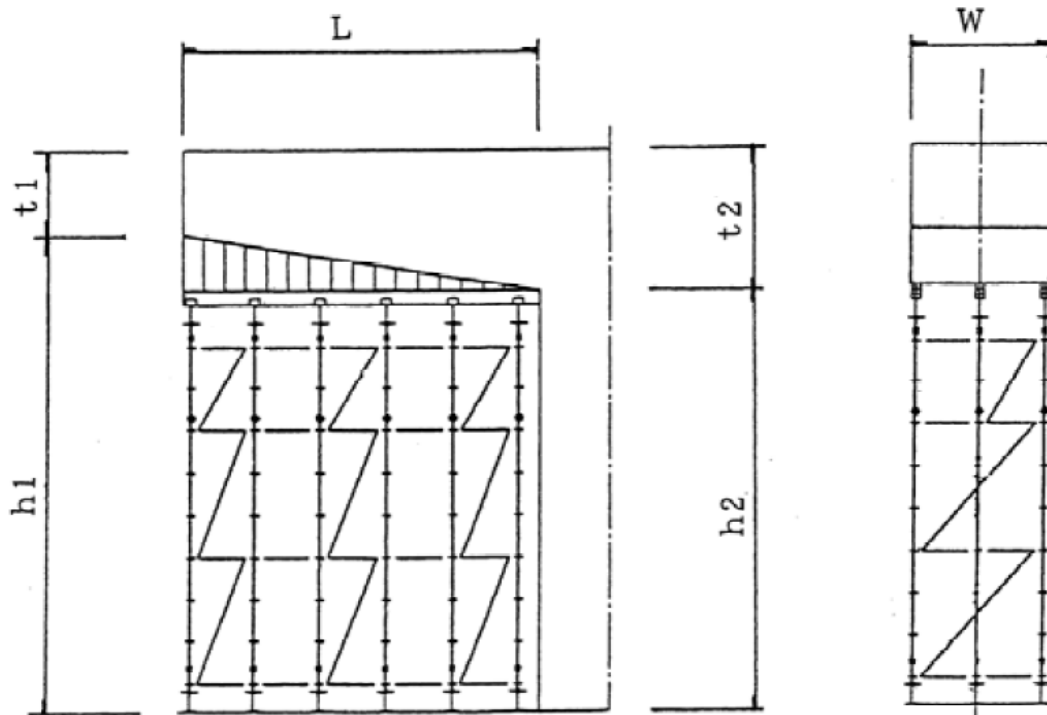

支保工対象数量は、完成内空断面とする。

- ◎ 支保耐力決定のためのコンクリート厚 (t) は、次式により算出する。

$$t = (t1 + t2) \div 2$$

- ◎ 支保工の空体積 (空 m³) は、次式により算出する。

$$V = (h1 + h2) \div 2 \times L \times W$$

⑧ 締切排水工（建地-D）

1. 適用範囲

本資料は、仮設工のうち河川、道路、砂防工事などの水中締切、地中締切の排水工事で、全揚程が15m以下の場合に適用するものとし、ダム本体工事などの大規模工事の排水工事には適用しない。

2. 施工概要

2-1 施工フロー

施工フローは、下記を標準とする。

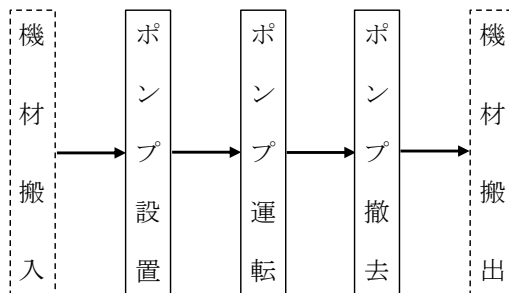

（注）本歩掛で対応しているのは、実線部分である。

図2-1 施工フロー

2-2 排水方法の選定

排水方法は、作業時排水又は常時排水とする。

(1) 作業時排水とは、作業前（1～3時間）から排水し始めて、作業終了後には排水を中止する方法をいう。

なお、作業時排水には、コンクリート打設前後の型枠組立・養生などのための一時的に昼夜排水するものも含む。

(2) 常時排水とは、昼夜連続的に排水する方法をいう。

3. 施工歩掛

3-1 機種を選定

機械・規格は、次表を標準とする。

表3.1 機種を選定（ポンプ運転）

機 械 名	規 格	単 位	数 量				摘 要
			排 水 量 (m ³ /h)				
			0以上 40未満	40以上 120未満	120以上 450未満	450以上 1,300未満	
工 事 用 水 中 モータポンプ	普通型（潜水ポンプ） 口径150mm、全揚程15m以下	台	1	—	1	—	
	普通型（潜水ポンプ） 口径200mm、全揚程15m以下	〃	—	1	2	5	
発 動 発 電 機	定格容量 25kVA	〃	1	—	—	—	
	定格容量 35kVA	〃	—	1	—	—	
	定格容量 60kVA (第2次基準値)	〃	—	—	1	—	
	定格容量 100kVA	〃	—	—	—	1	

- (注) 1. 工事用水中モータポンプの動力源は、発動発電機を標準とする。
 2. 全揚程が15m以下の場合、工事用水中モータポンプの規格は全揚程10mを標準とする。
 3. 工事用水中モータポンプ及び発動発電機は、賃料とする。
 4. 現場状況等により上表により難しい場合は、別途考慮する。
 5. 現場条件により、工事用水中モータポンプの動力源が商用電源の場合は、別途考慮する。

3-2 運転工歩掛

(1) 運転日数

排水期間中のポンプの運転日数は、工事の規模、現場状況などから積上げて算出するものとする。

(2) 労務歩掛

ポンプの排水現場1箇所当りの日当り運転歩掛は、次表とする。

表3.2 ポンプ運転歩掛 (人/1箇所・日)

名 称	排水方法	
	作業時排水	常時排水
特殊作業員	0.14	0.17

- (注) 1. 歩掛は、運転日当り運転時間が作業時排水8h、常時排水24hを標準としたものである。
 2. 労務単価は、時間外手当等を考慮しない。
 3. 歩掛は、排水方法にかかわらず、排水現場1箇所当りポンプ台数が1～5台の運転労務歩掛を標準としたものである。現場条件により上表により難しい場合は、別途考慮する。
 4. 1工事中に数分割の締切がある場合は、1締切現場を1箇所とする。

(3) 諸雑費

諸雑費は、ポンプの配管材料の損料、分電盤の賃料等の費用であり、労務費、機械賃料及び運転経費の合計額に下表の率を乗じた金額を上限として計上する。

表3.3 諸雑费率 (%)

排水方法	作業時排水	常時排水
諸雑费率	3	1

3-3 設置・撤去歩掛

ポンプの設置・撤去に要する1箇所当りの歩掛は、次表を標準とする。

表3.4 設置・撤去歩掛 (1箇所)

名 称	規 格	単 位	数 量
土木一般世話役		人	0.5
特殊作業員		〃	0.1
普通作業員		〃	2.0
バックホウ (クローラ型)運転	標準型・クレーン機能付き・ 排出ガス対策型(第2次基準値) 山積0.8m ³ (平積0.6m ³) 吊能力2.9t	日	0.5

- (注) 1. バックホウは、賃料とする。
 2. 歩掛及び運転日数は、1締切現場当りポンプ設置・撤去台数が1～5台が標準であり、上表により難しい場合は、別途考慮する。
 3. 使用機械・規格については上表を標準とするが、現場条件により上表により難しい場合は、別途選定できるものとする。
 4. 歩掛には、配管設置・撤去労務を含む。
 5. 1工事中に数分割の締切がある場合は、1締切現場を1箇所とする。

4. 内訳書及び単価表

(1) 締切排水内訳書

名 称	規 格	単 位	数 量	摘 要
ポンプ 運 転		日		単価表(2)
ポンプ 設 置・撤 去		箇所		単価表(3)
計				

(2) ポンプ運転1日当り単価表

SWB252310

名 称	規 格	単 位	数 量	摘 要
特 殊 作 業 員		人		表3.2
工 事 用 水 中 モ ー タ ポ ン プ 運 転	普通型 (潜水ポンプ)	日	1	表3.1 機械賃料
発 動 発 電 機 運 転	ディーゼルエンジン駆動・ 排出ガス対策型 (第2次基準値)	〃	1	表3.1 機械賃料
諸 雑 費		式	1	表3.3
計				

(3) ポンプ設置・撤去1箇所当り単価表

SWB252320

名 称	規 格	単 位	数 量	摘 要
土 木 一 般 世 話 役		人		表3.4
特 殊 作 業 員		〃		〃
普 通 作 業 員		〃		〃
バ ッ ク ホ ウ (クローラ型)運転	標準型・クレーン機能付き・ 排出ガス対策型(第2次基準値) 山積0.8m ³ (平積0.6m ³) 吊能力2.9t	日		表3.4 機械賃料
諸 雑 費		式	1	
計				

(4) 機械運転単価表

機 械 名	規 格	適 用 単 価 表	指 定 事 項
工 事 用 水 中 モ ー タ ポ ン プ	普通型 (潜水ポンプ)	機-30	機械賃料数量→(常時排水) 1.1 (作業時排水) 1.2
発 動 発 電 機	ディーゼルエンジン駆動・ 排出ガス対策型 (第2次基準値) 定格容量 25kVA 定格容量 35kVA 定格容量 60kVA 定格容量100kVA	機-16	(常時排水) 燃料消費量→ 25kVA→ 67 35kVA→ 98 60kVA→168 100kVA→264 機械賃料数量→ 1.1
発 動 発 電 機	ディーゼルエンジン駆動・ 排出ガス対策型 (第2次基準値) 定格容量 25kVA 定格容量 35kVA 定格容量 60kVA 定格容量100kVA	機-16	(作業時排水) 燃料消費量→ 25kVA→ 22 35kVA→ 33 60kVA→ 56 100kVA→ 88 機械賃料数量→ 1.2
バ ッ ク ホ ウ (クローラ型)	標準型・クレーン機能付き・ 排出ガス対策型(第2次基準値) 山積0.8m ³ (平積0.6m ³) 吊能力2.9t	機-28	運転労務数量→ 1.00 燃料消費量→ 65 機械賃料数量→ 1.16

⑨ ウェルポイント工（建地-C）

1. 適用範囲

本資料は、構造物等の掘削工事におけるウェルポイント工に適用する。

2. 施工概要

2-1 施工内容

この工法は、地下水低下工法の一つで、真空効果を利用して強制的に土中の水を抜き取る工法である。

2-2 施工フロー

施工フローは、下記を標準とする。

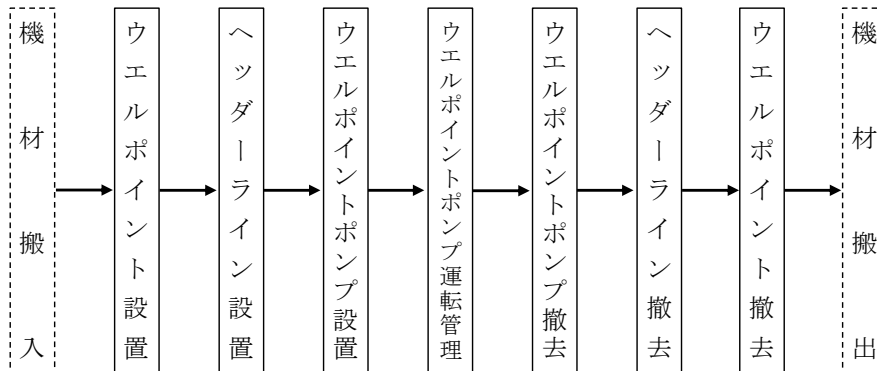

(注) 本歩掛で対応しているのは、実線部分である。

図2-1 施工フロー

2-3 参考図等

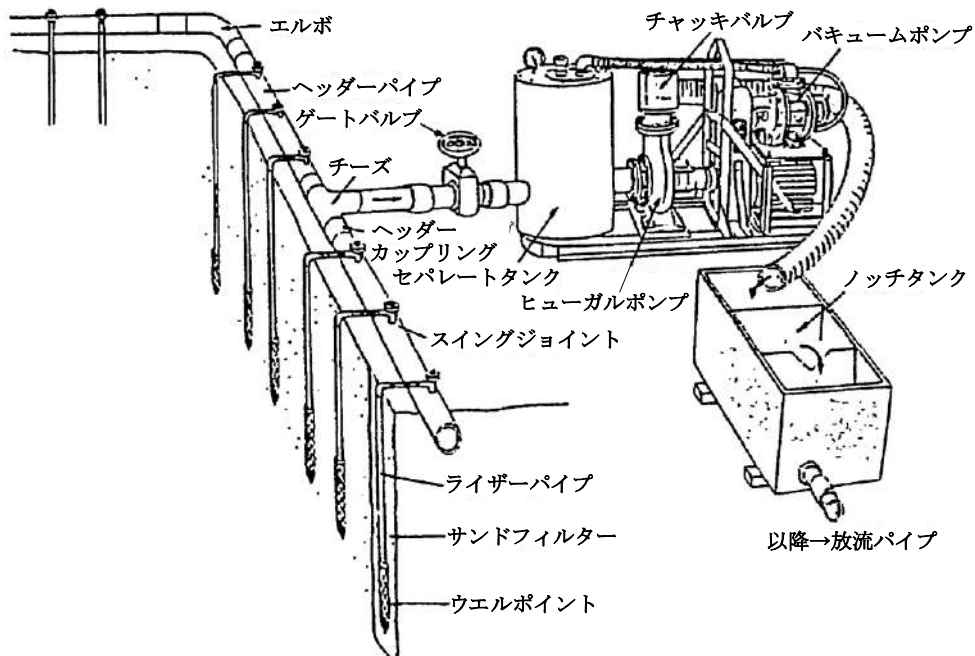

(用語の説明)

ウェルポイント……ウェルポイント、ライザーパイプ、スイングジョイント
 ヘッダーライン……ヘッダーパイプ、ヘッダーカップリング、エルボ、チエーズ等
 ウェルポイントポンプ（1組）……バキュームポンプ、ヒューガルポンプ、セパレートタンク、
 チャッキバルブ、ゲートバルブ、ノッチタンク、放流パイプ等

図2-2 参考図

3. 施工歩掛

3-1 ウェルポイント設置・撤去歩掛

ウェルポイント設置・撤去歩掛は、次表を標準とする。

表3.1 ウェルポイント設置・撤去歩掛 (100本当り)

名 称	規 格	単 位	施工規模			
			100本未満		100本以上	
			設 置	撤 去	設 置	撤 去
土 木 一 般 世 話 役		人	2.7	1.8	2.3	1.2
特 殊 作 業 員		〃	7.5	5.0	6.5	3.5
普 通 作 業 員		〃	7.5(11.5)	7.6	6.7(10.1)	5.4
ジ ェ ッ ト 装 置		日	2.5	—	2.1	—
諸 雑 費 率		%	32(33)	36	34(36)	37

(注) 1. 歩掛に含まれる作業

[設置] ウェルポイント組立・打込み，ヘッダーライン設置までである。

[撤去] ヘッダーライン撤去，ウェルポイント引抜き・解体までである。

2. () 書きはサンドフィルターを使用する場合。

3. 諸雑費は，サンドフィルターを使用する場合の材料費，スパナ，パイプレンチ，チェンソー，ベンチ，水位計の工具費，トラック（クレーン装置付）運転経費及び電力に関する経費等の費用であり，労務費の合計額に上表の率を乗じた金額を上限として計上する。

4. 諸雑費内の電力に関する経費については，低圧電力・臨時契約を標準としており，これにより難しい場合は「ウェルポイント設置」の諸雑費率から1%減ずるものとし，電力使用量を次式により求め別途計上する。

$$\text{電力使用量 (kWh)} = 15\text{kW} \times 0.827 \times Td \times Th \times \text{ウェルポイント施工本数} \cdots \text{式3.1}$$

Td：ウェルポイント施工1本当りジェット装置運転日数（日/本）

Th：ジェット装置運転日当り運転時間（h/日）

表3.2 ウェルポイント施工1本当りジェット装置運転日数 (Td) (日/本)

施工規模	100本未満	0.025
	100本以上	0.021

表3.3 ジェット装置運転日当り運転時間 (Th) (h/日)

施工規模	100本未満	5.0
	100本以上	4.2

5. 歩掛には，現場内小運搬を含む。

6. 本歩掛は，商用電源（低圧電力・臨時契約）を標準としているため，基本料金，工事費負担金，受電設備等の費用を別途計上する。

3-2 ウェルポイントポンプ設置・撤去歩掛

ウェルポイントポンプ設置・撤去歩掛は、次表を標準とする。

表3.4 ウェルポイントポンプ設置・撤去歩掛 (1組当り)

名 称	単 位	設 置	撤 去
土 木 一 般 世 話 役	人	0.3	0.1
特 殊 作 業 員	〃	0.9	0.6
普 通 作 業 員	〃	1.2	0.8
諸 雑 費 率	%	36	26

- (注) 1. 上表は、ゲートバルブから放流パイプまでの設置・撤去歩掛である。
 2. 諸雑費は、放流パイプの損料、スパナ、パイプレンチ、チェン
 トング、ペンチ、水位計の工具費、トラック（クレーン装置付）運
 転経費等の費用であり、労務費の合計額に上表の率を乗じた金額を
 上限として計上する。
 3. 歩掛には、現場内小運搬を含む。

3-3 ウェルポイントポンプ運転管理歩掛

ウェルポイントポンプ運転管理歩掛は、次表を標準とする。

表3.5 ウェルポイントポンプ運転管理歩掛 (1日当り)

名 称	単 位	ポンプ使用組数
		1～5組
土 木 一 般 世 話 役	人	0.2
特 殊 作 業 員	〃	0.7
諸 雑 費 率	%	35×使用組数

- (注) 1. 歩掛は、運転日当り運転時間が24hを標準としたものである。現場条件により難しい場合は別途
 考慮する。
 2. 労務単価は、時間外手当等を考慮しない。
 3. ポンプ使用組数は、1組から5組を標準とし、これ以外は別途考慮する。
 4. 諸雑費は、スパナ、パイプレンチ、チェン
 トング、ペンチ、水位計の工具費及び電力に関
 する経費等の費用であり、労務費の合計額に上表の率を乗じた金額を上限として計上する。
 5. 諸雑費内の電力に関する経費については、低圧電力・臨時契約を標準としており、これにより
 難しい場合は、諸雑費率5%×使用組数とし、電力使用量を次式により求め別途計上する。

$$1日当り電力使用量(kWh) = 18.5kW \times 0.827 \times 24h \times 使用組数 \dots \dots \text{式}3.2$$

 6. 本歩掛は、商用電源（低圧電力・臨時契約）を標準としているため、基本料金、工事費負担
 金、受電設備等の費用を別途計上する。

3-4 その他

- (1) ウェルポイント設置時に用いる上水道等が必要な場合は、別途計上する。
 (2) ウェルポイント設置時に発生する濁水の処理設備、運搬・処理及び下水道による処理が必要な場合は、別
 途計上する。

4. 内訳書及び単価表

(1) ウエルポイント工内訳書

名 称	規 格	単 位	数 量	摘 要
ウエルポイント設置		本		単価表 (3)
ウエルポイント撤去		〃		〃
ウエルポイントポンプ設置		組		単価表 (5)
ウエルポイントポンプ撤去		〃		〃
ウエルポイントポンプ運転管理		日		単価表 (6)
ウエルポイント工損料		式	1	単価表 (7)
ジェット装置損料		〃	1	単価表 (8)
計				

(2) ウエルポイント設置・撤去100本当り内訳書

名 称	規 格	単 位	数 量	摘 要
ウエルポイント設置		本		単価表 (3)
ウエルポイント撤去		〃		単価表 (3)
計				

(3) ウエルポイント設置又は撤去100本当り単価表

SWB252411

名 称	規 格	単 位	数 量	摘 要
土木一般世話役		人		表3.1
特殊作業員		〃		〃
普通作業員		〃		〃
諸雑費		式	1	〃
計				

(4) ウエルポイントポンプ設置・撤去1組当り内訳書

名 称	規 格	単 位	数 量	摘 要
ウエルポイントポンプ設置		組		単価表 (5)
ウエルポイントポンプ撤去		〃		単価表 (5)
計				

(5) ウエルポイントポンプ設置又は撤去1組当り単価表

SWB252431

名 称	規 格	単 位	数 量	摘 要
土木一般世話役		人		表3.4
特殊作業員		〃		〃
普通作業員		〃		〃
諸雑費		式	1	〃
計				

(6) ウエルポイントポンプ運転管理1日当り単価表

SWB252440

名 称	規 格	単 位	数 量	摘 要
土木一般世話役		人		表3.5
特殊作業員		〃		〃
諸雑費		式	1	〃
計				

(7) ウェルポイント工損料1式当り単価表

SWB252450

名 称	規 格	単 位	数 量	摘 要
ウェルポイントポンプ 損料（供用1日当り）		日		$\frac{\text{供用1箇月当り損料}}{30} \times \text{使用組数}$
ウェルポイントポンプ （1現場当り）		組		
ウェルポイント損料 （供用1日当り）		日		$\frac{\text{供用1箇月当り損料}}{30} \times \text{使用本数}$
ウェルポイントポンプ （1現場当り）		本		
ヘッダーライン損料 （供用1日当り）		日		$\frac{\text{供用1箇月当り損料}}{30} \times \text{使用延長}$
ヘッダーライン （1現場当り）		m		
諸 雑 費		式	1	
計				

(注) ヘッダーライン及びウェルポイント部分で海水又は機械器具に対して腐蝕作用のある薬液の影響を直接受ける箇所に敷設するものの損料は、現場条件を考慮し、50%の範囲で増額補正することができる。

(8) ジェット装置損料1式当り単価表

SWB252460

名 称	規 格	単 位	数 量	摘 要
ジェット装置損料 （供用1日当り）		日		$\frac{\text{供用1箇月当り損料}}{30}$
ジェット装置 （1現場当り）		組	1	
スターカッター損料 （供用1日当り）		日		$\frac{\text{供用1箇月当り損料}}{30}$
スターカッター （1現場当り）		個	1	
諸 雑 費		式	1	
計				

(注) スターカッターは必要に応じて計上。

⑩ 土のう工（建地-F）

⑩-1 土のう工

1. 適用範囲

本資料は、簡易な仮締切工に適用するものとし、仕拵、積立、撤去の各作業よりなるものとする。

2. 施工歩掛

2-1 土のう仕拵・積立・撤去歩掛

土のう仕拵・積立・撤去歩掛は、次表を標準とする。

表2.1 土のう仕拵・積立・撤去歩掛 (100 袋当り)

種別/工種	材 料	仕 拵	積 立	撤 去	合 計
土のう	化学セシイ土のう	2.0	1.0	1.2	4.2

2-2 土のう積材料使用量

材料の使用量については、次表を標準とする。

表 2.2 土のう積材料使用量

規 格	袋数/m ² 当り		詰土量・質量/袋	
	小口並べ	側面並べ	m ³ /袋	kg/袋
62×48cm	17	14	0.02	40

土のう袋数=1m² 当り袋数×直高×延長

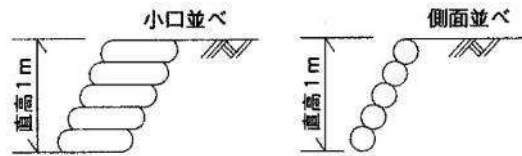

(注) 詰土量は地山土量とする。

3. 単価表

(1) 土のう 100 袋当り単価表

SWB252610

名 称	規 格	単 位	数 量	摘 要
土 砂		m ³	2	100袋×0.02m ³ /袋
普 通 作 業 員		人		表2.1
土 の う	62×48cm	袋	100	
諸 雑 費		式	1	
計				

(2) 土のう積工 10m²当り単価表

SWB252620

名 称	規 格	単 位	数 量	摘 要
土 砂		m ³		表2.2
土 の う	62×48cm	袋		〃
普 通 作 業 員		人		表2.1, 表2.2
諸 雑 費		式	1	
計				

⑩-2 大型土のう工 (建地-F)

1. 適用範囲

本資料は、大型土のうの製作・設置、撤去に適用する。
なお、大型土のうの袋材は、容量1m³を標準とする。

2. 施工概要

施工フローは、下記を標準とする。

①製作・設置

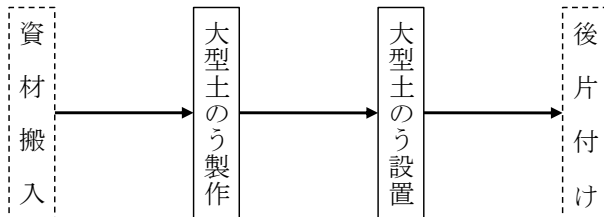

②撤去

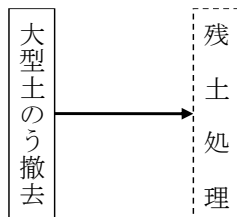

(注) 本歩掛で対応しているのは、実線部分のみである。

図2-1 施工フロー

3. 機種の選定

機械・規格は、次表を標準とする。

表3.1 機種の選定

作業種別	作業半径	機械名	規格	単位	数量	摘要
製作	—	バックホウ (クローラ型)	標準型・クレーン機能付き 超低騒音型・排出ガス対策型 (第3次基準値) 山積0.8m ³ (平積0.6m ³) 吊能力2.9t	台	1	
設置・撤去	6m以下	バックホウ (クローラ型)	標準型・クレーン機能付き 超低騒音型・排出ガス対策型 (第3次基準値) 山積0.8m ³ (平積0.6m ³) 吊能力2.9t	〃	1	
	6mを超え 20m以下	ラフテレーンクレーン	油圧伸縮ジブ型 排出ガス対策型(第3次基準値) 25t吊	〃	1	

(注) 1. バックホウ及びラフテレーンクレーンは、賃料とする。
2. 現場条件により、上記により難しい場合は、別途考慮する。

4. 製作・設置歩掛

4-1 編成人員

製作から設置までの一連の日当り編成人員は、次表を標準とする。

表4.1 日当り編成人員 (人)

土木一般世話役	特殊作業員	普通作業員
1	1	1

- (注) 1. 上表は、横取り作業（12mまで：製作現場～仮置場）を含む。
2. 製作現場と設置現場が異なる場合は、積込・荷卸・運搬等必要な費用を別途計上する。

4-2 日当り施工量

日当り施工量は、次表を標準とする。

表4.2 日当り施工量

作業種別	単位	施工量
製作・設置	袋	36 (52)

- (注) ラフテレーンクレーンを使用する場合は、()内を使用する。

4-3 諸雑費

諸雑費は、製作枠等の費用であり、労務費の合計額に次表の率を乗じた金額を上限として計上する。

表4.3 諸雑费率 (%)

諸雑费率	4 (6)
------	-------

- (注) ラフテレーンクレーンを使用する場合は、()内を使用する。

5. 施工歩掛

5-1 編成人員

製作、設置、撤去作業を単独で行う場合の日当り編成人員は、次表を標準とする。

表5.1 日当り編成人員 (人)

作業種別	土木一般世話役	特殊作業員	普通作業員
製作	1	1	1
設置	1	1	1
撤去	1	1	—

- (注) 1. 製作には、横取り作業（12mまで：製作現場～仮置場）を含む。
2. 製作現場と設置現場が異なる場合は、積込・荷卸・運搬等必要な費用を別途計上する。
3. 撤去には、中詰材排出を含む。

5-2 日当り施工量

日当り施工量は、次表を標準とする。

表5.2 日当り施工量

作業種別	単位	施工量
製作	袋	62
設置	〃	86 (80)
撤去	〃	144 (134)

- (注) 1. ラフテレーンクレーンを使用する場合は、()内を使用する。
2. 袋材の処分費及び残土処理費が必要な場合は、別途計上する。

5-3 諸雑費

諸雑費は、製作枠等の費用であり、製作労務費の合計額に次表の率を乗じた金額を上限として計上する。

表5.3 諸雑费率 (%)

諸雑费率 (製作)	7
-----------	---

6. 単価表

(1) 大型土のう製作・設置 10袋当り単価表 (バックホウ設置)

SWB252730

名称	規格	単位	数量	摘要
土木一般世話役		人	1×10/D	表4.1, 表4.2
特殊作業員		〃	1×10/D	〃
普通作業員		〃	1×10/D	〃
大型土のう	容量1m ³	袋	10	
土砂		m ³	10	ほぐした土量
バックホウ (クローラ型)運転	標準型・クレーン機能付き 超低騒音型・排出ガス対策型 (第3次基準値) 山積0.8m ³ (平積0.6m ³) 吊能力2.9t	日	10/D	表4.2 機械賃料
諸雑費		式	1	表4.3
計				

(注) D:日当り施工量

(2) 大型土のう製作・設置 10袋当り単価表 (ラフテレーンクレーン設置)

SWB252731

名称	規格	単位	数量	摘要
土木一般世話役		人	1×10/D	表4.1, 表4.2
特殊作業員		〃	1×10/D	〃
普通作業員		〃	1×10/D	〃
大型土のう	容量1m ³	袋	10	
土砂		m ³	10	ほぐした土量
バックホウ (クローラ型)運転	標準型・クレーン機能付き 超低騒音型・排出ガス対策型 (第3次基準値) 山積0.8m ³ (平積0.6m ³) 吊能力2.9t	日	10/D	表4.2 機械賃料
ラフテレーン クレーン	油圧伸縮ジブ型 排出ガス対策型(第3次基準値) 25t吊	〃	10/D	表4.2 機械賃料
諸雑費		式	1	表4.3
計				

(注) D:日当り施工量

(3) 大型土のう製作 10 袋当り単価表

SWB252732

名 称	規 格	単 位	数 量	摘 要
土木一般世話役		人	1×10/D	表5.1, 表5.2
特殊作業員		〃	1×10/D	〃
普通作業員		〃	1×10/D	〃
大型土のう	容量1m ³	袋	10	
土 砂		m ³	10	ほぐした土量
バックホウ (クローラ型)運転	標準型・クレーン機能付き 超低騒音型・排出ガス対策型 (第3次基準値) 山積0.8m ³ (平積0.6m ³) 吊能力2.9t	日	10/D	表5.2 機械賃料
諸 雑 費		式	1	表5.3
計				

(注) D : 日当り施工量

(4) 大型土のう設置 10 袋当り単価表

SWB252733

名 称	規 格	単 位	数 量	摘 要
土木一般世話役		人	1×10/D	表5.1, 表5.2
特殊作業員		〃	1×10/D	〃
普通作業員		〃	1×10/D	〃
バックホウ (クローラ型)運転	標準型・クレーン機能付き 超低騒音型・排出ガス対策型 (第3次基準値) 山積0.8m ³ (平積0.6m ³) 吊能力2.9t	日	10/D	表5.2 作業半径6m以下の場合 機械賃料
ラフテレーン クレーン	油圧伸縮ジブ型 排出ガス対策型(第3次基準値) 25t吊	〃	10/D	表5.2 作業半径6mを超え 20m以下の場合 機械賃料
諸 雑 費		式	1	
計				

(注) D : 日当り施工量

(5) 大型土のう撤去 10 袋当り単価表

SWB252734

名 称	規 格	単 位	数 量	摘 要
土木一般世話役		人	1×10/D	表5.1, 表5.2
特殊作業員		〃	1×10/D	〃
バックホウ (クローラ型)運転	標準型・クレーン機能付き 超低騒音型・排出ガス対策型 (第3次基準値) 山積0.8m ³ (平積0.6m ³) 吊能力2.9t	日	10/D	表5.2 作業半径6m以下の場合 機械賃料
ラフテレーン クレーン	油圧伸縮ジブ型 排出ガス対策型(第3次基準値) 25t吊	〃	10/D	表5.2 作業半径6mを超え 20m以下の場合 機械賃料
諸 雑 費		式	1	
計				

(注) D：日当り施工量

(6) 機械運転単価表

機 械 名	規 格	適用単価表	指 定 事 項
バックホウ (クローラ型)	標準型・クレーン機能付き 超低騒音型・排出ガス対策型 (第3次基準値) 山積0.8m ³ (平積0.6m ³) 吊能力2.9t	機-28	【製作・設置】 (バックホウによる設置) 運転労務数量 → 1.00 燃料消費量 → 104 機械賃料数量 → 1.39 【製作・設置】 (ラフテレーンクレーンによる設置) 運転労務数量 → 1.00 燃料消費量 → 119 機械賃料数量 → 1.44 【製作】 運転労務数量 → 1.00 燃料消費量 → 119 機械賃料数量 → 1.44 【設置】 運転労務数量 → 1.00 燃料消費量 → 94 機械賃料数量 → 1.36 【撤去】 運転労務数量 → 1.00 燃料消費量 → 78 機械賃料数量 → 1.26

⑪ 仮橋・仮栈橋工 (建地-E)

1. 適用範囲

本資料は、鋼製による仮橋及び仮栈橋の上部工（桁の架設・撤去、覆工板設置・撤去、高欄設置・撤去）と下部工（橋脚設置・撤去、杭橋脚打込・引抜及び設置・撤去）で、支間長39m以下に適用する。

ただし、下部工は橋脚高24m以下とし、橋脚と杭橋脚の区分については、図2-2 仮橋・仮栈橋工概念図による。

2. 施工概要

施工フローは、下記を標準とする。

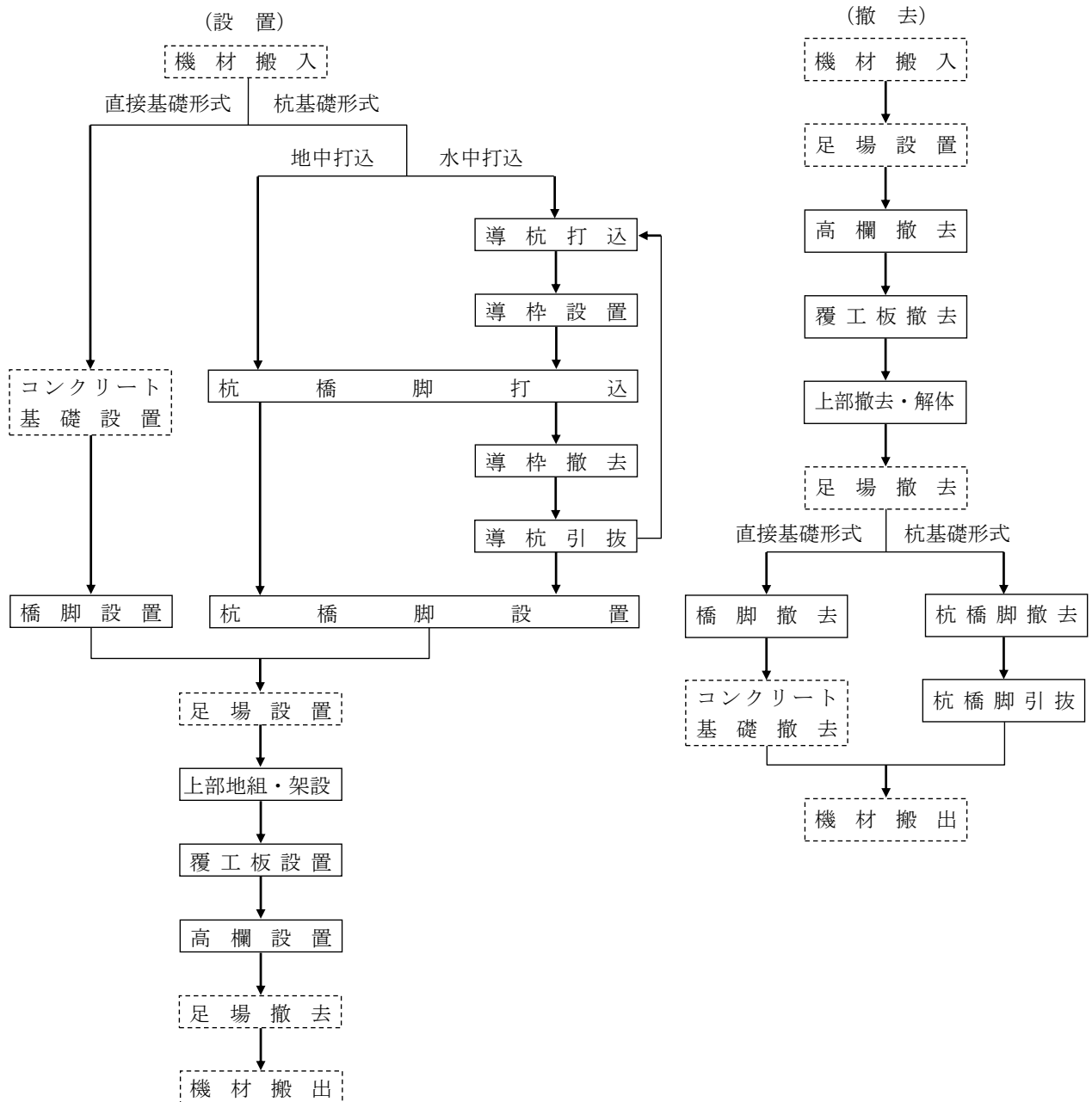

(注) 本歩掛で対応しているのは、実線部分のみである。

図2-1 施工フロー

参考図（概念図）

橋脚、杭橋脚等の区分は、次図による。



図2-2 仮橋・仮棧橋工概念図

3. 機種を選定

機械・規格は、次表を標準とする。

表3.1 機種を選定

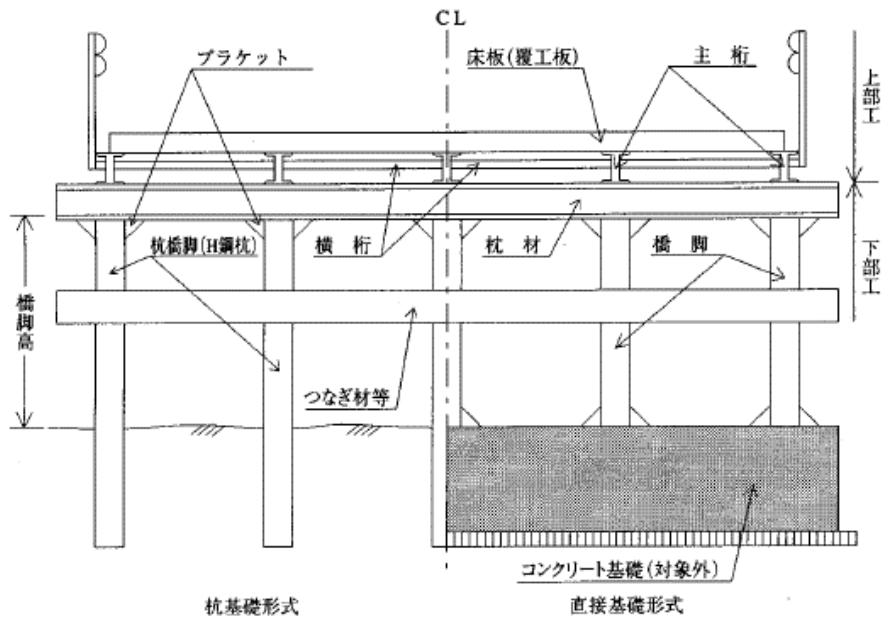
作業種別	機械名	規格	単位	数量	摘要
直接基礎形式	ラフテレーンクレーン	油圧伸縮ジブ型・ 排出ガス対策型 (第2次基準値) 〇〇t吊	台	1	
杭基礎形式	クローラクレーン	油圧駆動式ウインチ・ ラチスジブ型・ 排出ガス対策型 (第3次基準値) 〇〇t吊	〃	1	

(注) 1. クレーンは、最大部材質量（地組がある場合は、地組部材質量）作業半径・吊上げ高及び主桁等の架設・撤去、高欄設置・撤去、覆工板設置・撤去、橋脚設置・撤去、導棒設置・撤去等の工程を配慮し、同一機種で選定することを標準とするが、現場条件により上表により難しい場合は、現場条件に適合した機種とすることができる。

2. ラフテレーンクレーンは賃料、クローラクレーンは損料とする。

3. 杭橋脚打込・引抜、導杭打込・引抜については、表4.8より選定する。

4. ラフテレーンクレーンで、45t吊を選定した場合は、排出ガス対策型（第1次基準値）とする。

4. 施工歩掛

4-1 上部工

4-1-1 架設・撤去工

上部工の架設・撤去工の歩掛は、次表を標準とする。

表4.1 架設・撤去工歩掛 (10t当り)

名 称	規 格	単 位	数 量		摘 要
			架 設	撤 去	
橋りょう世話役		人	0.62	0.34	
橋りょう特殊工		〃	2.1	1.0	
溶 接 工		〃	—	0.13	
普 通 作 業 員		〃	0.41	0.17	
ラフテレーンクレーン 又はクローラクレーン 運 転	〇〇t吊	日	0.58	0.29	
諸 雑 費 率		%	6	5	

- (注) 1. 高力ボルトの材料費は、必要数量を別途計上する。
 2. 本歩掛には、地組・解体作業及び架設に伴う本締めも含む。
 3. 架設・撤去の対象質量は、架設・撤去すべき主桁、横桁の質量で、高力ボルト、覆工板、高欄の質量は含まない。
 4. 諸雑費は、電力に関する経費、ガス切断器、酸素、アセチレン、ホース、仮固定用の挟締金具、電動レンチ、吊り具等の費用であり、労務費の合計額に上表の率を乗じた金額を上限として計上する。

4-1-2 覆工板設置・撤去工

覆工板設置・撤去工の歩掛は、次表を標準とする。

表4.2 覆工板設置・撤去工歩掛 (100m²当り)

名 称	規 格	単 位	数 量		摘 要
			設 置	撤 去	
土 木 一 般 世 話 役		人	0.45	0.27	
と び 工		〃	1.5	0.80	
普 通 作 業 員		〃	0.27	0.12	
ラフテレーンクレーン 又はクローラクレーン 運 転	〇〇t吊	日	0.47	0.21	
諸 雑 費 率		%	2	2	

- (注) 1. 上表には、路面のすりつけ作業は含まない。
 2. 諸雑費は、吊り具等の費用であり、労務費の合計額に上表の率を乗じた金額を上限として計上する。

4-1-3 高欄設置・撤去工

高欄設置・撤去工の歩掛は、次表を標準とする。

表4.3 高欄設置・撤去工歩掛 (100m当り)

名 称	規 格	単 位	数 量				摘 要
			ガードレール型		単管パイプ型		
			設 置	撤 去	設 置	撤 去	
土木一般世話役		人	1.4	0.87	1.0	0.6	
と び 工		人	4.0	2.8	—	—	
普通作業員		〃	1.0	1.2	3.8	2.1	
ラフテレーンクレーン 又はクローラクレーン 運 転	〇〇t吊	日	1.4	0.40	—	—	
諸 雑 費 率		%	1	1	—	—	

- (注) 1. 高欄型式は、仮橋はガードレール型、仮栈橋は単管パイプ型を標準とする。
2. 諸雑費は、高欄の組立・解体に必要な器具及び吊り具等の費用であり、労務費の合計額に上表の率を乗じた金額を上限として計上する。

4-2 下部工

4-2-1 橋脚設置・撤去工 (直接基礎形式)

橋脚設置・撤去工の歩掛は、次表を標準とする。

表4.4 橋脚設置・撤去工歩掛 (10t当り)

名 称	規 格	単 位	数 量		摘 要
			設 置	撤 去	
橋りょう世話役		人	1.7	1.1	
橋りょう特殊工		〃	4.2	3.0	
溶 接 工		〃	1.1	1.0	
普通作業員		〃	2.6	1.4	
ラフテレーンクレーン 運 転	〇〇t吊	日	1.5	0.7	
諸 雑 費 率		%	6	1	

- (注) 1. 高力ボルトの材料費は、必要数量を別途計上する。
2. 橋脚設置に伴う本締めも含む。
3. 設置・撤去の対象質量は、設置・撤去すべき橋脚、枕、ブラケット、つなぎ材等質量で、高力ボルトの質量は含まない。
4. 諸雑費は、電力に関する経費、電気溶接機 (エンジン付)、ガス切断器、酸素、アセチレン、ホース、ドリフトピン、仮締めボルト、インパクトレンチ、トルクレンチ等の費用であり、労務費の合計額に上表の率を乗じた金額を上限として計上する。

4-2-2 杭橋脚設置・撤去工（杭基礎形式）

4-2-2-1 杭橋脚打込・引抜き工

(1) 機種を選定

(1)-1 機種を選定

H形鋼の打込みに使用する電動式バイプロハンマの機械・規格は、次表を標準とする。

表4.5 機種を選定（打込み）

		バイプロハンマ施工	ウォータジェット併用施工
最大N値		$N_{max} < 50$	$50 \leq N_{max} \leq 80$
打込長	20m以下	60kW	
	25m以下	90kW	
杭打ち用ウォータジェット		—	14.7MPa 325 ℓ/min×2台 (14.7MPa 325 ℓ/min×1台)

(注) 1. ウォータジェット併用施工における（ ）書きは、 $N_{max} < 50$ の場合で、転石等によりやむを得ず杭打ち用ウォータジェットを使用する必要が生じた場合に計上する。

2. 対象地盤の最大N値が50以上のものについては、次式により換算N値を求めたうえで適用する。

$$\text{換算N値} = \frac{1,500}{\text{落下50回当たり貫入量 (cm)}}$$

3. 打込長は、地表面よりのH形鋼の打込長であり、H形鋼長とは異なる。

4. 本歩掛の適用範囲は、表4.6のとおりとするが、これにより難しい場合は別途考慮する。

表4.6 打込長

H形鋼形式		H200・250	H300	H350・400
打込長 (m)	バイプロハンマ施工	13以下	20以下	25以下
	ウォータジェット併用施工	16以下	25以下	25以下

H形鋼の引抜きに使用する電動式バイプロハンマの機械・規格は、N値に関係なく次表を標準とする。

表4.7 機種を選定（引抜き）

	引抜き長	規格
H形鋼	25m以下	60kW

(注) 引抜き長は、地表面よりのH形鋼の引抜き長であり、H形鋼長とは異なる。

(1)-2 付属機械

バイプロハンマの付属機器の機械は次表を標準とし、吊上げ能力については現場条件に適合した規格とすることが出来る。現場条件によりこれにより難しい場合は、別途考慮する。

表4.8 付属機器の機械・規格

機種	バイプロハンマ規格	電動式バイプロハンマ	
		60kW	90kW
クローラクレーン (油圧駆動式ウインチ・ラチスジブ型・ 排出ガス対策型 (第3次基準値))		〇〇t吊	

(2) 編成人員

H形鋼の打込み、引抜作業の日当り編成人員は、次表を標準とする。

表4.9 日当り編成人員 (人/日)

施工区分	土木一般 世話役	とび工	普通作業員	特殊作業員
バイブロハンマ施工	1	2	1	—
ウォータジェット併用施工	1	2	1	1

(3) 日当り施工本数

H形鋼の日当り打込み、引抜本数（N）は次表を標準とする。

① 電動式バイブロハンマによる施工（ $N_{max} < 50$ ）

表4.10 日当り施工本数（N） (本/日)

型式 打込長（m）	H200	H250	H300	H350	H400
2以下	63	59	55	49	45
4以下	47	40	35	28	24
6以下	38	31	26	20	17
8以下	32	25	21	16	13
10以下	27	21	17	13	10
13以下	23	17	14	10	8
16以下	—	—	12	8	7
20以下	—	—	10	7	6
22以下	—	—	—	6	5
25以下	—	—	—	5	4

（注） 継施工が必要な場合、施工本数（N）は別途考慮する。

② 電動式バイプロハンマとウォータジェット併用による施工

表4.11 日当り施工本数（N）

（本/日）

型式 打込長（m）	H200	H250	H300	H350	H400
2以下	60 (65)	55 (60)	50 (56)	43 (49)	38 (45)
4以下	35 (40)	30 (35)	26 (31)	20 (25)	18 (22)
6以下	25 (29)	21 (25)	17 (21)	13 (17)	11 (15)
8以下	19 (23)	16 (19)	13 (16)	10 (13)	8 (11)
10以下	16 (19)	13 (16)	11 (13)	8 (10)	7 (9)
13以下	13 (15)	10 (13)	8 (11)	6 (8)	5 (7)
16以下	10 (13)	8 (10)	7 (9)	5 (7)	4 (6)
20以下	—	—	6 (7)	4 (5)	3 (5)
22以下	—	—	5 (6)	4 (5)	3 (4)
25以下	—	—	4 (6)	3 (4)	3 (4)

(注) 1. 継施工が必要な場合、施工本数（N）は別途考慮する。

2. 上 段： $50 \leq N_{max} \leq 80$ 下段（ ）書き： $N_{max} < 50$ で、転石等により、やむを得ずウォータジェットを使用する
必要が生じた場合。

③ 引抜き

表4.12 日当り施工本数（N）

（本/日）

引 抜 長（m）	2以下	4以下	6以下	8以下	10以下	13以下	16以下	20以下	22以下	25以下
引抜数量（本/日）	56	46	39	34	30	26	22	19	17	16

(4) 諸雑費

表4.13 諸雑費率

施工区分	バイプロハンマ 機種・規格		諸雑費率（%）
バイプロハンマ単独打込	電動式	60kW	20
		90kW	27
ウォータジェット併用打込	電動式	60kW	23 (25)
		90kW	27 (30)
引 抜 き	電動式	60kW	20

(注) 1. ウォータジェット併用打込における（ ）書きは $N_{max} < 50$ の場合で、転石等によりやむを得ずウォータジェットを使用する必要が生じた場合に計上する。

2. 諸雑費は、電力に関する経費、現場内小運搬費用、電気溶接機運搬経費（バイプロハンマ施工時）、ウォータジェット併用施工用付属機器運転経費及び材料費（電力に関する経費、工事用水中モータポンプ及び電気溶接機運転経費、水槽及び配管損料、配管バンド及び溶接棒）等の費用であり、打込労務費、杭打機及びウォータジェットの機械損料及び運転経費の合計額に、上表の率を乗じた金額を上限として計上する。

4-2-2-2 杭橋脚設置・撤去工

杭橋脚設置・撤去工の歩掛は、次表を標準とする。

表4.14 杭橋脚設置・撤去工歩掛 (10t当り)

名 称	規 格	単 位	数 量		摘 要
			設 置	撤 去	
橋りょう世話役		人	2.1	0.74	
橋りょう特殊工		〃	4.9	1.9	
溶 接 工		〃	1.8	0.52	
普 通 作 業 員		〃	1.3	0.27	
クローラクレーン 運 転	〇〇t吊	日	1.7	0.85	
諸 雑 費 率		%	13	8	

- (注) 1. 高力ボルトの材料費は、必要数量を別途計上する。
 2. 杭橋脚設置に伴う本締めも含む。
 3. 設置・撤去の対象質量は、設置・撤去すべき枕、ブラケット、つなぎ材等の質量で、高力ボルト及び杭の質量は含まない。
 4. 諸雑費は、電力に関する経費、電気溶接機（エンジン付）、ガス切断器、酸素、アセチレン、ホース、仮固定用の挟締金具、電動レンチ、吊り具等の費用であり、労務費の合計額に上表の率を乗じた金額を上限として計上する。

4-2-3 定規工（導杭・導枠）

杭橋脚（H鋼杭）を水中に打込む場合に計上することを標準とする。

(1) 導杭打込・引抜工

導杭打込・引抜工は、4-2-2-1杭橋脚打込・引抜工による。

導杭の規格は、H形鋼（300×300）とし、施工本数は、杭橋脚打込10本当り8本で、打込長は杭橋脚打込長の50%とする。

(2) 導枠設置・撤去工

導枠設置・撤去工の歩掛は、次表を標準とする。

表4.15 導枠設置・撤去工歩掛 (杭橋脚打込10本当り)

名 称	規 格	単 位	数 量	摘 要
土 木 一 般 世 話 役		人	0.36	
と び 工		〃	0.87	
普 通 作 業 員		〃	0.17	
クローラクレーン 運 転	〇〇t吊	日	0.32	
諸 雑 費 率		%	23	

- (注) 諸雑費は、導杭、導枠に使用するH形鋼の賃料、挟締金具及び吊り具等の費用であり、労務費の合計額に上表の率を乗じた金額を上限として計上する。

5. 単価表

(1) 上部工架設・撤去工10t当り単価表

SWB252810

名 称	規 格	単 位	数 量	摘 要
橋りょう世話役		人		表4.1
橋りょう特殊工		〃		〃
溶接工		〃		〃
普通作業員		〃		〃
ラフテレーンクレーン 又はクローラクレーン 運 転	〇〇t吊	日		表3.1, 表4.1 ラフテレーンクレーンは機械賃料 クローラクレーンは機械損料
諸 雑 費		式	1	表4.1
計				

(2) 覆工板設置・撤去工100m²当り単価表

SWB252820

名 称	規 格	単 位	数 量	摘 要
土木一般世話役		人		表4.2
とび工		〃		〃
普通作業員		〃		〃
ラフテレーンクレーン 又はクローラクレーン 運 転	〇〇t吊	日		表3.1, 表4.2 ラフテレーンクレーンは機械賃料 クローラクレーンは機械損料
諸 雑 費		式	1	表4.2
計				

(3) 高欄設置・撤去工100m当り単価表

SWB252830

名 称	規 格	単 位	数 量	摘 要
土木一般世話役		人		表4.3
とび工		〃		〃
普通作業員		〃		〃
ラフテレーンクレーン 又はクローラクレーン 運 転	〇〇t吊	日		表3.1, 表4.3 ラフテレーンクレーンは機械賃料 クローラクレーンは機械損料
諸 雑 費		式	1	表4.3
計				

(4) 橋脚設置・撤去工 (直接基礎形式) 10t 当り単価表

SWB252840

名 称	規 格	単 位	数 量	摘 要
橋りょう世話役		人		表4.4
橋りょう特殊工		〃		〃
溶 接 工		〃		〃
普 通 作 業 員		〃		〃
ラフテレーンクレーン	〇〇t吊	日		表3.1, 表4.4 機械賃料
諸 雑 費		式	1	表4.4
計				

(5) バイプロハンマ施工によるH形鋼の打込み又は引抜き 10 本当り単価表

(H形鋼打込, 又は引抜長〇〇m)

名 称	規 格	単 位	数 量	摘 要
土木一般世話役		人	$\frac{10}{N} \times 1$	表4.9~表4.12
と び 工		〃	$\frac{10}{N} \times 2$	〃
普 通 作 業 員		〃	$\frac{10}{N} \times 1$	〃
バイプロハンマ 杭 打 機 運 転		日	$\frac{10}{N}$	表4.5, 表4.8 表4.10~表4.12 機械損料
諸 雑 費		式	1	表4.13
計				

(注) N: 日当り施工本数 [本/日]

(6) バイプロハンマとウォータジェット併用施工によるH形鋼の打込み 10 本当り単価表

(H形鋼打込長〇〇m)

名 称	規 格	単 位	数 量	摘 要
土木一般世話役		人	$\frac{10}{N} \times 1$	表4.9~表4.12
と び 工		〃	$\frac{10}{N} \times 2$	〃
特 殊 作 業 員		〃	$\frac{10}{N} \times 1$	〃
普 通 作 業 員		〃	$\frac{10}{N} \times 1$	〃
バイプロハンマ 杭 打 機 運 転		日	$\frac{10}{N}$	表4.5, 表4.8 表4.10~表4.12 機械損料
杭打ち用ウォータ ジ ェ ッ ト 運 転	エンジン式 排出ガス対策型 (第1次基準値) 圧力14.7MPa 吐出量325ℓ/min	〃	$\frac{10}{N} \times$ 台数	表4.5 表4.10~表4.12 機械損料
諸 雑 費		式	1	表4.13
計				

(注) N: 日当り施工本数 [本/日]

(7) 杭橋脚設置・撤去工 (杭基礎形式) 10t 当り単価表

SWB252860

名 称	規 格	単 位	数 量	摘 要
橋りょう世話役		人		表4.14
橋りょう特殊工		〃		〃
溶接工		〃		〃
普通作業員		〃		〃
クローラクレーン運転	〇〇t吊	日		表3.1, 表4.14 機械損料
諸雑費		式	1	表4.14
計				

(8) 導枠設置・撤去工 杭橋脚打込 10 本当り単価表

SWB252870

名 称	規 格	単 位	数 量	摘 要
土木一般世話役		人		表4.15
とび工		〃		〃
普通作業員		〃		〃
クローラクレーン運転	〇〇t吊	日		表3.1, 表4.15 機械損料
諸雑費		式	1	表4.15
計				

(9) 機械運転単価表

機 械 名	規 格	適用単価表	指 定 事 項
クローラクレーン	油圧駆動式ウインチ・ラチスジブ型 排出ガス対策型 (第3次基準値) 40-45t吊 50-55t吊 70t吊 80t吊 90t吊 100t吊 120t吊 200t吊	機-18	運転労務数量→ 1.00 燃料消費量 40-45t→ 64 50-55t→ 74 70t→ 106 80t→ 106 90t→ 121 100t→ 121 120t→ 121 200t→ 136 機械損料数量→ 1.31
バイプロハンマ杭打機	電動式・普通型 60kW 90kW	機-20	運転労務数量→ 1.00 機械損料1→バイプロハンマ(単体) 電動式・普通型 60kW, 90kW 機械損料数量→ 1.31 機械損料2→クローラクレーン (油圧駆動式ウインチ・ラチスジブ型・排出ガス対策型(第3次基準値)) 〇〇t 燃料消費量 40-45t→ 64 50-55t→ 74 70t→ 106 80t→ 106 90t→ 121 100t→ 121 120t→ 121 200t→ 136 機械損料数量→ 1.31
杭打 ウォータジェット	エンジン式・排出ガス 対策型(第1次基準値) 圧力14.7 MPa 吐出量325 ℓ/min	機-24	燃料消費量→118 機械損料数量→1.31

6. 参考図

(1) 鈹桁

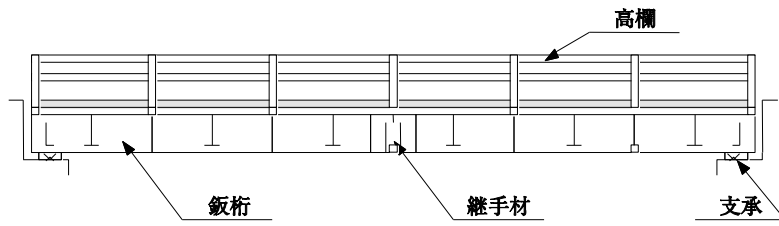

【側面図】

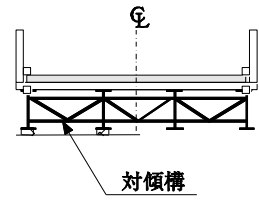

【断面図】

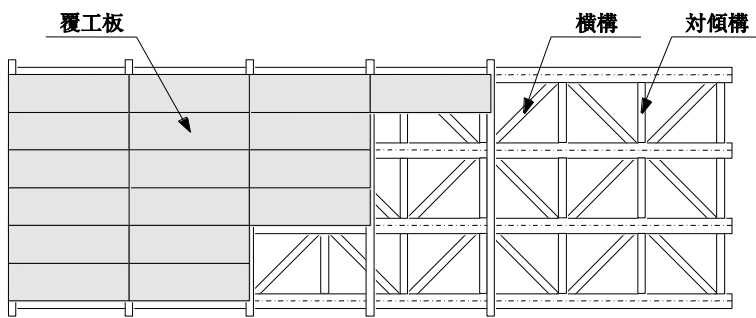

【平面図】

(2) トラス桁

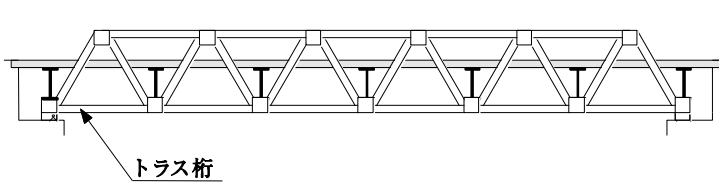

【側面図】

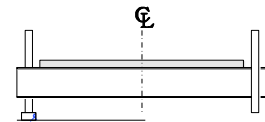

【断面図】

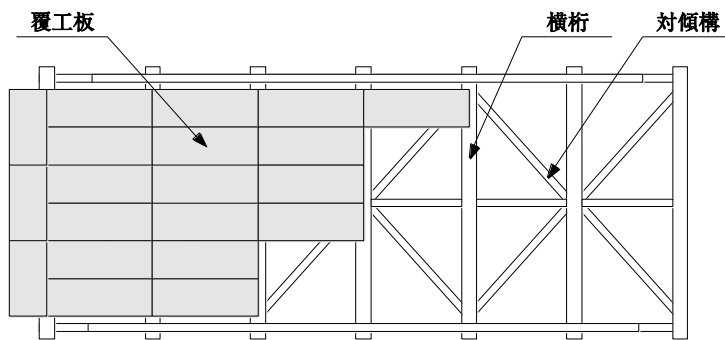

【平面図】

⑫ 汚濁防止フェンス工（建地－Ⅰ）

1. 適用範囲

本資料は、河川、海岸工事等に使用する汚濁防止フェンスの設置・撤去で、えい航距離 1km 以下に適用する。

2. 施工概要

施工フローは、下記を標準とする。

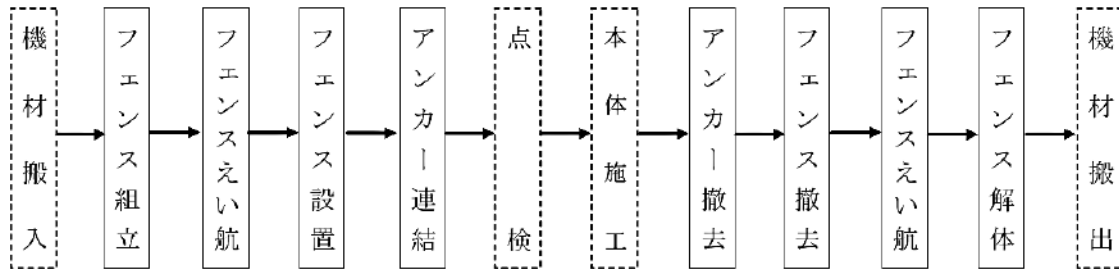

(注) 本歩掛で対応しているのは、実線部分である。

図 2-1 施工フロー

3. 機種を選定

機械・規格は、次表を標準とする。

表 3.1 機種を選定

機 械 名	規 格	単 位	数 量	摘 要
バ ッ ク ホ ウ (ク ロ ー ラ 型)	標準型・クレーン機能付き 排出ガス対策型(第3次基準値) 山積 0.8m ³ (平積 0.6m ³) 吊能力 2.9t	台	1	

(注) 1. バックホウは賃料とする。
2. 現場条件により、上表により難しい場合は、別途考慮する。

4. 施工歩掛

設置・撤去歩掛は、次表を標準とする。

表 4.1 設置・撤去歩掛

(100m 当り)

名 称	規 格	単 位	数 量	
			設 置	撤 去
土 木 一 般 世 話 役		人	1.3	0.9
普 通 作 業 員		〃	3.2	2.2
バ ッ ク ホ ウ (ク ロ ー ラ 型) 運 転	標準型・クレーン機能付き 排出ガス対策型(第3次基準値) 山積 0.8m ³ (平積 0.6m ³) 吊能力 2.9t	日	1.3	0.9
諸 雑 費 率		%	3	

(注) 1. 上表には、1km 以下のフェンスえい航作業を含むものとし、えい航の有無にかかわらず適用できるものとする。
2. 諸雑費は、船外機船に関する経費等の費用であり、労務費、機械賃料及び運転経費の合計額に上表の率を乗じた金額を上限として計上する。ただし、現場条件により、これより難しい場合は、別途考慮する。

5. 使用材料

アンカー工(アンカーブロック、アンカーワイヤ)の費用として、フェンス賃料の 10%を計上することを標準とする。

6. 内訳書及び単価表

(1) 汚濁防止フェンス工内訳書

SWB253010

名 称	規 格	単 位	数 量	摘 要
汚濁防止フェンス設置		m		単価表(2)
汚濁防止フェンス撤去		〃		〃
フェンス賃料		〃		
アンカー工		式	1	フェンス賃料×0.10
諸 雑 費		〃	1	
計				

(2) 汚濁防止フェンス設置・撤去 100m 当り単価表

SWB253020

名 称	規 格	単 位	数 量	摘 要
土木一般世話役		人		表 4.1
普通作業員		〃		〃
バックホウ (クローラ型) 運転	標準型・クレーン機能付き 排出ガス対策型(第3次基準値) 山積0.8m ³ (平積0.6m ³) 吊能力2.9t	日		表 4.1 機械賃料
諸 雑 費		式	1	表 4.1
計				

(3) 機械運転単価表

機 械 名	規 格	適用単価表	指定事項
バックホウ (クローラ型)	標準型・クレーン機能付き 排出ガス対策型(第3次基準値) 山積0.8m ³ (平積0.6m ³) 吊能力2.9t	機-28	運転労務数量 → 1.00 燃料消費量 → 78 機械賃料数量 → 1.03

⑬ 仮囲い設置・撤去工（建地-E）

1. 適用範囲

本資料は、建設工事現場における仮囲いの設置及び撤去に適用する。ただし、塗装及び機材搬出入用等のゲートには適用しない。

表1.1 適用範囲

項目	適用範囲
基礎形式	丸パイプ土中打込式
囲い高さ	3m

2. 施工概要

施工フローは、下記を標準とする。

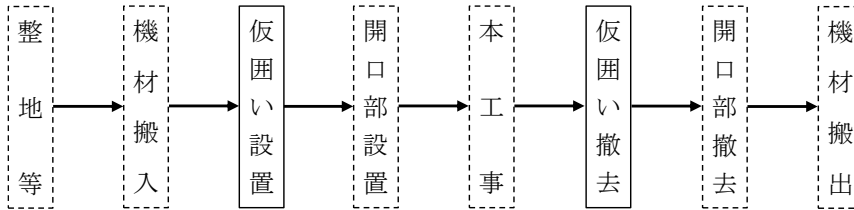

(注) 本歩掛で対応しているのは、実線部分のみである。

図2-1 施工フロー

3. 日当り編成人員

日当り編成人員は、次表を標準とする。

表3.1 日当り編成人員（人）

土木一般世話役	普通作業員
1	5

4. 日当り施工量

日当り施工量は、次表を標準とする。

表4.1 日当り施工量（m/日）

施工区分	単位	設置	撤去
日当り施工量	m	35	49

5. 諸雑費

諸雑費は、設置及び撤去における、ハンマ、ラチェットレンチ、脚立、フックボルト、クランプ等の費用であり、労務費の合計額に次表の率を乗じた金額を上限として計上する。

表5.1 諸雑费率（%）

諸雑费率	10
------	----

6. 仮設材損料

仮囲い設置・撤去工に使用する仮設材損料（供用日当り損料）は、次表を標準とする。

表6.1 仮囲い10m当り仮設材損料

名称	単位	損料（円）	摘要
仮囲い仮設材損料	供用日	206	仮囲い鉄板 丸パイプ

7. 単価表

(1) 仮囲い設置及び撤去 10m 当り単価表

SWB253110

名 称	規 格	単 位	数 量	摘 要
土 木 一 般 世 話 役		人	1×10/D	表3.1, 表4.1
普 通 作 業 員		〃	5×10/D	〃
仮 設 材 損 料		供用日		
諸 雑 費		式	1	表5.1
計				

(注) D : 日当り施工量

8. 参考図 (仮囲い概念図)

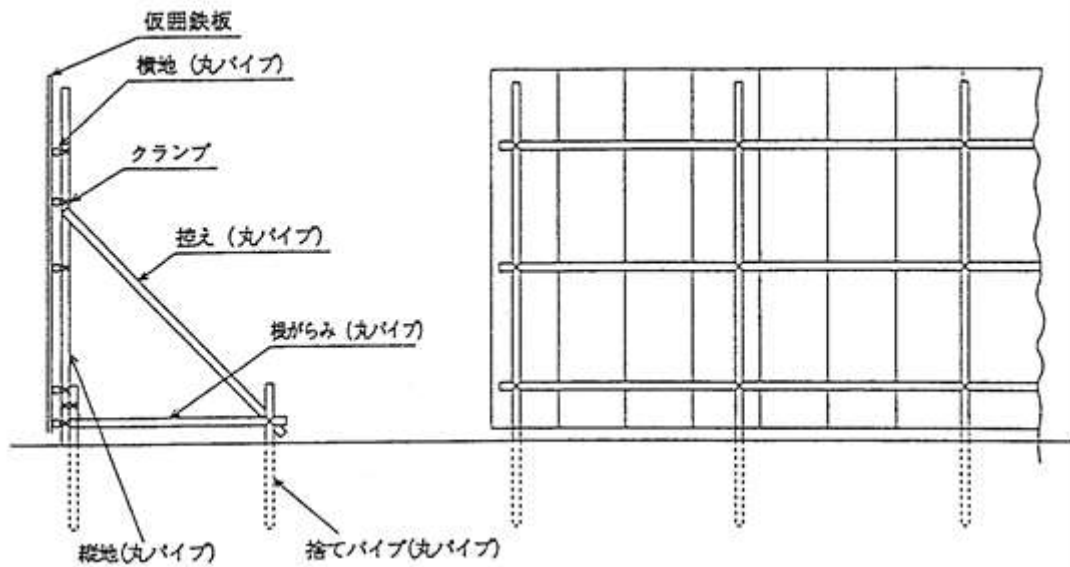

(注) 縦地及び横地等格子材は丸パイプ

⑭ 仮設防護柵工（切土及び発破防護柵工）（建地－E）

1. 適用範囲

本資料は、切土及び発破による落石又は飛石を防止するための仮設防護柵の設置・撤去に適用する。
ただし、仮設防護柵の支柱はH形鋼とし、仮設防護柵の高さ（地上高）は、2.5～10m、支柱間隔 1.5～4.0m
及び根入長は2m以下のものとする。

2. 施工概要

2-1 施工フロー

施工フローは、下記を標準とする。

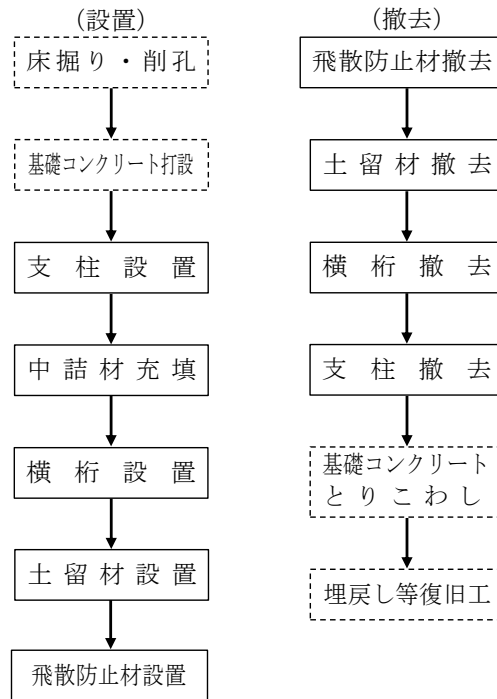

(注)1. 本歩掛で対応しているのは、実線部分である。
2. 横桁等設置・撤去の有無にかかわらず適用できる。

図2-1 施工フロー

2-2 参考図等

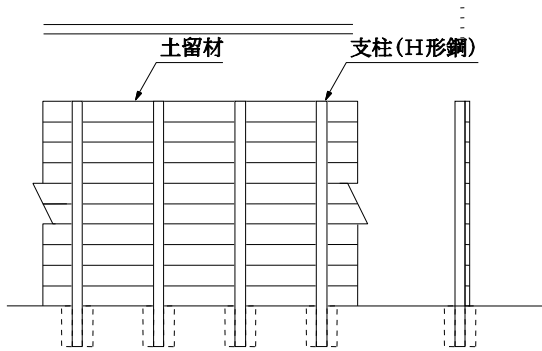

支柱形式	支柱	H形鋼
	横桁	無し
土留材施工内容		全面施工
飛散防止材施工内容		—

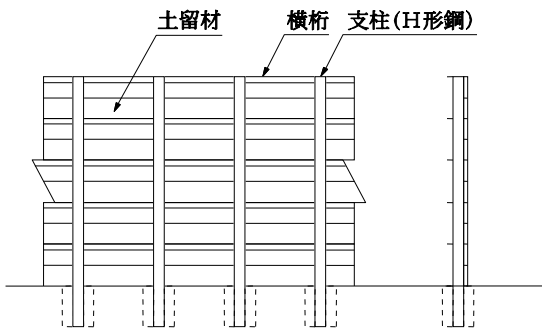

支柱形式	支柱	H形鋼
	横桁	有り
土留材施工内容		土留全面 又は 土留及び 飛散防止材 併用施工
飛散防止材施工内容		—

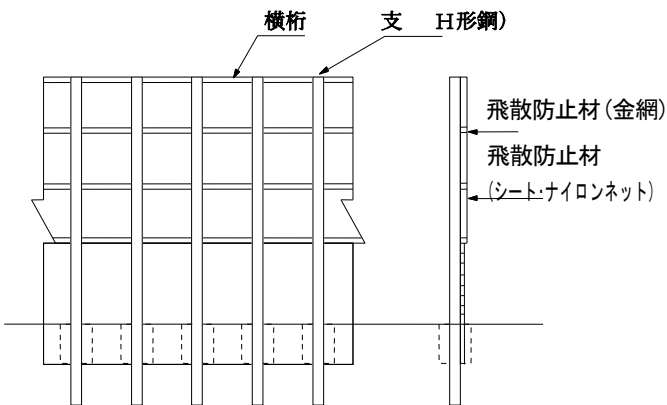
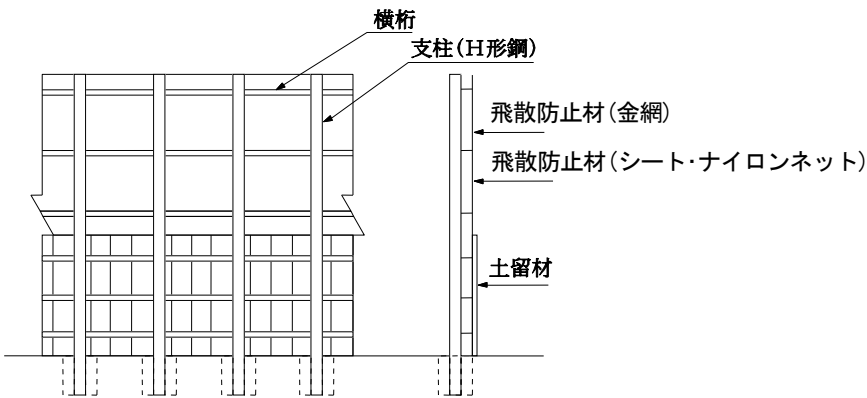

支柱形式	支柱	H形鋼
	横桁	有り
土留材施工内容		—
飛散防止材施工内容		全面施工

3. 施工歩掛

3-1 機種を選定

機械・規格は、次表を標準とする。

表3.1 機種を選定

機 械 名	規 格	単 位	数 量	摘 要
ラフテレーンクレーン	油圧伸縮ジブ型・ 排出ガス対策型(第1次基準値) 10t吊	台	1	仮設材吊込用
高 所 作 業 車	トラック架装リフト・ ブーム型・標準デッキタイプ 作業床高さ12m	〃	1	切土及び発破防護柵工用 仮設足場

(注) 1. ラフテレーンクレーン及び高所作業車は、賃料とする。
2. 現場条件により上表により難しい場合は、別途選定する。

3-2 日当り編成人員

切土及び発破防護柵の設置・撤去作業の日当り編成人員は、次表を標準とする。

表3.2 日当り編成人員 (人/日)

作 業 区 分	土木一般世話役	と び 工	普通作業員
設 置	1	1	2
撤 去	1	1	2

3-3 日当り施工量

日当り施工量 (D) は、次表を標準とする。

表3.3 日当り施工量 (D) (m²/日)

作 業 区 分	設 置	撤 去
日当り施工量 (D)	70	109

3-4 諸雑費

諸雑費は、中詰材、溶接棒、電気グラインダー研削板、アセチレンガス、酸素ガス、番線、電気グラインダー損料、電気溶接機運転経費及び電力に関する経費等の費用であり、労務費の合計額に次表の率を乗じた金額を上限として計上する。

表3.4 諸雑费率 (%)

作 業 区 分	設 置	撤 去
諸 雑 費 率	11	13

(注) 中詰材の施工の有無及び中詰材種類にかかわらず適用できる。

3-5 材料使用量

飛散防止材(金網、シート・ナイロンネット)の使用量は、継重ね量を見込み、次式による。

$$\text{使用量 (m}^2\text{)} = \text{設計面積 (m}^2\text{)} \times (1 + K) \dots\dots\text{式 3.1}$$

K : ロス率

表3.5 ロス率 (K)

材 料 種 別	ロ ス 率
金 網	+0.04
シート・ナイロンネット	+0.09

4. 内訳書及び単価表

(1) 切土及び発破防護柵の設置・撤去 100m² 当り内訳書

名 称	規 格	単 位	数 量	摘 要
切土及び発破防護柵の設置		m ²	100	単価表(2)
切土及び発破防護柵の撤去		m ²	100	単価表(2)
計				

(2) 切土及び発破防護柵の設置・撤去 100m² 当り単価表

SWB253311

名 称	規 格	単 位	数 量	摘 要
土 木 一 般 世 話 役		人	1×100/D	表 3.2, 表 3.3
と び 工		〃	1×100/D	〃
普 通 作 業 員		〃	2×100/D	〃
ラ フ テ レ ー ン ク レ ー ン	油圧伸縮ジブ型・ 排出ガス対策型(第1次基準値) 10t 吊	日	1×100/D	表 3.1, 〃 機械賃料
高 所 作 業 車 運 転	トラック架装リフト・ ブーム型・標準デッキタイプ 作業床高さ 12m	〃	1×100/D	〃 機械賃料
諸 雑 費		式	1	表 3.4
計				

D：日当り施工量 (m²/日)

(3) 機械運転単価表

機 械 名	規 格	適 用 単 価 表	指 定 事 項
高 所 作 業 車	トラック架装リフト・ ブーム型・標準デッキタイプ 作業床高さ 12m	機-28	運転労務数量 → 1.00 燃料消費量 → 24 機械賃料数量 → 1.07

⑮ 濁水処理工（一般土木工事）（建地－Ⅰ）

1. 適用範囲

本資料は、一般土木工事（ダム・トンネル及び浚渫工事は除く）における濁水処理工に適用する。

1-1 濁水処理設備

濁水処理設備は機械処理沈殿方式とし、濁水処理設備能力は30～60、100m³/hに適用する。なお、濁水処理設備能力30～60、100m³/h以外を使用する場合は別途考慮する。

1-2 使用薬剤

使用薬剤は、無機凝集剤、高分子凝集剤、炭酸ガスの3種類使用を標準とする。なお、使用数量については、別途計上する。

2. 施工概要

施工フローは、下記を標準とする。

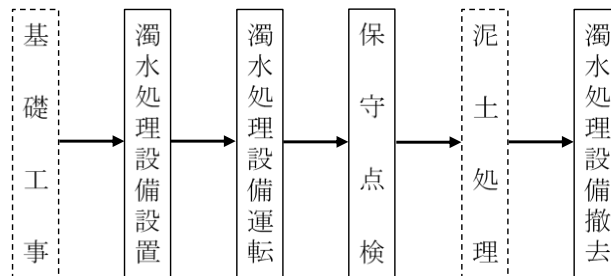

- (注) 1. 本歩掛で対応しているのは、実線部分のみである。
2. 濁水処理設備の運転時間は、運転日当り8時間を標準とする。
なお、強制排水ポンプが必要な場合は、別途計上する。

図2-1 施工フロー

3. 施工歩掛

3-1 濁水処理設備設置・撤去

濁水処理設備設置・撤去歩掛は、次表を標準とする。

表3.1 濁水処理設備設置・撤去歩掛 (1箇所当り)

名称	規格	単位	30～60m ³ /h		100m ³ /h	
			設置	撤去	設置	撤去
土木一般世話役		人	3	2	4	3
電工		〃	4	1	5	1
設備機械工		〃	8	5	9	6
普通作業員		〃	5	2	6	4
ラフテレーンクレーン運転	油圧伸縮ジブ型・ 排出ガス対策型(第1次基準値) 25t吊	日	1	1	2	2

- (注) 1. 上屋の設置・撤去及び設備の基礎については、上記歩掛に含まない。
2. 上記歩掛には、設備の調整に要する費用を含む。
3. ラフテレーンクレーンは、賃料とする。

3-2 濁水処理設備運転

濁水処理装置は、損料とする。

3-3 濁水処理設備の保守点検

保守点検の歩掛は、次表を標準とする。

表3.2 濁水処理設備保守点検歩掛 (1回当り)

名 称	単 位	数 量
設 備 機 械 工	人	0.1
普 通 作 業 員	〃	0.3

- (注) 1. 濁水処理設備の保守点検は、濁水処理設備運転日に1回実施を標準とする。
2. 保守点検は、濁水処理設備の日常の運転にかかわる全ての保守・点検を含む。

3-4 泥土処理作業

泥土処理作業については、現場条件により別途計上する。

4. 単価表

(1) 濁水処理設備設置 1箇所当り単価表

SWB253510

名 称	規 格	単 位	数 量	摘 要
土 木 一 般 世 話 役		人		表 3.1
電 工		〃		〃
設 備 機 械 工		〃		〃
普 通 作 業 員		〃		〃
ラフテレーンクレーン	油圧伸縮ジブ型・排出ガス対策型 (第1次基準値) 25t 吊	日		表 3.1 機械賃料
諸 雑 費		式	1	
計				

(2) 濁水処理設備撤去 1箇所当り単価表

SWB253510

名 称	規 格	単 位	数 量	摘 要
土 木 一 般 世 話 役		人		表 3.1
電 工		〃		〃
設 備 機 械 工		〃		〃
普 通 作 業 員		〃		〃
ラフテレーンクレーン	油圧伸縮ジブ型・排出ガス対策型 (第1次基準値) 25t 吊	日		表 3.1 機械賃料
諸 雑 費		式	1	
計				

(3) 濁水処理設備保守・点検1回当り単価表

SWB253520

名 称	規 格	単 位	数 量	摘 要
設 備 機 械 工		人	0.1	表 3.2
普 通 作 業 員		〃	0.3	〃
諸 雑 費		式	1	
計				

(4) 濁水処理設備運転1日当り単価表

SWB253530

名 称	規 格	単 位	数 量	摘 要
電 力 料		kWh		
濁 水 処 理 装 置 損 料	各 種	日	1	機械損料
諸 雑 費		式	1	
計				

(5) 機械運転単価表

機 械 名	規 格	適 用 単 価 表	指 定 事 項
濁 水 処 理 装 置 [ポータブル型・ 機械処理沈澱方式]	処理能力 30m ³ /h	機-14	電力消費量 → 45
	処理能力 40m ³ /h	機-14	電力消費量 → 88
	処理能力 60m ³ /h	機-14	電力消費量 → 104
	処理能力 100m ³ /h	機-14	電力消費量 → 112

⑩ 敷鉄板設置・撤去工（建地－Ⅰ）

1. 適用範囲

本資料は、工事中道路等において、軟弱地盤等により工事用車両の通行や重機の移動に支障がある場合の敷鉄板設置・撤去作業に適用する。

2. 施工概要

施工フローは、下記を標準とする。

①敷鉄板設置

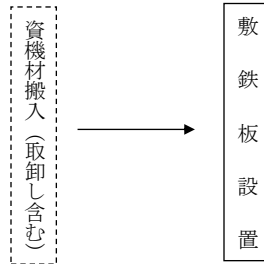

②敷鉄板撤去

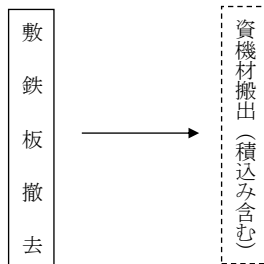

- (注) 1. 本歩掛で対応しているのは、実線部分のみである。
 2. 敷鉄板設置には、位置決め、すりつけ作業等を含む。
 3. 敷鉄板の接合作業は、本歩掛の対象外とする。

図 2-1 施工フロー

3. 機種の選定

機械・規格は、次表を標準とする。

表 3.1 機種の選定

機 械 名	規 格	敷 鉄 板	
		設 置	撤 去
バックホウ (クローラ型)	標準型・クレーン機能付き 排出ガス対策型(2014年規制) 山積 0.8m ³ (平積 0.6m ³) 吊能力 2.9t	○	○

- (注)1. バックホウは、賃料とする。
 2. 現場条件により、上表により難しい場合は、別途考慮する。

4. 施工歩掛

4-1 編成人員

敷鉄板設置・撤去における日当り編成人員は、次表を標準とする。

表 4.1 日当り編成人員 (人/日)

土木一般世話役	とび工	普通作業員
1	1	1

4-2 日当り施工量

敷鉄板設置・撤去における日当り施工量は、次表を標準とする。

表 4.2 日当り施工量 (m²/日)

設置	656
撤去	701

(注)敷鉄板の溶接やガス切断等の作業が必要な場合は、別途計上する。

5. 諸雑費

諸雑費は、設置及び撤去における、吊金具及びワイヤロープの費用であり、労務費、機械賃料及び運転経費の合計額に次表の率を乗じた金額を上限として計上する。

表 5.1 諸雑费率 (%)

諸雑费率	1
------	---

6. 単価表

(1) 敷鉄板設置 100m² 当り単価表

SWB253610

名称	規格	単位	数量	摘要
土木一般世話役		人	1×100/D	表 4.1, 表
とび工		〃	1×100/D	〃
普通作業員		〃	1×100/D	〃
バックホウ (クローラ型) 運転	標準型・クレーン機能付き 排出ガス対策型(2014年規制) 山積 0.8m ³ (平積 0.6m ³) 吊能力 2.9t	日	100/D	表 4.2 機械賃料
諸雑費		式	1	表 5.1
計				

(注) D : 日当り施工量 (m²/日)

(2) 敷鉄板撤去 100m²当り単価表

SWB253611

名 称	規 格	単 位	数 量	摘 要
土 木 一 般 世 話 役		人	1×100/D	表 4.1, 表 4.2
と び 工		〃	1×100/D	〃
普 通 作 業 員		〃	1×100/D	〃
バ ッ ク ホ ウ (クローラ型) 運 転	標準型・クレーン機能付き 排出ガス対策型(2014年規制) 山積 0.8m ³ (平積 0.6m ³) 吊能力 2.9t	日	100/D	表 4.2 機械賃料
諸 雑 費		式	1	表 5.1
計				

(注) D : 日当り施工量 (m²/日)

(3) 敷鉄板賃料1枚当り単価表

SWB253630

名 称	規 格	単 位	数 量	摘 要
敷 鉄 板 賃 料		枚・日		必要日数を計上
整 備 費		枚	1	必要な場合計上
不 足 分 弁 償 金		t		必要量を計上
諸 雑 費		式	1	
計				

(4) 機械運転単価表

機 械 名	規 格	適 用 単 価 表	指 定 事 項
バ ッ ク ホ ウ (クローラ型)	標準型・クレーン機能付き 排出ガス対策型(2014年規制) 山積 0.8m ³ (平積 0.6m ³) 吊能力 2.9t	機—28	【設置】 運転労務数量 → 1.00 燃料消費量 → 119 機械賃料数量 → 1.06 【撤去】 運転労務数量 → 1.00 燃料消費量 → 119 機械賃料数量 → 1.06

⑰ 防塵処理工（建地－Ⅰ）

1. 適用範囲

本資料は、工事施工に伴う防塵対策の内、現道工事、仮道（切替、工事用含む）、又は現道を運搬作業に使用するとき等の散水車による防塵処理を行う場合に適用する。

なお、塩化カルシウム散布等による防塵処理を行う場合は別途考慮する。

2. 施工概要

施工フローは、次図下記を標準とする。



図2-1 施工フロー

3. 機種の選定

機械・規格は、次表を標準とする。

表3.1 機種の選定

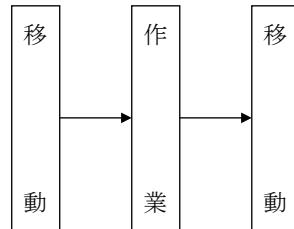
機 械 名	機種・規格
散 水 車	トラック架装型 5,500～6,500ℓ

4. 施工歩掛

4-1 散水作業

散水は1回1.0ℓ/m²を標準とする。

1回当りの散水作業時間は次式による。

$$1 \text{ 回当りの散水作業時間} = 1.0 \times \frac{1}{Q} \times A \text{ (h/回)}$$

Q：時間当り散水量(ℓ/h)

A：散水面積(m²)

散水面積は、原則として1車線当りW=3.0mとして算出する。

$$A = L \times W$$

L：作業1回当りの対象延べ路線延長(m)

W：1車線当りの散水幅

4-2 時間当り散水量 (Q)

散水作業の時間当り散水量の算定は、次式による。

$$Q = \frac{60 \times q}{cm}$$

q : 散水車のタンク容量 (ℓ), なお, 6,500ℓ を標準とする。

cm : 1 サイクル当り所要時間 (分)

4-3 1 サイクル当り所要時間 (cm)

$$cm = \frac{2 \times d}{V} + t_1 + t_2 + t_3 + t_4$$

d : 給水場所までの片道距離 (m)

V : 走行速度 (m/分)

t₁ : 給水ホース取付・取外し時間 (分)

t₂ : 給水時間 (分)

t₃ : 待機・現場待時間 (分)

t₄ : 散水時間 (分)

(1) 走行速度 (V)

走行速度は、次表とする。

表4.1 走行速度 (m/分)

走行速度	500
------	-----

(2) 給水ホース取付け・取外し時間 (t₁)

給水ホース取付け・取外し時間は、次表とする。

表4.2 給水ホース取付・取外し時間 (分)

給水ホース取付・取外し時間	5
---------------	---

(3) 給水時間 (t₂)

給水時間は、次表とする。

表4.3 給水時間 (分)

給水時間	18
------	----

(4) 待機・現場待時間 (t₃)

待機・現場待時間は、次表とする。

表4.4 待機・現場待時間 (分)

待機・現場待時間	5
----------	---

(5) 散水時間 (t₄)

散水時間は、次表とする。

表4.5 散水時間 (分)

散水時間	10
------	----

5. 単価表

(1) 防塵処理 (散水作業) 1 回当り単価表

SWB253710

名 称	規 格	単 位	数 量	摘 要
散 水 車 運 転	トラック架装型 5,500~6,500ℓ	h	1.0×1/Q×A	
諸 雑 費		式	1	
計				

(2) 機械運転単価表

機 械 名	規 格	適用単価表	指定事項
散 水 車	トラック架装型 5,500~6,500ℓ	機-6	

⑱ 法面工（仮設用モルタル吹付工）（建地－E）

1. 適用範囲

本資料は、もたれ式擁壁等の掘削部の施工で危険防止のために仮モルタルを吹付ける場合に適用する。
なお、吹付厚は3cmを標準とする。

2. 施工概要

施工フローは次図のとおりとする。

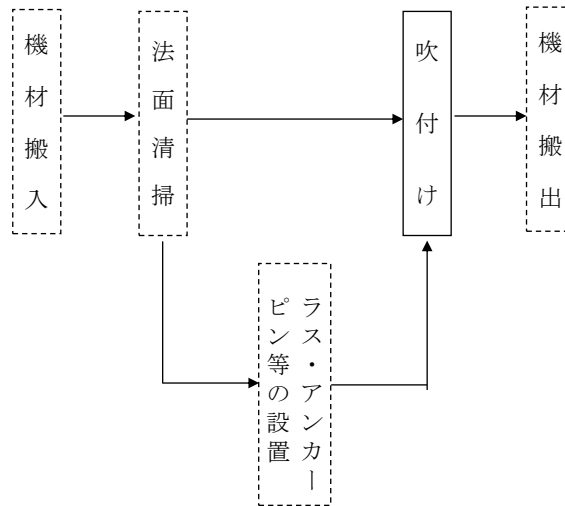

(注) 本歩掛で対応しているのは、実線部分のみである。

3. 機種の設定

使用する機械の機種・規格は、次表を標準とする。

表3.1 機種の設定

機 械 名	規 格	台数	摘 要
モルタルコンクリート吹付機 (法面用)	湿式 モータ駆動 能力 0.8～1.2 m ³ /h 所要空気量 10～19m ³ /min	1	
空 気 圧 縮 機	可搬式・エンジン駆動・ スクリュ型 (超低騒音型)・ 排出ガス対策型 (第2次基準値) 吐出量 10.5～11.0m ³ /min 吐出圧力 0.7MPa	1	
発 動 発 電 機	ディーゼルエンジン駆動 (超低騒音型) 排出ガス対策型 (第3次基準値) 定格容量 (50/60Hz) 37/45kVA	1	モルタルコンクリート吹付機、ベルトコンベヤ (ポータブル)、計量器等の動力源
ホ イ ール ロ ー ダ	普通・排出ガス対策型 (第2次基準値) 山積 0.34m ³	1	骨材投入用
計 量 器	骨材累加算・機械式 300kg×1槽・2桿	1	
ベ ル ト コ ン ベ ヤ (ポ ー タ ブ ル)	モータ駆動 機長 7m ベルト幅 350mm	2	材料の投入用
小 型 渦 巻 ポ ン プ	呼水・片吸込・モータ駆動型 口径 50mm 全揚程 10m	1	揚水用 必要に応じて計上

(注) 空気圧縮機、発動発電機及びホイールローダは賃料とする。

4. 施工歩掛

4-1 仮設用モルタル吹付工

仮設用モルタル吹付工歩掛は次表を標準とする。

表4.1 仮設用モルタル吹付工歩掛（100m²当り）

名 称	単 位	数 量
		吹付厚 3cm
土 木 一 般 世 話 役	人	0.50
法 面 工	〃	2.0
特 殊 作 業 員	〃	0.80
普 通 作 業 員	〃	1.3
モルタルコンクリート吹付機 運 転	h	4.4
空 気 圧 縮 機 運 転	日	0.69
発 動 発 電 機 運 転	〃	0.69
ホ イ ール ロ ー ダ 運 転	〃	0.37
計 量 器 損 料	〃	0.69
ベルトコンベヤ（ポータブル） 損 料	〃	1.4
小 型 渦 巻 ポ ンプ 損 料	〃	0.69
諸 雑 費 率	%	4

- (注)1. 上表は仮設ロープにより施工する場合の歩掛である。
 2. 本歩掛にはモルタルコンクリート吹付機、空気圧縮機、ベルトコンベヤ（ポータブル）等の据付撤去及び吹付材料の現場内小運搬を含む。
 3. 目地、水抜きパイプ設置の有無にかかわらず本歩掛を適用できる。
 なお、目地、水抜きパイプを設置する際は、材料は別途計上する。
 4. 諸雑費は、送水ポンプ損料、水槽損料、骨材ホッパ損料、吹付機のホース、ノズル及び仮設ロープ、ライフライン（仮設ロープの予備）、仮設ロープ・ライフライン固定用の単管、クランプ等の費用として労務費、機械運転経費、機械損料の合計額に上表の率を乗じた金額を上限として計上する。

4-2 ラス張工

ラス張が必要な場合は、法面清掃の有無にかかわらず「第Ⅵ編第1章④-2 吹付砕工」により計上する。

5. 材料の使用数量

吹付材料の使用数量は、次式による。

$$\text{使用数量 (m}^3\text{)} = \text{設計数量} \times (1 + K) \quad \dots\dots\text{式 5.1}$$

K：ロス率

表5.1 ロス率（K）

名 称	ロス率	摘 要
吹付材料	+0.27	はね返り損失及び混合の損失を含む

吹付材料の単価は、次式による。

$$\text{吹付材料単価 (m}^3\text{)} = 0.42t \times \text{普通ポルトランドセメント単価} + 1.24\text{m}^3 \times \text{砂単価} \quad \dots\dots\text{式 5.2}$$

6. 単価表

(1) 仮設用モルタル吹付工 100㎡当り単価表

SWB254010

名 称	規 格	単 位	数 量	摘 要
土 木 一 般 世 話 役		人	0.50	表 4.1
法 面 工		〃	2.0	〃
特 殊 作 業 員		〃	0.80	〃
普 通 作 業 員		〃	1.3	〃
吹 付 材 料		m ³		表 5.1, 式 5.1, 5.2
目 地 材		m ²		必要に応じて別途計上する
水 抜 き パ イ プ		m		〃
モルタルコンクリート吹付機 (法面用) 運転	湿式 モータ駆動 能力 0.8~1.2 m ³ /h 所要空気量 10~19m ³ /min	h	4.4	表 4.1, 機械損料
空 気 圧 縮 機 運 転	可搬式・エンジン駆動・スクリュ ユ型 (超低騒音型)・排出ガス対策 型 (第2次基準値) 吐出量 10.5~11.0m ³ /min 吐出圧力 0.7MPa	日	0.69	表 4.1, 機械賃料
発 動 発 電 機 運 転	ディーゼルエンジン駆動 (超低 騒音型) 排出ガス対策型 (第3 次基準値) 定格容量 (50/60Hz) 37/45kVA	〃	0.69	〃
ホ イ ール ロ ー ダ 運 転	普通・排出ガス対策型 (第2次基準値) 山積 0.34m ³	〃	0.37	〃
計 量 器	骨材累加算・機械式 300kg×1槽・2桿	〃	0.69	表 4.1, 機械損料
ベ ル ト コ ン ベ ヤ (ポータブル)	モータ駆動 機長 7m ベルト幅 350mm	〃	1.4	〃
小 型 渦 巻 ポ ン プ	呼水・片吸込・モータ駆動型 口径 50mm 全揚程 10m	〃	0.69	表 4.1, 機械損料 揚水用 必要に応じて 別途計上する
諸 雑 費		式	1	表 4.1
計				

(2) 機械運転単価表

機 械 名	規 格	適 用 単 価 表	指 定 事 項
モルタルコンクリート吹付機 (法面用)	湿式 モータ駆動 能力 0.8~1.2m ³ /h 所要空気量 10~19m ³ /min	機-15	
空 気 圧 縮 機	可搬式・エンジン駆動・スクリュ ユ型 (超低騒音型)・排出ガス対策 型 (第2次基準値) 吐出量 10.5 ~11.0 m ³ /min 吐出圧力 0.7MPa	機-16	燃料消費量 → 65 機械賃料数量 → 1.71
発 動 発 電 機	ディーゼルエンジン駆動 (超低 騒音型) 排出ガス対策型 (第3 次基準値) 定格容量 (50/60Hz) 37/45kVA	機-16	燃料消費量 → 31 機械賃料数量 → 1.71
ホ イ ール ロ ー ダ	普通・排出ガス対策型 (第2次基準値) 山積 0.34m ³	機-29	運転労務数量 → 0.80 燃料消費量 → 14 機械賃料数量 → 1.58

⑱ 交通誘導警備員（建地－Ⅰ）

1. 適用範囲

本資料は、交通誘導警備員及び建設機械の誘導員等の交通管理を行う場合に適用する。

2. 計上区分

当該工事の制約条件を勘案した交通規制パターン等による1日当たりの交通誘導警備員の配置人員をもとに、工事期間内で配置される人数を計上する。

なお、休憩・休息时间についても交通誘導を行う場合には、交替要員も交通誘導警備員の人数に含めて計上する。

また、夜間勤務や2交替制勤務等を行う場合は、「第Ⅰ編第2章①直接工事費3. 労務費」に基づき、労務費の補正を行うこととし、これによりがたい場合は別途考慮する。