

労働組合資格審査申請書

年 月 日

愛知県労働委員会会長殿

組合事務所所在地

労働組合名

代表者職氏名

電 話

労働者委員候補者推薦

本組合は、不当労働行為救済申立 のため資格審査を申請します。

法 人 登 記

労働者供給事業

添 付 資 料

- 1 組合及び使用者の概況表
- 2 組合規約条項一覧表及び組合規約
- 3 組合役員名簿
- 4 組合会計関係書類
- 5 非援助証明書
- 6 経費援助の状況表
- 7 職制及び非組合員の範囲一覧表
- 8 労働協約
- 9 組合組織一覧表
- 10 その他

(注意) 添付資料は、資格審査申請書添付資料提出要領により作成し、提出される資料の番号に○印を付けてください。

組合及び使用者の概況表

組 合	組 合 種 別	単位組合・連合団体	企業内・その他	
	組 織 範 囲	県内のみ ・ 他都道府県にわたる		
	上 級 団 体			
	下 部 組 織	単位組合 () 支部 () 分会 ()		
	組 合 員 数	人		
	役 員 数	人		
	専 従 者 数	役員	人・職員	人
	組合結成年月日	年 月 日		
	法 人 格 取 得	有・無	登 記	年 月 日
	既 往 資 格 決 定	有・無	前 回 決 定	年 月 日
	他 組 合	有・無	名 称	組合員数 人
	労 働 協 約	有・無	年 月 日 締結 年 月 日 まで有効	
	シ ョ ッ プ 制	オープン ・ ユニオン ・ クローズド		
	備 考			
使 用 者	名 称			
	所 在 地	電話		
	関係事業所名	電話		
	業 種			
	資 本 金			
	代 表 者	職氏名		
	労 務 担 当 者	職氏名		
	従 業 員 数	人		
	備 考			

(書式10)

組 合 規 約 条 項 一 覧 表 (労働組合法第5条第2項関係)

労働組合法第5条第2項の 規 定 事 項		組合規約の 該 当 条 項	※
第1号	名 称	第 条	
第2号	主たる事務所の所在地	第 条	
第3号	均 等 取 扱	第 条	
第4号	組 合 員 資 格	第 条	
第5号	役 員 選 挙	第 条	
第6号	総 会	第 条	
第7号	会 計 報 告	第 条	
第8号	同 盟 罷 業	第 条	
第9号	規 約 改 正	第 条	

- (注意) 1 「均等取扱」とは、「組合員がその労働組合のすべての問題に参加する権利及び均等の取扱を受ける権利を有する」旨の規定をいいます。
- 2 「組合員資格」とは、「何人も、いかなる場合においても人種・宗教・性別・門地又は身分によって組合員たる資格を奪われない」旨の規定をいいます。
- 3 ※欄は記入しないでください。

非 援 助 証 明 書

当組合は、組合専従者の給与、就業時間中の組合活動に従事した者に対する給料等、その他組合運営のための経費の支払について使用者から経理上の援助を受けておりません。

年 月 日

組合事務所所在地
労働組合名
代表者職氏名

上記のとおり相違ないことを証明します。

事務所所在地
事業所名
代表者職氏名

経費援助の状況表 (労働組合法第2条ただし書第2号関係)

項目	状況		労働協約等の該当条項
1 組合専従者	有・無	役員 人・職員 人	第 条
2 組合専従者の給料等負担			第 条
3 就業時間中における組合活動の取扱い			第 条
4 組合事務所の貸借			第 条
5 備品の貸借			第 条
6 消耗品代の負担			第 条
7 光熱費の負担			第 条
8 電話料の負担			第 条
9 組合に対する寄付			第 条
10 備考			第 条

(注意) 1 項目3については、大会、役員会、組合出張、スト等の組合活動を行った場合の賞金カットの状況を記入してください。

2 項目4については、事務所の規模、使用料の有無、金額等を記入してください。

3 項目5については、備品の種別、個数、使用料の有無、金額等を記入してください。

4 項目6については、事務用品、お茶等に要した金額を記入してください。

記載例

(見本6)

職制及び非組合員の範囲一覧表

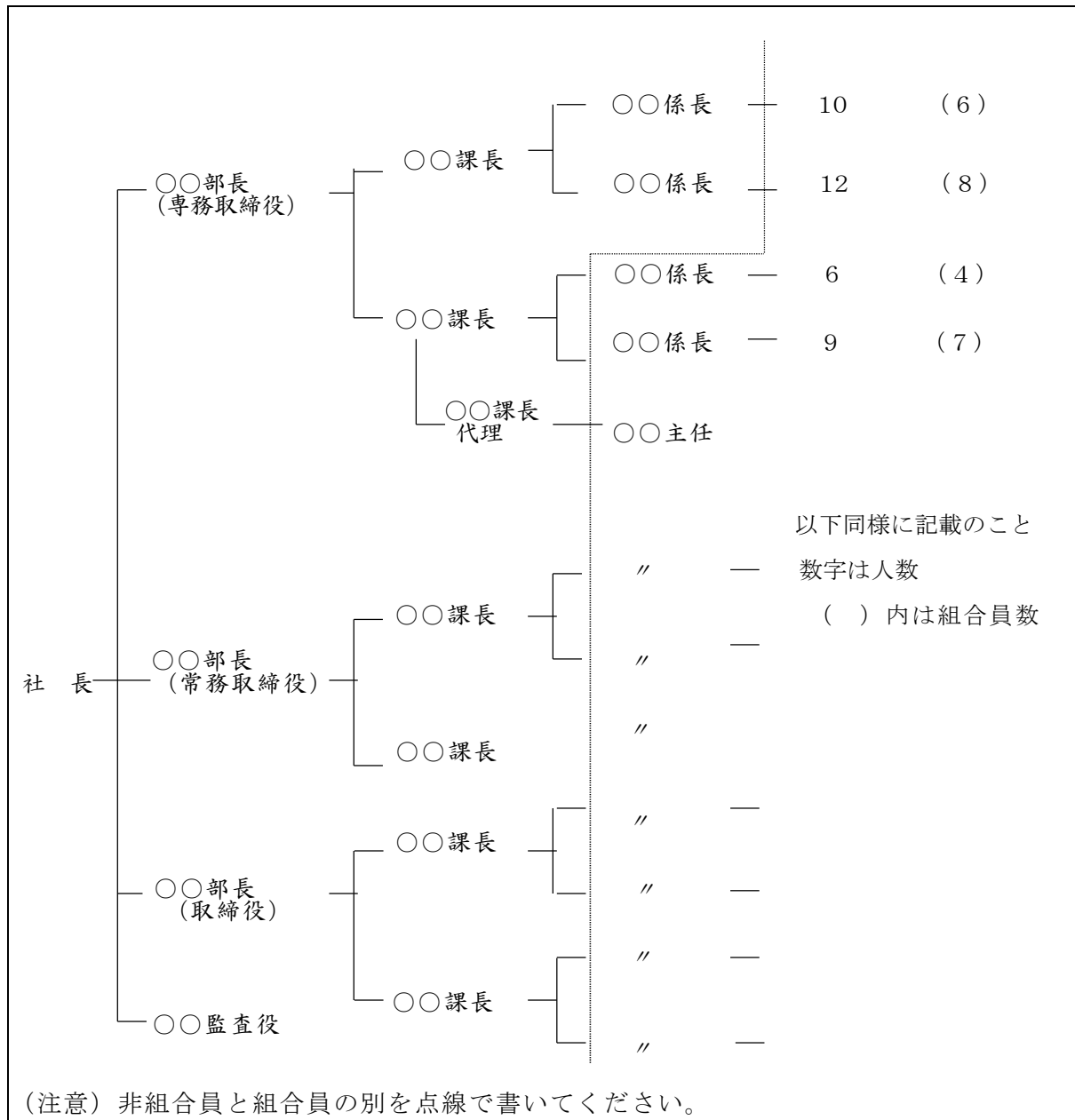

区 分	役 員	部 長	課 長	係 長	係 員	計
組 合 員	0人	0人	0人	10人	100人	110人
非 組 合 員	4	5	7	3	20	39
計	4	5	7	13	120	149
他 組 合 員	0	0	0	0	0	0

組合組織一覽表

事務所所在地 申請組合名 組合員数	事務所所在地 (又は所属事業所名)	事務所所在地 分会名 組合員数
	支部名 組合員数	
	事務所所在地 支部名 組合員数	
	事務所所在地 支部名 組合員数	// // //
	// // //	// // //
	// // //	
	// // //	
	// // //	